

VEGO BUL 03

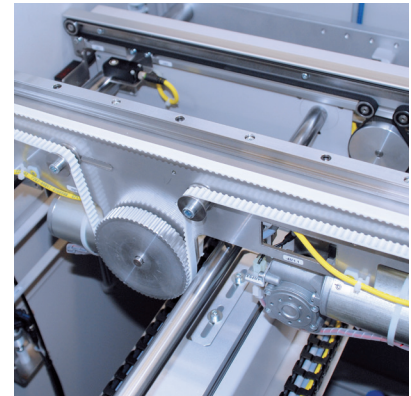

Beschreibung

Das Entlademodul wird am Ende einer Produktionslinie zum Entladen der Linie eingesetzt. Das Modul verfügt über eine elektrisch angetriebene Lift-Plattform für zwei Magazine mit integrierter Magazinklemmung für jedes Magazin. Eine Transporteinheit ist auf einem seitlich verfahrbaren pneumatischen Shuttlesystem montiert.

Über das Shuttlesystem wird das vorangestellte Modul angefahren und die Leiterplatte übernommen. Diese Einheit ist mit einem elektrisch angetriebenen Einschieber ausgestattet, der die Leiterplatte von dem Transportsystem in die Magazine einschiebt. Die konfigurierbare Vorwarngrenze informiert zuverlässig über einen bevorstehenden Magazinwechsel.

Eigenschaften

- _ Elektrischer Einschieber mit einstellbarer Kraftbegrenzung
- _ Oben und unten angebrachte Magazinklemmung
- _ Folientastatur mit Display und Klartext-Anzeige
- _ Einfarbige Signalleuchte mit Hupe
- _ SMEMA Schnittstelle
- _ Antistatische Flachriemen

Optionen

- _ Transporthöhe 850 mm \pm 50 mm
- _ Elektrische Breitenverstellung
- _ Automatische Breitereinstellung
- _ Stopperzylinder
- _ Störschleifenschaltung
- _ Gut/Schlecht Sortierung

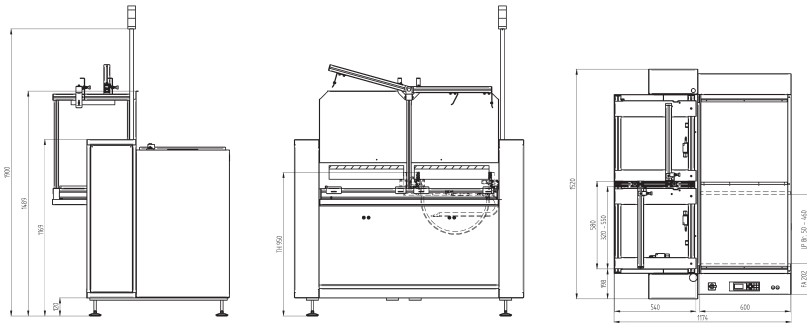

VEGO BUL 03

Maschinenkonfiguration

Transporthöhe	950 mm ± 50 mm
Transportbreite max.	460 mm
Schnittstelle	SMEMA
Transportrichtung	von links nach rechts
Bedienseite	Vorne
Festanschlag	Vorne

Magazingröße

Magazin-Länge	535 mm
Magazin-Breite	530 mm
Magazin-Höhe	568 mm
Slot-Abstand	5- 20 mm
Magazin-Plätze	1- 50 Slots
Einzel Magazin-Gewicht	30 kg

Leiterplattenformat

LP-Länge	70 bis 460 mm
LP-Breite	50 bis 460 mm
LP-Dicke	0.8 bis 4.5 mm
Bauteilfreiheit	± 40 mm
Leiterplattengewicht	bis 3 kg

Installationsanforderungen

Elektrischer Anschluss	230 V / 115 V, 50 / 60 Hz, ± 10%
Stromnetz	L1 + N + PE
Leistungsaufnahme	0,15 kW
Pneumatischer Anschluss	6 bar
Luftverbrauch	12 NI/min

Maschinenbeschreibung

Länge x Breite x Höhe	1174 x 1520 x 1489 mm
Nettogewicht	355 kg
Geräuschpegel	< 75 dB

Upgrades

Schnittstellenmodul AMI
 Automatische Breitenverstellung
 Linienvernetzung via IC Net