

2099656



Alignment plate for column device COD

Ausrichtplatte für Schutzsäule COD

Mounting Instructions

1 Intended use

Bestimmungsgemäße Verwendung

en

The alignment plate is used for alignment of the column device on uneven ground surfaces.

de

Die Ausrichtplatte dient zum Ausrichten der Schutzsäule COD auf unebenen Untergründen.

2 Scope of delivery

Lieferumfang

en

△ The column device COD is not contained in the scope of delivery.

de

△ Die Schutzsäule COD ist im Lieferumfang nicht enthalten.

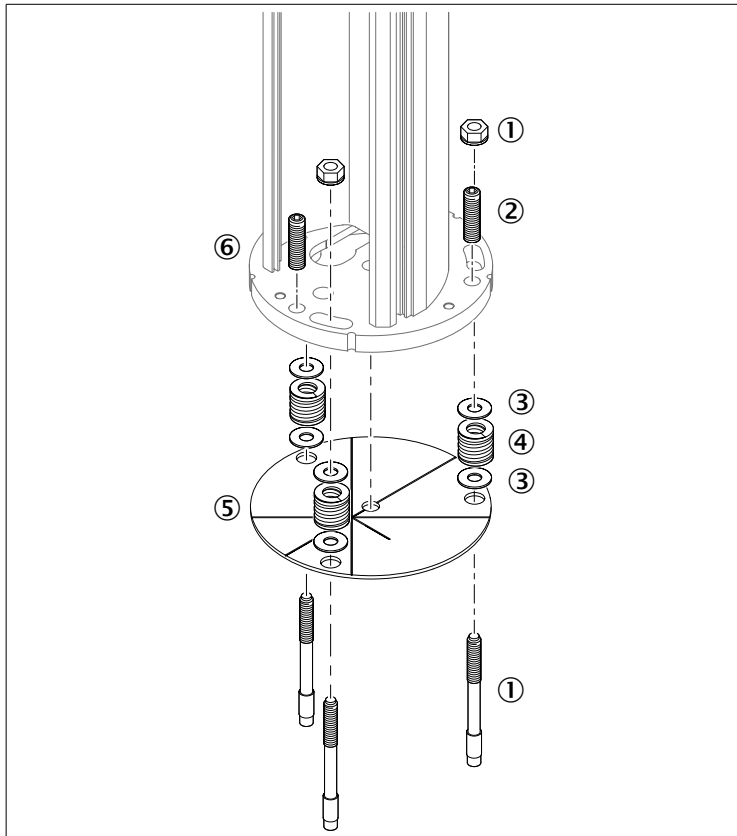

- ① Bolt anchor M10 x 73, A4 (3 pieces), anchor length: 115 mm
Bolzenanker M10 x 73, A4 (3 Stück), Dübellänge: 115 mm
- ② Setscrew M12 x 45, A4 (3 pieces)
Gewindestift M12 x 45, A4 (3 Stück)
- ③ Washer 10,5 / 25,0 x 1,5, A4 (6 pieces)
Unterlegscheibe 10,5 / 25,0 x 1,5, A4 (6 Stück)
- ④ Spring, diameter 25 mm, length 25 mm (3 pieces)
Feder, Durchmesser 25 mm, Länge 25 mm (3 Stück)
- ⑤ Alignment plate (1 piece) / Ausrichtplatte (1 Stück)

△ **Not included with delivery: / Nicht im Lieferumfang enthalten:**

- ⑥ Column device housing / Gehäuse Schutzsäule

3 Mounting

Montage

en

Required tools:

- Open-end wrench, size 17
- Allen wrench, size 6

de

Erforderliches Werkzeug:

- Gabelschlüssel SW 17
- Innensechskantschlüssel SW 6

en

△ Make sure that the bolt length is suitable for the subsurface and the environmental influences. If necessary, replace the bolt anchors supplied with other, more suitable bolt anchors.

de

△ Sicherstellen, dass die Bolzenlänge für den Untergrund und für die Umwelteinflüsse geeignet sind. Falls erforderlich mitgelieferte Bolzenanker durch geeignete Bolzenanker ersetzen.

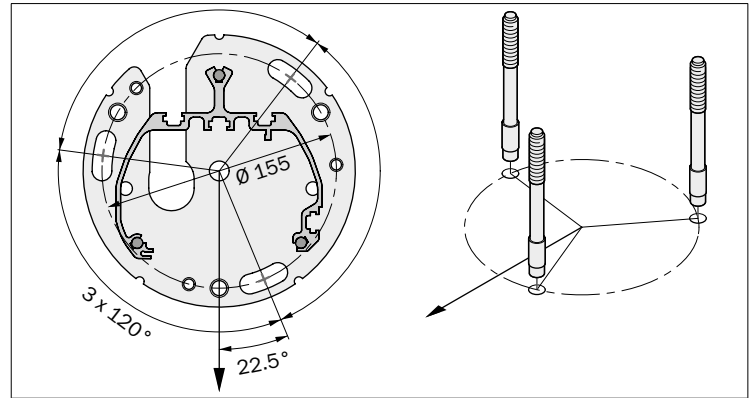

en

1 Drill wells for bolt anchors to be provided by the customer.

de

1 Bohrlöcher für die Bolzenanker bohren.

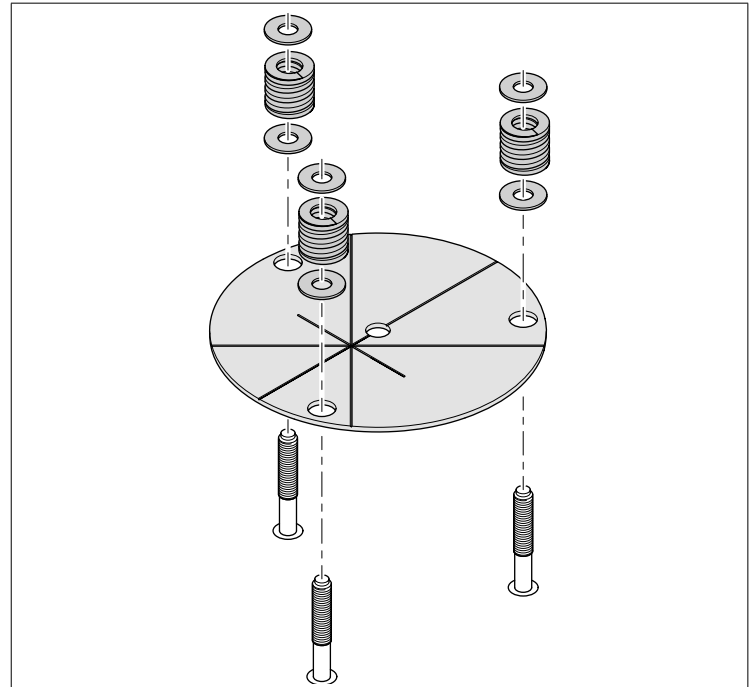

en

2 Set bolt anchors. Observe the bolt anchor documentation.
3 Position the alignment plate, washers and springs.

de

2 Bolzenanker setzen. Dokumentation der Bolzenanker beachten.
3 Ausrichtplatte, Unterlegscheiben und Federn platzieren.

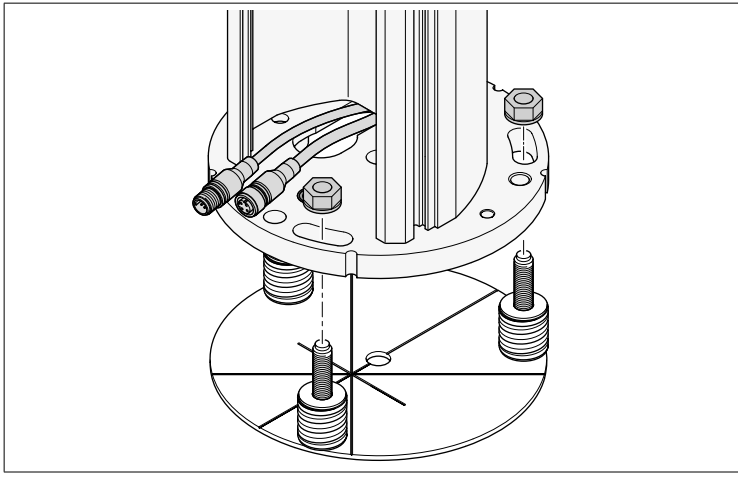

en

- 4 Lead cables for the MLG-2 light grid through the opening.
- 5 Position column device on the bolt anchor.
- 6 Hand-tighten the nuts.

de

- 4 Leitungen für das Lichtgitter MLG-2 durch die Ausparung führen.
- 5 Schutzsäule auf die Bodenanker platzieren.
- 6 Muttern handfest anziehen.

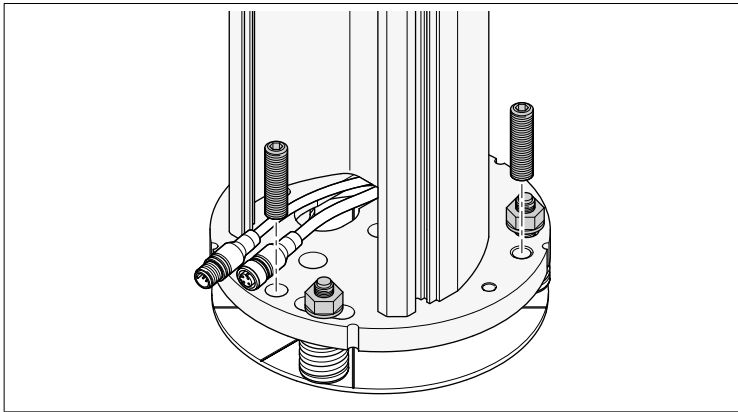

en

- 7 Screw the threaded bolts into the base plate for the column device. Align column device.
- 8 Tighten the nuts.

de

- 7 Gewindebolzen in die Bodenplatte der Schutzsäule eindrehen. Schutzsäule ausrichten.
- 8 Muttern festziehen.

4 Technical data

Technische Daten

en

Description	Value
Material	Alignment plate: Aluminum cast
Weight	Approx. 1.0 kg

de

Beschreibung	Wert
Material	Ausrichtplatte: Aluguss
Gewicht	Ca. 1,0 kg

