

DAS MAGAZIN MIT DER SPURWEITE G

EUR 7,50 (D), EUR 7,80 (A),  
CHF 15,00 (CH), \$ 15,00 (US)  
[www.lgb.de](http://www.lgb.de)



# Big

Erst-  
ausgabe  
Winter  
2012/13

Landquart



# Touren über die Alpen

Ihre Ansprechpartner  
bei LGB (v. li.):  
Holger Brinkschulte  
(Leiter Business Unit),  
Silvia Römpf (LGB-Club)  
und Jürgen Faulhaber  
(Produktmanager LGB).



*Liebe Leserin, lieber Leser,*

endlich! Nach Jahren des Verzichts haben wir uns entschieden, ein neues, modernes LGB-Magazin aufzulegen. Nichts ist wie damals. Auch wir schauen in die Zukunft und das tun wir mit Big. Big steht für Größe und Lässigkeit ebenso wie für Genuss und Geselligkeit. Unsere Reportagen zeigen die Leidenschaft der Spur G mit faszinierenden Berichten und Hintergrundinformationen. Gartenbahn hat mit Natur und Genuss zu tun und so möchten wir Sie auch auf kulinarische Ausflüge entführen. Den Anfang macht die Schweiz. Wir nehmen Sie mit auf eine Reise mit der Rhätischen Bahn, die Sie sicherlich nicht bereuen werden.

In unserem neuen Magazin wollen wir natürlich auch über unsere geschätzten LGB-Clubmitglieder berichten. Sie liegen uns besonders am Herzen, denn die Zeit des Wartens war lang. Mit ausführlichen Porträts von LGB-Freunden und einer Übersicht über ausgewählte Gartenbahn-Events haben wir dafür sehr viel Platz eingeplant. Und für alle Clubmitglieder wird 2013 ein exklusives Clubmodell gefertigt. Gas geben, lautet also die Devise – aber nicht nur beim LGB-Magazin: 2013 wird mit Allegra, der legendären E 10 und vielen weiteren Neuheiten eines der spannendsten Modelljahre bei LGB. Sie sehen, es wartet auf Sie ein bunter Mix aus Neuheiten und interessanten Geschichten.

Und was passiert in der kommenden Ausgabe? Lassen Sie sich überraschen. Es bleibt weiterhin spannend! Der Anfang ist gemacht und die Marke LGB hat nun endlich wieder ihr eigenes Magazin – Big. Der Name ist Programm – und das in jeder Hinsicht. Wir freuen uns auf Ihr Feedback und wünschen Ihnen jetzt viel Spaß und Freude beim Lesen und Stöbern.

**Holger Brinkschulte**

**Silvia Römpf**

**Jürgen Faulhaber**



INHALT

# Touren über die Alpen



**Top-Anlage: Fahrspaß auf 1.290 Metern Höhe 4**



**Neuheit Allegra: Genuss im Gebirge und in G 12**



**Alp-Träumerei: Vom Leben in der Bergwelt 20**

Formschön und charaktervoll: Das neue Top-Modell der sächsischen Legende IK wurde absolut vorbildgerecht umgesetzt. **40**



Schweizer Modelle	26
LGB-Reise	28
Clubnews	29
Aktuell	46
Neu im Fachhandel	48
Clubporträt	50
LGB-Kalender	54
Kultgespräch	58

Wieder da: Der LGB Toy-train bietet kindgerechte Optik, robuste Technik und regt zum fantasievollen Spielen an. **34**



## UNSER CLUBMODELL

Exklusiv für LGB-Clubmitglieder: der 2-achsige, aufwändig lackierte Bierwagen der traditionsreichen Brauerei „Feldschlösschen“. **30**





# Grüezi!



TOP-ANLAGE DES MONATS

**Schließen Sie Bekanntschaft mit einer  
der faszinierendsten LGB-Landschaften  
zwischen München und Montreux**

Text: Frank Erdle  
Fotos: Andi Engi, Bruno Kalberer







## Bei den Eidgenossen ist die Welt noch in Ordnung: Nirgendwo sonst gehen die Liebe zur Natur und die Freude an der Feinmechanik so harmonisch Hand in Hand

Das 1.300-Seelen-Dorf Wengen im Berner Oberland ist nicht nur wegen seiner spektakulären Lauberhorn-Abfahrt eine Reise wert. Ähnlich viel Spannung verspricht LGB-Fans ein Besuch im Hotel Bellevue: Die grandiose Anlage eines ehemaligen Schweizer Meistermachers im alpinen Skizirkus fügt sich perfekt ins alpine Szenario der beliebten Urlaubsregion ein.

Andi Engi liebt die Herausforderung. Schon als Kind ließ er seine Märklin-Modelle über die H0-Gleise flitzen. Später gab der gelernte Feinmechaniker und Vollblutsporthler Gas als Trainer legendärer Skirennläuferinnen wie Vreni Schneider, die dreimal den alpinen Gesamtweltcup gewann und ebenso oft olympisches Gold. Medaillenverdächtig ist zweifellos auch Engis jüngster Coup: Im weitläufigen Gelände des

ein markantes Bergtrio bildet, drehen die geschichtsträchtigen Garnituren der Rhätischen Bahn ihre Runden – und fühlen sich sichtlich wohl. „Für diese alpine Gegend kam nichts anderes als die RhB infrage“, bestätigt der LGB-Sammler, dessen Fuhrpark aus 32 Lokomotiven und rund 180 Waggons besteht. Wer ein Gefühl für die Größe der Anlage bekommen möchte, wird von Engi mit einer beeindruckenden Zahl bedient: „Wenn ich einen Zug im typischen RhB-Tempo fahren lasse, dauert es etwa acht Minuten, bis er wieder im Bahnhof ist.“ Davon besitzt der Bahnboss natürlich gleich mehrere – der größte erstreckt sich über eine Länge von zwölf Metern. Besonders interessant ist jedoch ein Doppelstockbahnhof, den sich der Schweizer gebaut hat, um auch im Winterhalbjahr echten Fahrspaß zu genießen.

Schon als kleiner Junge liebte es Andi, vom Haus seiner Eltern aus den RhB-Verkehr zwischen Chur und Arosa zu beobachten. Als er

Beeindruckend: das Schienengeflecht aus fast 700 Gleis Metern mit ihren 16 Viadukten und Brücken. 32 Lokomotiven und 180 Waggons warten auf eine Ausfahrt.



Wengener Hotels Bellevue, das er gemeinsam mit seiner Frau Judith betreibt, hat der Schweizer eine Gartenbahn gebaut, die nicht nur in der Heimat Wilhelm Tells ihresgleichen sucht. In direkter Sichtweite zur Jungfrau (4.158 Meter über dem Meeresspiegel), die mit Eiger und Mönch

### Am Anfang stand ein zuverlässiges Arbeitstier

dann 2002 in einem Modellbahngeschäft eine Steinbock-Lok von LGB entdeckte, kehrte das Eisenbahnfieber zurück. Warum sollte ein Naturbursche, der ein stark renovierungsbedürftiges Hotel auf Vordermann gebracht hatte, nicht auch eine alpine Modellbahnlandschaft bauen? „Ab diesem Zeitpunkt habe ich immer mehr Gleis- und Rottmaterial erworben“, erinnert sich der Bündner. Und wenn es das Wetter zuließ, baute er jeden Sommer an seinem Traum.

Längst hat sich der Beherbergungsbetrieb im Berner Oberland nicht nur bei Skifans und Wanderern einen Namen gemacht, sondern





Original oder Modell? Wenn die gelbe RhB-Lok über die Gleise rollt, steht im Hintergrund die echte Jungfrau Spalier. Aus dieser Perspektive könnte man das LGB-Modell aber leicht für ein tonnenschweres Original aus dem Fuhrpark des legendären Transportunternehmens halten.



**Natur ohne Nebenwirkungen.  
Und dann völlig unerwartet eine  
neue Leidenschaft entdecken!**









Heidi im Glück: Bei diesem Anblick wird LGB-Liebhabern selbst bei Minusgraden warm ums Herz. Fahrspaß gibt's auch im Winter ...!

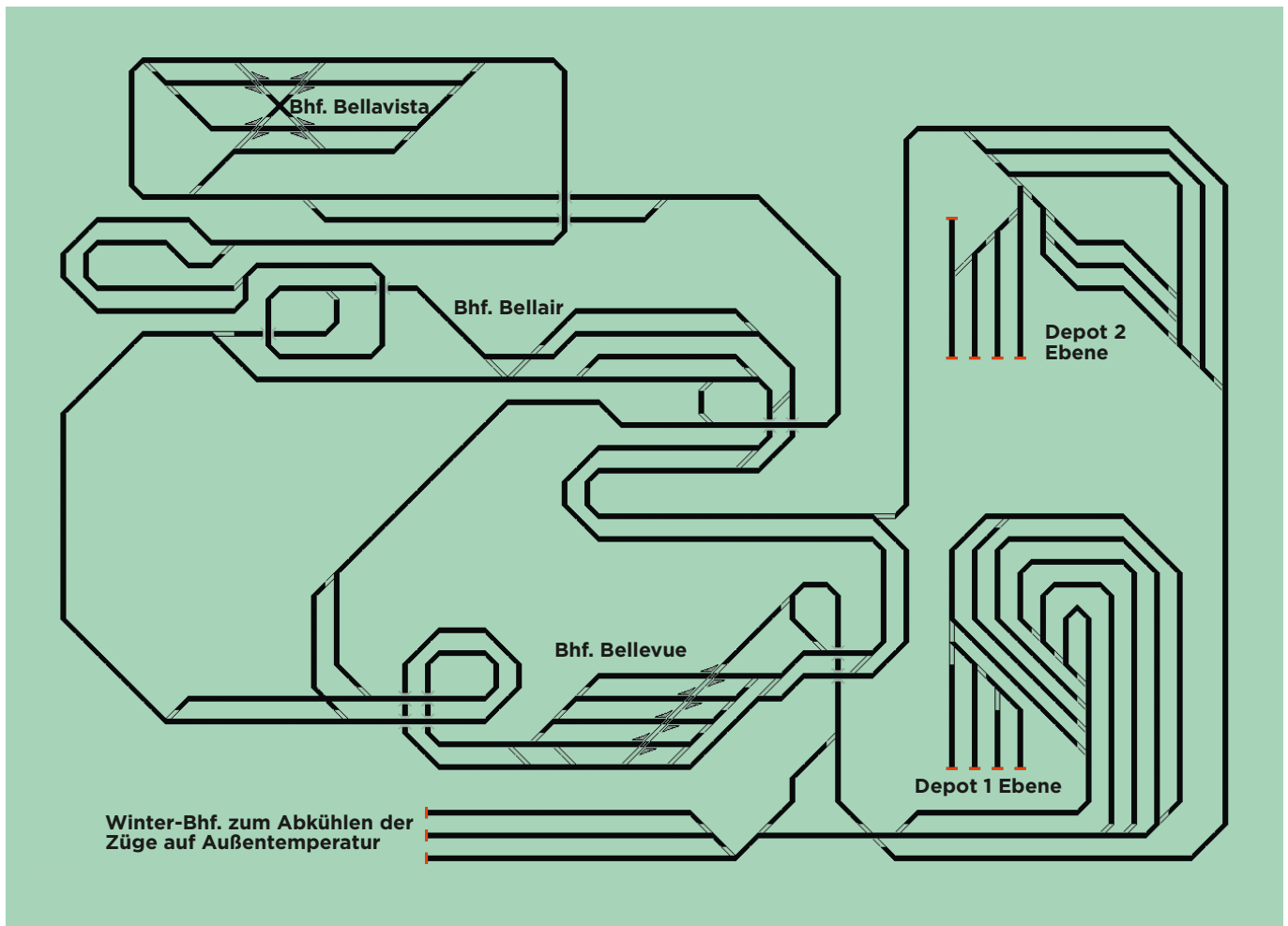

„Das Fahren  
bei Schnee ist  
ein besonderes  
Erlebnis!“

## ANLAGEN- STECKBRIEF

<b>Baubeginn:</b>	2006
<b>Gelände:</b>	Hanglage auf 1.290 m
<b>Gleise:</b>	außen Edelstahl 520 m, innen Messing 170 m
<b>Radien:</b>	2,5 m
<b>Weichen:</b>	95, mit Heizung: 12
<b>Zentrale (LGB):</b>	1
<b>Funkempfänger:</b>	5
<b>Lok-Handys:</b>	6, Universal: 4
<b>Bahnhöfe:</b>	4
<b>Brücken/Viadukte:</b>	16
	Größtes Viadukt (Halbrund; L x H): 520 x 115 cm, Größte Brücke (Halbrund): 201 x 40 cm
<b>Bepflanzung:</b>	Bergkiefern, Arven

Kontakt: Andi Engi, Hotel Bellevue, Wengen/CH  
Tel.: +41 (0) 33 856 66 55, Mail: info@aengi.com



auch bei Gartenbahnern aus ganz Europa. Wenn Andi Engi seine Züge rollen lässt, zücken oft mehr als 100 Zuschauer ihre Kameras. Ein bei Alpinisten beliebter stummer Zuschauer ist immer dabei: die Jungfrau. Der Berg wirkt manchmal fast, als sei er Teil der Inszenierung für die grandiose Anlage. Kein Wunder, dass weniger Ortskundige Betrug wittern: „Ein Amerikaner, der Bilder von meiner Anlage gesehen hatte, äußerte in einem Internetforum die Vermutung, dabei könne es sich nur um eine Fotomontage handeln“, amüsiert sich Engi.

Die Technik seiner Anlage hat der Schweizer relativ einfach gehalten. Alle Kehrschleifen und Gleisdreiecke sind isoliert und mit LGB-Kehrschleifenmodulen versehen. Bei der Steuerung seiner Züge vertraut Engi auf eine MZS-Zentrale II mit sechs Lok- und vier Universalhandys. Letztere dienen auch zur Schaltung der Weichen mit LGB-Antrieb. Für die Stromversorgung sind fünf Booster verantwortlich, die Einspeisung erfolgt über die komplette Anlage verteilt. Wenn echte LGB-Fans mit von der Partie sind, schert

## Vorfreude auf die Wintersaison

Andi Engi aus dem gewöhnlichen Kreisverkehr aus und wagt auch Routen mit Gegenverkehr und Parallelfahrten. Die gesamte Gleisanlage ruht auf einem 40 Zentimeter tiefen Bett aus 30-Millimeter-Kies. Als eigentlicher Schotter dient Kies der Siebung sechs bis acht Millimeter. Die Bereiche um die Bahnhöfe hat Engi mit Beton versehen. Aus diesem witterungsbeständigen Material möchte er auch alle Brücken und Viadukte bauen.

Die derzeitigen Bauwerke sind aus Holz – und so ziemlich das Einzige, was an dieser LGB-Anlage nicht winterhart ist. Dabei freut sich der einstige Skirennfahrer schon jetzt auf die ersten Schneeflocken. „Ich habe Weichenheizungen und dreimal zwölf Meter überdachte Stumpfgleise unter dem großen Bahnhof“, verrät Engi. „Hier lasse ich die Züge im Winter eine halbe Stunde abkühlen, bis die Räder ungefähr dieselbe Temperatur aufweisen wie die Schienen. Damit wird die Bildung einer Eisschicht zwischen Rad und Schiene verhindert und ich kann ohne Probleme fahren. Besonders im Schnee ist das immer wieder ein tolles Erlebnis.“

Wer die Winterbilder auf diesen Seiten betrachtet, muss Engis Begeisterung teilen – zumal er mit eigens gebauten Miniatur-Schneepflügen für eine weitere Attraktion sorgt. Frau Holle darf's in diesem Winter also gerne wieder bunt treiben. Erst bei anderthalb Metern Neuschnee gönnt Andi Engi seinen allwettertauglichen LGB-Lokomotiven eine Pause. Der Mann liebt eben die Herausforderung.

## Wetterfühlig sind hier höchstens die Besucher. Die Züge trotzen alpinen Klimakapriolen

Höhenrausch: Die Rhätische Bahn liebt den Blick von oben auf die beschauliche Bergwelt. Deshalb hat ihr Andi Engi 16 stattliche Brücken und Viadukte gebaut – größtenteils aus Holz. Das feuchtigkeitsanfällige Material soll aber in nächster Zeit durch Beton ersetzt werden, um den Instandhaltungsaufwand zu verringern.











# Bahnfreude Allegra

NEUHEIT

**Genuss im Gebirge  
und in Größe G**

Text: Manfred Buchner

Fotos: Andrea Badrutt, Hendrik Hauschild, RhB







## Technik, die sich meisterhaft in eine spektakuläre Naturlandschaft einfügt

Allegra. Sein Name ist Programm: pure Freude. Und die kommt auf, wenn man den neuen Star der Rhätischen Bahn übers Viadukt ziehen sieht. Der Allegra bringt nicht nur Hightech auf die über 100 Jahre alte Strecke zwischen Thusis und Tirano – egal, ob er über das Landwasser-Viadukt fährt, die Schleife bei Brusio nimmt, einen der Kehrtunnel durchquert oder über eine der vielen Brücken rollt. Nicht umsonst gehört die Albula- und Berninalinie seit 2008 zum Weltkulturerbe der UNESCO und ist eine der spektakulärsten Schmalspurbahnen der Welt.

Auf den bahntechnischen Leckerbissen müssen Gartenbahner nicht mehr lange warten. 2013 kommt das rollende Markenzeichen der Rhätischen Bahn auch als Modell. Tamas Bakos, federführend bei der Modellentwicklung: „Für uns

Fahrt ins Blaue: Wenn der Allegra auf der Albualinie das Landwasser-Viadukt überquert (links) oder auf der Strecke Chur-Arosa fährt (unten), scheint die Symbiose aus Technik und Natur meisterhaft gelungen.





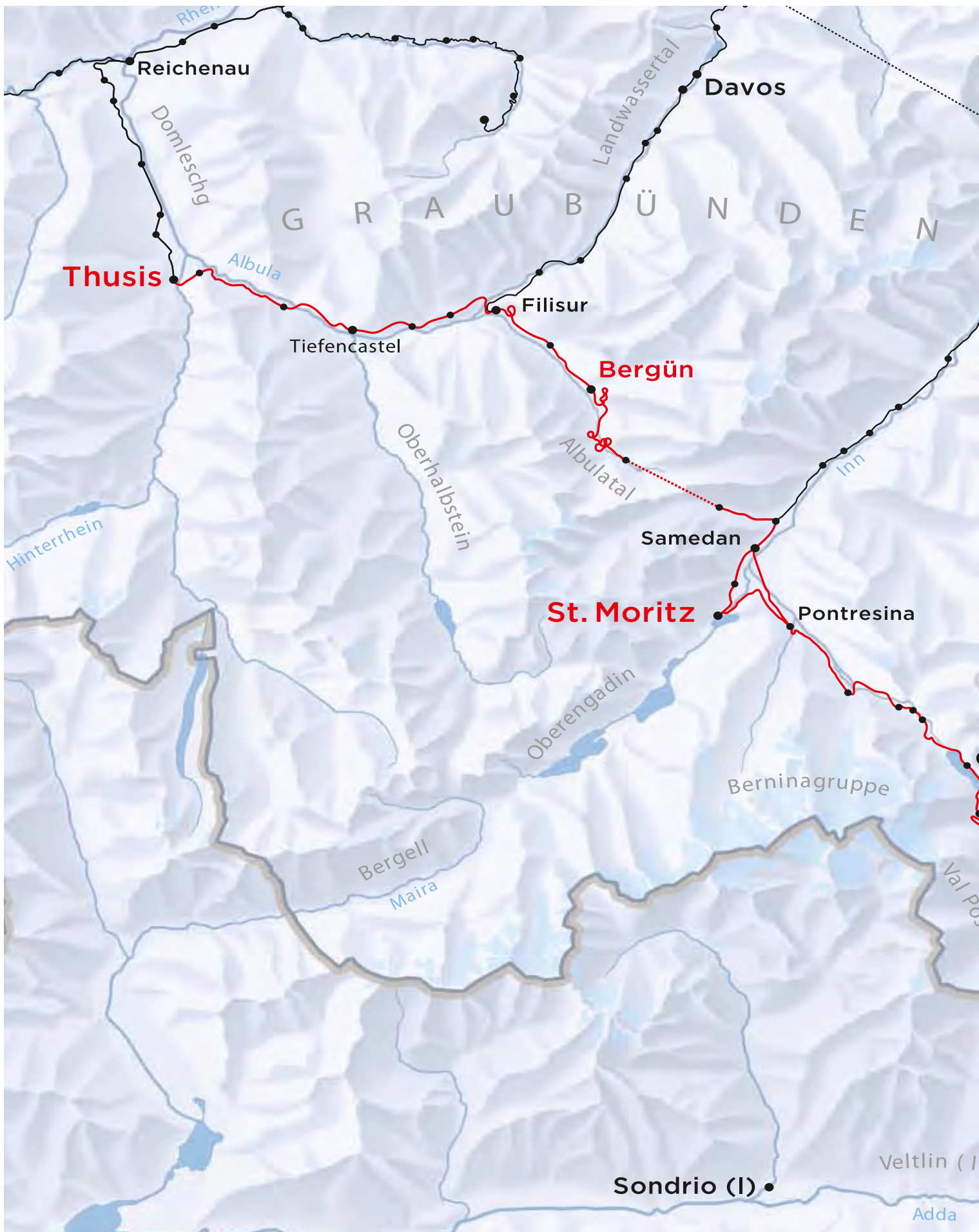



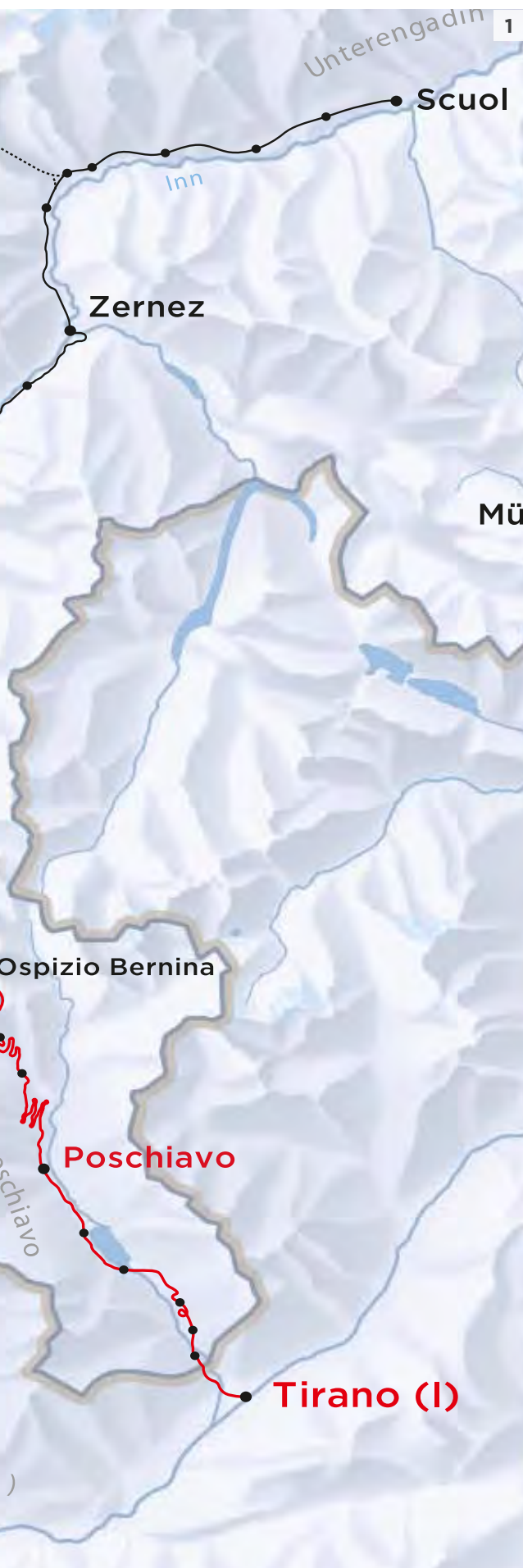

**1** Die klassische Route der Rhätischen Bahn: von Thusis via St. Moritz nach Tirano. Die Albula- und die Berninalinie zählen seit 2008 zum UNESCO-Weltkulturerbe.  
**2** Streckenimpressionen aus Graubünden: der Triebzug Allegra auf der Linie Chur – Arosa.  
**3** Zwischen See und Alpenrosen: ein Allegra vor dem Lago Bianco am Berninapass.  
**4** Wo der Wildbach rauscht: eine Zugeinheit am Berninabach oberhalb von Morteratsch.  
**5** Spannungsbogen: der Langwiesner-Viadukt auf der Strecke Chur – Arosa.



## Die Konstrukteure haben an nichts gespart. Liebevoller Details und starke Motoren in den Triebköpfen lassen Freude aufkommen

war es eine der bisher spannendsten Herausforderungen, den Allegra nach den Plänen der Rhätischen Bahn im Maßstab 1:22,5 nachzubilden.“

Vorbild und Modell gleichen sich wie ein Ei dem anderen; an keinem Detail wurde gespart. Spiegel, Scheibenwischer, Bremschläuche oder Antennen sind ebenso vorbildgerecht gestaltet wie Führerstand und Inneneinrichtung. Und wie beim großen Original lassen sich auch beim Modell die Türen öffnen. Selbst die markanten Schneeräumer entsprechen absolut dem Vorbild: Der äußere Schienenräumer mit einer Öffnung für den Kuppelhaken sitzt am Triebzugkasten, der innere am Drehgestell.

Zugkräftig wie das Vorbild zeigt sich auch das Modell: In seine beiden Triebköpfe sind Bühlermotoren integriert. Dadurch lassen sich wie im Alltagsbetrieb der Rhätischen Bahn weitere Wagen anhängen. Die Modellvariante mit MZS-Decoder (Art.-Nummer 20225) verfügt über eine Reihe zusätzlicher technischer Möglichkeiten wie umfangreiche Soundfunktionen oder Panthogرافen, die sich je nach Fahrtrichtung automatisch heben und senken. Tampus Bakos: „Im zugkräftigen Allegra steckt enorm viel Hightech. Auf jeder Gartenbahnanlage ist er so vielfältig einsetzbar wie das Original.“

„Ein Top-Modell, auf das wir sehr gespannt sind“, heißt es unisono bei den LGB-Liebhabern. Karsten Speyer von den Gartenbahnern Südwest kann sich den Betrieb schon jetzt gut vorstellen: „Viele LGB-Freunde haben interessante Brücken und Viadukte gebaut. Der Allegra wird ein Schmuckstück auf jeder Gartenanlage.“

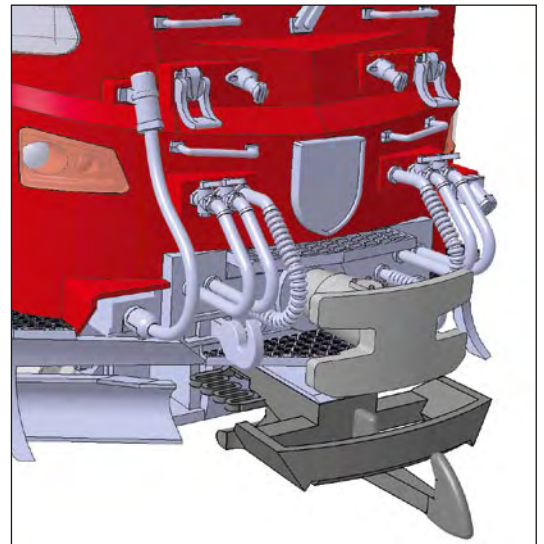

Option für den Einsatz: Die Bügelkupplung kann entfernt werden. Mitgelieferte Füllstücke (zum Anschrauben) sorgen wieder für einen kompletten Schneeräumer. So gibt der Allegra auch als Solofahrzeug eine prima Figur ab.

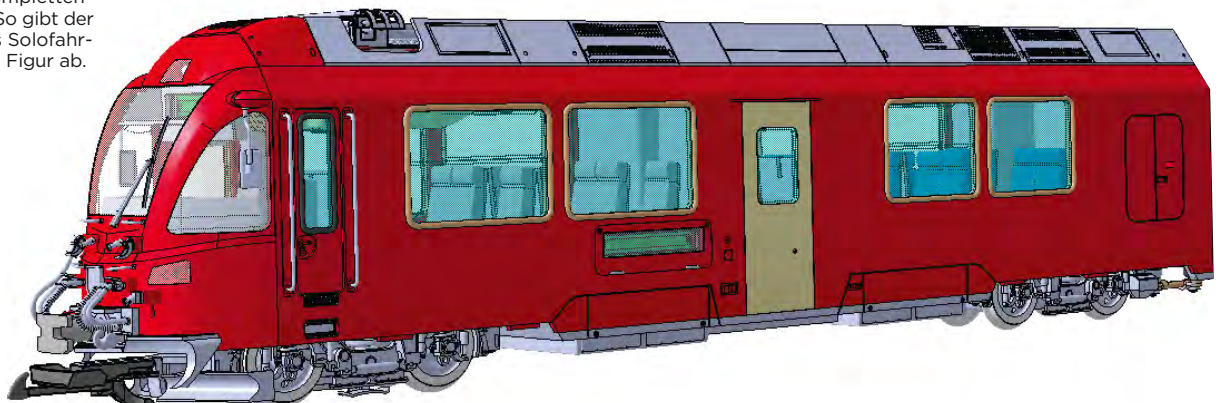





In der Modellsimulation erkennen Sie schon die liebevollen Details: Ob Spiegel, Scheibenwischer oder Schläuche – die Konstrukteure haben an nichts gespart. So wird das zugkräftige Allegra-Modell zum Schmuckstück jeder Gartenbahn.



Alleskönner: Das Paradeferd der RhB fährt sowohl mit Gleichstrom als auch mit Wechselstrom und kann den Stromsystemwechsel fahrend durchführen. Dank seiner Leistungsstärke ist der Allegra zudem in der Lage, Güter- oder Spezialwagen zu ziehen.



A woman with short brown hair, wearing a green long-sleeved shirt and a white apron, is smiling and looking down at her hands. She is working with a piece of cheese on a wooden surface. The background is a rustic, textured wall with a wooden beam on the right. The overall scene is warm and traditional.

# Alp Träum

GANZ OBEN IN DER SCHWEIZ

**Hirten – Hüten –**

Text: Bernd Lange  
Fotos: Fona Verlag,  
Dave Brüllmann



# erei

Behüten





## Natur, ganz pur, ganz nah am Himmel. Was den Unbilden des Wetters ausgesetzt ist, entwickelt eine besondere Kraft

Jetzt erst, am späteren Vormittag, bringt die Sonne an den Tag, was in ihr steckt. Dort drüben, über dem massiven Gestein auf der anderen Seite des Talabschlusses, kommt sie strahlend hervor. Seit halb vier ist der Senn auf den Beinen. Der Bürli, wie er im Tal von allen gerufen wird; von Kind an, als er jeden Sommer mit dem Vater schon auf die Alp gezogen ist. Und der er bis heute, weit über 70, immer treu geblieben ist. Heute wird ein schöner Tag, das Gras ist noch feucht, und jetzt, nach fünf Stunden Arbeit, die er schon hinter sich hat, wird die Sonne die Erde erwärmen. Die Kühe vom Bürli, 56 an der Zahl, hat der Senn als Erstes gemolken. Noch müde, halb angelehnt an das Tier, doch das Mel-

ken geht ihm leicht von der Hand. Dann musste er im Herd seiner kleinen Küche das Feuer schüren, einen heißen Kräutertee, selbst gepflückt und getrocknet, das braucht er jetzt schon, bevor er sein Vieh auf eine der Weiden drei-, vierhundert Meter oberhalb der Alp treibt, dort, wo das Gras richtig saftig schmeckt. Begleitet von Urs, seinem Berner Sennhund.

Es ist die Natur, die einen komplett in den Bann zieht und dem Leben einen neuen Sinn gibt. Die bunte Pracht der Alpenblumen, Frauenmantel, Enzian, Goldrute, Bergthymian, Weidenröschen, Katzenpfötchen, Almrausch. Oder die verküppelten Bergkiefern, die den härtesten Witterungsbedingungen trotzen. Man lauscht dem Wind, der immer neue Geschichten aus fernen Ländern zu erzählen weiß. Hört die Gämsen drüben im Fels, hört am Hang weiter oben, wie die Murmeltiere einem nachpfeifen, wie die Lerchen geschwätzig ihre Lieder singen. Lauscht dem kleinen Bach, wie er sich lustig plätschernd über



Es sind die besonderen Alp-Träumereien, die dem Leben einen neuen Sinn geben. Wer schon einmal eine warme, frisch gemolkene Kuhmilch getrunken hat, weiß, wie wertvoll uns die Natur beschenkt.

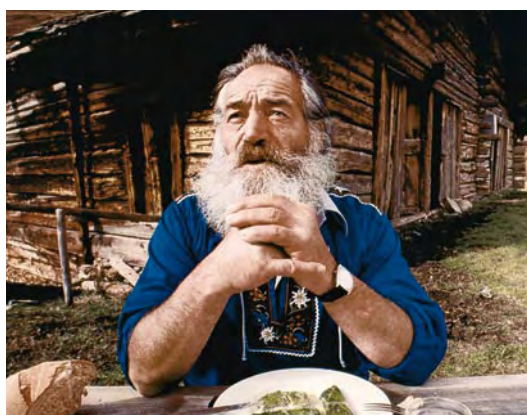

## Die Stille oben, die so unbeschreiblich im Ohr klingt

Gras und Stein seinen Weg sucht. Für viele wird es zur Stunde, in der er man eins ist mit der Natur, in der das Herz im Einklang zwischen Himmel und Erde schlägt. Gerade für uns, die wir im Getriebe der Städte, im Räderwerk der Industrielandchaften leben. Wieder auf der Alp, muss nun die Abendmilch, die der Senn gestern zur Nacht gemolken hat, gebuttert werden. Der Rahm, der sich über Nacht gebildet hat, wird mit der Morgenmilch in Holzfässer gelagert, bis Butterklümpchen auf der Milch schwimmen. Die vom Vortag werden zu handlichen Ballen zusammengedrückt, geformt und in Leinentücher eingebunden. Danach, noch vor dem Mittagmahl und einem kurzen Schläfchen auf der Bank vor der Hütte, muss der Melkstall ausgemistet werden. Kuhfladen sind der beste Brennstoff für seinen Herd, sie kommen in einen Schuppen nebenan zum Trocknen. Der Nachmittag ist dem Käsen gewidmet. Jeden Tag wird ein neuer Käse aus



der Molke gezogen. Schwerstarbeit, die nur mit ganz viel Fingerspitzengefühl gelingt. Der Käse von gestern ist gegärt und muss jetzt beim Reifen täglich aufs Neue behandelt werden. Käsemachen ist eine Kunst, und auf der Alp, wo alles nur mit den Händen gemacht wird, umso mehr. Auskühlen, Vorreifen, Gären, Salzen, Trocknen, Schmieren und Lagern müssen gekonnt sein, um den einzigartigen, im Geschmack unnachahmlichen Käselaiab zu bekommen.

Inzwischen kündigt die Sonne an, dass sie sich schon bald verabschieden wird. Früh ist das auf der Alp, wenn sie hinter der Bergwand im Westen verschwindet. Zeit, die Kühe heimzuholen. Wieder eine knappe Stunde Aufstieg zur Weide, und mit den Kühen im Schlepptau eine weitere Stunde zurück. An einem so schönen Tag sind die Euter bis zum Anschlag gefüllt, da kommt einiges an Milch zusammen, bis lange nach Einbruch der Dunkelheit der wohl verdiente Feierabend beginnt. Lang wird er nicht sein. Er besteht aus einem Nachtmahl, das aus frischen Wildkräutern und eigenem Käse in der Pfanne zubereitet wird. Etwas Warmes braucht der Mensch, da oben in seiner Einsamkeit. Eine Einsamkeit, die für den Bürli keine ist, mit seiner Erdverbundenheit und doch gleichzeitig dem

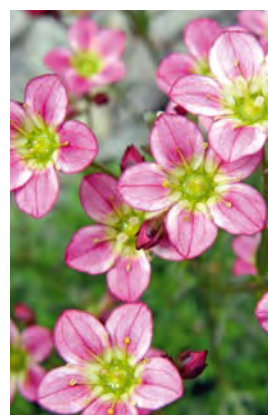

Faszinierende Bergwelt: In den wenigen Sommermonaten, in denen sie Kraft und Leben schöpfen, zeigen Enzian, roter und pinkfarbener Steinbrech, Edelweiß und Weidenröschen, was in ihnen steckt - Pflanzen, die auch jede Gartenbahn schmücken. (Tipps von Dehner Garten-Center).



## Licht und Schatten im ewigen Wechselspiel, bis sich die Bilder vermischen



Himmel viel näher als die da unten im Tal. Doch schon bald danach holt ihn der Schlaf ein, um morgen früh, wenn noch die Sterne am Himmel leuchten, wieder seinen ureigensten Lebensrhythmus zu finden.

Die Faszination für diese atemberaubende Bergwelt ist ansteckend, auch Michael Timpert ist ihr erlegen. Timpert ist Mitglied der LGB-Freunde Ith und baut seit zwölf Jahren an seiner RhB-Anlage – ein kleines bisschen Schweiz im sonst eher flachen Weserbergland. Der Zufall stand Pate beim Projekt Rätische Bahn: Es kam der Punkt, an dem Timpert und sein Sohn nicht mehr einfach drauflos bauen wollten; sie suchten sich ein Thema. Die größte Auswahl gab es damals an Schweizer Artikeln, also entschieden sich die beiden für die RhB. Dass für die Anlage, die nicht nur an den Wagen als rhätisch zu erkennen sein soll, vor Ort recherchiert werden musste, war klar. So verbrachte Familie Timpert in den vergangenen Jahren zahlreiche Urlaube in Graubünden – und entlang der RhB kennt Michael Timpert mittlerweile eine ganze Menge Bahnhöfe. Die Ideen gehen den Timperts nicht aus. Momentan beschäftigen sich die LGB-Freunde mit Gebäuden, Tunneln und Brücken – nicht nur aus Beton, sondern auch aus Metall. Ganz wie in den Schweizer Alpen.

Atemberaubende Bergwelt und gutes Essen gehören zusammen. Da wundert es nicht, dass so manches Gericht zum Klassiker wurde und auch bei Gartenbahnertreffen unverzichtbar ist.



### TATSCH

**300 g Weißmehl**  
**300 ml Milch**  
**100 g flüssige Butter**  
**5 Eier**  
**Salz**  
**frisch gemahlener Pfeffer**  
**Butter zum Braten**  
**luftgetrockneter Rohess-Speck**

1. Mehl, Milch, flüssige Butter und Eier zu einem Teig rühren, mit Salz und Pfeffer würzen. Den Teig 30 Minuten ruhen lassen.
2. In einer großen Bratpfanne reichlich Butter erhitzen. Den Teig in 4 Portionen in die Bratpfanne geben und bei mittlerer Hitze insgesamt 5 bis 8 Minuten beidseitig goldgelb braten. Tatsch mit einem Holzlöffel in kleine Stücke teilen.
3. Tatsch auf vorgewärmten Tellern anrichten. Mit dünnen Speckscheiben garnieren.

Das Rezept und die Abbildungen auf den Seiten 20/21 und 25 sind aus dem Bildband und gleichzeitig Rezeptbuch „Alpechuchi“ von Martin Bienenrth. Martin Bienenrth ist im Allgäu aufgewachsen und lebte 20 Sommersaisons auf verschiedenen Schweizer Alpen. Heute ist er zusammen mit seiner Frau Maria Meyer Pächter der Sennerei in Andeer.

Als Autor hat er neben „Alpechuchi“ das Buch „Alp“ geschrieben. Beide Bildbände sind im Fona Verlag, Lenzburg, erschienen: [www.fona.ch](http://www.fona.ch)







SCHWEIZER MODELLE FÜR IHRE BAHN

# Kletter-Maxe

Text: Claus Dick  
Fotos: Kötzle, LGB

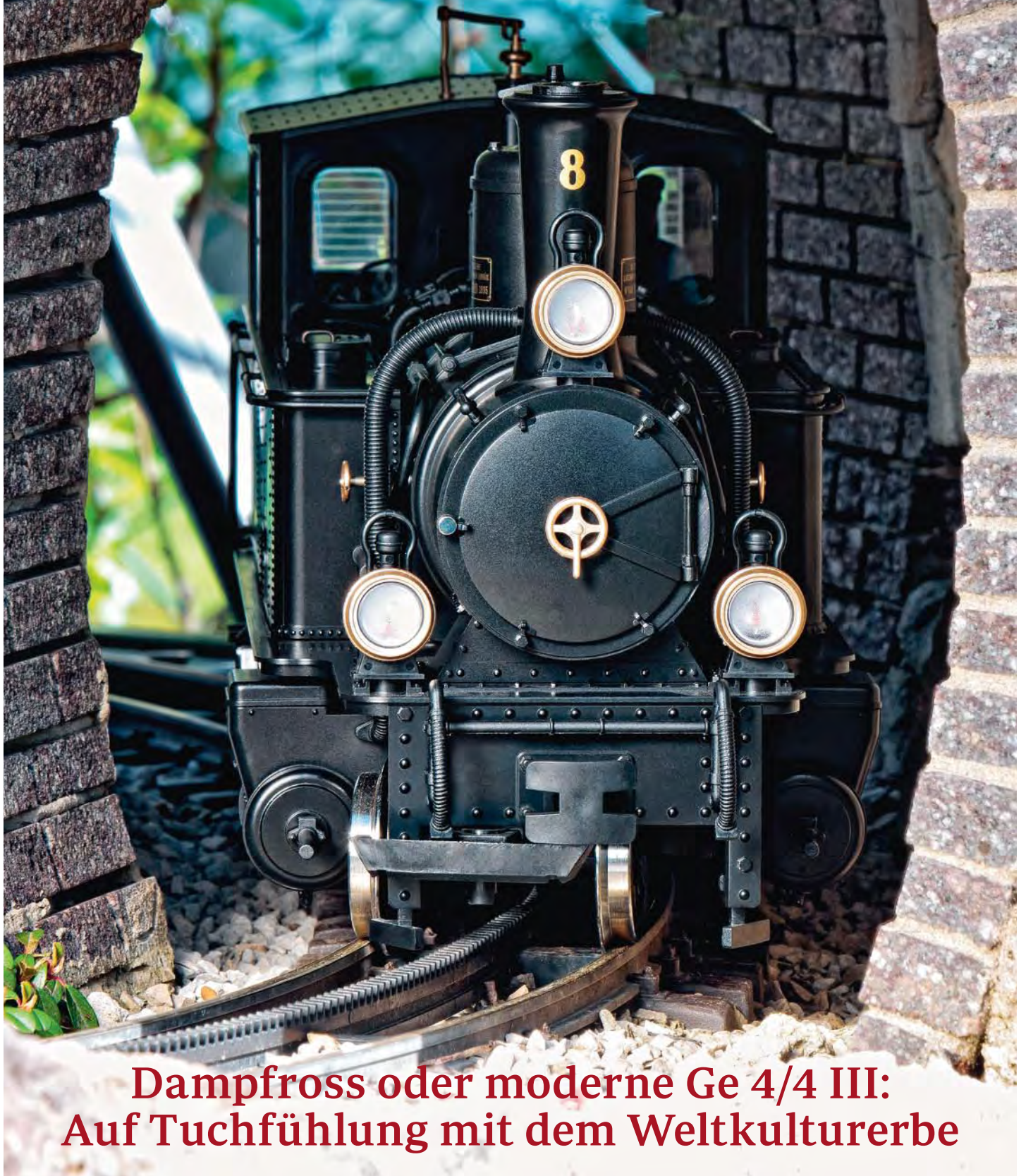

**Dampfross oder moderne Ge 4/4 III:  
Auf Tuchfühlung mit dem Weltkulturerbe**



# Über 100 Jahre Schweizer Eisenbahnwelt passen prima in den Garten – eine himmlische Melange aus Hightech und Emotion

1896 legte sich eines der ersten Schweizer Dampfzuger – die RhB-Dampflok G 3/4 Nr. 8 – auf der neu eröffneten Strecke von Landquart über Chur nach Thusis so richtig ins Zeug. Beide, Dampflok wie Strecke, sind zur Erfolgsgeschichte geworden. Die Rhätische Bahn gilt heute als der Touristenmagnet, Teile davon gehören zum UNESCO-Welterbe. Die „Thusis“ ist eines der Top-LGB-Modelle, die auf keiner Gartenstrecke fehlen sollte. Mit an Bord hat sie einen MZS-Decoder und diverse Sounds wie Dampflokgeräusch, Kohleschauflern, Glocke und Bremsenquietschen. Übrigens: Die Schwesterlok Nr. 11 1952 errang weltweiten Ruhm durch die Verfilmung von „Heidi“.

Neben der legendären „Thusis“ zählen weitere Zuggpferde zu den Klassikern der RhB und bei LGB: allen voran das braune „Krokodil“, dessen Vorbild erst 1984 außer Dienst gestellt wurde. Auch eine Ge 2/4 beeindruckt als detailreich nachgebildetes E-Modell, ebenso wie der knallrote, vorbildgerecht lackierte und bedruckte Triebwagen ABe 4/4 der RhB-Berninabahn. Als Farbtupfer bereichert der gelbe Post-Containerwagen jede Gartenbahn. Schließlich zieht die Baureihe Ge 4/4 III als eine der modernsten Schmalspurloks und als Paradeferd der RhB Fracht über die Berge. Beim LGB-Modell heben und senken sich die Dachstromabnehmer automatisch. Zudem sind der jeweils vordere Führerstand und die Fahrpultinstrumente beleuchtet. Zwei kräftige, 7-polige Bühler-Motoren verteilen ihre Kraft auf alle vier Achsen.



Die E-Lok Ge 2/4 der RhB 202 wurde 1913 gebaut. Die Schmalspurlok hat einen Bühler Motor, eine LED-Stirn- und eine Führerstandsbeleuchtung.



Der Triebwagen ABe 4/4 der RhB-Berninabahn in der Ausführung Epoche IV. Das Modell glänzt mit zwei Motoren und einer DCC-Schnittstelle.



Der leuchtend gelbe, 2-achsige Containertragwagen der RhB (Epoche V) trägt einen vorbildgerecht beschrifteten Post-Container huckepack.



Das braune „Krokodil“ (RhB Eilok Ge 6/6) mit der Betriebsnummer 404 befährt die Gleise als Modell mit zwei kräftigen Bühler-Motoren und Haftreifen.



Eine der modernsten Lokomotiven und lange das Paradeferd der RhB: die Ge 4/4 III. Eine Augenweide auch als Modell und universell einsetzbar.





EXKLUSIV BEI LGB: HERZLICH WILLKOMMEN BEIM ORIGINAL

# Allegra

Text: Claus Dick  
Foto: Andrea Badrutt

## Exklusive Reise mit vielen Gipfeltreffen

„Allegra“ (Freue dich!) grüßt man sich auf Rätoromanisch in Graubünden. Zur großen Freude der LGB-Fans erscheint 2013 die Allegra als Top-Modell in Spur G. Die Ikone der Schweizer Alpenbahn und die spektakuläre Bündner Bergwelt können Leser des LGB-Magazins im Juni selbst live erleben. Die Fahrt führt steil hinauf zur Arosa-, Davos- sowie Albula- und Bernina-Strecke, entlang mächtiger Gletscher, sprudelnder Bäche und bunter Wiesen, durch 55 Tunneln und über 196 Brücken, bis zum Ospizio Bernina auf 2.253 Meter. Auf dem Programm stehen Fotopausen, aber auch Wanderungen zwischen Preda und Bergün mit den kühnen Bauten der RhB wie dem Landwasserviadukt und der Kehrschleife von Brusio. Inklusive: eine Sonderführung im RhB-Bahnbetriebswerk Landquart sowie Besichtigungen der RhB-Werkstätten Samedan und des Bahnmuseums Albula. Und: Jeder Teilnehmer erhält einen LGB-Souvenirwagen gratis.

### DIE REISE IN KÜRZE:

**Termin:** 27. Juni – 4. Juli 2013  
**Preise pro Person:** DZ 1.895 Euro/EZ 1.995 Euro  
Ein LGB-Souvenirwagen ist inklusive.

Vorteil für Mitglieder des LGB-Clubs: Sie erhalten eine Ermäßigung von 5% auf den eigentlichen Reisepreis.

**Weitere Informationen unter:**  
LGBTOURS  
Weiherweg 30 | 90556 Cadolzburg  
Telefon +49 (0) 9103/16 97 | Fax +49 (0) 9103/71 70 06  
E-mail: [lgbtours@t-online.de](mailto:lgbtours@t-online.de)  
Homepage: [www.lgbtours.de](http://www.lgbtours.de)



# 2013

NEU



Exklusive Leistungen für Clubmitglieder: Dieser Aussendung liegt der Bestellschein für den neuen Katalog 2013 und das Clubmodell 2013 bei.

## FAHRPLAN 2013\*

Ausgabe	Erscheinungstermin	Beilagen
1	Anfang März	
2	Anfang Juni	DVD „Ein Jahr mit LGB“ I
3	Anfang September	
4	Anfang Dezember	Bestellcoupon Clubmodell und Katalog, Jahres-DVD II

\* Änderungen vorbehalten

2013 können sich Clubmitglieder wieder auf viele Highlights freuen: Das exklusive BIG Magazin erscheint vier Mal und zum Saisonstart gibt es den neuen LGB-Katalog. Zudem können Clubmitglieder den neuen Clubwagon ordern: ein 2-achsiger Kühlwagen der Brauerei „Feldschlösschen“. Zweimal im Jahr erhält jedes Clubmitglied obendrein eine Gratis-DVD mit der Chronik der Top-LGB-Ereignisse. Außerdem ermöglicht der Clubausweis Vergünstigungen bei über 80 (!) Kooperationspartnern.

## Besondere Extras

Das gab's noch nie: Märklin versteigert exklusiv unter seinen Clubmitgliedern eine Lokomotive. Aber nicht irgendeine: Unter den Hammer kommt eine I K; genauer die letzte Lok aus der ersten Serie – handsigniert von den beiden Märklin-Geschäftsführern Wolfrad Bächle und Stefan Löbich. Alle Infos zum Ablauf der Versteigerung finden sich im Internet unter [www.maerklin.de](http://www.maerklin.de). Ebenfalls unverzichtbar: der zweite Teil der Jahres-DVD 2012, der mit



spannenden Einblicken in die Welt der Modelleisenbahn und der Vorbilder unterhält. Reportagen führen zu Gartenbahnen u. a. an die Westküste der USA. Passend dazu gibt's Tipps zum Bau eines Dioramas mit amerikanischem Wasserturm.

## Spaß und Spiel beim Tag der offenen Tür



Ein toller Erfolg: 13.000 kleine und große Modellbahnfans besuchten beim Tag der offenen Tür die gläserne Produktion in Göppingen – ein Indiz dafür, dass die Modelleisenbahn immer noch „in“ ist. Für die Clubmitglieder stand ein exklusives Get-together auf dem Programm: Sie bekamen nicht nur ein Erfrischungsgetränk und ein kleines Präsent, sie konnten sich auch mit dem Märklin-Management und dem LGB-Produktmanager austauschen. Geschäftsführer Stefan Löbich betonte die Eigenständigkeit der Marke: „Bei LGB haben wir in naher Zukunft noch viel vor.“ Die Clubmitglieder freuen sich schon jetzt auf den nächsten Informationsaustausch – spätestens beim großen Modellbahnevent im Jahr 2013.



# Kühlwagen Clubmodell 2013





## Exklusiv für LGB-Clubmitglieder: der 2-achsige Bierwagen der traditions- reichen Brauerei „Feldschlösschen“.



2-achsiger Bierwagen der Brauerei „Feldschlösschen“, Dresden (Art. 42262). Eingestellt bei der Königlich-Sächsischen Staatseisenbahn. Das Modell wird im Jahr 2013 in einer einmaligen Serie exklusiv für LGB-Clubmitglieder gefertigt und ist fein bedruckt sowie aufwändig lackiert. Es verfügt beispielsweise über einen vorbildgerecht weiß lackierten Längsträger am Fahrwerk. Die Türen lassen sich öffnen. Metall-Speichenräder. Länge über Puffer 33,5 cm.

### **Bestellhinweis**

Jedes LGB-Clubmitglied kann mit dem beiliegenden Bestellschein über den LGB-Fachhändler je ein Exemplar des Clubmodells bestellen. Bestellscheine sind nicht übertragbar. Bitte beachten Sie, dass auf dem Bestellschein sowohl das Clubmodell als auch der Katalog 2013 zu finden sind.

### **Wichtig**

Bitte beachten Sie den auf dem Bestellschein genannten Bestellschluss: 31. März 2013. Voraussichtlicher Lieferbeginn ist das 2. Quartal 2013.



# Neue Kooperationspartner

LGB-Clubmitglieder erhalten bei unseren Kooperationspartnern ganz besondere Vergünstigungen. Hier stellen wir Ihnen unsere neuen Partner vor.



## Modellbahnhof Stockheim

**Modellbahnhof Stockheim GbR**  
Bahnhofstraße 51, 63695 Glauburg/Stockheim  
Telefon: +49 (0) 60 41/9 60 12 21  
E-Mail: [info@modellbahnhof-stockheim.de](mailto:info@modellbahnhof-stockheim.de)  
Homepage: [www.modellbahnhof-stockheim.de](http://www.modellbahnhof-stockheim.de)

### Öffnungszeiten:

Freitag und Samstag von 14.30 – 17.30 Uhr, Sonntag und an Feiertagen von 11.00 – 17.30 Uhr.

Im Bahnhofsgebäude von Glauburg/Stockheim erleben Modellbahnbegeisterte den vorbildgetreuen Nachbau der ehemaligen Vogelsbergbahn auf einer 60 Quadratmeter großen HO-Anlage. Mit dem Ziel, die Eisenbahngeschichte der Region um Stockheim abzubilden und so die einstigen Strukturen zu vermitteln, wurde der Bahnhof mit all seinen Gleisen nachgebaut. Durch zahlreiche Taster können Fahrzeuge in Fahrt und Lichter zum Leuchten gebracht sowie auf dem Jahrmarkt Karussells in Gang gesetzt werden. Die Trassen in alle vier Richtungen nach Gedern, Nidda, Büdingen und Frankfurt wurden nach historischen Plänen verlegt. Alte Gegenstände und Dokumente, historische Bilder und Zeitungsberichte schmücken die Wände des ehrwürdigen Gebäudes von 1870, das heute unter Denkmalschutz steht. Im Nebengebäude wartet eine LGB-Anlage mit den schönsten Bahnstrecken der Schweiz.

### Ihr Clubvorteil:

Clubmitglieder erhalten auf den regulären Eintrittspreis 1 Euro Ermäßigung, Erwachsene bezahlen somit nur 3,50 Euro, Kinder 1,50 Euro. Eine Familienkarte kostet statt 11 Euro nur 9 Euro.



## Märklin World Titisee

**Modern-Arts-Company (M-A-C)**  
Seestraße 21/1, 79822 Titisee-Neustadt  
Telefon: +49 (0) 1 71/4 25 59 46  
E-Mail: [h-j.franz@t-online.de](mailto:h-j.franz@t-online.de)  
Homepage: [www.maerklin-world-titisee.de](http://www.maerklin-world-titisee.de)

### Öffnungszeiten:

Von Mai bis Oktober täglich von 11–19 Uhr, von Dezember bis April Freitag bis Sonntag von 11–19 Uhr geöffnet, im November geschlossen.

Neben der Märklin Erlebniswelt in Göppingen beherbergt das Kunstareal in Titisee das erste Märklin-Museum in Deutschland, das diesen Namen führen darf. Ein großer Teil der Märklin-Firmengeschichte kann hier auf drei Etagen bestaunt werden, der Unternehmer und Künstler Hans-Jörg Franz hat diese Kostbarkeiten seit über 20 Jahren zusammengetragen. Ausgestellt sind nicht nur Modellbahnen, sondern auch Puppenherde und -küchen, Dampfmaschinen und elektrische Experimentierkästen sowie Nachbauten von Schiffen. Einen Höhepunkt bildet die HO-Modellbahnanlage mit Materialien aus den 60er- und 80er-Jahren, auf der über 15 Nachbildungen deutscher und Schweizer Bahnen fahren – jede mindestens 30 Jahre alt. Den Besucher erwartet außerdem ein an die Landschaft angepasster Adventure-Minigolfplatz, zudem ist in der Galerie moderne Kunst von Hans-Jörg Franz selbst und Freunden zu sehen. Zum Verweilen lädt das Café-Restaurant mit Gartenterrasse am Teich ein.

### Ihr Clubvorteil:

Clubmitglieder erhalten für die Märklin World Titisee, beim Adventure Minigolf und für ein Kombiticket 1 Euro Ermäßigung auf den Eintrittspreis.





# The biggest garden railway in the Swiss Alps



HOTEL  
**BELLEVUE**  
W E N G E N  
S W I T Z E R L A N D

engi andi · 3823 wengen/switzerland · tel ++41 33 856 66 55 · www.gardenrailway.ch · info@aengi.com

## Echtdampf Lokomotiven



**Technische Daten:**  
L/B/H: 220/95/145 mm  
Gewicht: 2100 g  
Motor Vacuum  
Bohrung: Ø 28 mm  
Hub: 36 mm  
2 Schwungräder  
Wendegetriebe  
Kettentrieb über beide  
Achsen für RC vorbereitet.  
Best.Nr.25950 Bausatz 1.198,00 €



**Technische Daten:**  
L / B / H: 300 / 96 / 200 mm  
(Über Puffer und Kamin)  
Gewicht: 1,8 kg  
Teflonkolben  
Zylinderbohrung: 10 mm  
Hub: 10 mm Flachschieber Teflon  
Allan-Trick-Steuerung mit unten liegender Umsteuerwelle  
Spurweite: 45 mm  
Flammrohrkessel mit Rohrbrenner  
Dampfkessel Ø 54 mm  
Feuerung: Gas  
Steigleistung 20° mit mind. zwei Wagen  
Linierung zweifarbig  
Für RC-Betrieb vorbereitet  
Best.Nr. 23700 Bausatz 2.465,00 €

**35 Jahre**  
REGNER Dampftechnik  
05.-07. Juli 2013

Dampffest in Aurach  
Nähere Informationen folgen.  
www.regner-dampftechnik.de



Wir machen Dampf!

**REGNER**  
Dampf- & Eisenbahntechnik  
Erlenweg 3

D- 91589 Aurach  
Tel: 09804/1745  
Fax: 09804/1781



QR-Code  
für unsere Internetseite

[www.regner-dampftechnik.de](http://www.regner-dampftechnik.de)

## Prehm-Miniaturen®

Edle Figuren in Metall und Kunststoff  
1:22,5 - 1:24 - passend zur Spur G



Wir liefern, was es nicht gibt,  
Sie aber schon lange suchen

**NEU!**  
Zugpersonal für die Rhätische,  
und Harzquerbahn

LKW-Fahrer Theo

Überzeugen Sie sich von der exzellenten und  
detailtreuen Qualität im gut sortierten Fachhandel

[www.prehm-miniaturen.com](http://www.prehm-miniaturen.com) Info@prehm-miniaturen.com



**BIGTRAINWORLD.com**

Seit 15 Jahre ein Begriff  
im Gartenbahnen

Große Auswahl an  
„LGB Nürnberg“  
Produkte

LGB - Train Line - Dietz  
Aristo Craft - USA Trains  
Magnus - Piko - Pola - Kiss  
Bachmann G & On30 - Lenz 0

Bovenstreek 25 - 8391 HN Noordwolde  
(31)561 431083 - info@bigtrainworld.com

1000M<sup>2</sup> Modelleisenbahnen  
in Spur G, IIm & 1:20.3



\* Sammlerstücke  
\* An- und Verkauf von  
Gebrauchtware  
\* Ladenverkauf & Versand





# Cooler Kids





ENDLICH WIEDER DA: LGB TOYTRAIN

## **Kindgerechte Optik, robuste Technik und Raum für kreative Spielideen**

Text: Christoph Klawitter  
Fotos: Andreas Dalferth



## Die robusten Lokomotiven und Wagen geben Kindern viel Raum zum Spielen

Da ist die Überraschung riesengroß, als der Vater mit einem noch größeren Startset im heimischen Garten ankommt. Ganz schnell stoßen Finley und seine vierjährige Schwester Keona dazu. Mit einigen geraden Schienenstücken wird der Gleiskreis zum Oval ausgebaut. Finley schlüpft in die Rolle des Lokführers und schnappt sich die blaue Diesellokomotive. Besonders angetan hat es ihm der Unimog. Er steuert ihn zum Rand des Rasens, dann belädt er die kippbare Ladefläche. Erst sind Steine dran, dann kleine Stöckchen. Einladen, mit dem

Die neuen Modelle des Toytrain-Programms halten eine Menge aus. So kann Finley den Unimog unbesorgt mit Steinen be- und entladen.



Unimog losfahren, Ladung wieder auskippen und zurückfahren, um neue Ladung zu holen.

Seine kleine Schwester wiederum schnappt sich das rote Quad, mit dem sie knatternd über den Rasen fährt. Später kommen die Rungenwagen zum Einsatz. Finley belädt sie mit Gras, Stöckchen und Steinen, und auch für die vier Zootiere findet sich noch ein geräumiges Plätzchen. Und los geht's, schon setzt sich die Lok mit den Wagen in Bewegung.

Die robusten Loks und Wagen der Toytrain-Serie geben Kindern viel Raum zum eigenständigen Spielen. In diesem Jahr hat LGB zwei umfangreiche Startpackungen, den ICE 3 sowie acht Personen- und Güterwagen auf den Markt gebracht. Das beginnt schon bei den Kleinen: Für sie ist das kunterbunte Harlekin-Startset (Art. 90200) ideal. Es besteht aus einer batteriebetriebenen Tenderlok, einem Aussichtswagen und einer Kipplore. Die gelb-, rot-, blau- und grünfarbige Lok lässt sich in drei Geschwindigkeiten vorwärts und rückwärts fahren. Gesteuert wird sie über die Tasten auf dem roten Infrarot-Steuergerät. Zu der Toytrain-Startpackung gehört natürlich auch ein Gleiskreis aus Kunststoffgleisen dazu. Das Starterset Großbahn (Art. 90450) ist für die etwas größeren Kleinen gedacht. Es wird per Fahrregler und Stromnetz betrieben, so wie die LGB-Bahn für Erwachsene. Der Zug besteht aus einer blauen Diesellok mit Spitzenlicht, einem braunen Personenwagen und einem grünen Niederbordwagen, der ein Rescue-Quad mit Fahrer transportiert. Das

### Ein Erlebnis für jede Altersklasse

rote Quad lässt sich auch vom Wagen nehmen und kann dank eingebautem Rückzugsmotor dann selber fahren. Auch zu dieser Startpackung gehört ein kompletter Gleiskreis.

Der orangefarbene Güterwagen nimmt Fahrt auf. Er beschleunigt und wird immer schneller. Plötzlich taucht ein Hindernis auf: Mehrere Steine liegen im Weg. Rums!, scheppert es laut. Der Güterwagen mit der bezeichnenden Aufschrift „Danger. High Explosive“ fällt unerwartet auseinander. „Voll cool!“, ruft der siebenjährige Finley begeistert. Doch das Unglück ist schnell behoben. Flugs ist der Wagen mit ein paar Handgriffen zusammengebaut. Wieder schiebt Finley den Zug an und lässt es gleich nochmals „krachen“.

Auf Resonanz bei den jungen Eisenbahnfreunden dürften auch die zusätzlichen Produkte des Toytrain-Programms stoßen. Mit dem





roten Personenwagen (Art. 93402) lässt es sich gut auf der LGB-Anlage reisen, ein weiterer Niederbordwagen (Art. 94305) steht für den Materialtransport bereit. Solche Wagen sind sehr verbreitet und werden zum Beispiel bei Feldbahnen eingesetzt. Der Lattenrostwagen (Art. 94062) kann mit vier Zootieren aufwarten: Affe, Bär,

## Spielfreude wichtig für die Entwicklung

Löwe und Nashorn. Im Programm ist auch ein Kranwagen (Art. 94043), wie er teilweise bei Feldbahnen zum Einsatz kommt. Der Kranarm und der Kranhaken lassen sich über Handkurbeln heben und senken. Dazu ist der Kranaufsatz drehbar. Darüber hinaus gibt es noch einen blauen Tankwagen (Art. 94580), einen weiteren Aussichtswagen und einen Runnenwagen mit Unimog (Art. 94259). Natürlich ist der kleine Laster spielbereit: Alle Türen lassen sich öffnen, die Ladefläche ist kippbar und auch die Ladebordwände können abgeklappt werden.

Ob Harlekin- oder Starterset - beide Programme regen die Fantasie und den Spieltrieb der Kids an. Und dieser ausgeprägte Spieltrieb ist wichtig für die Entwicklung der Kinder, wie Diplom-Pädagogin Sylvia Nägel von der Internetplattform [www.kinder.de](http://www.kinder.de) verdeutlicht: Wer spielt, kann denken, handeln, fühlen und sammelt Erfahrungen. Ein Spiel fesselt und bannt, unter Spannung versuchen die Kinder, ihre Fähigkeiten zu beweisen. Nägels Schlussfolgerung ist, wer spielen kann, lernt auch besser.

Diese Ansicht teilte auch der renommierte Kinderpsychologe Wolfgang Bergmann, der lange Zeit Chefredakteur der „Deutschen Lehrerzeitung“ war. Der Familientherapeut und einer der wesentlichen Impulsgeber in der Pädagogik betonte stets: Spielen sei für Kinder so wichtig wie das spätere Lesen- und Schreibenlernen. „Mit dem Spielen machen sich die Kinder mit der Welt vertraut. Ein gutes Kinderspielzeug ist“ - laut Bergmann - „einerseits lockend und andererseits auch unfertig.“



Ein Knaller bei Kindern: der „Explosionszug“. Prallt er gegen ein Hindernis, fällt er auseinander. Mit wenigen Handgriffen ist er gleich wieder „repariert“.





## Neben der Fantasie wird auch die Entwicklung stark gefördert



Der ICE 3 braust im Original mit 300 Kilometern pro Stunde durch die Lande. Auf der LGB-Bahn lässt er es etwas geruhiger angehen.

So wird auch verständlich, warum Finley die Gartenbahn so gut gefällt: die Toytrain-Züge lassen sich bestens mit anderen Spielsachen oder Stofftieren aus dem Kinderzimmer kombinieren. Und draußen im Garten finden sich genug Steine, Pflanzen oder auch Kastanien. Jungen und Mädchen können sich so ihre eigene Welt „bauen“ und ganz in ihr aufgehen.

Klar ist: Kreativ mit Zügen spielen ist fantasievoller als passiv vor dem Fernseher zu hängen – das würde wohl auch Heinz Schippers von den LGB-Freunden Niederrhein unterschreiben.

Ihm ist es ein besonderes Anliegen, Kinder und Jugendliche für Modelleisenbahnen zu begeistern. An öffentlichen Fahrtagen versuchen die LGB-Freunde, jungen Menschen das Hobby Modelleisenbahn näherzubringen. „Die Erfahrung hat gezeigt, dass die Jugendlichen, die schon in jungen Jahren zu diesem Hobby stoßen, auch lange dabei bleiben“, berichtet er. Frühestmöglich soll der Nachwuchs in die Modellbauarbeit

## Lokführer spielen: für Kinder eine große Sache

eingebunden werden. Recht schnell erlernen die Jugendlichen Grundfertigkeiten, wie beispielsweise das Lötten. So können sie bereits alsbald selbstständige Arbeiten übernehmen. Und: Die jungen Mitglieder sind motiviert, auf Veranstaltungen mitzugehen.

Etwas Besonderes hatten sich die LGB-Freunde im vergangenen Jahr für ihre Mitglieder einfallen lassen. Am „Tag der Jugend“ besichtigten sie verschiedene Museumsbahnen, Echtdampfvereine im benachbarten Ausland und noch Ähnliches mehr. „An unseren öffentlichen Fahrtagen können Kinder und Jugendliche eine eigene LGB-Anlage aufbauen und betreiben“, sagt Schippers. „Und die ist immer stark umlagert“, freut er sich. Die Kids bringen dabei ihre eigenen Fahrzeuge mit. Auch die selbstständige Bedienung der 7 1/4-Zoll-Anlage – der Vereinsanlage – ist ein Vertrauensbeweis, der die Jugendlichen begeistert. Schippers: „Das Fahren mit der eigenen Lok ist und bleibt dabei immer das Größte für die Kids.“







Ob Versteckspiel oder Zootransport: Die Toytrain-Modelle bieten auch für die Kleinsten jede Menge Spielspaß.





# IK in Fahrt



ROLLOUT AUF SPUR G

**Lange erwartet – jetzt startklar:  
Die sächsische Legende legt los**

Text: Roland Bischoff  
Fotos: Kötzle, Claus Dick







## Schwarz, Rot, Grün: Die formschöne, charaktervolle IK nimmt ihren Dienst auf – und bietet alles, was das LGBler-Herz begehrt

„Mit seinen gedrungenen Proportionen und dem typischen Schornstein wirkt der kleine Dreikuppler einfach knuffig“, beschreibt Reinhold Braun die neue IK, die er mit Begeisterung als einer der ersten LGBler auf seiner Anlage fahren lässt. „Die Lok macht einen absolut hochwertigen Eindruck und ist ideal für schöne Zugarnituren“, so Braun weiter. „Die IK hat wirklich Charakter, sie wird ihren Markt finden.“

Der Apfel fällt nicht weit vom Stamm. Auch das Vorbild, die IK der IG Preßnitztalbahn e. V., zählt zu den absoluten Publikumslieblingen der Sächsischen Schmalspurbahnen. Jedes Jahr kommen über 40.000 Besucher, die mit den Loks der Sächsischen Schmalspurbahn sich durch das malerische Vorerzgebirge kurven lassen.

Zur faszinierenden Wirkung tragen neben der knuffigen Form zudem der Außenrahmen, die außen liegende Allan-Steuerung mit Flachschiebern und der Antrieb mittels Hallscher Kurbeln bei. Mit der serienmäßigen Spur-G-Variante haben nun die LGB-Konstrukteure eine Modellübersetzung abgeliefert, die das Herz jedes

Gartenbahnfans einfach höherschlagen lässt. Konstruiert wurde die kleine historische Lok mit modernster Software – dem CAD-Werkzeug Catia. Dieses mächtige Tool eignet sich bestens, um sehr komplexe und detaillierte Produkte am Bildschirm zu entwerfen. Nicht umsonst gilt es auch unter Ingenieuren von Auto-, Bahn- und Flugzeugherstellern als erste Wahl.

### CAD-Werkzeuge für die historische Lok

Dass LGB das neue Top-Modell absolut vordringend umsetzen konnte, ist auch den guten Konstruktionszeichnungen und Fotos zu verdanken, die der Verein zur Förderung Sächsischer Schmalspurbahnen e. V. (VSSB) zur Verfügung

Rollendes Schmuckstück: Das Original der IK beflügelte einst den Ausbau der sächsischen Schmalspurbahnen. Das Modell verführt sicherlich manchen Liebhaber zum Ausbau seiner Gartenbahn.











## Das neue Top-Modell ist absolut vorbildgerecht umgesetzt

Unter Dampf: Wo immer sich das Schmalspurvorbild zeigt, begeistert es die Modellbahner, so wie hier bei den Märklintagen. Die 3-achsige Lok wird auch auf Spurweite G viele Fans finden.

gestellt hat. Der Verein hat ja bekanntlich die 1881 begonnene IK-Serie mit größtem Enthusiasmus fortgesetzt und mit der Lok Nr. 54 einen Klassiker aus dem vorletzten Jahrhundert wieder zum Leben erweckt.

Dank der vom VSSB gelieferten Daten von der 54 musste man bei der Gartenbahnlok nichts dem Zufall überlassen. Die Maße aller Formteile wurden akribisch überprüft und dann in den entsprechenden Modellmaßstab übertragen. Heraus

kam ein Modell, das seinem Vorbild optisch bis aufs i-Tüpfelchen gleicht. Übrigens ist auch das nächste Schmankehl nach sächsischem Vorbild startklar – die äußerst ungewöhnliche Doppellok II K (siehe S. 45).

Das an allen Achsen angetriebene IK-Modell verfügt über einen zugstarken Motor und Haftreifen sowie eine DCC-Schnittstelle. Die Länge über Puffer beträgt rund 28 Zentimeter. Eingebaut ist auch eine Führerstandsbeleuchtung;

### TIPPS RUND UM DIE SÄCHSISCHE IK

#### Wagen:

Eine ideale Ergänzung zur sächsischen IK ist das historische Wagenset der Sächsisch-Oberlausitzer Eisenbahngesellschaft SOEG. Das Set (Art. L39359) besteht aus drei 4-achsigen Personenwagen und einem 4-achsigen gedeckten Güterwagen. Alle Fahrzeuge sind vorbildgerecht ausgeführt.

#### Digital:

Die Lok ist mit einer DCC-Schnittstelle zum Anschluss eines MZS-Lok-Decoders ausgestattet. Wir empfehlen, den MZS-Lok-Decoder III (Art. L55027) zu verwenden, dessen Stecker direkt auf die Schnittstelle passt.





Das Spitzensignal wechselt automatisch mit der Fahrtrichtung. Und wie es sich für eine Dampflokomotive gehört, kommt das formschöne Modell von Nr. 54 mit einem Rauchgenerator daher.

Der VSSB-Vorsitzende Andreas Winkler hofft, dass die IK in Zukunft nicht nur im Freistaat Sachsen, sondern auch auf vielen Gartenbahnen unter Dampf steht. „Die legendäre Schmalspurlokomotive“, so der promovierte Eisenbahnfan, „ist einer der Höhepunkte auf unseren sächsischen Eisenbahnstrecken – und das LGB-Modell steht seinem Vorbild in nichts nach.“

Manfred Süßenbach aus Stuttgart sieht das genauso: „Die sächsische IK macht einen exzellenten Eindruck, Vorbild und Modell haben ihren ganz eigenen Charakter“, resümiert der Modellbahnhändler. Ergänzen würde er die kleine Dampflokomotive mit den historischen Wagen der SOEG-Serie oder aber mit den grünen Personenzugwagen 970-257 bzw. 970-541 der Deutschen Reichsbahn. Süßenbach traut der gedrungeneren Lok, mit der sich auch noch enge Radien durchfahren lassen, viel zu: „Die IK könnte sich zum Liebling der Gartenbahner entwickeln.“

Welches Kleinod sie schuf, daran dachte die Chemnitzer Hartmann AG sicherlich nicht, als sie 1881 die ersten vier Lokomotiven des Typs I K baute. Parallel zum Bau neuer Schmalspurstrecken erwarb die Sächsische Eisenbahn bis

## Neue Lo(c)kformel: Zweimal I K ergibt einmal II K

1892 insgesamt 39 Exemplare. Fünf weitere Maschinen gingen zwischen 1889 und 1891 an die private Zittau-Oybin-Johnsdorfer Eisenbahn (ZOJE). Ein hohes Alter erreichte die Nr. 12. Sie kam 1923 als Werklokomotive zum Eisenwerk Schmiedeberg und war dort 41 Jahre lang im Einsatz. Die Ära der I K schien damit beendet zu sein – zumindest bis zum 4. Juli 2009. Denn da ging in Radebeul mit der Nr. 54 die „Neubau-I-K“ offiziell in Betrieb. Seither ist sie bei der Preßnitztalbahn und auch anderen sächsischen Schmalspurbahnen unermüdlich im Einsatz.

Wer die legendäre Lok live erleben will, hat dazu immer wieder Gelegenheit. Bei Redaktionsschluss war die Einsatzplanung für die neue Saison noch nicht abgeschlossen, aber eines ist sicher: Die I K 54 wird auch 2013 als eines der besten Zugpferde der sächsischen Schmalspurbahnen unterwegs sein. Für Gartenbahner, die nächstes Jahr nicht mit dem Original fahren können, gibt es schon jetzt einen prima Trost: Das LGB-Modell ist ab sofort im Handel – Schnellentschlossene können sich die grüne Lok noch unter den Weihnachtsbaum legen.

## DIE ZWEIFACHE ZWILLINGSLOK

Von der legendären II K gab es nur zwei Exemplare. Für die technisch einmalige Konstruktion wurden zwei I K-Loks zusammengekoppelt. Mit ihrer Zugkraft von 2,66 t brachten sie die doppelte Power auf Sachsens Schmalspurbahnen und ebneten den Weg für neue Lokgenerationen.

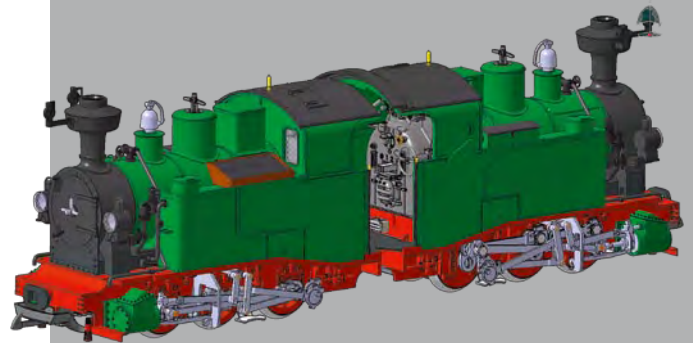

LGB liefert gerade auch das Modell der II K aus. Die CAD-Daten zeigen: Die Doppellok ist absolut spektakulär und sicherlich ein Blickfang auf jeder Gartenanlage.

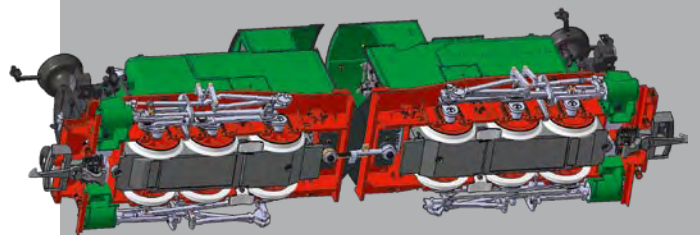

Detailreich und voller Power: Zugstarke Motoren und Haftreifen auf allen Achsen sorgen auch beim Modell für einen beeindruckenden Antrieb.

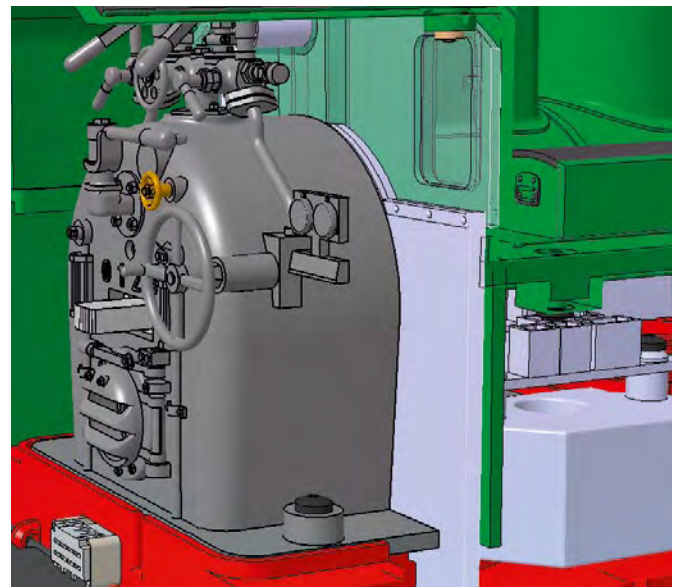





Für große Augen und neugierige Blicke sorgten auf der modell-hobby-spiel in Leipzig nicht nur die aktuellen LGB-Modelle, sondern auch der 163 cm lange ICE 3.

## NEUE MODELLE IM FOKUS

# LGB vor Ort

## Großer Besucherandrang auf LGB-Stand in Leipzig und Köln

Toller Auftritt von LGB auf der modell-hobby-spiel in Leipzig. „Unser Sortiment hat an allen drei Messtagen riesigen Anklang gefunden – und zwar bei jungen Familien und klassischen Gartenbahnern gleichermaßen“, sagt LGB-Produktmanager Jürgen Faulhaber begeistert. Auch der Nachwuchs kam auf seine Kosten, denn der durfte den 163 Zentimeter langen ICE 3 und ein Güterzug-Starterset aus dem Jugendprogramm Toytrain steuern. Zudem freute sich LGB über viele Erstinteressenten: „Unsere erste Palette mit Produktkatalogen war innerhalb von vier Stunden leer“, so der LGB-Verantwortliche Holger Brinkschulte. Ebenso attraktiv präsentierte sich LGB auf der IMA in Köln. Dort konnten die Besucher auch das neue Clubmodell bestaunen.

## Mammut-Werk

Auf 1.450 Seiten finden LGB-Sammler und -Freunde alle Artikel der Marke LGB von 1968 bis 2011 dokumentiert und um zig Informationen und Fotos bereichert. Insgesamt 1.930 Produktbeschreibungen enthalten die originalen LGB-Stammmummern, hinzu kommen 1.320 Fotos. Jeweils rund 300 Seiten sind Triebfahrzeuge und Personenwagen, 500 Seiten Güter-

wagen gewidmet und auf 160 Seiten werden Zupackungen und Besonderheiten vorgestellt. Ein großes Inhaltsverzeichnis ergänzt das Werk. Das „Kompendium für LGB-Sammler und LGB-Freunde“ gibt es zum Subskriptionspreis von 57,80 Euro: KartenHaus-Verlag, Gartenbahn (PLGB), Postfach 140120, 67021 Ludwigshafen; [www.gartenbahn-store.de](http://www.gartenbahn-store.de)



Alles drin: Das 1.450 Seiten starke Kompendium ist das umfassendste und informativste Werk, das es je für LGB-Produkte gab.





DIE E10 ALS NEUES LGB-MODELL

# Elektrifizierend

Die Entwicklung der E10 kommt gut voran.  
Die ersten Muster des Gehäuses sind bereits gefertigt.



Blau, das ist die Farbe der Zufriedenheit und Souveränität – die E10 verkörperte als moderne Schnellzuglok die Tugenden der Aufbruchsstimmung in Deutschland nach dem Krieg. Ab 1956 lieferten Krauss-Maffei, Krupp, Henschel sowie die Siemens-Schuckert-Werke, AEG und BBC 379 Exemplare an die Bundesbahn aus. Die 85 Tonnen schwere Lok galt einige Jahre als Rückgrat des Schnellzugverkehrs. Ausgestattet mit vier 14-poligen Fahrmotoren und einer Dauerleistung von 3.700 kW brachte sie es auf stattliche 140 Stundenkilometer. Die Entwicklung der LGB-Lok kommt gut voran, wichtige Formen sind

bereits gefertigt. So konnte das Gehäuse der E10 als erstes Muster schon produziert werden (siehe Bild unten). Der Auslieferung, geplant für das Frühjahr 2013, steht damit nichts mehr im Wege. Die weiteren Details der Lok: Zwei zugkräftige Motoren übertragen ihre Kraft auf beide Drehgestelle der rund 60 Zentimeter langen Neukonstruktion. Die LED-Beleuchtung wechselt mit der Fahrtrichtung, überdies gibt es eine DCC-Schnittstelle, die sie auch für den Einsatz auf analogen Anlagen prädestiniert. Und ein MZS-Decoder für Digital-Betrieb lässt sich einfach nachrüsten.



Die ersten Gehäuse der E10 liegen vor. Komplett gefertigt verfügt die blau-lackierte Schnellzug-Lok über eine DCC-Schnittstelle, zwei zugkräftige Motoren und manuell bewegbare Pantographen.



VOM STARTERSET BIS ZUM SCHNEEPFLUG

# Neu im Fachhandel



### 20985 Dampflokomotive BR 99 7501

Auch in der Variante der Deutschen Reichsbahn ein Kleinod für jede Gartenbahn: die sächsische IK.

Tenderlokomotive der Bauart 99.750-752 der Deutschen Reichsbahn in Epoche II. Diverse Maschinen der sächsischen IK gelangten Anfang der 1920er-Jahre zur Deutschen Reichsbahn. Sie erhielten später die Nummern 99 7501 bis 99 7527. Die Neukonstruktion verfügt über Federpuffer, Haftreifen, eine DCC-Schnittstelle, eingebaute Führerstandsbeleuchtung und Rauchgenerator. Das Spitzensignal ist mit der Fahrtrichtung wechselnd. Antrieb mit einem zugstarken Bühler-Motor auf alle Achsen. Länge über Puffer 28 cm.



### 49450 Güterwagenset DRG

Das Güterwagenset besteht insgesamt aus fünf 2-achsigen Güterwagen. Davon sind zwei gedeckte Güterwagen und ein Niederbordwagen, ein Hochbordwagen und ein Gepäckwagen. Betriebszustand der frühen Epoche II. Alle Fahrzeuge sind vorbildgerecht beschriftet. Die Türen der gedeckten Güterwagen und des Gepäckwagens lassen sich öffnen. Die offenen Güterwagen erhalten einen vorbildgerecht farblich anders abgestimmten inneren Fußboden. Alle Fahrzeuge sind einzeln verpackt. Wagenlänge über Puffer jeweils 30 cm.



### 94062 Lattenrostwagen mit vier Zootieren

Kindgerecht und robust: Die verschiedenen Wagen der Toytrain-Serie richten sich an die Kleinsten unter den LGB-Fans.

Der Spielspaß ist garantiert: Dank der wiedergeführten Toytrain-Linie zieht LGB auch wieder in die Kinderzimmer ein. Neben einem dreiteiligen Starterset (geeignet für Kinder ab drei Jahren) bietet die Reihe auch zahlreiche Waggons an. Ein besonderes Highlight ist dabei der Lattenrostwagen mit vier Zootieren. Mit dem 2-achsigen Wagen lassen sich die Zootiere prima zu ihrem neuen Tierpark transportieren. Das Ladegut ist je ein Affe, Bär, Löwe und ein Nashorn. Die Länge über Puffer beträgt 25,5 cm.



### 94259 Rungenwagen

Ein weiteres Highlight aus der Toytrain-Serie: der Rungenwagen. Der Wagen ist beladen mit einem Unimog, der dank Friktionsantrieb von seinen kleinen Besitzern auch alleine gefahren werden kann. Um die spielerische Fantasie der Kinder anzuregen, können die Türen des Unimogs geöffnet werden. Zudem sind - ganz wie beim Original - die Ladefläche kippbar und die Ladebordwände klappbar. Liebevoller Detail: Der Unimog wird mit eingebauter Fahrerfigur geliefert. Bei diesem Modell beträgt die Länge über Puffer 25 cm.



## 26604 Schneepflug DB

Schneestürme oder Erdrutsche können durchaus einmal die Gleise blockieren. Dann setzen echte Eisenbahnen eine Vielzahl von Spezialgeräten ein, um die Strecke zu räumen. Auch Sie können jetzt mit dieser Speziallok auf Ihrer Gartenbahn die Gleise frei räumen. Große, in Fahrtrichtung wechselnde Scheinwerfer und blinkende Warnleuchten sorgen dafür, dass die Lok von den Streckenarbeitern auch im Schneesturm bestens erkannt wird. Die technischen Daten im Einzelnen: funktionsfähiger Schneepflug mit beweglichen Spurpflügen, 3-stufiger Betriebsartenschalter, gekapseltes Getriebe mit 7-poligem Bühler-Motor, beide Achsen angetrieben, ein Haftreifen, sechs Stromabnehmer, Spannungsbegrenzungssystem, blinkende Warnleuchten und in Fahrtrichtung wechselnde Beleuchtung. Gewicht ca. 2.500 g. Länge über Puffer 32 cm.



Ein Schneepflug, der die Herzen von zahlreichen Gartenbahner sicher höher schlagen lässt.

### WEITERE MODELLE

**29400**  
Weihnachtszug  
Sonderausführung

**40121**  
RhB Niederbordwagen  
mit Bremserbühne,  
Epoche III

**40807**  
C&S Tankwagen  
Conoco #12, Epoche III



## 70500 Digitales Startset, 230 Volt

**Zug 1** ist ausgestattet mit einer Dampflokomotive, einem Personenwagen und einem gedeckten Güterwagen in vorbildgerechter Gestaltung. Die Dampflokomotive verfügt über einen MZS-Decoder, Spitzenbeleuchtung mit der Fahrtrichtung wechselnd, einen Dampfentwickler, eine Mehrzwecksteckdose, Haftreifen, Spannungsbegrenzungssystem, gekapseltes Getriebe mit Bühler-Motor. Beide Achsen der Lokomotive sind angetrieben. Der Personenwagen hat eine Inneneinrichtung, die Türen lassen sich öffnen. Die Türen am gedeckten Güterwagen lassen sich ebenfalls öffnen, sodass der Wagen vorbildgerecht mit Gütern beladen werden kann. Gesamtlänge über Puffer 84 cm.

**Zug 2** in vorbildgerechter Umsetzung besteht aus einer Diesellokomotive, einem Kesselwagen und einem Schotterwagen. Die Lok ist ausgestattet mit MZS-Decoder, Führerstandstüren zum Öffnen, gekapseltem Getriebe mit Bühler-Motor. Alle Achsen sind angetrieben, Haftreifen, Spannungsbegrenzungssystem, mit der Fahrtrichtung wechselnde Spitzenbeleuchtung und Mehrzwecksteckdose komplettieren die Ausstattung. Der Kesselwagen lässt sich befüllen und entleeren. Der Schotterwagen lässt sich ebenfalls vorbildgerecht befüllen und über seitliche Entladeluken wieder entladen. Gesamtlänge über Puffer 91 cm. Alle Fahrzeuge lassen sich individuell nach Wunsch kombinieren.

Das große Startset für den perfekten Einstieg in die digitale LGB-Welt mit den vielfältigen Spielmöglichkeiten. Inhalt: zwei komplette Züge.

Das Set enthält außerdem ein komplettes Gleisoval (max. Länge ca. 1.890 mm), ein 100-Watt-Schaltnetzteil zur Stromversorgung, MZS-Zentrale III, Lok-Handy und alle notwendigen Anschlusskabel.



1

2



# Willkommen im Club!

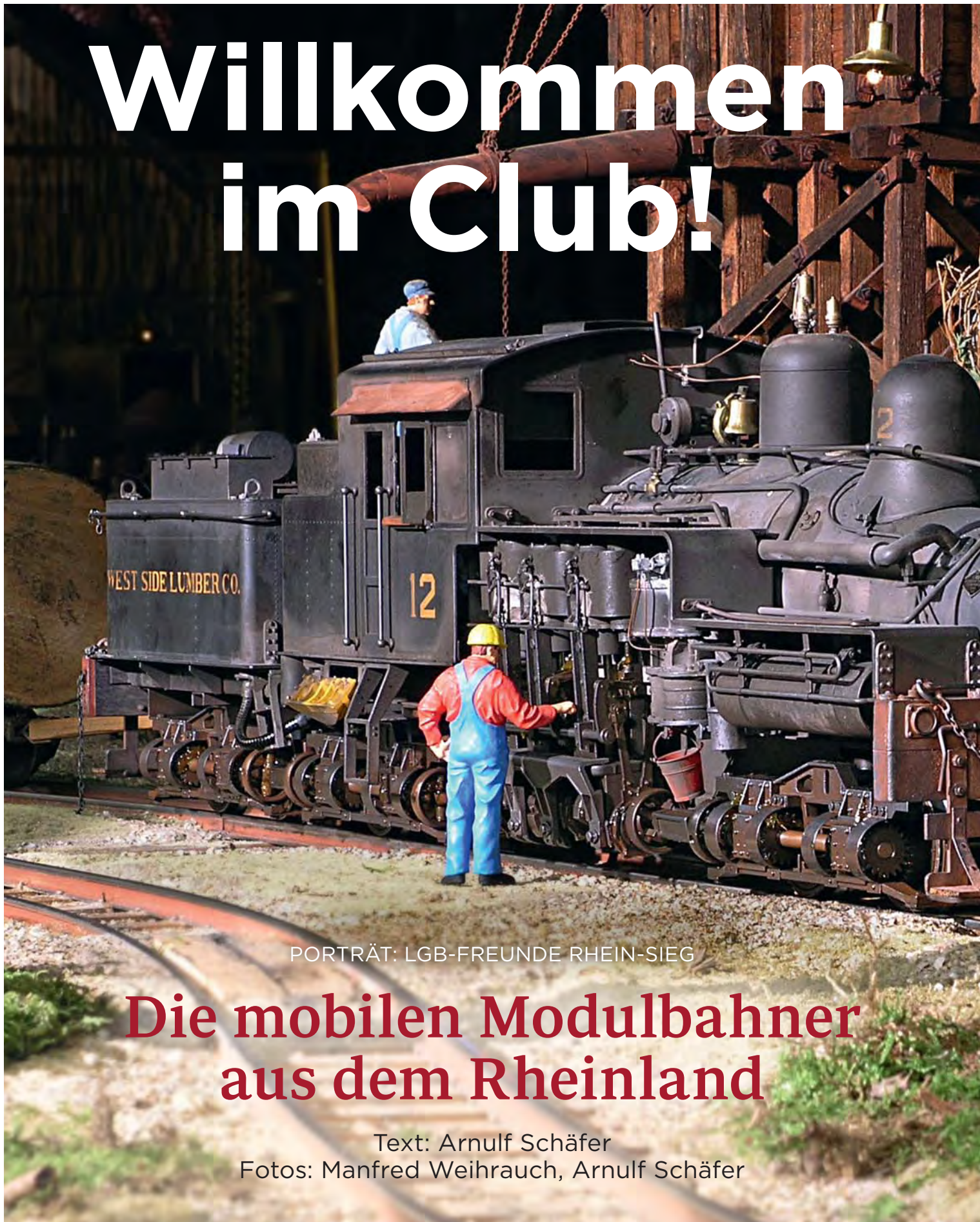

PORTRÄT: LGB-FREUNDE RHEIN-SIEG

## Die mobilen Modulbahner aus dem Rheinland

Text: Arnulf Schäfer

Fotos: Manfred Weihrauch, Arnulf Schäfer





Wald-Meister: Im Wilden Westen schieben sich stolze Waldbahnen mit mächtigen Baumstämmen im Gepäck über Gleisabschnitte mit ausgeklügelte konstruierten Brücken.

Das Clubgelände im Herzen von Mönchengladbach-Rheydt steht wieder mal schwer unter Dampf – es ist „Arbeitstag“: Um das ehemalige Bankgebäude herum sind Hobby-Eisenbahner im Blaumann unterwegs, bewaffnet mit Gartenschere und Spaten. Drinnen, in der riesigen Halle, kreischen Sägen, es wird geschraubt, geplant und rege diskutiert. Zwei Clubmitglieder reparieren gerade einen Bahnübergang auf der riesigen Modulanlage „Meckenheim“, andere LGB-Freunde überprüfen die Funktion der Steuerzentrale. Der Nachwuchs nimmt auf seine eigene Weise Fahrt auf: Zwei Jungs rangieren auf der rund 600 Quadratmeter großen Anlage ihre Loks hoch konzentriert – per Mobilbedienung.

Willkommen im Club: „An Arbeitstagen sind immer zwischen 25 und 30 Mitglieder in unserem Domizil, um den Club tatkräftig zu unterstützen“, freut sich Vorstandsvorsitzender Günter Schippers im dunkelblauen Latzhosen-Outfit. Dabei kommen nicht nur Mitglieder aus nächster

## Station Rhein-Sieg, nächster Halt Kanada und USA

Nähe einmal im Monat: Aktive nehmen schon mal weit über 100 Kilometer Anfahrtsweg in Kauf und kommen sogar aus dem nahen Ausland. Der Clubname ist seit 17 Jahren Programm: LGB-Freunde Rhein-Sieg. Der Einzugsbereich erstreckt sich aber heute bis in die Niederlande hinein – und weit darüber hinaus. Auch LGB-Fans aus Österreich, der Schweiz, den USA und Kanada haben sich dem Club mit seinen aktuell 212 Mitgliedern angeschlossen. „Damit gehören wir sicherlich zu den zehn größten LGB-Clubs auf der Welt“, schätzt Reinhard Schnabel, einer von fünf Vorständen.





Arbeitsalltag: Regelmäßig einmal im Monat treffen sich die Clubmitglieder zu sogenannten Arbeitstagen. Schließlich gibt es immer viel zu konstruieren, zu reparieren – und zu spielen.



## CLUB DER LGB-FREUNDE RHEIN-SIEG E. V.

**Adresse Clubdomizil:** 41236 Mönchengladbach-Rheydt, Endepohlstr. 3  
**Kontakt:** Günter Schippers (Vorsitzender Vorstand) club@lgb-rheinsieg.de  
**E-Mail:**  
**Gründung:** August 1985  
**Mitglieder:** 212 Mitglieder, zwischen 7 und 93 Jahre alt  
**Anlagen:** Mehrere Spur G-Modulanlagen (digital und analog). 5- und 7 1/4-Zoll-Gartenbahnen  
**Zurzeit aufgebaut:** Anlage Meckenheim

### Die nächsten öffentlichen Veranstaltungen:

- Arbeitstag im Clubdomizil: 15. Dezember 2012

Chefvisite: Club-Vorstandsvorsitzender Günter Schippers bei der Anlageninspektion. Die Modulbahn Meckenheim zählt zu den Top-Stars des LGB-Clubs Rhein-Sieg.



Unter den Clubmitgliedern und -freunden tummelt sich längst eine große Zahl an Großbahnspezialisten, darunter Modulbauer, Digital-Fachleute, Weichenexperten, Gartenprofis und Kenner von 5- und 7 1/4-Zoll-Gartenbahnen.

Die Endepohlstraße 3 ist erst seit 2010 Heimat der Großbahnfreunde. Im Gebäude der Ex-Landeszentralbank standen deshalb selbst 2012 noch umfangreiche Maler-, Elektro- und Umbauaktionen an. Der größte Teil des altherwürdigen Gebäudes erstrahlt bereits in neuem Glanz und bietet dem Club mächtig viel Raum für seine umfangreichen Aktivitäten. Aber nicht nur das: Der Club geht von hier aus auch auf Ausstellungstournee, beispielsweise mit mehreren transportablen Modulanlagen. Und damit die aufwändigen Auf- und Abbauten sowie der Transport schnell und sicher vonstattengehen, setzen die Clubler bei ihren Großbahnmodulen ein raffiniertes Stapelsystem ein.

Star ist die Modulanlage Meckenheim – eine quirlige Kleinstadt mit vielen Fachwerkhäusern und jeder Menge liebevoll gestalteter Details. Das Licht der Öffentlichkeit erblickte sie erstmals 2004, danach wurde sie eifrig erweitert. Heute vereint sie sage und schreibe 158 Module, selbstverständlich digitalisiert und ausgestattet mit Oberleitungen. Selbst bei den Märklintagen 2011 in Göppingen konnte man sie schon bestaunen.

## Wenn der Club auf Tour geht, applaudieren die Fans

Ein anderes Highlight ist die sogenannte West Side Lumber & Co Logging Railway von Klaus-P. Kerwer – let's go west: Das Holzfällercamp aus den Zeiten von Cowboys und Indianern beeindruckt mit raffinierter Detailarbeit. Enginehall und Gallows Turntabel ziehen die Blicke als Betriebsmittelpunkt in ihren Bann, ebenso wie die zwei riesigen Trestle-Brücken. Und zwischen den stattlichen Bäumen bahnen sich stolz die Lokomotiven ihren Gleisweg. Well, überdies sind aktuell noch eine Westernstadt mit Viehverladestation sowie ein Bergmassiv mit Schattenbahn im Bau. Die Anlage fand 2011 sogar ihren Weg auf die Modellbau Friedrichshafen. Zudem war der Club noch mit anderen Highlights on Tour – etwa mit der 1950er-Jahre-Dorfanlage von Herbert Tacke oder den Straßenbahnen des 93-jährigen Club-Ehrenmitglieds Theodor Pfeifer.

Übrigens: Auch im Jahr 2013 wollen die agilen Rheinländer wieder in Göppingen beim großen Eisenbahnfest vor Ort sein. Darauf freuen sich nicht nur die Gartenbahner im Südwesten.



SONNE, FAHRSPASS UND GARTENBAHNEN GEMEINSAM GENIEßEN

# In guter Gesellschaft

Zusammen macht's einfach mehr Laune: Immer mehr LGB-Freunde treffen sich miteinander in Deutschland und über die Grenzen hinaus, um die Begeisterung für ihr schönes Großbahnhoobby mit anderen zu teilen – spannender Erfahrungsaustausch inklusive. Viele kommen dabei mittlerweile sogar regelmäßig zu Events zusammen.

Damit auch neue LGB-Begeisterte dazukommen und ein reger Austausch untereinander möglich ist, finden Sie auf dieser Seite die Kontaktdaten der LGB-Freundeskreise.



## Deutschland

**21035 Hamburg**, LGB-Freunde Norddeutschland, Jörg Reincke, E-Mail: [info@lgb-norddeutschland.de](mailto:info@lgb-norddeutschland.de), Homepage: [www.lgb-norddeutschland.de](http://www.lgb-norddeutschland.de)

**21077 Hamburg**, LGB-Freunde Nord, Roland Gast, Tel.: +49 (0) 40/7 60 0178, E-Mail: [lgb-freunde-nord@hotmail.de](mailto:lgb-freunde-nord@hotmail.de), Homepage: [www.lgb-freunde-nord.de](http://www.lgb-freunde-nord.de)

**26316 Varel**, LGB-Freunde Varel, Jürgen Böcker, Tel.: +49 (0) 44 51/5886, E-Mail: [boecker.juergen-varel@t-online.de](mailto:boecker.juergen-varel@t-online.de), Homepage: [www.boecker-varel.de](http://www.boecker-varel.de)

**37632 Eschershausen**, IG LGB-Freunde Ith, Michael Timpert, Tel.: +49 (0) 55 34/99 99 25, E-Mail: [info@lgb-freunde.com](mailto:info@lgb-freunde.com), Homepage: [www.lgb-freunde.com](http://www.lgb-freunde.com)

**38116 Braunschweig**, 1. Braunschweiger LGB-Treff, Bernd Reinecke, Tel.: +49 (0) 5 31/5 39 00, E-Mail: [info@lgb-treff.de](mailto:info@lgb-treff.de), Homepage: [www.lgb-treff.de](http://www.lgb-treff.de)

**38154 Königslutter**, Arbeitsgemeinschaft Eisenbahn Königslutter, Hans Georg Saffert, Tel.: +49 (0) 5353/9109322, E-Mail: [verein@modellbahn-koenigslutter.de](mailto:verein@modellbahn-koenigslutter.de), Homepage: [www.modellbahn-koenigslutter.de](http://www.modellbahn-koenigslutter.de)

**39387 Oschersleben**, Eisenbahnfreunde Hadmersleben, Erhard Horn, Tel.: +49 (0) 3 94 08/5381 oder Heinz Kleinod, Tel.: +49 (0) 55 31/43 08, E-Mail: [info@eisenbahnfreunde-hadmersleben.de](mailto:info@eisenbahnfreunde-hadmersleben.de) oder [heinz.kleinod@gmx.de](mailto:heinz.kleinod@gmx.de), Homepage: [www.eisenbahnfreunde-hadmersleben.de](http://www.eisenbahnfreunde-hadmersleben.de)

**41236 Mönchengladbach-Rheydt**, LGB-Freunde Rhein/Sieg, Günter Schippers, Tel.: +49 (0) 2166/3 39 25, E-Mail: [club@lgb-rheinsieg.de](mailto:club@lgb-rheinsieg.de), Homepage: [www.lgb-rheinsieg.de](http://www.lgb-rheinsieg.de)

**47228 Duisburg**, LGB-Freunde Niederrhein, Peter Böhmer, Tel.: +49 (0) 171/383 6137, Frank Tümmermann, Tel.: +49 (0) 172/2 08 46 53, E-Mail: [info@lgb-niederrhein.de](mailto:info@lgb-niederrhein.de), Homepage: [www.lgb-niederrhein.de](http://www.lgb-niederrhein.de)

**53881 Euskirchen**, Modelleisenbahn-Club Weilerswist 1989, Johannes Böhmer, E-Mail: [mecw1989@email.de](mailto:mecw1989@email.de), Homepage: [www.mecw.de](http://www.mecw.de)

**64347 Griesheim**, Interessengemeinschaft Griesheimer Gartenbahner, Werner Zettl, E-Mail: [info@gartenbahn-griesheim.de](mailto:info@gartenbahn-griesheim.de), Homepage: [www.gartenbahn-griesheim.de](http://www.gartenbahn-griesheim.de)

**66953 Pirmasens**, Gartenbahner Südwest, Karsten Speyer, E-Mail: [info@gartenbahner-sw.de](mailto:info@gartenbahner-sw.de), Homepage: [www.gartenbahner-sw.de](http://www.gartenbahner-sw.de)

**75177 Pforzheim**, LGB-Freunde Pforzheim, Werner Just, Tel.: +49 (0) 171/6 24 23 35, E-Mail: [lgb-freunde-pforzheim@gmx.de](mailto:lgb-freunde-pforzheim@gmx.de), Homepage: [www.lgb-freunde-pforzheim.gmxhome.de](http://www.lgb-freunde-pforzheim.gmxhome.de)

**85662 Hohenbrunn**, Eisenbahnfreunde München-Land, Martin Hollweg, Tel.: +49 (0) 89/6 37 70, E-Mail: [info@eisenbahnfreunde-muenchenland.de](mailto:info@eisenbahnfreunde-muenchenland.de), Homepage: [www.eisenbahnfreunde-muenchenland.de](http://www.eisenbahnfreunde-muenchenland.de)

**90411 Nürnberg**, Gartenbahn-Stammtisch Nürnberg, Harald Hopf, Homepage: [www.gartenbahn-stammtisch.de](http://www.gartenbahn-stammtisch.de)

**90559 Burghann**, Die Lustige Grimm Bahn, Rolf Grimm, E-Mail: [lugriba@gmx.de](mailto:lugriba@gmx.de), Homepage: [www.dielustigegrimbahn.de](http://www.dielustigegrimbahn.de)

**95030 Hof (Saale)**, LGB-Freunde Hof, Heinz Montag, Tel.: +49 (0) 9281/5 28 75, E-Mail: [lgb-freunde-hof@t-online.de](mailto:lgb-freunde-hof@t-online.de), Homepage: [www.lgb-freunde-hof.de](http://www.lgb-freunde-hof.de)

**95503 Hummeltal**, BBVRLGB Bumblebee-Valley, Stefan M. Kühnlein, Tel.: +49 (0) 170/4231127, E-Mail: [stefan@bernina-express.de](mailto:stefan@bernina-express.de), Homepage: [www.bumblebee-valley.de](http://www.bumblebee-valley.de)

## International

**CH-3150 Schwarzenburg**, Verein DampfloK 51 Schwarzenburg, Jürg Blaser, E-Mail: [lgb@dampflok51.ch](mailto:lgb@dampflok51.ch), Homepage: [www.dampflok51.ch](http://www.dampflok51.ch)

**DK-5700 Svendborg**, LGB Gruppen Svendborg, E-Mail: [dira@get2net.dk](mailto:dira@get2net.dk), Homepage: [www.lgb-bigtrains.dk](http://www.lgb-bigtrains.dk)

**NL-6671, Zetten**, GrootSpoorGroep Nederland, E-Mail: [redactie@grootspoorgroep.com](mailto:redactie@grootspoorgroep.com), Homepage: [www.grootspoorgroep.nl](http://www.grootspoorgroep.nl)

**USA-Chicago**, LGB Model Railroad Club of Chicago, E-Mail: [info@lgbmrrcc.com](mailto:info@lgbmrrcc.com), Homepage: [www.chicagobtobigtrains.com](http://www.chicagobtobigtrains.com)

**USA-Plantville**, Connecticut, Big Train Operator Club, E-Mail: [david.e.snow@snet.net](mailto:david.e.snow@snet.net), Homepage: [www.bigtrainoperator.com](http://www.bigtrainoperator.com)

Prima Freundeskreis: LGB-Fans treffen sich gerne, um Anlagen zu gestalten, schöne Modelle und Bahnen gemeinsam zu bestaunen und um wertvolle Erfahrungen auszutauschen.



Sie möchten Ihre Adresse veröffentlichen? Schreiben Sie per Mail an [club@lgb.de](mailto:club@lgb.de)



## WICHTIGE SPUR-G-TERMINE IM JAHR 2013

# Kalender

Es wird viel passieren: Das neue Jahr steht ganz im Zeichen der Gartenbahn. Events und Treffen, die Sie sich jetzt schon merken sollten

27.12.12 – 01.01.13

## Fahrten zum Jahreswechsel auf der Preßnitzalbahn

Die IG Preßnitzalbahn lädt ein: Erleben Sie zum Jahreswechsel die gemütliche Atmosphäre der „guten alten Eisenbahn“, wenn in den ofenbeheizten Schmalspurbahnwagen die wohlige Wärme den Raum erfüllt und draußen am Wagenfenster die winterliche Landschaft des Erzgebirges vorbeizieht. Dabei sein und genießen! Die Abfahrts- und Ankunftszeiten sowie weitere Informationen und Termine entnehmen Sie bitte der Homepage.

IG Preßnitzalbahn e.V.  
Am Bahnhof 78  
09477 Jöhstadt  
Tel.: +49 (0) 37343/80807  
[www.pressnitzalbahn.de](http://www.pressnitzalbahn.de)



30.01. – 04.02.

## 64. Spielwarenmesse International Toy Fair Nürnberg

Der Jahresauftakt für Modellbahner: Rund um die Spielwarenmesse in Nürnberg werden traditionell die Neuheiten des Jahres vorgestellt. LGB'er können sich schon vorher informieren: Beim Fachhändler gibt es die aktuellen Neuheitenprospekte und im Internet ([www.lgb.de](http://www.lgb.de)) die aktuellen Modellnews.

Messezentrum Nürnberg  
90471 Nürnberg  
[www.spielwarenmesse.de](http://www.spielwarenmesse.de)



10. – 14.04.

## 35. Intermodellbau

Die beliebte Messe in den Dortmunder Westfalenhallen wird auch 2013 wieder viele begeisterte Modellbahner, Händler und Hersteller anziehen. Auf Europas größter Messe für Modellbau und Modellsport zeigen internationale Aussteller und Clubs ihre Anlagenschätze der Öffentlichkeit, darunter einige Premieren.

Messe Westfalenhalle 2-8  
Rheinlanddamm 200  
44139 Dortmund  
[www.westfalenhalle.de](http://www.westfalenhalle.de)

10. + 11.05.

## Eisenbahnwelten im Kurort Rathen

Ein Kindertraum von Lothar Hanisch: die Miniatur-Erlebniswelt für die ganze Familie. Entstanden ist eine Eisenbahnlandschaft mit über 220 Modellhäuschen und 300 Metern Bach- und Flusslandschaften. Dazwischen durchkreisen 32 Modellzüge das Terrain.

Eisenbahnwelten im Kurort Rathen  
Familie Hanisch  
Elbweg 10  
01824 Rathen  
[www.eisenbahnwelten-rathen.de](http://www.eisenbahnwelten-rathen.de)

05. + 06.07.

## Sommerfest Champex-Linden

Anfang Juli ist es wieder so weit: Der Großbahnhändler Champex-Linden Modellspielwaren lädt zum großen Sommerfest. An beiden Veranstaltungstagen locken viele Überraschungen sowie tolle Sonderangebote für Jung und Alt. Zudem laden Speis und Trank zum gemütlichen Verweilen ein.

Champex-Linden  
Modellspielwaren  
Salvatorstraße 4  
41542 Dormagen (Nievenheim)  
[www.champex-linden.de](http://www.champex-linden.de)

10. + 11.08.

## 12. Gartenbahn-Treffen Süd-Niedersachsen

Gartenbahnen, Zimmerbahnen, Autos und mehr ... Beim 12. Gartenbahn-Treffen in Eschershausen ist nicht nur die Anlage der LGB Freunde Ith zu bewundern, in diesem Jahr werden zudem wieder verschiedene Aussteller ihre Anlagen, Dioramen und Eigenbauten zeigen. Aber auch jenen Besuchern, die dem Eisenbahnzauber noch nicht erlegen sind, wird das bunte Rahmenprogramm viel bieten.

IG LGB Freunde Ith e.V.  
Höfeweg 21  
37632 Eschershausen/Ith  
[www.lgb-freunde.com](http://www.lgb-freunde.com)



13. – 15.09.

## Märklin Eisenbahn-Tage

Eisenbahn pur heißt es im September: Historische und moderne Loks, Sonderzüge und jede Menge Erlebnis-Spaß für die ganze Familie locken nach Göppingen. Freuen Sie sich auf wunderbare Tage mit vielen einzigartigen Aktionen rund um die kleine und große Bahn!

Gebr. Märklin & Cie. GmbH  
Stuttgarter Straße 55-57  
73033 Göppingen  
[www.maerklin.de](http://www.maerklin.de)





## Wenn Sie für Ihre LGB Nachschub und Ersatzteile benötigen...

.... dann sind Sie bei uns genau richtig!



- Große Auswahl an LGB-Artikeln
- LGB Ersatzteilservice und Reparaturen
- Fachberatung
- Viel Zubehör zur LGB
- Eigenes Zubehörprogramm (Leuchten, Sound)
- Weltweiter Versand

Besuchen Sie unsere umfangreichen Internetseiten mit vielen Informationen zum Thema LGB:  
[www.champex-linden.de](http://www.champex-linden.de)

## CHAMPEX-LINDEN

Modellspielwaren

Wir unterhalten eine großes Lager an Ersatzteilen für die LGB. Das Sortiment wird ständig erweitert. Fordern Sie unseren aktuellen Ersatzteilprospekt an. Direkte Bestellmöglichkeit auch über unsere Internetseite.



Unsere umfangreiche Gesamtpreisliste senden wir Ihnen auf Wunsch gerne kostenlos zu. Wenn Sie sich über unser aktuelles Zubehörprogramm informieren möchten, fordern Sie bitte unseren aktuellen Gesamtkatalog (gegen Gebühr) an.

CHAMPEX-LINDEN · Modellspielwaren · 41542 Dormagen (Nievenheim) · Salvatorstr. 4  
Telefon 0 21 33 / 92 98 77 · Telefax 0 21 33 / 92 98 78 · E-Mail: [info@champex-linden.de](mailto:info@champex-linden.de)

## LGBTOURS...

## 2013

...und Ihre Reiseträume werden wahr.

### Schweiz: Auf den Spuren des ALLEGRA - Juni 2013

Auf dieser Reise erleben Sie Fahrten mit dem neuen Allegra der Rhätischen Bahn, der als LGB Modell im Frühjahr 2013 erscheint, und nehmen an der Jubiläumsfeier der Rhätischen Bahn „100 Jahre Bever-Scuol-Taras“ teil. Bei unserem Reiseprogramm folgen wir der Strecke des Allegra und erleben viele Höhepunkte in Graubünden, einem der schönsten Kantone der Schweiz. Sie erkunden die Arosa-Strecke, die Davoser-Strecke und die Albula- und Bernina-Strecke, die seit 2008 zum UNESCO Welterbe zählen. Die Albula- und Berninastrecke zieht entlang mächtiger Gletscher, sprudelnder Gebirgsbäche und malerischer Wiesen durch 55 Tunnels und über 196 Brücken, wie z.B. dem berühmten Landwasserviadukt und der Kehrschleife von Brusio. Auf dem Bahnlehrpfad zwischen Preda und Bergün erleben Sie die spektakulären Kunstbauten hautnah. Selbstverständlich besichtigen Sie auch die Werkstätten der Rhätischen Bahn in Landquart und Samedan.

### Dampfbahnreise Ost-Deutschland & Tschechien - Juli 2013

Entdecken Sie mit uns Kultur und Geschichte im Herzen Europas. Sie lernen Wernigerode, die bunte Stadt mit prachtvollen Fachwerkhäusern und die bekannte Buchstadt Leipzig kennen. Sie erkunden Dresden, eine moderne Stadt mit historischem Flair und in Meißen, der Wiege Sachsens, erfahren Sie Interessantes über die Porzellanmanufaktur. Prag, das als Perle Europas gilt, bietet eine unerschöpfliche Vielfalt an Denkmälern, Kirchen und Palais in sämtlichen Baustilen. Einzigartige Bahnfahrten wie z.B. mit der Harzer Schmalspurbahn, Fichtelbergbahn, Lößnitzgrundbahn und Zittauer Schmalspurbahn stehen auf dem Programm. Zudem unternehmen Sie eine historische Raddampferfahrt auf der Elbe und besuchen die größte LGB Gartenbahnanlage der Welt.

### Irland, Wales und Isle of Man – August 2013

Diese Reise bietet spektakuläre Landschaften, einzigartige Küsten und wunderschöne Gartenanlagen. Irland bietet eine abwechslungsreiche Natur mit malerischen Orten und unzähligen Sehenswürdigkeiten. Wales ist das Land der Mythen und Legenden. Die bezaubernde Landschaft voll zerklüfteter Berge und spektakulärer Buchten ist faszinierend. Sie sehen die schönsten der über 600 mittelalterlichen Schlösser und Burgen und erleben unvergessliche Fahrten mit mehr als 10 historischen Dampf-, Schmalspur- und Zahnradbahnen. Isle of Man ist ein Naturparadies voller Wälder, steiniger Küsten und Heide. Fahrten mit der Manx Steam Railway, die seit 1873 verkehrt, und mit der längsten dampfbetriebenen Schmalspurbahn Englands, der Isle of Man Railway aus dem Jahr 1874, bieten atemberaubende Aussichten auf die herrliche Landschaft. An Bord der Snaefell Mountain Railway, einer elektrisch betriebenen Bergbahn aus dem Jahr 1896, erklimmen Sie den 621 m hohen Berg Snaefell, die höchste Erhebung der Insel.



**LGBTOURS** - John Rogers  
Weierweg 30 - 90556 Cadolzburg - Deutschland  
Tel: +49 (0) 9103 - 1697 / Fax: +49 (0) 9103 - 717006  
E-Mail: [LGBTours@t-online.de](mailto:LGBTours@t-online.de)  
[www.LGBTours.de](http://www.LGBTours.de)

Fotos mit freundlicher Genehmigung der Rhätischen Bahn und der Welsh Highland Railway.



# In 3 Schritten zu Ihrem Händler



Mit der komfortablen Onlinesuche finden Sie das Fachgeschäft ganz in Ihrer Nähe. Ganz ohne Umwege. Einfach und schnell. So geht's:

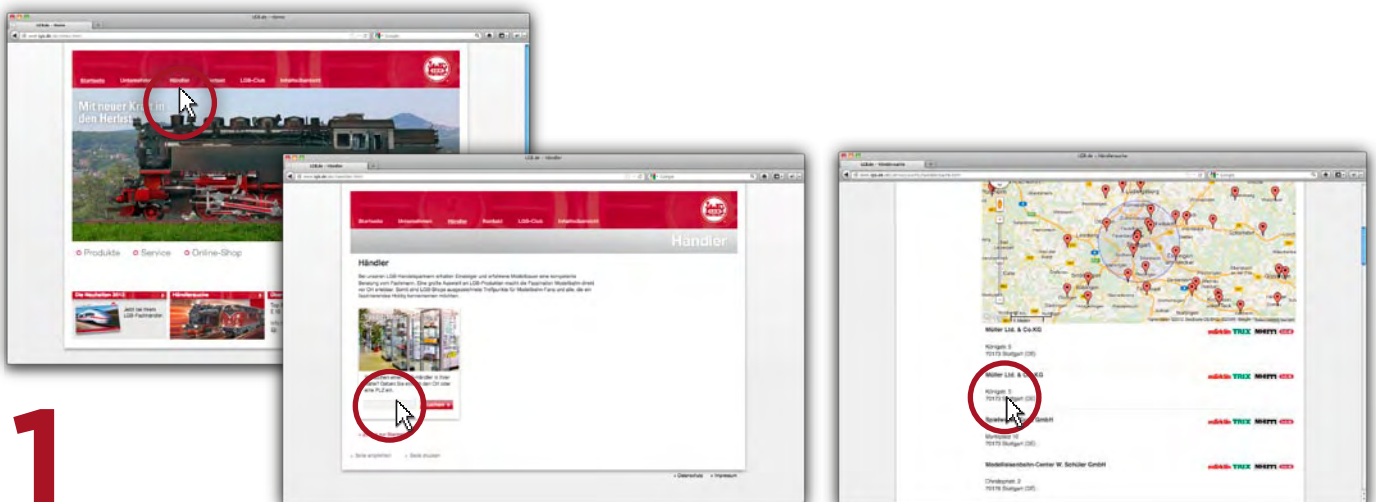

# 1

Startseite aufrufen

 [www.lgb.de](http://www.lgb.de)

 [www.lgb.at](http://www.lgb.at)

 [www.lgb.ch](http://www.lgb.ch)

Menüpunkt Händler anklicken

# 2

Postleitzahl eingeben

# 3

Händler auswählen und  
Adresse ausdrucken



# Massoth®

**Herbstneueheit 2012**  
seit 1.10. im Fachhandel erhältlich

8414002

**Automatischer Entkuppler** (Doppelpack)  
für standardisierte Spur G Kupplungsaufnahme  
(z.B. LGB®) und DCC Betrieb.

Im Doppelpack  
nur € 89,-

QUALITY  
MADE IN  
GERMANY

Massoth Elektronik GmbH · Frankensteiner Str. 28 · 64342 Seeheim · Deutschland · FON +49 (0)6151-35077-0 · FAX +49 (0)6151-35077-44 · info@massoth.de · www.massoth.de

Elektronikpartner der LGB seit 1972 · Service rund um die LGB · Electronics Partner of LGB since 1972 · We service your LGB electronics!

Irrtümer, Änderungen, Preisangaben und Liefermöglichkeit vorbehalten. Das Massoth Produktsortiment wird in vielen Ländern durch Händler und Distributoren vertreten. Versand erfolgt weltweit. Errors and changes are accepted. Prices and availability may differ from country to country. Massoth products are available at many retailers and distributors in many countries world-wide. If not - we ship world-wide.

## Prehm Modellbahn

Ihr Partner für die großen Spuren

[www.prehm-modellbahn.de](http://www.prehm-modellbahn.de) - [info@prehm-modellbahn.de](mailto:info@prehm-modellbahn.de)

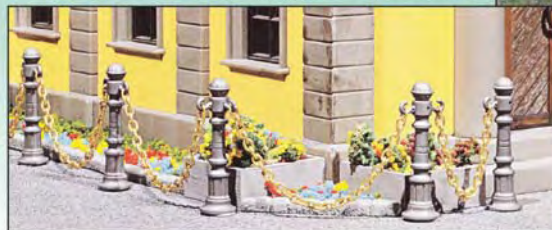

**Absperrpfosten 12 Stück**  
mit Messingkette, wetterfest **9,95 €**



**9,95 €**

**Europaletten**  
5 Stück Bausatz



**9,95 €**

**Briefkasten**  
2 Stück  
mit Standfuss  
Bausatz



Fertigmodell  
Kunststoffbeton

**Steinbrunnen 24,95 €**  
1 Brunnen mit Messingwasserhahn  
2 Brunnen auf Palette

DAS MAGAZIN MIT DER SPURWEITE G

# Big



## IMPRESSUM

### Herausgeber

Gebr. Märklin & Cie. GmbH,  
Stuttgarter Str. 55 - 57,  
73033 Göppingen, Deutschland  
Geschäftsführer: Stefan Löbich, Wolfrad Bächle

### Konzept/Creative Direction

CLAUS KOCH™, Hamburg

### Redaktion/Autoren

Roland Bischoff, Manfred Buchner, Claus Dick,  
Frank Erdle, Kerstin Hafenstein (Bildredaktion),  
Lars Harnisch, Stefanie Hirrle, Marius Janz,  
Christoph Klawitter, Rochus Rademacher,  
Arnulf Schäfer, Oliver Seibold  
V.i.S.d.P.: Peter Waldleitner

Kontakt zur Redaktion:  
Löwenstr. 46a, 70597 Stuttgart  
Tel.: +49 (0) 711/44 08 00-64  
Fax: +49 (0) 711/44 08 00-66  
E-Mail: [big@3g-media.de](mailto:big@3g-media.de)

### Fotos

Andrea Badrutt, Dave Brüllmann, Andreas  
Dalferth, Claus Dick, Andi Engl, Fona Verlag,  
Hendrik Hauschild, Bruno Kalberer, Kötzle, LGB,  
RhB, Arnulf Schäfer, W. Steen, Manfred Wehrauch

### Grafische Gestaltung/ Layout/ DTP/Produktion

Gerhard Baumann GmbH & Co. KG  
71638 Ludwigsburg

### Zentrales Marketing

Babette Torno (verantwortlich)

### Anzeigen

Sabine Kaupp (verantwortlich)  
E-Mail: [s.kaupp@gerhard-baumann.de](mailto:s.kaupp@gerhard-baumann.de)  
Tel.: +49 (0) 71 21/3 64 02 40

### Vertrieb

Press Up GmbH, Big Magazin Leserservice,  
Postfach 70 13 11, 22013 Hamburg

### Nachbestellung/Abonnement/Leserservice

Tel.: +49 (0) 40/4 14 48-4 67

### Druck

Gmähle-Scheel Print-Medien GmbH, Waiblingen

### Clubhotline

Tel.: +49 (0) 71 61/6 08-2 13

Das Big Magazin erscheint viermal im Jahr. Mitglieder des LGB-Clubs erhalten das Magazin im Rahmen ihrer Mitgliedschaft. Das Einzelheft kostet 7,50 Euro und kann über Press Up (siehe links) bestellt werden. Änderung und Liefermöglichkeiten aller erwähnten Produkte vorbehalten. Alle Rechte vorbehalten. Nachdruck, auch auszugsweise, nur mit schriftlicher Einwilligung. Dies gilt auch für die Aufnahme in elektronische Datenbanken und Vervielfältigungen auf CD-ROM. Die Redaktion übernimmt keine Haftung für unverlangt eingesandte Manuskripte, Fotos und Illustrationen.  
**D 188215**



## DACHTERRASSENBAHN

# Gipfelblick im ewigen Frühling



**Wie sind Sie denn zu einer Gartenbahn auf der Kanaren-Insel Teneriffa gekommen?**

Es war immer mein Traum, eine Gartenbahn zu bauen. Die Dachterrasse ist 150 Quadratmeter groß, meine analoge Bahn hat etwa 330 laufende Meter. Dann gibt es noch ein Aluhäuschen, in dem die Abstellgleise und Abstellbahnen untergebracht sind. Ich habe alles selbst gebaut – es braucht dabei natürlich schon ein bisschen Erfahrung, auch von der kleinen Bahn her.

**Welches sind die Schwerpunkte Ihrer Bahn?**

Ich habe einen Berg gebaut und einen See angelegt – das war so eine Sache, wenn man das auf einem Flachdach macht ... Es gibt außerdem ein Sägewerk, zu dem eine 25 Meter lange Zahnradstrecke hinaufführt, sowie drei Bahnhöfe. Ich kann acht Züge laufen lassen. Eine meiner Lieblingsloks ist die neue grüne Ge 4/4 II der RhB.

**Welche Herausforderungen gab es beim Bau?**

Das größte Problem sind natürlich die Sonne und die hohe Luftfeuchtigkeit. Ich kann Ihnen sagen, die LGB-Produkte haben eine super Qualität und das funktioniert sagenhaft gut. Die Bauzeit betrug zwei bis drei Jahre. Das war die schönste Zeit und die größte Herausforderung.

Reif für die Insel: Peter Kündig hat seine LGB-Anlage unter der Sonne des ewigen Frühlings von Teneriffa installiert. Auf seiner Dachterrasse bildet der 3.718 Meter hohe Pico del Teide eine fantastische Panoramakulisse.

„Ich sage Ihnen, das funktioniert sagenhaft.“





# Der Sommer kommt wieder Nutzen Sie die kalten Tage ...



Gartenhaus



Scheune



Einfamilienhaus



## Beschränkter Bahnübergang mit Bahnwärterhaus

- Bahnwärterhäuschen mit angebaitem Schuppen
- Bahnübergang mit Schrankenbäumen und Andreaskreuzen

Der **Katalog 2012/2013** ist im Fachhandel erhältlich.  
Fragen Sie Ihren Fachhändler vor Ort oder informieren  
Sie sich online über das Sortiment.



# Die Faszination der LGB-Welt. Werden Sie Clubmitglied!

Profitieren Sie von diesen Vorteilen:

## 4 x jährlich das neue Big Magazin

Im neuen LGB-Magazin erfahren Sie auf 60 Seiten und viermal im Jahr alles über die gesamte LGB-Welt. Einzigartige Reportagen und eindrucksvolle Fotos wecken die Lust an der Gartenbahn.

## Exklusives Clubmodell

Ihre Mitgliedschaft im LGB-Club berechtigt Sie zum Erwerb eines exklusiven Clubmodells, das nur für Sie als Clubmitglied entwickelt und gefertigt wird. Sammeln Sie die jährlich wechselnden Modelle.

## 2 x jährlich die Jahres-Chronik

Erleben Sie mit den DVDs alle Höhepunkte des LGB-Modellbahnjahres zu Hause noch einmal nach.

## Katalog

Den jährlich verfügbaren Hauptkatalog erhalten Clubmitglieder gratis. Er kann im Fachhandel gegen Vorlage eines Gutscheins abgeholt werden.

## LGB-Clubkarte

Ihre persönliche, jährlich neu gestaltete Clubkarte weist Sie als Clubmitglied aus und gewährt Ihnen viele Vorteile.

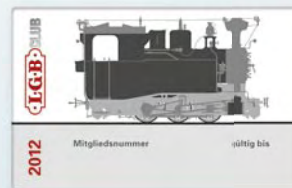

club.lgb.de  
club@lgb.de  
+ 49 (0) 71 61/608-213

**Jetzt Mitglied werden.  
Bis bald im LGB-Club!**



Clubmodell 2013 „Feldschlösschen“