

MUZEUL CIVILIZAȚIEI DACICE ȘI ROMANE DEVA

ALEXANDRU DIACONESCU

FORURILE SARMIZEGETUSEI

O PLIMBARE IMAGINARĂ PRIN CENTRUL POLITICO-ADMINISTRATIV
AL MICII ROME DE LA POALELE REȚEZATULUI



EDITURA NEREA MIA NAPOCAE



Cluj-Napoca 2010

ALEXANDRU DIACONESCU

FORURILE SARMIZEGETUSEI

O PLIMBARE IMAGINARĂ PRIN CENTRUL POLITICO-ADMINISTRATIV
AL MICII ROME DE LA POALELE RETEZATULUI

MOTTO:

„existimatur propter amplitudinem maiestatemque populi Romani, cuius istae coloniae quasi effigies parvae simulacraque esse quaedam videntur”

([coloniile] sunt judecate după mărimea și maiestuositatea poporului roman, căci pe vremuri aceste colonii erau privite ca mici efigii și imagini ale acestuia).

Aulus Gellius, Noctes Atticae, XVI, 13, 9.

CUPRINS

INTRODUCERE	6
PĂRȚILE COMPONENTE ALE LUI FORUM VETUS	10
FORUM-MACELLUM. EVOLUȚIA COMPLEXULUI	11
FORUL TRAIANIC	
UN EDIFICIU CU PROPORȚII RIGUROS MATEMATICE	16
O CENCEPTIE SCENOGRAFICĂ	20
O VIZITĂ ÎN FORUL LUI TRAIAN DIN SARMIZEGETUSA (FORUM VETUS)	24
FONDAREA COLONIEI DACICA SARMIZEGETUSA	26
INTRAREA ÎN FOR	40
CELE DOUĂ FÂNTÂNI MONUMENTALE DE PE DECUMANUS MAXIMUS	52
LATURA DE EST A FAȚADEI FORULUI: SECTORUL FABRILOR	60
LATURA DE VEST A FAȚADEI FORULUI: SECTORUL AUGUSTALIILOR ?	68
CURTEA FORULUI	78
PORTICELE	88
BASILICA	92
CURIA	98
PARTEA DE EST	
(TRIBUNAL CU CARCER, TABULARIUM, AEDES AUGUSTALIUM)	106
PARTEA DE APUS	113
O VIZITĂ ÎN FORUL LUI ANTOINUS PIUS DIN SARMIZEGETUSA (FORUM NOVUM)	114
MACELLUM	116
FORUM NOVUM. CURTEA - AREA FORI	118
STATUILE ECVESTRE ALE GUVERNATORILOR	120
CRIPTOPORTICUL DE NORD	128
PRIMA GENERAȚIE D ELA FONDAREA COLONIEI	129
GENERAȚIA PRIMILOR CAVALERI ROMANI	135
O ARISTOCRAȚIE DE ANVERGURĂ PROVINCIALĂ	135
ÎNCHEIERE	142
BIBLIOGRAFIE SELECTIVĂ ȘI ABREVIERI	144
NOTE	146
GLOSSAR	

INTRODUCERE

Colonia Dacica Sarmizegetusa, este numele real al orașului fondat de Traian în Țara Hațegului și care apare în această formă pe majoritatea inscripțiilor. Mai rar întâlnim numele complet, care-l include și pe cel al fondatorului, Marcus Ulpius Traianus, sau epitetul Metropolis, dobândit în sec. III, orașul numindu-se pompos: colonia Ulpia Traiana Augusta Dacica Sarmizegetusa Metropolis. Și mai rar apare numele prescurtat: colonia Dacica. Niciodată însă această așezare nu s-a numit Ulpia Traiana Sarmisegetusa, cum apare în mod eronat la mulți contemporani, care probabil s-au luat după titlul nefericit ales de C. Daicoviciu, "Sarmizegetsa, Ulpia Traiana" și atribuit ghidului din 1936. Varianta cu s în loc de z în numele dacic al orașului se datorează probabil unei greșeli de ortografie a unui funcționar din perioada interbelică, satul actual, care se numea "Grădiște", fiind rebotezat după așezarea antică în mod inexact: Sarmisegetusa, nu Sarmizegetusa, cum se numea pe vremea romanilor.

Orașul a fost fondat prin anii 108-110 p.Ch. la o intersecție importantă de căi strategice: cele două drumuri care veneau de la Dunăre, unul de la Drobeta (unde se găsea marele pod al lui Apollodor din Damasc) și altul de la Tibiscum (unde la rândul lor se reuneau drumurile ce plecau de la Dierna și de la Lederata, de pe Dunăre). De la Sarmizegetusa pleca apoi mai departe, spre Mureș, marele drum imperial, adevărata arteră nord-sud a Daciei. Pe vremea lui Traian în colonia Dacica își avea reședința guvernatorul provinciei, iar cele două legiuni din subordinea sa, a III-a Flavia Felix și a XIII-a Gemina, fiind cantonate la Bersobis în Banat, respectiv la Apulum pe Mureș, se găseau la egală distanță de Sarmizegetusa (exact 100 km = 72.000 de pași).¹



Poziția Sarmizegetusei în rețeaua stradală a Daciei traiane

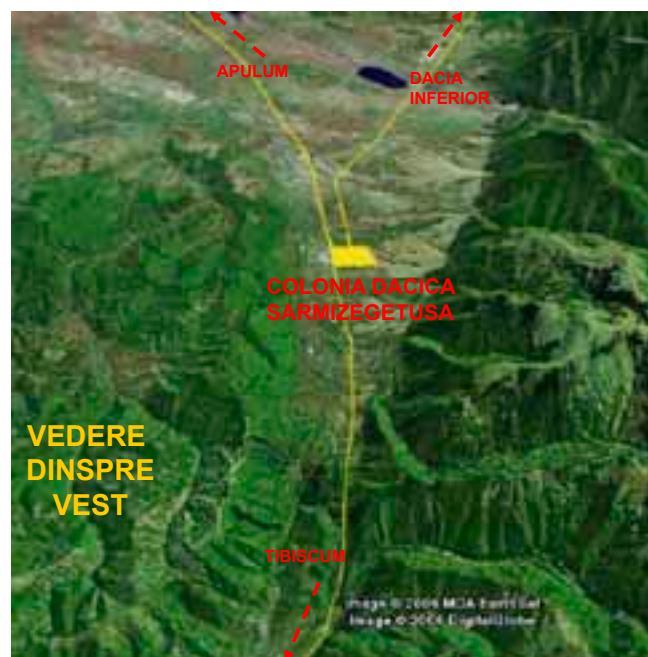

Poziția Sarmizegetusei în cadrul Țării Hațegului



spre TIBISCUM



Colonia de veterani avea o formă cvasi pătrată, măsurând în interiorul zidurilor 22,5 ha și fiind concepută pentru a găzdui între 800 și 1000 de capi de familie. Drumul imperial de la Tibiscum spre Apulum trecea prin fața orașului. În dreptul porții de nord a coloniei se deschidea *cardo maximus*, principala stradă nord-sud și care ducea până la for. În fața pieței centrale el se întâlnea cu *decumanus maximus*, principala arteră est-vest. Dacă o apucați pe ea și ieșiți pe poarta de est a orașului, puteai să urmați drumul care ducea spre Drobeta, în Dacia Inferior.

Sarmizegetusa, fotografie aeriană
(Bill Hanson și Ioana Olteanu)

Celelalte drumuri din oraș, *cardines* și *decumani* erau paralele cu cele principale, delimitând cvartale de locuit cvasi pătrate, numite *insulae*. Trama stradală inițială poate fi reconstituită după traseul drumurilor de astăzi, care în mare parte le suprapun peste cele romane. La fel se poate distinge destul de bine pe teren prima incintă, în mijlocul căreia era forul și apoi cea de a doua incintă, care marchează expansiunea orașului spre vest. Amfiteatrul și templele au rămas până la sfârșit în afara zidurilor.²

Până în ziua de azi a fost cercetată arheologic doar o mică parte din orașul antic, fiind săpate cu precădere edificiile publice: cele două piețe (*fora*), aflate în zona centrală (*forum vetus*) și (*forum novum*) reședința guvernatorului financiar al Daciei Apulensis (*praetorium procuratoris*), aflată în partea de nord a incintei urbane (nr. 2 pe plan), mai multe temple și sanctuare, aflate la nord est de incintă (nr. 3-7 și 10), amfiteatrul și câteva edificii private (8-9).³

Forul, asemenea celorlalte clădiri din noul oraș, a fost construit la început din lemn. El era centrul administrativ și religios al așezării. În spatele lui, spre sud, era amplasată piața alimentară, *macellum*. În ultimii ani ai domniei lui Traian a fost construit pe același loc un for monumental de piatră, terminat sub Hadrian (117-138), atunci când la sud de el se ridică și noul *macellum*, tot de piatră. La mijlocul sec. II această piață alimentară a fost transformată într-un al doilea for, unde a fost ridicat templul capitolin. În același timp forul traianic, construit din calcar și gresie, începe să primească o decorație somptuoasă de marmură. Procesul de redecorare a vechiului for va continua până la începutul sec. III, când întregul edificiu devine unul de marmură. Și piața propriu-zisă se umple până la mijlocul sec. III cu statui monumentale ale principalilor împărați, făcând din acest edificiu un adevărat muzeu de istorie a provinciei. Nici forul cel nou nu a rămas mai prejos, el găzduind statuile ecvestre ale guvernatorilor și cele pedestre ale fruntașilor locali.⁴

COLONIA DACICA SARMISEGETUSA. EDIFICII CERCETATE PÂNĂ ÎN PREZENT.

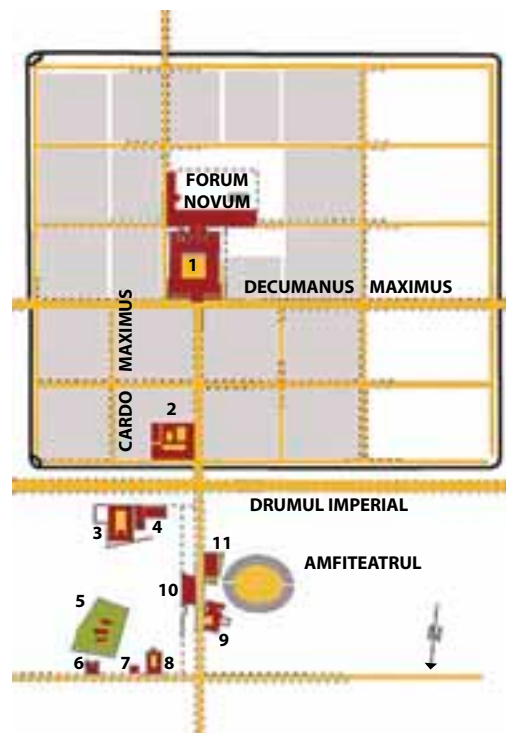

1. *Forum vetus*
2. *Praetorium procuratoris*
3. Templul mare
4. Templul lui Silvanus și atelier
5. Asklepieion
6. Basilica

7. Templul lui Domnus et Domna
8. Templul lui Liber Pater
9. Locuință privată și baie
10. Moară
11. Templul lui Nemesis





Forum vetus, partea de nord a curții, către mijlocul sec. III. O puzderie de statui ecvestre și în quadrigă (atelaj cu patru cai) populează curtea. Statuile erau de bronz, o parte din ele acoperite cu foiță de aur și reprezentau împărați sau înalți funcționari.

PĂRȚILE COMPONENTE ALE LUI FORUM VETUS

MACELLUM/FORUM NOVUM

Centrul politico-administrativ al Sarmizegetusei, așa cum a fost proiectat sub Traian, nu era o piață deschisă, după cum mulți își închipuie azi un for roman, ci a fost un edificiu compact, având în centru o curte, piața publică, înconjurată pe trei părți de portice cu coloane, care la rândul lor erau flancate de hale pentru diferite reuniuni, numite criptoportice. În față, spre *decumanus maximus* se găsea un șir de încăperi, care serveau drept sedii și capele de cult ale unor asociații (cum ar fi *aedes fabrum*, capela faurilor). Intrarea monumentală, avea o fațadă cu patru coloane (*propylon*), care străjuia altarul gromei, ce comemora ceremonia de fondare a coloniei Dacica. După aceea urma poarta propriu-zisă, ca un arc triumfal cu patru deschideri (*tetrapylon*). Pe partea opusă intrării curtea era închisă de o mare hală, numită *basilica*. Aici se desfășurau judecățile și ceremoniile religioase ale orașului. Spre *basilica* se deschideau câteva încăperi oficiale, precum sala de ședințe a consiliului local (*curia*), arhiva (*tabularium*), sau camera de tezaur (*aerarium*). Tot aici se găsea închisoarea, (*carcer*) și capela cultului imperial (*Augustaeum*). La sud se găsea piața comercială, *macellum*, care de asemenea era o clădire de sine stătătoare. Din câte ne putem da seama din săpăturile mai vechi și mai noi, ea avea în centru o curte cu două bazine pentru pește, iar pe latura de nord un șir de magazine, *tabernae*, precedat de un portic.⁵

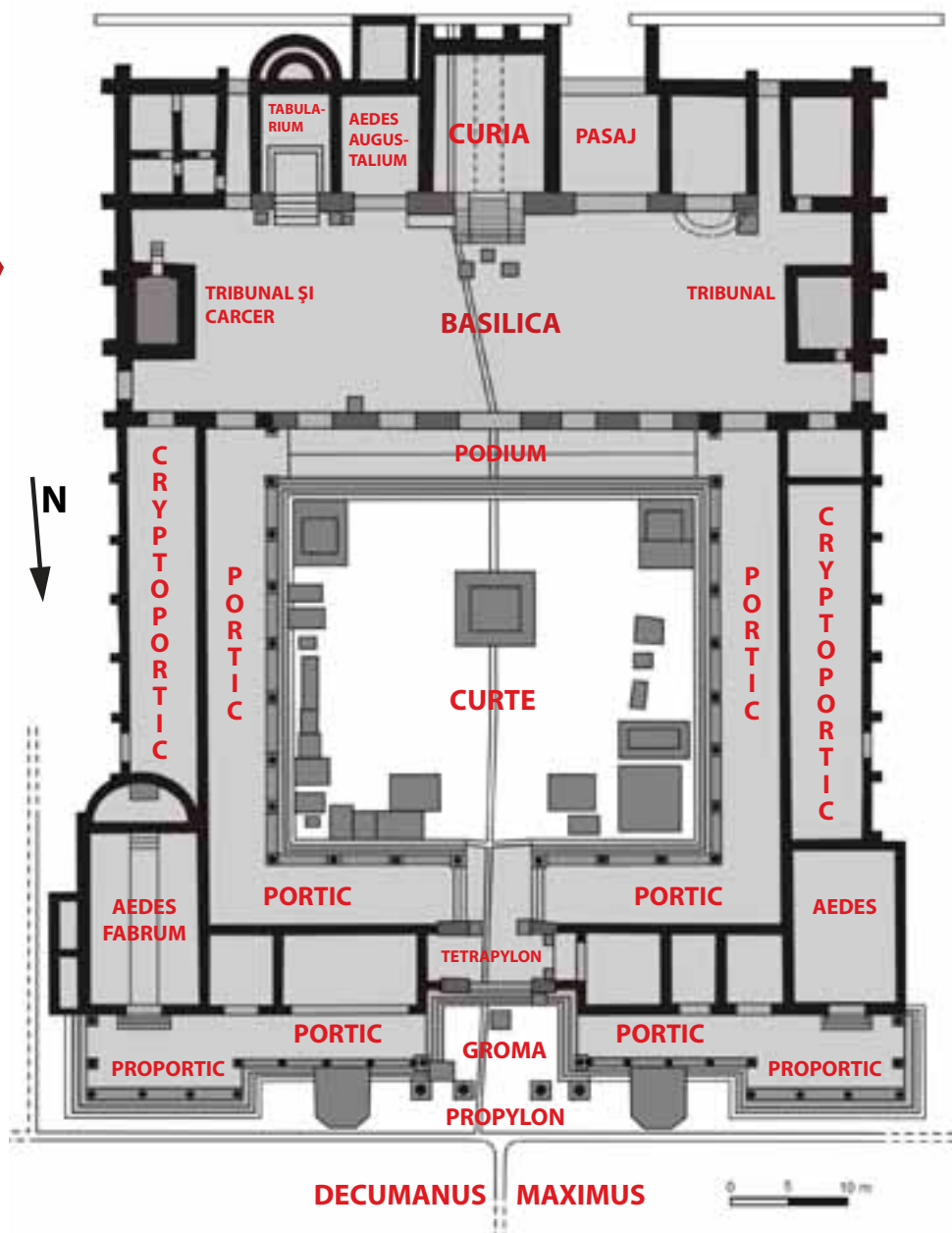

FORUM-MACELLUM EVOLUȚIA COMPLEXULUI.

Imediat după fondarea coloniei de către guvernatorul Decimus Terentius Scaurianus, atestat în fruntea Daciei începând cu anul 109 p.Chr., a fost construit în centrul orașului un forum de lemn. Urmele sale au fost descoperite recent în timpul săpăturilor franco-române din anii 1989-1994 și constau din șanțuri de temelie ale pereților de lemn și din gropi de pari. Forul de lemn are un plan asemănător cu cel de piatră. Fiind mai mic, el ocupa zona curții forului de mai târziu. De altfel acesta a fost construit în jurul primului, care a continuat să funcționeze, până ce forul de piatră a fost în linii mari gata.

În centrul forului de lemn se găsea o curte pavată cu pietriș și înconjurată pe trei părți de un portic. De o parte și de alta se găsea un șir de încăperi, *tabernae*, care erau deschise atât spre porticul curții, cât și spre cel exterior. Foarte probabil aprovizionarea se făcea pe cei doi *cardines* (drumuri nord-sud), care flancau clădirea, iar vânzarea mărfurilor se făcea în porticul interior. La sud de piața centrală se găsea o basilică monumentală, străjuită spre curte de niște stâlpi rotunzi, cu un diametru de aproape 1 m (trei picioare). Pe latura din spate regăsim aceleași încăperi având în centru curia. Pereții ei erau întăriți cu stâlpi suplimentari, ceea ce înseamnă că era mai înaltă decât celelalte. De altfel cele trei încăperi centrale aveau probabil în față niște trepte de lemn.

Dincolo de for, spre sud, se găsea o altă curte pietruită, care funcționa ca *macellum*, piață alimentară. Din cauza construcțiilor ulterioare planul său nu este suficient de clar, dar se pare că avea un șir de *tabernae* pe latura de nord, asemenea *macellum*-ului de mai târziu.⁶

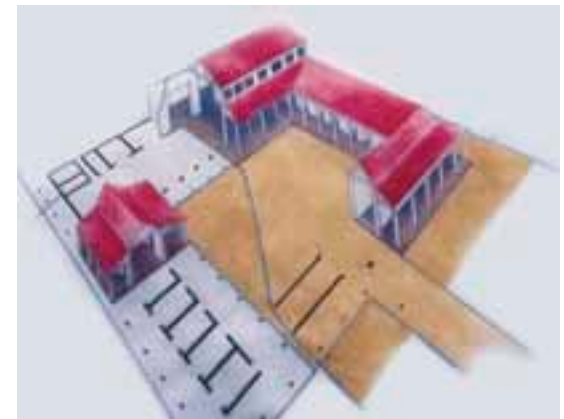

Reconstituirea forului de lemn.

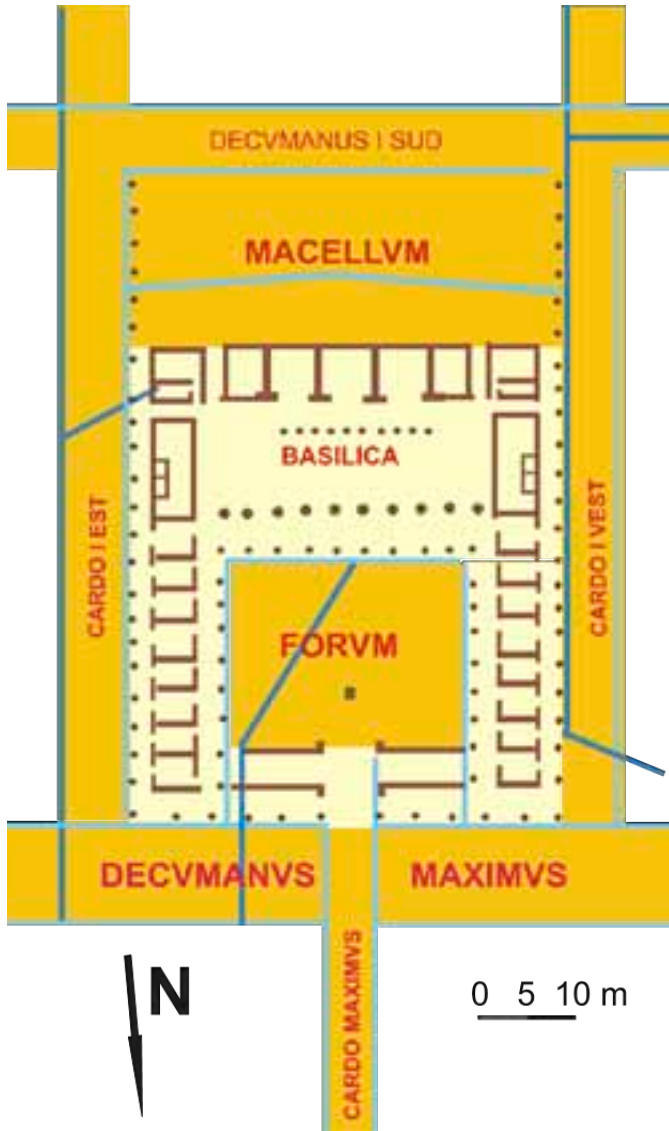

Complexul *forum-macellum* în faza de lemn

După cum arătam deja, în locul forului de lemn, tot sub Traian, a fost construit de către un detașament (*vexillatio*) al a legiunii a IV-a Flavia Felix un for mai mare din piatră de stâncă și din blocuri de calcar, aduse de la o distanță considerabilă. După plecarea vexilației legionare, probabil în 114 p.Chr. (la începutul războiului cu parții), s-a folosit pentru părțile încă neterminate gresie din cariera de la Peșteana, aflată mult mai aproape. Cum ea este friabilă, fațadele tabernelor din *macellum*, construite în gresie sub Hadrian, erau acoperite cu stucatură. Lucrările de finisaj la forul traianic au continuat și în primii ani ai domniei lui Hadrian, după cum ne-o dovedesc monedele găsite sub prima podea a încăperii din dreapta curiei, datate între anii 119 și 121. Practic ultima amenajare din centrul coloniei lui Traian a fost apeductul construit în 132 p.Chr. și cele două fântâni arteziene de gresie (*nymphaea*), aflate la intersecția dintre *decumanus maximus* și cei doi *cardines* laterali.

Pe la mijlocul secolului II a început marea operă de înnoțire a forului traianic prin înlocuirea coloanelor de calcar sau gresie cu coloane corintice de marmură, extrasă din cariera de la Bucova, aflată la numai 11 km distanță. S-a început cu intrarea monumentală în for, unde cele patru coloane gigantice ale *propylon*-ului au fost cioplite de doi meșteri greci, veniți din Asia Mică. Ei au executat și alte lucrări, în primul rând legate de noul for, construit la sud.

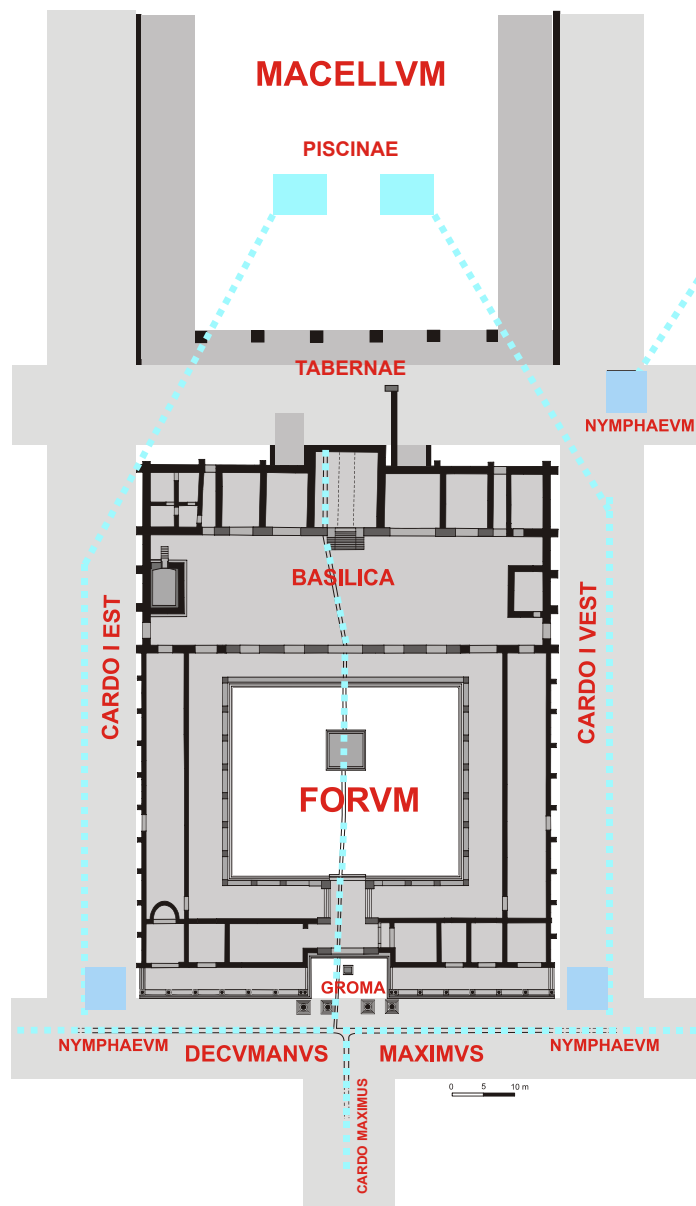

Planul forului traianic și a *macellum*-ului, pe la 135 p.Chr.

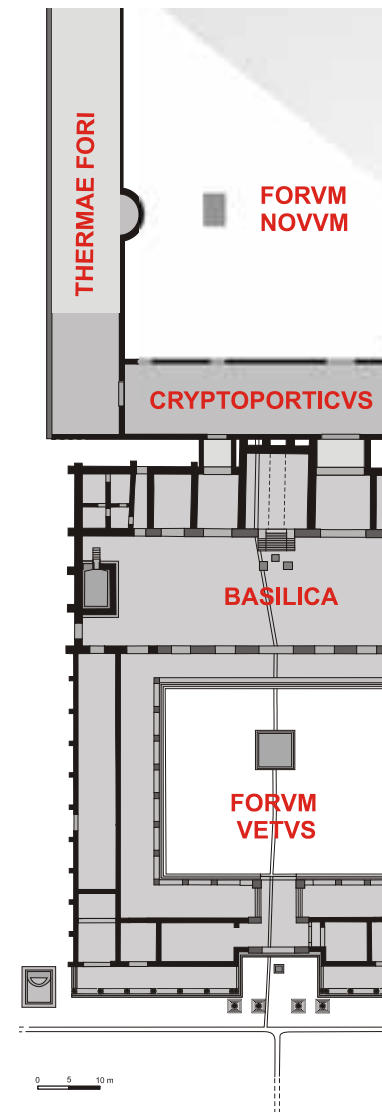

"Forum vetus" și "forum novum", imediat după 150 p.Chr.

ZONA IN
CURS DE
CERCETARE

CAPITOLIVM

ZONA
IN
CURS
DE
CERCETARE

Cu aceeași ocazie a fost deschis pasajul central și cel secundar spre criptoporticul lui *forum novum*. Acesta s-a extins mult spre vest, blocând *cardo* l vest, peste care s-au construit anexe ale forului, aflate în curs de cercetare (parțial au fost dezvelite încă din perioada interbelică).

Către sfârșitul sec. II cele 24 de coloane ale curții interioare a forului traianic au fost cioplite în marmură de către meșterii atelierului local, fondat cu o generație în urmă de artiștii micro-asiatici. Cam tot pe atunci un meșter din Moesia Inferior a cioplit capitelurile coloanelor de la porticurile din fața forului. Construirea lor a fost prilejuită de refacerea capelilor din colțurile de nord-est și nord-vest, care au fost lărgite, căpătând un caracter monumental. Tot sub Commodus (180-193), sau în primii ani ai domniei lui Septimius Severus (193-211), atelierul local, întărit iarăși cu meșteri greci, a realizat cele două nimfee (fântâni arteziene) de marmură, care au înlocuit nimfeele hadrianice de gresie.

Ultima intervenție notabilă la forul traianic a fost refacerea în marmură a porticului nordic, petrecută sub Severus Alexander (222-235 p.Chr.), cu care procesul de "marmorizare" a vechiului for (*forum vetus*) se desăvârșește.⁷

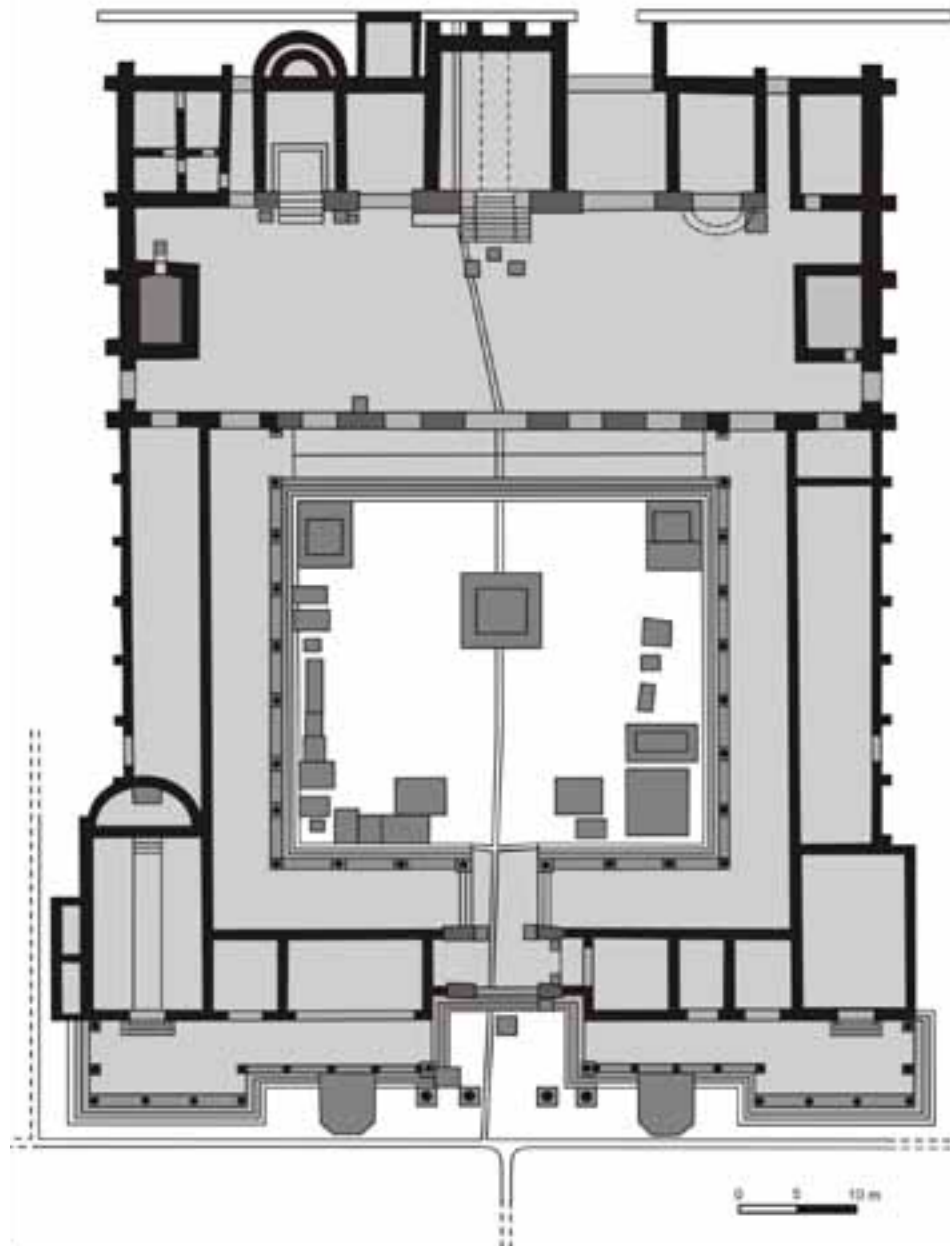

Forum vetus către mijlocul sec. III

Sfârșitul forului traianic se leagă de cel al provinciei Dacia. Foarte probabil în anii tulburi ai crizei din vremea lui Gallienus (260-268) piața publică a fost vandalizată. Statuile de bronz au fost smulse de la locul lor, pentru a fi retopite, sediile diferitelor corporații au fost jefuite, iar întregul edificiu a sfârșit prin a fi incendiat.

Forul s-a ruinat treptat. Mai întâi s-a prăbușit acoperișul, apoi pietrele de pe coama zidurilor au început pe rând să cadă, îngropând restul edificiului până la o înălțime de 1,5-2 m. O parte din arce s-au prăbușit. În evul mediu și în zorii epocii moderne ruinele au constituit o carieră de piatră, mai ales că blocurile de calcar fasonate puteau fi ușor reclădite. Bisericile și conacele Țării Hațegului, cele de pe valea Streiului, până chiar pe Mureș, au refolosit blocuri și monumente din forul Sarmizegetusei. Nu au lipsit nici căutătorii de comori, care au scormonit prin canalele romane de drenaj, pe care le-au confundat probabil cu niște tunele și nici amatorii de antichități. Într-o perioadă foarte ploioasă (probabil prin sec. XVI-XVIII) ruinele au fost drenate prin canale, care rup rareori zidurile antice, ferindu-le de cele mai multe ori, dovadă că ele erau încă în picioare și că nu merita să fie străpunse. La mijlocul secolului XIX protopopul greco-catolic de Hațeg, Ștefan Moldovanu, în Foaia pentru Minte, Inimă și Literatură de la Brșov, descrie la Sarmizegetusa ruine încă vizibile la suprafața solului.⁸



El mai putea distinge traseul străzilor și parterul semiîngropat al caselor, pe care l-a confundat cu niște pivnițe. Probabil pe locul Capitoliului el vedea "o întăritură rectangulară", iar pe cel al forului traianic el remarca o bucată consistentă de zid, aflată de-asupra solului și despre care localnicii credeau că provine de la o veche biserică.

Nu știm când a început exact distrugerea sistematică și totală a celor două foruri, dar știm că ea s-a produs din cauza monumentelor de marmură, pe care localnicii le-au transformat în var. Lipsiți de educația necesară, ei au spart și au topit statui, coloane, baze cu inscripție. În mijlocul forului traianic am găsit, în timpul săpăturilor franco-române din anii 90, un mare cuptor pentru ars var. Singurii care au mai putut salva ceva au fost la sfârșitul sec. XIX protopopul greco-catolic Iancu, care a trimis mai multe monumente la episcopia de la Lugoj și nou înființata Societate Arheologică din Deva (Szinte Gabor, Karol Torma și Kiraly Pal).



Așa va fi arătat basilica Forului Traianic prin secolul XVIII (adaptare după Ch.-L. Clerisseau 1771

Cercetarea sistematică a centrului monumental al Sarmizegetusei a fost începută de Constantin Daicoviciu în 1924. Până în preajma primului război mondial el a degajat cea mai mare parte a lui *forum vetus* și colțul nord-estic al lui *forum novum*. Cercetările la forul lui Traian au fost reluate între 1989 și 1994 de către o echipă franco-română, edificiul fiind degajat în întregime. Din 1995 au fost reluate săpăturile la forul lui Antoninus Pius (138-160), *forum novum* și ele continuă până astăzi.⁹

FORUL TRAIANIC

UN EDIFICIU CU PROPORȚII
RIGUROS MATEMATICE.

Arhitecții greci și romani proiectau clădirile după principii abstracte, bazate pe legi matematice, ca cele ale **modulației, proporțiilor**, sau **armoniei**, la care se adăugau subtilitățile **corecțiilor optice**.

Modulul era unitatea de măsură unică pentru tot edificiul, de obicei raza fusului coloanei la bază, în cazul nostru 28 cm, cu ceva mai puțin de un picior (care măsoară cam 29,5 cm). Astfel, practic toate dimensiunile pe care le întâlnim în cazul forului Sarmizegetusei sunt multipli ai cifrei 28: de exemplu intrarea principală, baza de monument din centrul curții, apoi intrarea centrală în basilică, sau cea în curie, aflate toate pe același ax, măsoară 560 cm, adică 20 de moduli. Tot atât măsoară în lățime porticul interior și tot 560 cm au avut și coloanele lui în înălțime. În figura alăturată cei interesați pot descifra caracterul modular al principalelor dimensiuni ale planului.

Principiul proporționalității impunea folosirea unor rapoarte matematice precise între diferitele subansamble, iar conform principiului armoniei trebuiau alese numai acele proporții, care erau considerate optime.

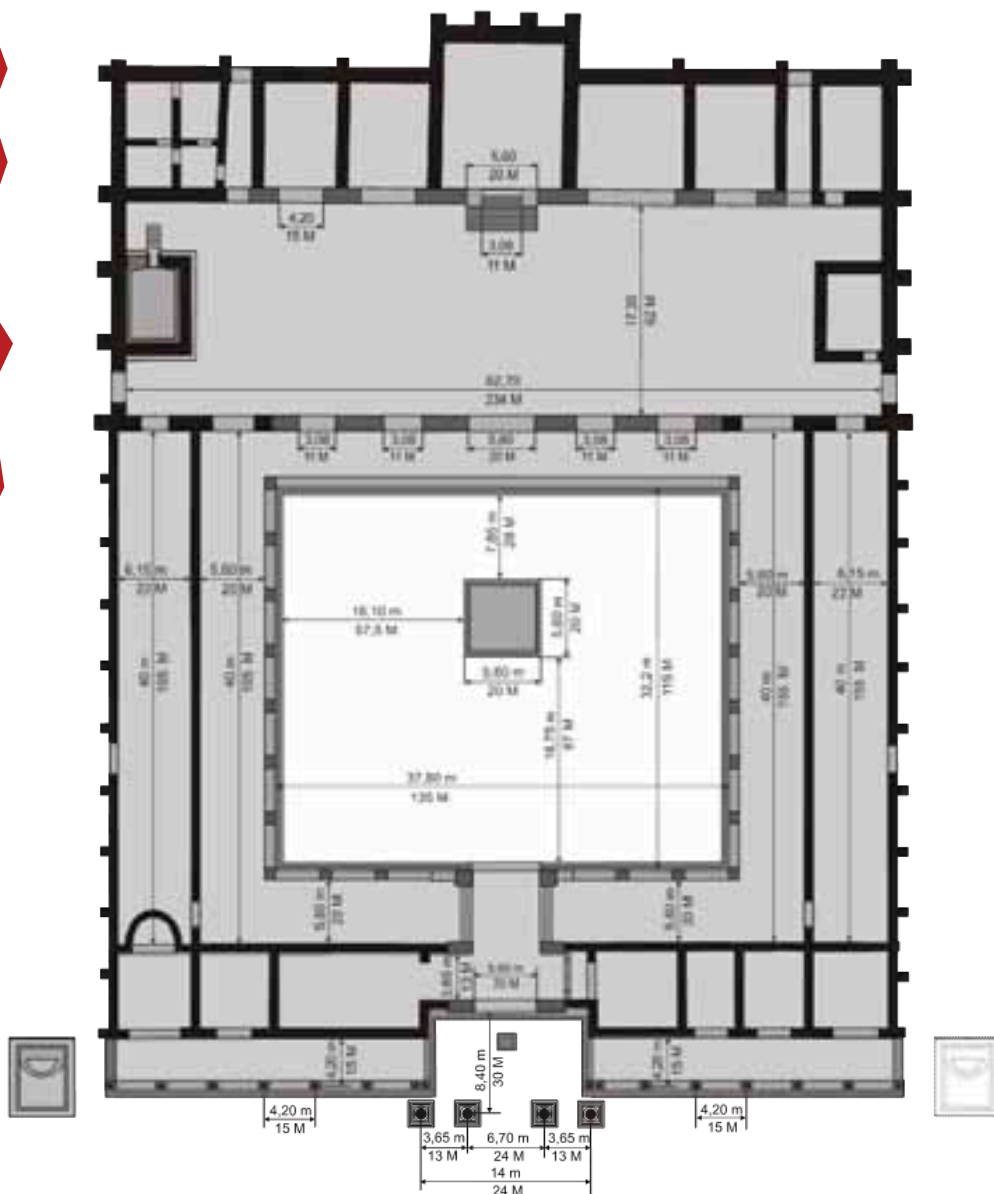

Planul forului traianic cu dimensiunile modulare.

Reconstituirea porticului intern a forului, cu raporturile matematice între părțile componente

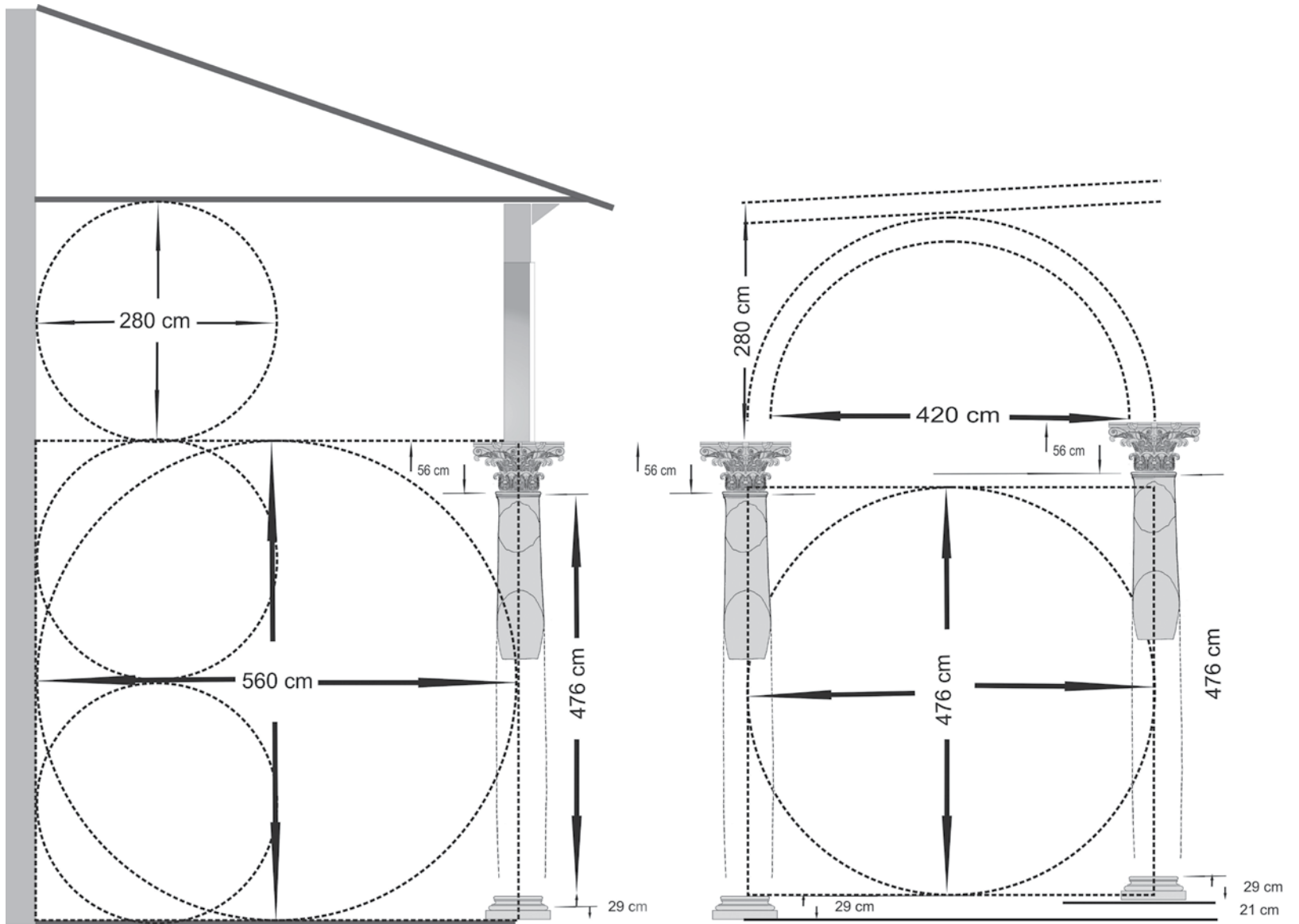

Astfel, după preceptele arhitectului roman Vitruvius (autorul tratatului "De arhitectura"), la o coloană corintică înălțimea capitelului era egală cu diametrul fusului la bază, plinta coloanei reprezenta 0,66% din același diametru, iar fusul 8,33%, în total ansamblul măsurând 10 diametre. Or, la coloanele forului nostru constatăm respectarea cu rigurozitate a acestor proporții: la porticul interior al forului coloanele aveau o înălțime totală de 560 cm, așa cum am arătat deja, capitelurile au 56 cm, plintele 28 cm, iar fusele 4,76 cm. Mai mult chiar, intercolumniul aceluiași portic (adică distanța dintre axele coloanelor) este de exact 476 cm, cât un fus. Aceleași proporții se verifică și la coloanele intrării (a căror înălțime era de 840 cm = 30 moduli, sau la cele ale nimfeelor din fața forului, care aveau 420 cm, adică 15 moduli). Corecțiile optice adăugau un plus de frumusețe unui edificiu, căci fără de ele clădirea ar fi avut răceala matematicii pure. Astfel fusul coloanei nu era cilindric, ci se îngusta spre vârf, pentru a crea impresia unei înălțimi mai mari decât în realitate. În plus, fusul nu era pur și simplu tronconic, ci el se bomba ușor la o treime de la bază, pentru a nu crea iluzia că el s-ar fi îngustat, atunci când era privit pe fundalul cerului, sau al unui plan îndepărtat.

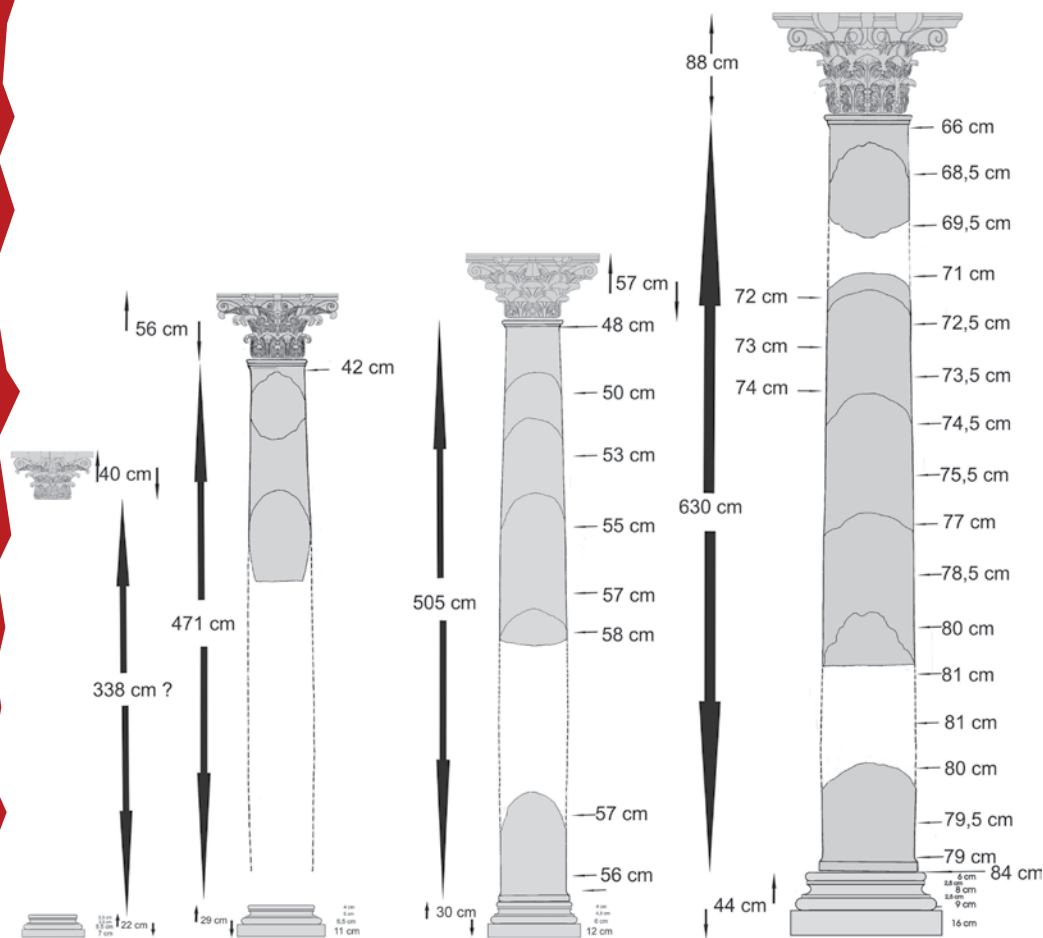

Reconstituirea coloanelor de marmură din forul Sarmizegetusei.

O astfel de corecție (numită galbul coloanei, sau enthasis) nu se făcea însă după ochi, ci după o parabolă de ecuație $x = y^2$, așa cum ne învață însuși Vitruvius. Pe fragmentele de fus de coloană găsite de noi în for se verifică perfect această curbură, încât fiecare bucată poate fi plasată precis în cadrul reconstituirii.



După A. Fortis, Viaggio in Dalmazia (1774).

Aceleași legi ale armoniei au guvernat și proiectarea arcelor de la diferitele intrări, unde înălțimea intradosului era egală cu lățimea intrării, iar arcul avea fișec o înălțime egală cu raza, adică jumătate din lățime. Ca exemplu putem lua intrarea centrală în basilică (a se vedea pe larg mai jos p. 94-95), unde s-a păstrat lățimea pragului, de 560 cm, precum și un sfert din arc, a cărui rază este cu certitudine de 280 cm. Prin urmare înălțimea intrării era de 840 cm = 30 moduli.

Siguranța reconstituirii propuse de noi se bazează pe o analogie perfectă: forul traianic al municipiului dalmatin Burnum, care, nu numai că are un plan aproape identic cu cel din Sarmizegetusa, dar are numeroase dimensiuni, care se potrivesc și la noi, cum ar fi lățimea basilicii, de 1736 cm (= 62 moduli), sau lățimea intrării centrale în basilică, de 560 cm. Este clar că sub Traian a circulat un plan standardizat pentru astfel de edificii, plan preluat de altfel și de armată pentru clădirile comandamentului, adevărate foruri ale trupelor respective. La Burnum șansa a făcut ca fațada basilicii să se păstreze în parte până astăzi și să putem verifica nu numai aspectul în plan al edificiului, ci și în elevație. De altfel toate reconstituirile pe care le-am propus se bazează pe calcule precise și pe asemenea analogii foarte apropiate, cu edificii mult mai bine păstrate.¹⁰

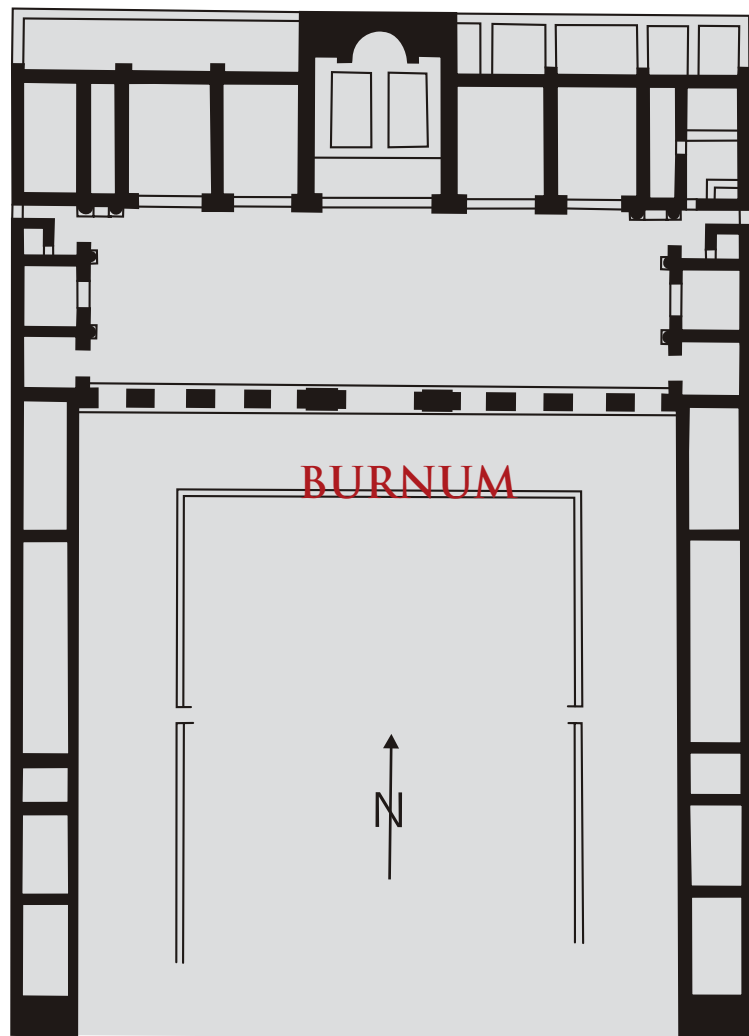

Planul forului din Burnum .

0 10m

O CONCEPȚIE SCENOGRAFICĂ.

Arhitecții romani au descoperit încă de pe vremea republicii că edificiile așezate în pantă pot dezvălui privitorului în mod treptat frumusețea și eleganța lor. Astfel ele apăreau ca o serie de fațade, amplasate fiecare mai sus în raport cu precedenta și care se succed într-o câțiva asemenea unui decor teatral, ce se schimbă la fiecare act. Această "concepție scenografică" este ilustrată și de edificiul nostru.

Pentru cel care urca treptat pe *cardo maximus* capătul de perspectivă îl constituia intrarea monumentală în for, cu "*propylon*"-ul, frontonul cu patru coloane, care preceda arcul porții, decorat cu statui de prizonieri daci, un adevărat arc de triumf dedicat victoriei lui Traian. O dată ajuns la intersecția cu *decumanus maximus* el putea contempla întreaga armonie a fațadei forului, care era ritmată de o colonadă aparținând ordinului corintic. În mod simetric, de o parte și de alta a "*propylon*"-ului intrării, șirul de coloane era închis la colțuri de alte două frontoane, numite într-o inscripție "*proportice*" (adică colonadă aflată în fața porticului). De la sfârșitul sec. II, două fântâni gemene de marmură, cu statui în nișe și coloane corintice, ornau aceiași fațadă. De notat faptul că, deși construite aproape un secol după Traian, ele se integrează perfect în fațada forului, căci folosesc același modul de 28 cm și aceleași proporții riguroase.

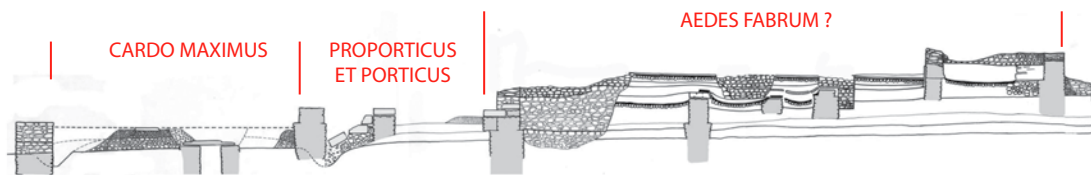

Secțiune Nord-Sud prin Forul lui Traian. Panta naturală avea o înclinație de 5%.



Fațada forului văzută de pe *cardo maximus*.

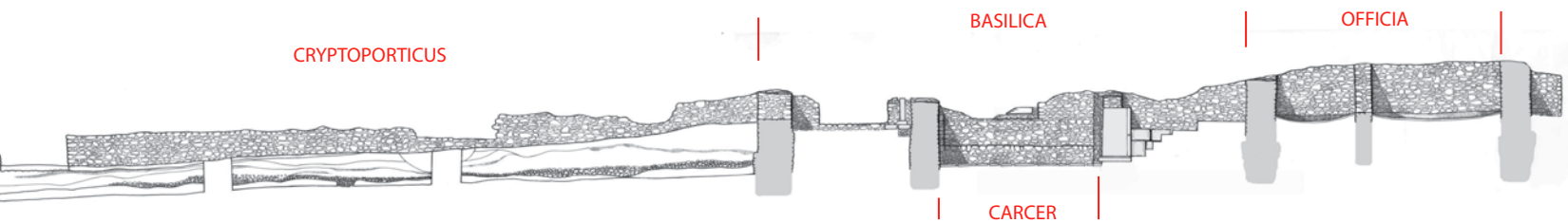

Fațada lui *forum vetus*, către mijlocul sec. III.

După ce urca treptele intrării, ajuns sub cupola arcului cu patru deschideri (*tetrapylon*), care constituia poarta de acces în for, în fața vizitatorului se deschidea perspectiva curții, având în centru monumentul triumfal de marmură, dedicat de oraș fondatorului său. În spate, pe fundal, apărea acum fațada basilicii, durată din calcar oolitic, asemenea arcului prin care tocmai trecuse și precedată de scări monumentale. Ea avea în centru o mare intrare, tot în formă de arc somptuos decorat și aflată pe același ax cu monumentul central și cu intrarea în for. Intrarea centrală era flancată de altele patru simetrice, ale căror arce erau la fel de bogat decorate. Fațada era ritmată de pilaștri ionici, iar friza cu armele învinșilor, care încorona acești pilaștri, amintea de aceeași victorie dacică. De fapt întregul for era un monument triumfal închinat lui Traian. După ce urcai treptele, care duceau spre podiumul din fața basilicii și pătrundeai prin una din intrări, puteai contempla o a treia fațadă, tot din blocuri de calcar și având în centru curia (sediul senatului local), a cărei poartă era evident precedată de o scară monumentală, flancată de pilaștri ionici. Arcele aparente, care încadrau intrările în diferitele încăperi de pe latura din spate a basilicii, aveau un decor mai simplu decât cel de la fațada exterioară. Dar, în mod semnificativ pentru concepția scenografică, care favoriza vederea dinspre nord, fața internă a zidului basilicii nu era de loc decorată, astfel încât - din interior privit - edificiul nu avea deloc un aspect unitar. De altfel numai această succesiune de fațade precedate de trepte era realizată în tehnica *opus quadratum*, din blocuri mari de calcar oolitic, extrase din cariera de la Sântă Măria de Piatră, aflată lângă Călan (*pagus Aquaensis*), la circa 30 km depărtare.



Curtea forului cu monumentul triumfal al lui Traian și basilica pe fundal.

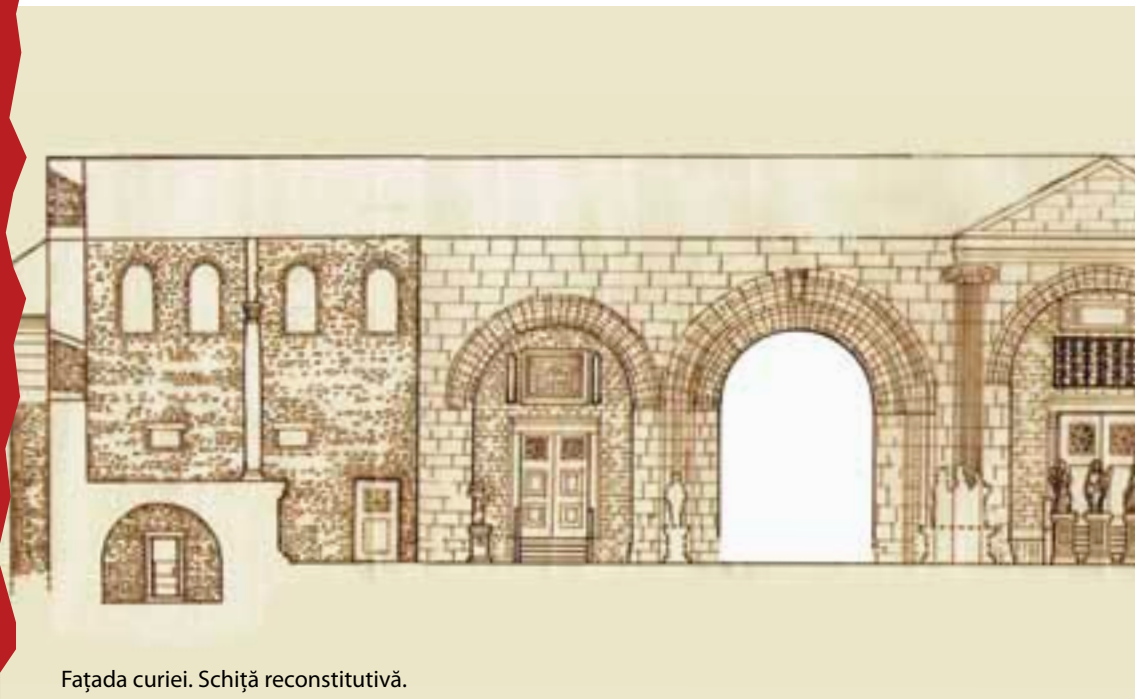

Fațada curiei. Schiță reconstituitivă.

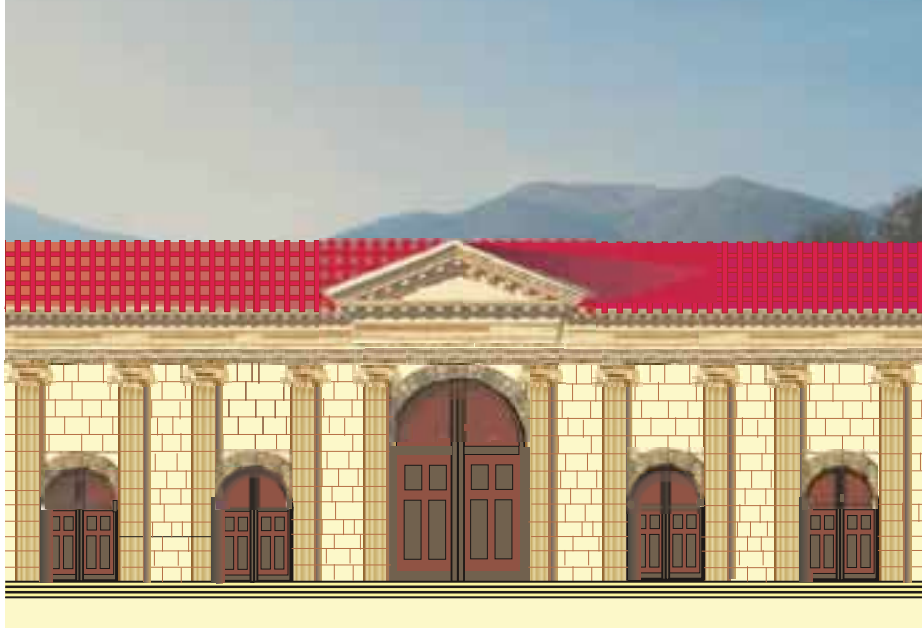

Fațada basilicii

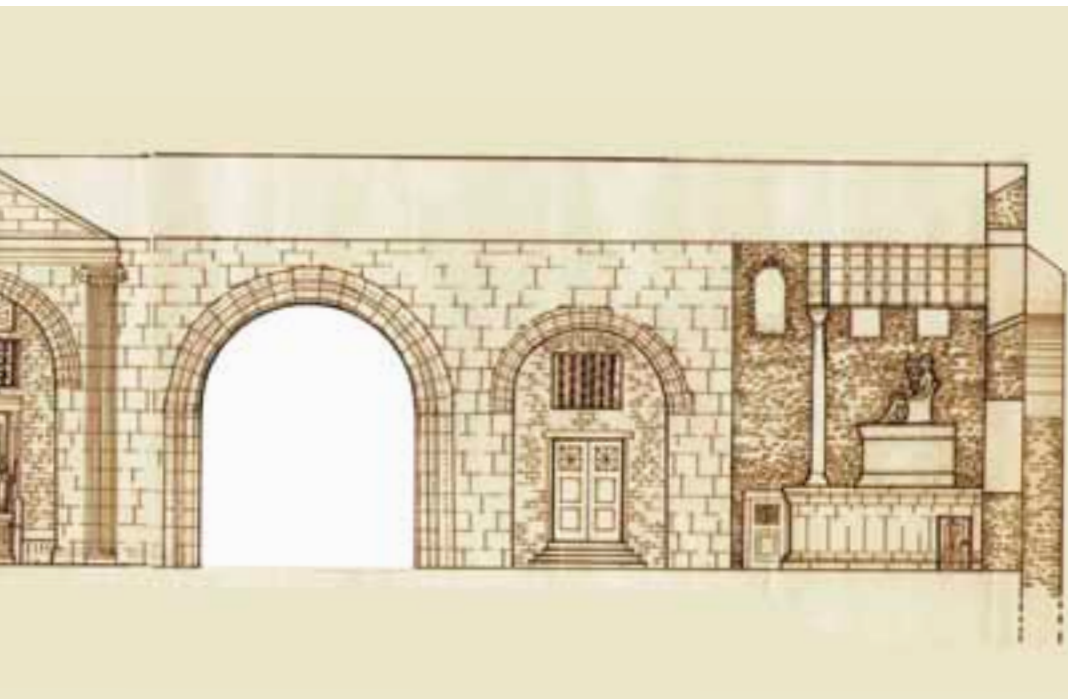

Restul zidurilor erau făcute din piatră se stâncă sfărâmată, adusă din apropiere, prinsă cu mortar (tehnica *opus incertum*) și erau acoperite cu tencuială. În mod cert arhitectul, care a conceput acest for grandios, a știut de minune să exploateze panta naturală a terenului, de 5%, dozând efectul asupra privitorului pe care îl aveau fațadele succesive, fiecare plasată mai sus decât cea anterioară și precedată de trepte monumentale. În plus decorația cu statui de prizonieri, monumentul triumfal și friza de arme, exaltau toate marea victorie a lui Traian asupra dacilor. Nu se poate să nu remarcăm similitudinea cu programul iconografic al marelui for din Roma, conceput de Apollodor din Damasc, sau chiar asemănările cu planul acestuia, unde basilica Ulpia închide latura din spate a curții forului în mod similar.

Trebuie să păstrăm însă proporțiile, căci edificiul nostru era unul provincial. Statuile de prizonieri erau mediocre - din câte ne putem da seama - și doar elementele decorative, cum ar fi capitellurile ionice de pilastru, au fost mai izbutit cioplite. Din punct de vedere stilistic, cea mai bună analogie pentru decorația sculpturală a forului traianic al Sarmizegetusei îl constituie monumentul triumfal de la Adamclisi și nu este exclus ca aceiași meșteri militari, care au lucrat la Dunărea de Jos, să fi fost aduși și aici. De altfel mâna de lucru folosită la forul Sarmizegetusei a fost tot cea militară. După cum ne-o dovedesc numeroasele ștampile de pe țiglele acoperișului, edificiul a fost ridicat de către un detașament de vreo 200-300 de oameni (numit *vexillatio*), aparținând legiunii III Flavia Felix, cantonată pe atunci la Bersobis în Banat. De altfel cam tot în același timp un alt grup construia în piatră clădirea comandamentului trupe respective, aflată acum în curs de cercetare. Ea are un plan similar, devenit standard sub Traian, dar în mod evident clădirea comandamentului legiunii III Flavia Felix de la Bersobis este mai mică decât forul sarmizegetusan și este lipsită de orice decorație arhitectonică, fiind un edificiu cazon, pur funcțional. ¹¹

O VIZITĂ ÎN FORUL LUI TRAIAN DIN SARMIZEGETUSA

După ce urcăm pe drumul actual, care șerpuiște ușor nu departe de vechiul *cardo maximus*, ajungem în centrul orașului antic, în punctul de intersecție al celor două drumuri principale. De aici putem contempla fațada forului lui Traian. În fața intrării principale, aflată puțin la dreapta noastră, se găsește o bază de monument din marmură, care marchează punctul de unde s-au pornit măsurătorile pentru viitorul oraș, numit *groma*. La dreapta și la stânga sa se găsesc două fundații de piatră, pe care se ridicau cândva două fântâni arteziene de marmură (*nymphaea*, la singular *nymphaeum*). În cele două capete ale fațadei se găseau două capele sacre (*aedes*), cea de la est aparținând asociației faurilor (*collegium fabrum*), iar cea de vest unei asociații neidentificate.¹²

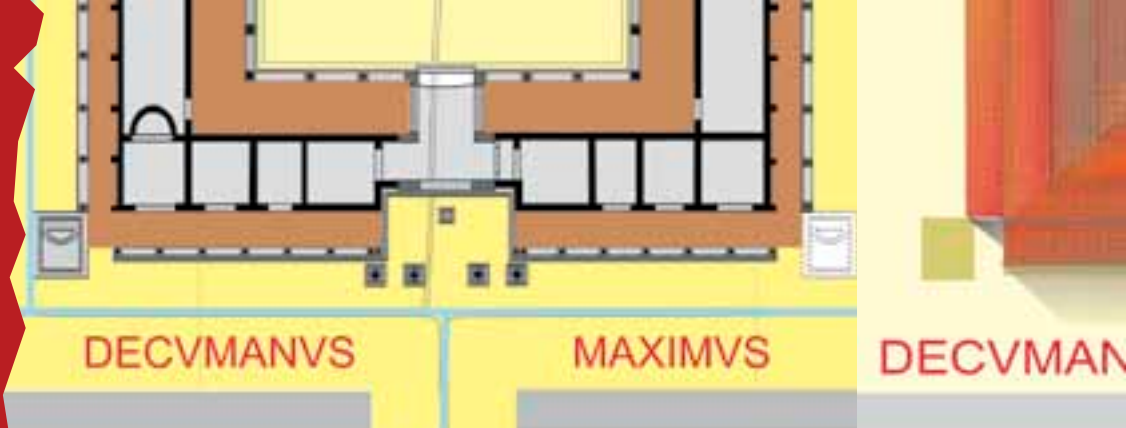

Intrarea în for epoca Traian-Hadrian.

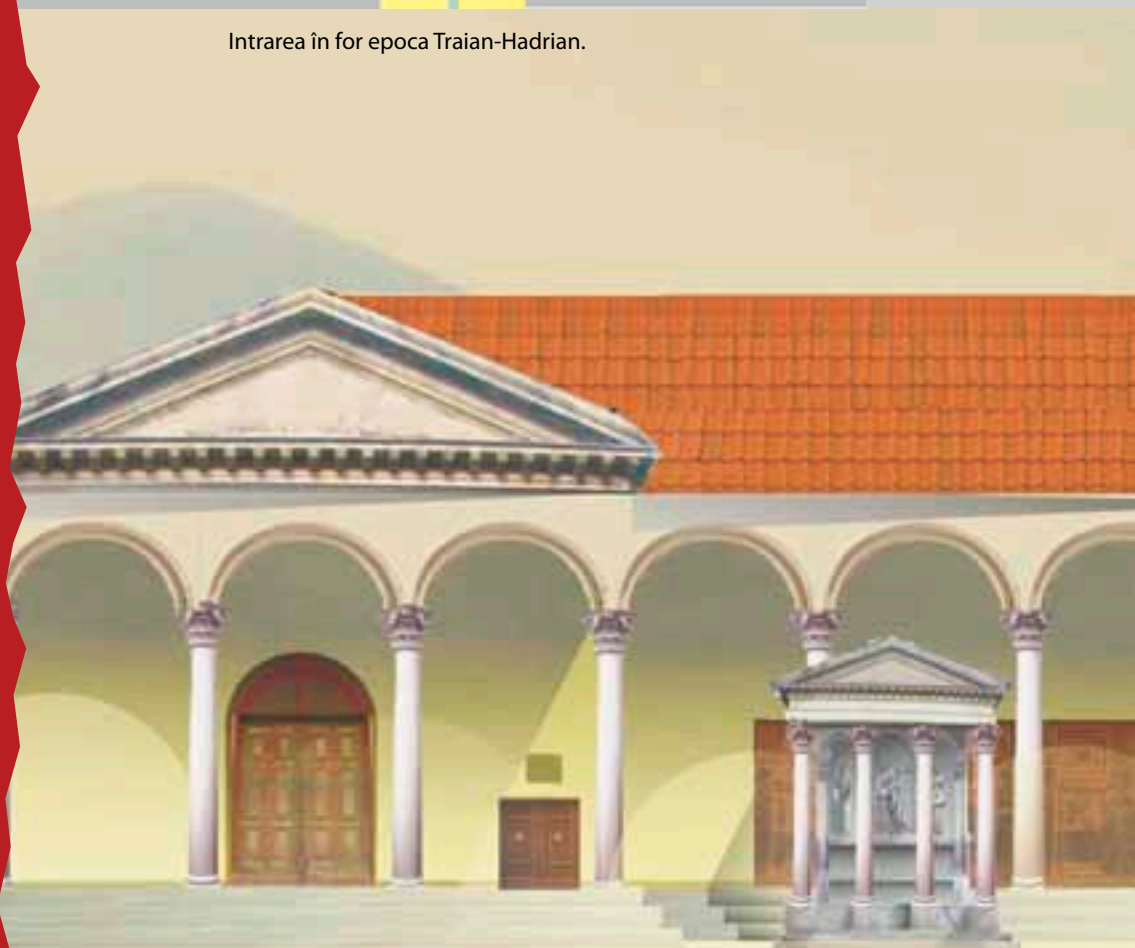

PROPORTIC
AEDES FABRUM ?

NYMPHAEUM

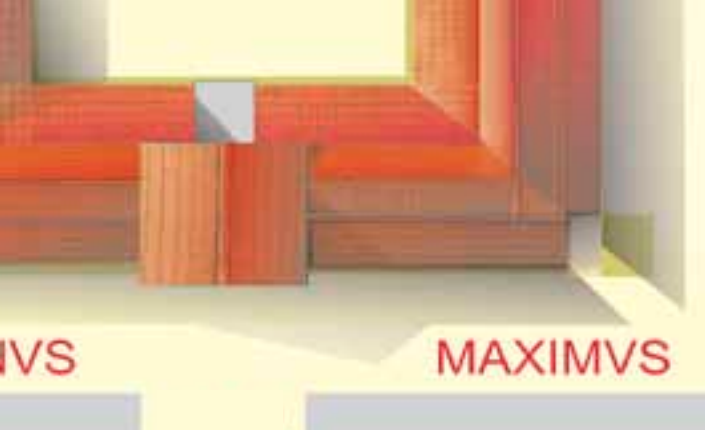

Reconstituirea acoperișului intrării forului Traiani

Intrarea în for la mijlocul sec. III.



GROMA
PROPYLON

NYMPHAEUM

PROPOR TIC
AEDES

Vizitatorul de astăzi va fi poate derutat văzând starea ruinelor, căci privind la resturile de ziduri existente, cu greu îți poți imagina măreția fațadei de odinioară. Totuși reconstituirea elevației fațadei forului se bazează, așa cum am arătat, pe numeroase fragmente arhitectonice, mai ales de coloană, care permit calcularea cu precizie a înălțimii diferitelor subansamble. În încăperea din dreapta intrării (stânga noastră) sunt depuse cele mai multe fragmente de coloană de marmură, care au scăpat furiei fabricanților de var. Fragmentele dispersate pe *decumanus maximus*, în fața forului, provin de la cele două fântâni publice ridicate aici la sfârșitul sec. II. De altfel o parte din impresionanta rețea de canalizare, cu marile tunele de drenaj de pe axul drumului, sunt încă vizibile (pentru siguranța vizitatorilor ele sunt pe moment parțial astupate).

Vom examina rând pe rând diferitele părți componente ale fațadei, începând cu intrarea monumentală, unde se află altarul gromei, comemorând fondarea orașului, și vom continua cu fântânile și porticele, pentru a încheia cu sediile diferitelor asociații, aflate în colțurile de nord-est și nord-vest ale edificiului.



Forum vetus. Vedere dinspre *cardo maximus* și reconstituire parțială.





Locus **gromae** era centrul absolut al orașului antic. Aici a fost amplasată *groma*, stația de unde s-au trasat străzile viitorului oraș și loturile cu care urma să fie împroprietărit fiecare colonist. În timpul săpăturilor arheologice a fost descoperită amprenta blocului de piatră, fixat într-un fel de beton (*opus signinum*) și care a constituit punctul de reper al acestor măsurători. Aici a fost ridicat ulterior un altar de marmură comemorând fondarea coloniei Dacice Sarmizegetusa. Pentru a nu stânjeni traficul el a fost amplasat cu trei metri mai la sud, pe aceeași axă cardinală și exact la aceeași cotă de nivel, ca *locus gromae*. Baza acestui altar de marmură, alcătuită din patru blocuri adiacente, e singura parte care a supraviețuit din monumentul comemorativ. Ea a fost decorată cu un relief reprezentând un vrej de iederă, cu frunze și fructe asemenea zmeurei (*corimbi*), simbol al vegetației veșnic verzi. Asupra inscripției, care probabil se găsea pe corpul acestui altar, vom reveni mai jos.

În jurul *gromae* fusese trasat în timpul ceremoniei de inaugurare un spațiu dreptunghiular, numit *templum*. El era orientat după punctele cardinale, mai precis după umbra lăsată la răsăritul soarelui de un jalon (*meta*), așezat pe *locus gromae*. Arhitectul care a proiectat intrarea în forul de piatră a dorit să marcheze în mod special acest spațiu sacru, retrăgând fațada forului în dreptul intrării și împingând în față cei patru stâlpi care precedau fațada. Aceștia depășeau linia porticului nordic al forului, tot cu atât cu cât se retrăsese fațada. Apare astăzi clar pe teren un spațiu de 14 m est-vest pe 8,40 m nord-sud, care are în centru vechiul punct al *gromae*. Pentru a înțelege de ce vechii locuitori ai Sarmizegetusei au păstrat acestui loc atâta considerație, trebuie să rememorăm ceremoia de fondare a noului oraș.¹³

TETRAPYLON



PROPYLON

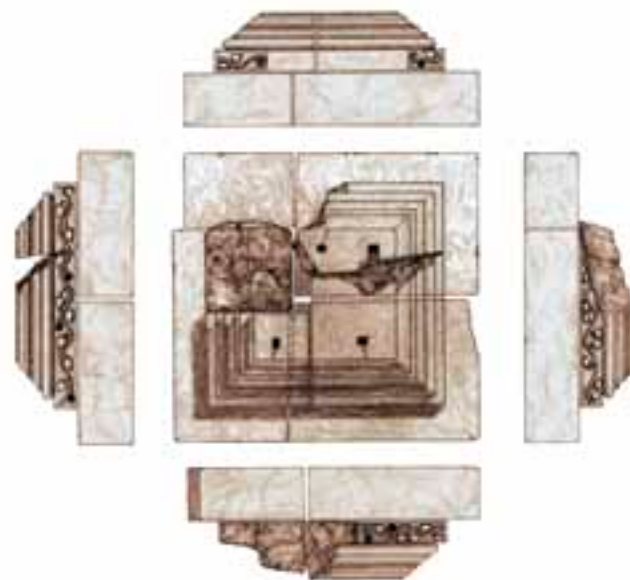

Plinta altarului *gromae*



FONDAREA COLONIEI DACICA SARMIZEGETUSA



Dimineața zilei de 18 septembrie a anului 108 trebuie să fi fost una caldă și senină, ceea ce era de bun augur pentru cei adunați pe platoul de la poalele Retezatului. Era cea de a 55 aniversare a împăratului Traian și veteranii legiunilor, care au luat parte la războiul dacic, fuseseră în fine lăsați la vatră. Mulți dintre ei rămăseseră sub arme dincolo de cei 20 de ani obișnuiți ai serviciului militar profesionist, căci după sinuciderea lui Decebal, din toamna anului 106 și pacificarea întregii Dacii, până pe Tisa Superioară și în Carpații Păduroși, a urmat în anul 107 războiul cu iazigii din Câmpia Tisei. O dată pacea instaurată, în anul 108 a început organizarea noii provincii, taberele militare au căpătat un caracter stabil, iar drumurile dintre ele au început a fi construite [După cum ne informează o bornă kilometrică (*milliarium*), în anul 108 tronsonul dintre Potaissa și Napoca era gata cel puțin până la a 10-a milă de la Potaissa (cam jumătatea distanței)]. Cele două legiuni, a IIII-a Flavia Felix și a XIII-a Gemina, erau cantonate la exact 72.000 de pași (100 km) de Sarmizegetusa, la Bersobis și la Apulum, sistemul de organizare al provinciei, perfect matematic, fiind astfel desăvârșit. Noul guvernator, Decimus Terentius Scaurianus, putea purcede acum la fondarea coloniei Dacica, primul oraș al provinciei. Cei 2000 de veterani așteptau aliniați încă dinainte de răsăritul soarelui. Fiecare se orienta după drapelul, *vexillum*, al contingentului de legiune din care făcuse parte. După ceremonia religioasă de întemeiere și împărțirea pământului în loturi de formă pătrată, va urma tragerea la sorți a terenului, cu care să fie împroprietărit fiecare veteran. Cei mai norocoși, primii 1.000, vor primi loc de casă chiar în vatra orașului și vor poseda câte un lot agricol în Țara Hațegului. Ceilalți urmau să fie așezați în comunele aparținătoare Sarmizegetusei, precum Aquae, Micia, Apulum și Ampellum, în nord, Tibiscum și Dierna, în sud.

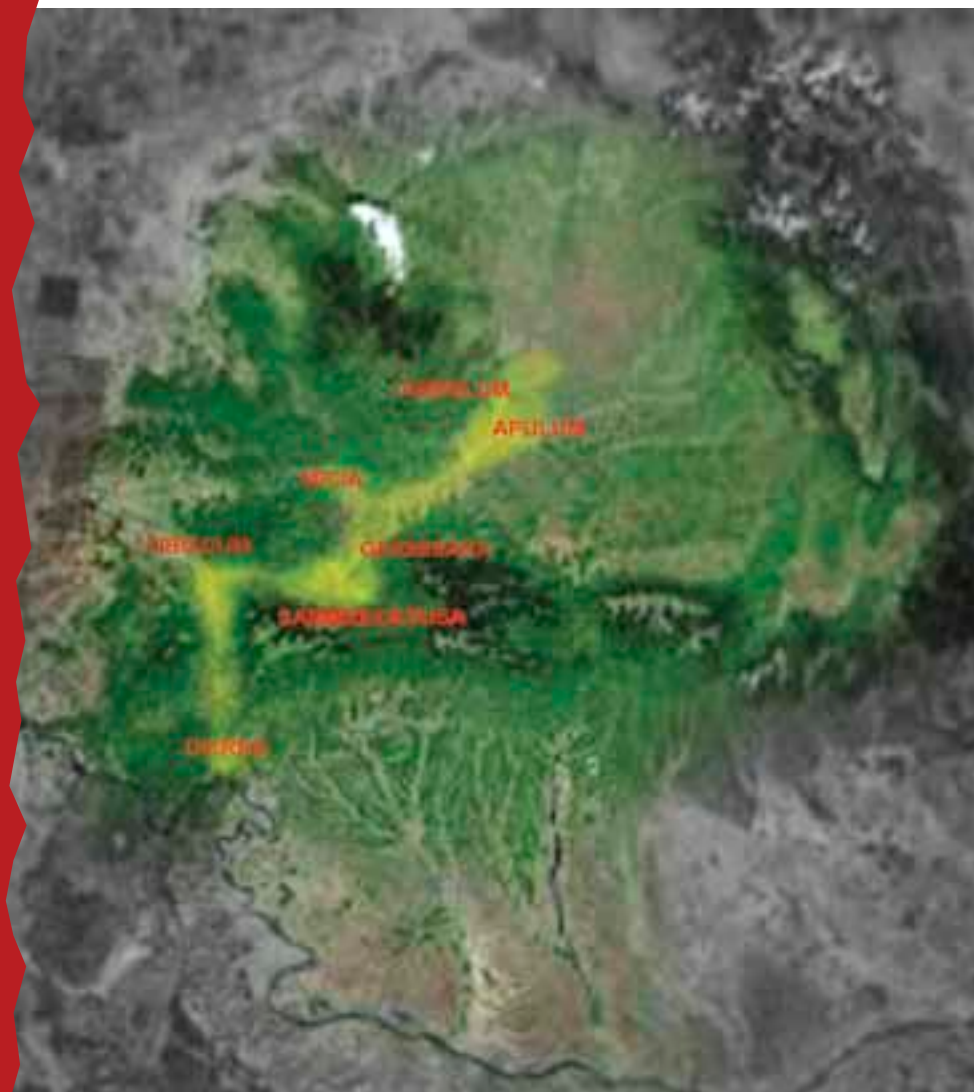

Territorium-ul coloniei Dacica Sarmizegetusa, pe vremea lui Traian.

Practic, cele mai bogate terenuri agricole ale provinciei, de la Dunăre și până pe cursul mijlociu al Mureșului, vor alcătui territorium-ul coloniei Dacica.¹⁴

Astfel întemeierea Sarmizegetusei echivala cu fondarea noii provincii Dacia, care dintr-un pământ străin și dușman, devenea acum parte a Imperiului Roman, cel mai civilizată stat al Lumii Vechi și prima variantă a Uniunii Europene de azi.

Mai mult chiar, întreg teritoriul coloniei Dacica Sarmizegetusa se bucura de *jus italicum*, privilegiul de a fi considerat parte integrantă a Italiei și deci scutit de taxele la care erau supuse terenurile din provincii, iar locuitorii săi se bucurau de aceleași drepturi ca și cei ai Cetății Eterne, Roma. Întemeierea urma să aibă loc sub auspiciile lui Traian, cel mai bun dintre principii, aflat acum la Roma. Trimisul său, guvernatorul Decimus Terentius Scaurianus, fost consul, urma să-l înlocuiască, prezidând ceremoniile. În centrul viitorului oraș era împlântat un jalon, *meta*, a cărui umbră va indica orientarea întregii așezări. Ritualul întemeierii începea cu o rugăciune și totodată o promisiune adresată tuturor zeilor (în primul rând triadei capitoline, Jupiter, Juno și Minerva), numită *supplicatio*. Urma apoi ceremonia de inaugurare (*inauguratio*), care la rândul său avea mai multe etape, prima fiind cea de *orientatio*, aliniera la axele cardinale ale universului, urmată de luarea auspiciilor, unde se efectua interpretarea semnelor trimise de zei (mai ales a zborului păsărilor). Abia apoi aveau loc sacrificiile, care marcau ceremonia de *dedicatio*, adică de trecere în posesiunea zeilor a spațiului de acum sacralizat al noului oraș.

S*upplicatio*, rugăciunea solemnă fu rostită în limba latină arhaică, după cum o cerea ritualul “fraților arvali”, un vechi colegiu preoțesc, ale cărui “acte” s-au păstrat în parte până azi. Dovada că aceste ritualuri erau cunoscute și urmate cu strictețe și în Sarmizegetusa vine de la o inscripție fragmentară, care păstrează o parte dintr-un *votum carmen*, invocație către principalii zei, cu promisiunea unor jertfe consistente în cazul în care ei vor asculta această rugă. Textul este practic o repetare a aceleiași formule, de felul: “Junonă Regină, așa cum prin vorbe i-am promis lui Jupiter cel foarte mare și foarte bun că va avea în viitor de la noi un bou cu coarnele decorate cu aur, ceea ce astăzi am promis, dacă pe acestea întocmai le vei face, atunci ție cu aceleași vorbe îți promitem la fel pe viitor o vacă cu coarnele decorate în aur”. Prezența, alături de triada capitolină a lui Marte, părintele mitic al poporului roman, dar și zeul războiului, face posibil ca rugăciunea în cauză a fost rostită cu ocazia plecării într-o expediție militară. Inscripția a fost găsită la est de amfiteatrul, în zona altarului imperial, *ara Augusti* și se referă probabil la o *supplicatio* din partea întregii provincii Dacia.¹⁵

IVPITER OPTIME MAXIME QVOT HODIE VOVIMVS ASTV EA ITA
FAXIS TVNC TIBI BOVEM CORNIBVS AVRO DECORATIS
VOVEMVS ESSE FVTVRVM IVNO REGINA QVAE IN VERBA IOVI OPTIMO MAXIMO BOVEM CORNIBVS AVRO
DECORATIS VOVEMVS ESSE FVTVRVM, QVOT HODIE VOVIMVS ASTV EA ITA FAXIS TVNC
TIBI IN EADEM VERBA BOVEM CORNIBVS AVRO DECORATIS VOVIMVS ESSE FVTVRAM
MINERVA, QVAE IN VERBA IOVI OPTIMO MAXIMO BOVEM CORNIBVS AVRO DECORATIS VOVIMVS ESSE FVTVRVM
QVOD HODIE VOVIMVS ASTV ITA EA FAXIS, TVNC TIBI IN EADEM VERBA BOVEM CORNI
BVS AVRO DECORATIS VOVEMVS ESSE FVTVRAM. SALVS PVBLICA POPVLI ROMANI QVIRITIVM QVAE IN VER
BA IOVI OPTIMO MAXIMO BOVEM CORNIBVS AVRO DECORATIS VOVIMVS ESSE FVTVRVM
QVOT HODIE VOVIMVS ASTV ITA EA FAXIS TVNC TIBI IN EADEM VERBA BO
VEM CORNIBVS AVRO DECORATIS VOVEMVS ESSE FVTVRAM INVICTE
MARS PATRE GRADIVE QVAE IN VERBA IOVI OPTIMO MAXIMO BOVEM CORNIBVS
AVRO DECORATIS VOVIMVS ESSE FVTVRVM, QVOT HODIE VOVIMVS ASTV EA
ITA FAXIS TVNC TIBI IN EADEM VERBA TAVRVM CORNIBVS AVRO DECORATIS
VOVEMVS ESSE FVTVRVM FORTVNA REDVX QVAE IN VER BA IOVI OPTIMO MAXIMO
BOVEM CORNIBVS AVRO DECORATIS VOVIMVS ESSE FVTVRVM QVOT HODIE
VOVIMVS ASTV ITA EA FAXIS TVNC TIBI IN EADEM VERBA BOVEM
CORNIBVS AVRO DECORATIS VOVEMVS ESSE FVTVRAM

De-odată la orizont, prin pâcla adunată deasupra masivului Şureanu, miji roşie prima geană de soare și din două mii de piepturi de bărbați izbucni un strigăt de victorie. Pe pământ *meta* lăsa o umbră prelungă. Acesta avea să fie traiectul viitoarei magistrale est-vest a oraşului, *decumanus maximus*. Celălalte străzi est-vest, ceilalți *decumani*, urmau să fie trasate paralel cu ea. Perpendicular venea *cardo maximus* și paralel cu el ceilalți *cardines*. Oraşul va arăta astfel ca o tablă de şah, patru străzi delimitând un cvartal de locuințe de formă rectangulară, numit *insula* și unde urmau să fie construite casele a opt sau zece veterani. Această structură ortogonală se repeta și în exteriorul incintei oraşului, unde fiecare familie își avea lotul său de pământ agricol. O dată soarele răsărit, preotul specializat în astfel de ceremonii, augurul, se întoarse cu fața spre el, pentru a stabili orientarea celor patru mari sectoare ale cerului, care urmau să se regăsească apoi și pe pământ. Cu toiagul său, numit *lituus*, et trasă în consecință pe pământ un dreptunghi, numit *templum*, spațiul sacru din centrul oraşului, de unde urmau să fie urmărite semnele trimise de zei, conform științei esoterice a misterioșilor etrusci (*disciplina Etrusca*).



Acest *templum* căpătă repede aspectul unei îngrădituri, orientate conform primei umbre lăsată de *meta*. Într-un colț al său se va amenaja un fel de puț, *mundus*, unde erau depuse, ca în vechiul for roman, ofrandele pentru zeii infernali. Doi servanți, *camilli*, aduseră coliviile păsărilor prevestitoare. Cu iscusință ei eliberară corbul, care își luă zborul spre dreapta și cioara, care o luă spre stânga, ceea ce însemna că zeii sunt favorabili. În schimb acvila, pasărea lui Jupiter, cel forate bun și foarte mare, eliberată de augur, se îndreptă majestos spre răsărit în uralele mulțimii. Apoi veni rândul puilor, care bine înfometaji de mai multe zile, se puseră pe ciugulit cu frenezie. Scaurianus anunță cu bucurie că auspiciile erau favorabile și se putea trece la următoarea etapă a ceremoniei, dedicarea teritoriului sacru către zei.

In sunete de flaut a fost jertfit un bou pentru Jupiter, un taur pentru Marte, precum și câte o vacă pentru Junona și Minerva, ale căror măruntaie fură cercetate de un *haruspex*, și el instruit în disciplina Etrusca. Carnea victimelor urma să fie împărțită notabililor prezenți la ceremonie, iar sângele fu turnat peste focul de pe altar, astfel încât fumul să se ridice spre zei. În fine, guvernatorul Scaurianus, mulțumit de cele văzute, declară că jertfa a fost bine primită și, auspiciile fiind favorabile întemeierii coloniei, mensorii se puseră pe treabă.



Împăratul Traian jertfind zeilor (după Cichorius, Taf. LXIII)

După ce drumurile au fost trasate, a venit rândul incintei, care delimita spațiul sacru al orașului, ce tocmai fusese inaugurat. Asemenea lui Romulus, care pe vremuri însemnase cu plugul limitele vechii Rome, Decimus Terentius Scaurianus va trasa brazda primordială, *sulcus primigenius*. Cu un plug ușor, *aratrum*, la care erau înjugați un bou și o vacă albă, cu coarnele împodobite, reprezentantul împăratului, încins cu toga după obiceiul din Gabii (*cinctus Gabinus*) și cu capul acoperit, așa cum cerea ritualul strămoșesc, desțeleni pământul gras al Daciei. Cuțitul tăia locul pentru șanțul defensiv, iar brăzdarul răsturna gheața, care va deveni valul de pământ cu palisadă, menit să apere orașul.

Asemenea Romei *quadrata*, trasată de Romulus, Sarmizegetusa devenea astfel o imagine a universului (*imago mundi*), având în centru spațiul sacru, *templum*, unde era «buricul pământului» (*ombilicum mundi*) și *axis mundi*, locul în care oamenii comunicau cu zeii. Restul spațiului dintre ziduri, orientat după axele cardinale și împărțit în *insulae* pătrate, reprezenta *cosmos*-ul, universul organizat, guvernat de legile zeilor. Dincolo de incinta orașului, spațiul sacru, *pomerium*, se mai prelungea câteva sute de pași, după care urma regatul morților, unde erau așezate cimitirele. Acest spațiu corespundea *chaos*-ului, universul dezorganizat și amorf, stăpânit de forțele primordiale, potrivit zeilor.



Relief din Aquileia (nordul Italiei) reprezentând fondarea orașului prin trasarea lui *sulcus primigenius*.



Decimus Terentius Scaurianus trăgând "*sulcus primigenius*".

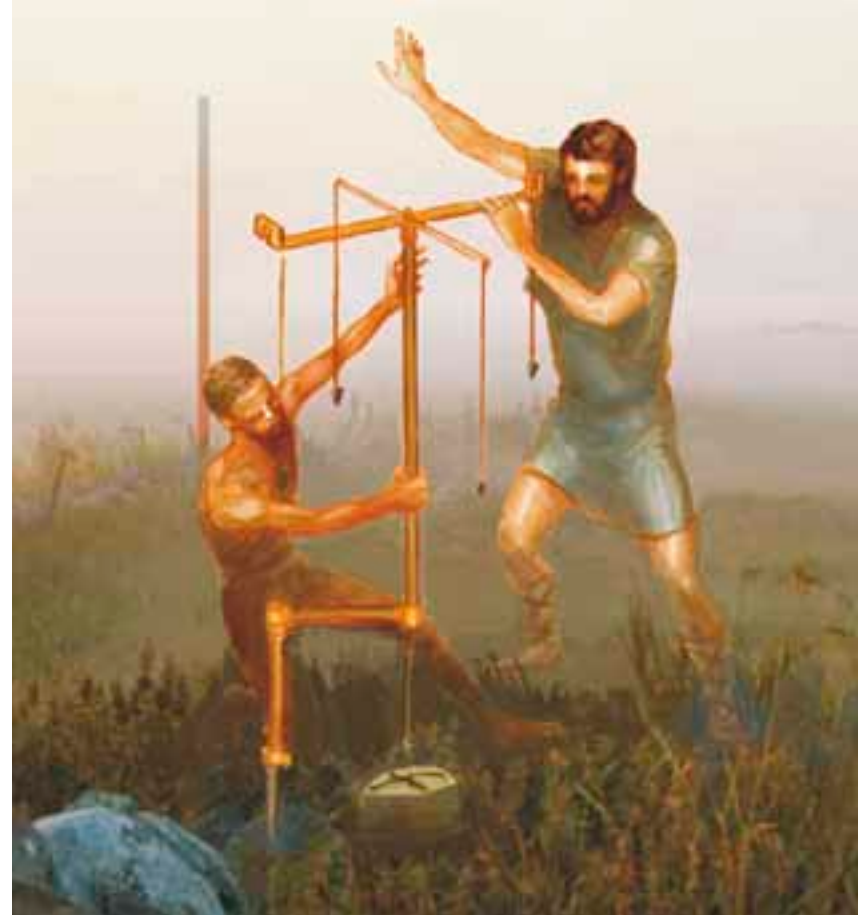

Agrimensorii la lucru.

Agrimensorii au continuat apoi măsurarea pământului din teritoriul rural, prelungind cele două axe principale, *cardo maximus* și *decumanus maximus*. Pământul arabil era divizat de drumurile vicinale în loturi, numite *centuriae*. Fiecare *centuria* avea câte 100 de *heredia* (loturi ereditare de 240 x 240 de picioare, adică 73 x 73 m). Un *heredium* conținea câte 2 *jugera* (un *jugerum* fiind terenul care putea fi arat într-o zi cu un bou înhămat la jug, latinește *jugum*). Pentru aceste operații romanii foloseau un instrument simplu, numit *groma* și care se baza pe mai multe fire cu plumb și pe vizarea cu jaloane. Bine utilizată, *groma* s-a dovedit de o mare precizie. Urmele tramei stradale a orașului roman și ale lotizării din teritoriul agricol, numită centuriație, pot fi distinse și astăzi pe teren (vezi mai sus, cap. Introductiv, pagina 7).¹⁶

De fapt ritualul întemeierii orașului echivala, nu numai cu reluarea fondării Romei ci și cu repetarea creației universului, când *chaos*-ul inițial a fost transformat în *cosmos*, în urma luptei dintre zeii conduși de Jupiter și monștrii proteici de felul lui Typhon.

Orientarea precisă a lui *decumanus maximus*, care are o deviere de 4grade față de axa est-vest, a permis arheologilor să calculeze data la care a fost fondată Sarmizegetusa. Cum axa pământului se modifică continuu, acum două milenii soarele nu răsărea în aceeași zi în același loc ca astăzi, dar după un calcul astronomic nu foarte complicat se poate stabili poziția astrului zilei cu milenii în urmă. Astfel, s-a putut calcula că puțin înainte de echinocțiul de toamnă, prin 14-18 septembrie *meta* va fi aruncat pe pământ, imediat după răsăritul soarelui, o umbră cu exact aceeași deviație de 4 grade, ca axa est-vest a Sarmizegetusei. Or, 18 septembrie este ziua de naștere a împăratului Traian, astfel încât în ochii celor care au ales această dată pentru inaugurarea a șezării, ziua de naștere a principelui devenea și *dies natalis coloniae*. Ce-i drept aceeași umbră o lăsa *groma* pe vremea lui Traian și prin 26-30 martie, imediat după echinocțiul de primăvară, dar cum nici o dată semnificativă nu cădea în perioada respectivă, trebuie să optăm pentru prima variantă.¹⁷

În timp ce se făceau aceste măsurători Scaurianus era ocupat cu tragerea la sorți a loturilor (*sortes*). Primii care extrăgeau jetonul cu poziția lotului înscrisă pe el aveau gradele cele mai înalte. De altfel urna lor era separată, căci beneficiau de pământ mai mult și mai bine amplasat. Urmau veteranii de rând, până când se epuiza terenul aflat la dispoziție. Pășunile și pădurile nu erau împărțite, ci rămâneau în folosință colectivă, fiind administrate de conducerea orașului.

18 SEPTEMBRIE ANUL DOMNULUI 108



Locuitorii Sarmizegetusei au celebrat cu pietate actul fondării orașului lor și pe întemeietorul său, împăratul Traian. Nu l-au uitat nici pe reprezentantul acestuia, Decimus Terentius Scaurianus, care a devenit primul patron al orașului. De altfel și fiul său, D. Terentius Gentianus, a moștenit statutul patronal și, ca urmare a serviciilor aduse orașului mulți ani mai târziu (prin 120/121 p.Chr.), locuitorii Sarmizegetusei i-au închinat chiar o statuie.¹⁸

În secolul XVI a fost văzută o placă de marmură fragmentară, care a dispărut între timp, dar din care, în cursul săpăturilor româno-franceze, s-a mai găsit o bucată, chiar în fața intrării centrale în biserică. Inscripția trebuie să fi străjuit intrarea principală în biserică și textul pare să fi fost repetat cel puțin o dată și în alt loc. Poate că a fost înscris chiar pe altarul gromei, căci se face referire la actul fondării coloniei. Din păcate partea de jos lipsește și nu putem ști în ce circumstanțe s-a făcut mențiunea respectivă. Probabil textele au fost scrise cu ocazia dedicării forului de piatră al orașului, în jurul anilor 114-115 p. Chr.

AVSPICIIS
IMP*CAES*DIVI*NERVAE*FIL
NERVAE*TRAIANI*AVGVSTI
GERM*DAC*CONDITA*COLONIA
VLP*IA*TRAIANA*DACICA
SARMIZEGETVSA*PER
D*TERENTIVM*SCAVRIANVM
LEGATVM*EIVS*PRO*PRAET

SUB AUSPICIILE
IMPERATORULUI CAESAR, FIUL DIVULUI NAERVA,
NERVA TRAIANUS AUGUSTUL
ÎNVIINGĂTORUL GERMANILOR ȘI DACILOR, FIIND FONDATĂ COLONIA
ULPIA TRAIANA DACICA
SARMIZEGETUSA, DE CĂTRE
DECIMUS TERENTIUS SCAURIANUS
LEGATUL ACESTUIA PRO PRAETORE (gubernatorul provinciei)

Scurt timp după aceea orașul a ridicat în centrul curții forului un monument în formă de trofeu, închinat împăratului Traian în calitate de « conditor coloniae », adică fondator al a șezării. Vom reveni la acest monument mai jos, când vom prezenta curtea forului.

Nici despre baza de statuie a lui D. Terentius Gentianus nu avem mai multe date. Ea a fost găsită în sec. XVIII lângă Sarmizegetusa și a fost trimisă spre Viena, dar barca s-a scufundat la Szeged, nu înainte ca textul să fie copiat.

D*TERENTIO
GENTIANO
TRIB*MILITVM
QVAESTORI TRIB PL PR
LEG AVG CONSVLI PONTIF
CENS PROVINC MACED
COLONIA VLP*IA*TRAIAN
AVG DAC SARMIZEGETVSA
PATRONO

LUI DECIMUS TERENTIUS
GENTIANUS
TRIBUN MILITAR
QVAESTOR, TRIBUN AL PLEBEI, PRAETOR
TRIMIS AL ÎMPĂRATULUI, CONSUL, PONTIF
CENSITOR AL PROVINVIEI MACEDONIA
COLONIA ULPIA TRAIANA
AUGUSTA DACICA SARMIZEGETUSA
PATRONULUI SĂU

În toată lumea romană Traian a fost celebrat pe drept cuvânt ca ctitor de orașe, după cum o arată o serie de monede, unde împăratul este reprezentat trăgând *sulcus primigenius*. Numai în provinciile de la Dunărea de Jos și din Balcani el a fondat coloniile de la Ratiaria, Oescus, Nicopolis ad Istrum, Marcianopolis, Beroe și – evident – Sarmizegetusa.

Am insistat atât de mult asupra ceremonialului fondării coloniei, căci el are o semnificație deosebită pentru istoria noastră, a românilor. Așa cum am arătat, pentru cei vechi întregul ritual al întemeierii reprezenta o reluare a creației universului, fiecare ctitorie fiind un nou început de lume. Așa cum Jupiter împărțise cerul și pământul în patru regiuni, după punctele cardinale, sub auspiciile lui Traian, Scavianus împărțise și orientase teritoriul viitorului oraș, care astfel devenea o *imago mundi*. Dar probabil că nici unul dintre participanții la ritualul de întemeiere din 18 septembrie 108 nu își putea închipui, că sub ochii lui nu se năștea în mod ritual nu doar un nou oraș și o nouă provincie, ci se năștea un nou popor, cel român. Probabil că nici un alt popor din lume nu datorează în așa mare măsură însăși existența sa forței și voinței unui singur om, așa cum o datorăm noi românilor lui Traian. Cel mai bun dintre principii romani, Marcus Ulpius Traianus, nutrea convingerea că nu va putea civiliza spațiul carpato-danubiano-balcanic decât printr-o colonizare masivă. Întemeiera numeroaselor așezări din regiune și mai ales "infinitele turme de coloniști din toată lumea romană", după cum se exprima două secole mai târziu istoricul Eutropius, au fost acțiuni întreprinse, nu dintr-o abstractă dorință de modificare a balanței etnice a zonei, ci din rațiuni pur militare.

Numeroasele legiuni din regiune trebuiau alimentate de acum încolo cu soldați-cetățeni, nu din Italia, sau alte zone parțial secătuite demografic și economic, ci cu recruți din regiune,

fi coloniștilor lui Traian. Numeroasele trupe auxiliare, care interacționau mai ușor cu localnicii, au contribuit și ele la romanizarea rapidă a acestui teritoriu, astfel încât după abea zece ani, la moartea lui Traian, retragera romanilor din Dacia devenise o imposibilitate. După două trei generații din provinciile dacice, moesice și panonice se vor naște numeroși ofițeri și soldați de nădejde, care vor contribui decisiv la menținerea imperiului. La sfârșitul sec. II ei vor ocupa Roma, alcătuind din acel moment garda pretoriană a împăratului și impunând pentru mai bine de un secol pe tronul cezarilor pe propriul candidat, provenit din același mediu cazon. Ce-i drept, din aceleași provincii nu s-a născut nici un senator vestit, vreun filosof sau un artist de renume.¹⁹



Monedă de prin anii 112-116, pe avers e bustul lui Traian din profil, pe revers Traian trăgând sulcus primigenius.

Figura luminoasă a lui Traian, cel care a schimbat fața acestor melaguri, a rămas în conștiința urmașilor ca cea a eroului, care a deștelenit acest pământ, l-a populat cu orașe și sate, eroul constructor de fortificații și drumuri. Cum este și firesc, treptat, în absența unei culturi scrise, el a devenit în conștiința populară o figură legendară. După aproape un mileniu (prin sec. X-XII) în tradiția slavilor de sud (consemnată în scrierea apocrifă: “Călătoria Maicii Domnului în Iad”) Troian ar fi fost un zeu păgân, alături de vechii zei slavi, precum Perun, Voios și Choros. Contaminarea panteonului sud-slav cu figura eroului românilor s-a produs evident sub înrăurirea vlahilor de la Dunărea de Jos și din Balcani. Tot așa la sârbii din Voievodina, sub influența “vlahilor sremliani” (atestați ca atare în sec. XII), un fel de “zburător”, care vizita noaptea femeile din Srem (anticul Sirmium), dar se topea la lumina zilei, a primit numele de “Țarul Troian”. Pentru români, după încă aproape un mileniu de semianalfabetism și de “slavonism cultural”, figura marelui strămoș și-a păstrat caracterul de erou pozitiv, dar s-a estompat tot mai mult în memoria populară, trecând din legendă în mit, pentru a se mai păstra până la noi doar în ritualuri și toponimie. Din Dobrogea și nordul Bulgariei, de pe Valea Timocului sau a Oltului și până în inima Transilvaniei, bătrânii îți arată “drumul lui Troian”, sau “valul lui Troian” și toți românii numesc mormanul de zăpadă “troian”, cei mai mulți fără să știe că-l pomenesc astfel pe marele constructor, Traian. Acel misterios Troian, care învinge balaurul și din coada lui face valul, sau brazda, care-i poartă numele, pare să fie ultima urmă mitică a împăratului devenit erou cosmizator. Dar mai conservativ decât mitul este ritualul. Astfel plugușorul este un străvechi obicei legat de noul an, când în viziunea tradițională lumea se reînnoiește, se naște din nou. Mulți se vor fi întrebat ce caută plugul în mijlocul iernii, câtă vreme prezența sa ar fi mai firească la o sărbătoare de primăvară, când natura se trezește la viață și începe aratul. Le sugerez să mediteze asupra versului: “...și s-a sculat an, bădița Traian”, unde utilizarea formei vechi “an” (pronunțat cu doi “n”) reproduce termenul latin “anno”, însemnând în limbajul actual “anul trecut”, tot așa cum expresia bătrânească “an țărț” continuă sintagma “*anno tertio*”, ceea ce însemnă “acum doi ani” (românii numărau și anul în care erau, de aceea apare numeralul trei). Sunt înclinat să văd deci o legătură între figura lui Traian, cel care trage brazda primordială și obiceiul plugușorului. De altfel tradiția românilor păstrază și alte elemente ale ritualului de întemeiere prezentat mai sus, cum ar fi împărțirea anuală a loturilor prin tragere la sorți (latinește *sortes*), atestată în tot Evul Mediu, sau pasărea “ogurlie” (din epitetul “*augurale*”), despre care bănățenii credeau că ar vesti moartea.

În concluzie, altarul gromei de la intrarea în forul lui Traian din Sarmizegetusa și *templum*, spațiul sacru dintre propilonul și tetrapilonul aceluiași for, sunt pe drept cuvânt “kilometrul 0” al poporului român și merită efortul de a fi vizitate, deși pe moment ele se găsesc într-o stare jalnică.

Eutropius, Breviarium ab Urbe condita, VIII, 6: (Hadrianus) “...et de Assyria, Mesopotamia, Armenia revocavit exercitus ac finem imperii esse voluit Euphraten. Idem de Dacia facere conatum amici deterruerunt, ne multi cives Romani barbaris traderentur, propterea quia Traianus victa Dacia ex toto orbe Romano infinitas eo copias hominum transporterat ad agros et urbes colendas. Dacia enim diuturno bello Decibali viris fuerat exhausta”.

(Hadrian) “... și din Assyria, Mesopotamia și Armenia a retras armata, iar ca hotar al imperiului voia să fie Eufratul. Să nu facă același lucru și cu Dacia l-au determinat amicii, ca să nu fie predețați barbarilor mulți cetățeni romani, deoarece Traian, după ce Dacia a fost invinsă, din toată lumea romană a adus acolo turme infinite de oameni, pentru cultivarea ogoarelor și a orașelor. Căci Dacia, în urma îndelungatului război al lui Decebal, fusese secătuită de bărbați”.

Călătoria Maicii Domnului în Iad (sec. X): “pe Traian, Hârs, Veles, Perun și i-au facut zei, în dracii cei răi credeau”.

INTRAREA ÎN FORA AVUT UN CARACTER MONUMENTAL

Ea era compusă dintr-un arc cu patru deschideri, *tetrapylon* (sau *quadrifrons*) precedat de un fronton cu coloane, *propylon*. Între ele se găsea „*locus gromae*”, menționat mai sus. Această soluție arhitectonică își are originea în epoca elenistică, fiind utilizată la marile sanctuare sau la palatele princiare și s-a generalizat în epoca augusteică, ajungând să fie folosită printre altele pentru a înfrumuseța intrarea în piețele publice (*agora*, în lumea greacă, *forum*, în lumea romană). Arcul cu patru intrări, *tetrapylon*, a fost construit din blocuri de calcar oolitic, extrase din cariera de la Sântămăria de Piatră (de lângă Călan, Aquae în epoca romană). Ele erau tăiate sub forma unor prisme patrulatere drepte și erau îmbinate cu ajutorul unor scoabe de fier, fixate cu plumb, conform tehnicii numite de romani *opus quadratum*. Pentru ridicarea lor se foloseau macarale bazate pe scripeți și acționate cu ajutorul unui rotor gigantic, după cum vedem într-o serie de reprezentări din epocă.



Latakia, Arcul
quadrifrons cu
deschideri inegale.

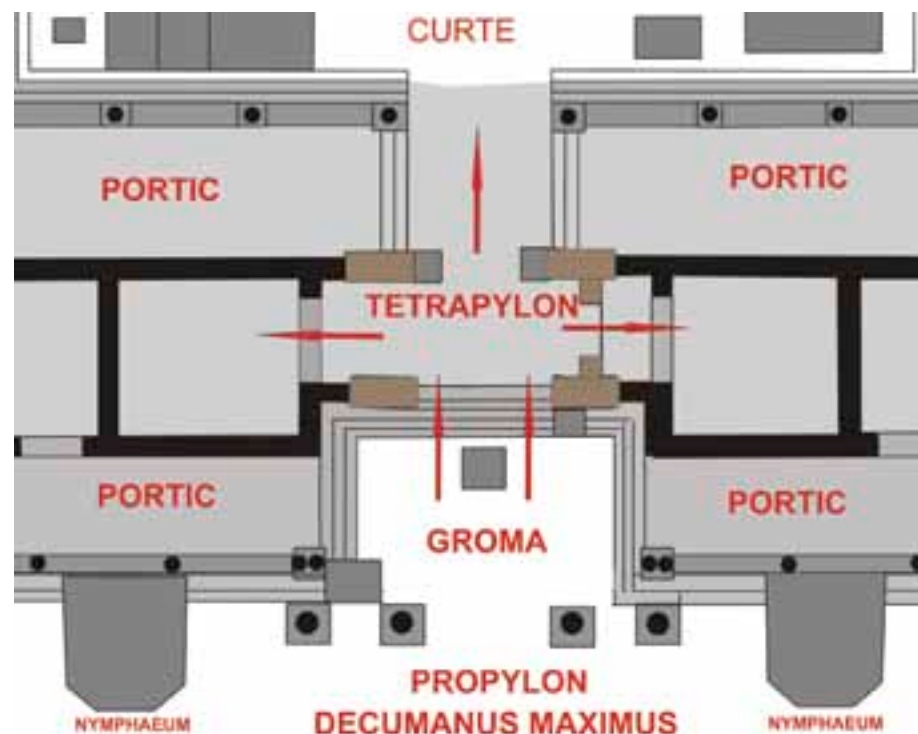

In timpul săpăturilor arheologice au fost descoperite urmele stâlpilor de la eșafodaj și un bloc folosit ca contragreutate de macara. După ridicarea structurii urma sculptarea elementelor decorative.

Cele patru arce ale tetrapilului nu erau egale, pe direcția nord-sud lățimea intrărilor era de 560 cm (20 moduli), iar pe direcția est-vest de 364 cm (13 moduli). Astfel de arce cu deschideri inegale se construiau de obicei la intersecția unor drumuri cu importanță și dimensiuni diferite. Astfel arcul *quadrifrons* de la Latakia, Siria, era amplasat la intersecția lui *decumanus maximus* cu un *cardo secundar*. La Sarmizegetusa, diferența dintre deschideri este firească, dacă ne gândim că traficul pentru intrarea și ieșirea din for era mult mai mare decât cel spre încăperile aflate imediat la est și la

Macara cu rotor. Monumentul funerar
al familiei Hateriilor, din Roma.

vest de tetrapil, și care nu comunicau decât cu acesta. Ele trebuie să fi servit drept casă a scărilor pentru accesul la etaj. La un moment dat încăperea estică a fost desființată, pasajul spre terapil fiind blocat și încăperea adiacentă extinzându-se peste prima. Spațiul de la vest de tetrapil pare să fi fost folosit ca birou pentru măsuri și greutate, căci aici s-au găsit două *pondera* de piatră cu inscripție simplă, cântărind 4, respectiv 8 kg, ceea ce reprezintă o zecime, respectiv două zecimi dintr-o mină „ușoară”. Nu este exclus ca aici să fi fost amplasat și cântarul (*statera publica*), amintit de o inscripție descoperită mai demult, în condiții necunoscute. Având în vedere activitățile comerciale desfășurate în for un astfel de birou metrologic era cât se poate de necesar.

Intrarea propriu-zisă în for era ferecată de o poartă grea de lemn ai cărei ușori de travertin s-au păstrat parțial.

Ea era deschisă dimineața (la primele ore ale zilei) și era închisă dupăamiază, când activitatea publică înceta și lumea se retrăgea spre terme și apoi la cină.¹⁹



Sarmizegetusa. Tors de prizonier barbar.



Sarmizegetusa. Capitel corintic de pilastru.

Arcul *quadrifrons* de la Cavaillon, Franța



Aspectul general al tetrapilului de la intrarea în forul traianic al Sarmizegetusei poate fi reconstituit doar parțial pe baza blocurilor care au supraviețuit, în acest caz fiind mult mai utile analogiile. Din păcate până de curând de aici s-au extras blocuri pentru construcții, încât cele mai semnificative resturi sunt un capitel corintic de pilastru, de peste 1 m înălțime, un bloc din marea inscripție a lui Traian, care se găsea deasupra arcului central și un tors de prizonier barbar (un dac) de la grupul statuar care decora probabil frontonul. Restul blocurilor cu decor sunt foarte corodate. Totuși, ne putem da seama că pilaștrii fațadei, înalți de cca. 11 m (întreg tetrapilul avea 14 m înălțime), erau decorați cu vrejuri vegetale, iar pe intradosul arcului mare se mai găseau pilaștri canelați de 560 cm înălțime. La interior, sub cupola celor patru arce par să se fi găsit colonete, ca la arcul traianic de la Lepcis Magna, din nordul Africii. Dar cea mai bună analogie pentru tetrapilul din Sarmizegetusa este arcul *quadrifrons* de la Cavaillon, din sudul Franței. Aici întâlnim aceiași pilaștri corintici cu decor vegetal, care acoperă parțial arcul intrării.

Inscripția aflată deasupra intrării în forul Sarmizegetusei a putut fi întregită în proporție de 90%, căci are un conținut standardizat. Ea ne informează că împăratul Traian a construit acest for pentru colonia Dacica Sarmizegetusa. Din păcate porțiunea cu data exactă lipsește, dar foarte probabil că forul de piatră a fost terminat la câțiva ani de la fondarea coloniei. Finisajele au continuat până în primii ani ai domniei lui Hadrian, după cum o dovedește un mic tezaur de monede din anii 119-121, găsit sub podeaua încăperii aflate la dreapta curiei. Sensusul exact al textului a putut fi deslușit datorită țiglelor cu ștampila legiunii a III-a Flavia Felix., descoperite teste tot în timpul săpării forului. După obiceiul vremii împăratul a pus la dispoziția orașului mâna de lucru gratuită a soldaților, precum și specialiștii miliari în construcții.²⁰

Cu toate acestea reconstituirea fațadei tetrapilului rămâne pur teoretică. Prizonierul barbar trebuie să fi aparținut unui grup statuar cu un trofeu, care decora frontonul. Friza, din care nu s-a păstrat nici un bloc, putea conține armele învinșilor, după modelul frizei de la basilica aceluiași for (vezi mai jos). La fel de bine însă, zona centrală a frizei putea fi ocupată de inscripția de construcție a lui Traian. Nici din arc nu s-a păstrat vreun bloc, așa că doar pilaștrii cu decor vegetal sunt singurul element sigur. Prin analogie cu arcele traianice de la Burnum, deja amintite, dimensiunile și proporțiile diferitelor elemente ale intrării forului din Sarmizegetusa pot fi totuși reconstituite.²¹

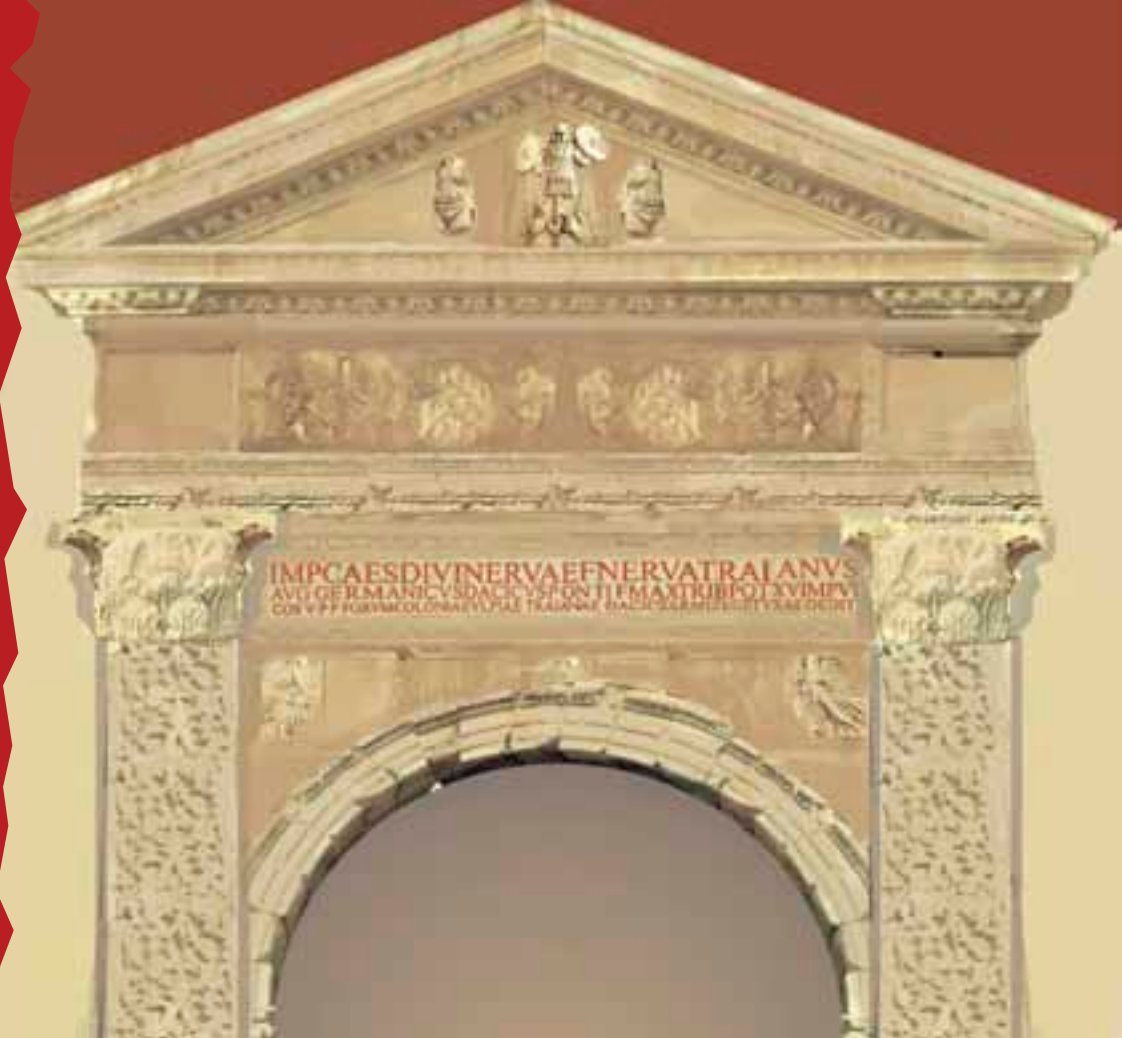

Patru fragmente provenind de la două blocuri adiacente cu inscripție.

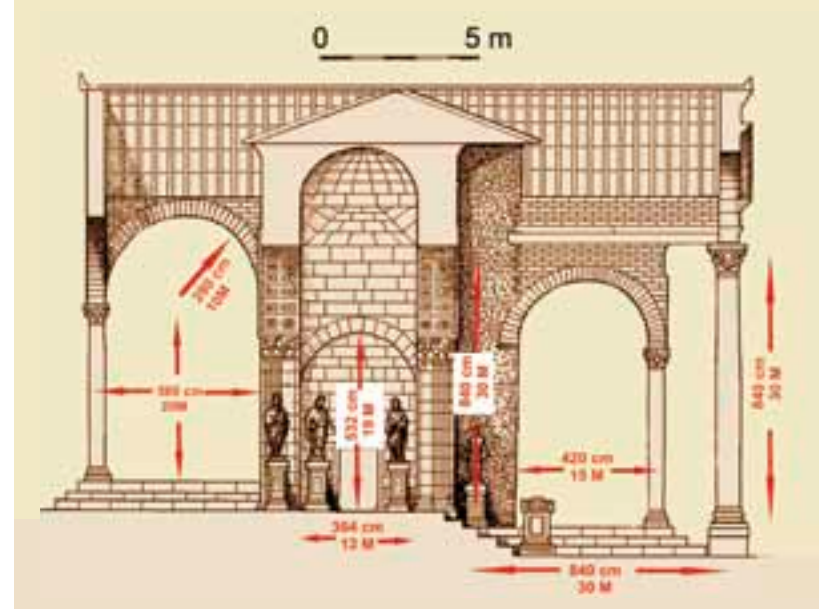
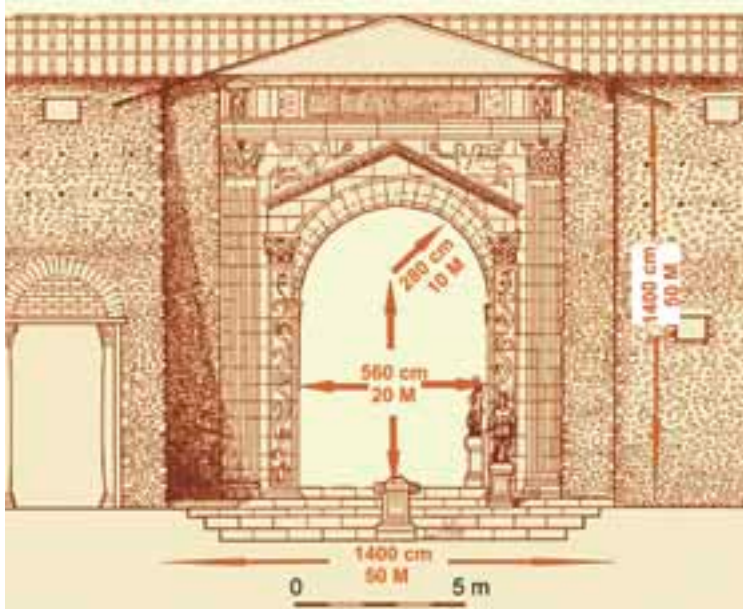

Inscripția de construcție a forului, o primă variantă de întregire.

IMPERATOR CAESAR, FIUL DIVULUI NERVA, NERVA TRAIANUS
AUGUSTUS, ÎNVINGĂTORUL GERMANILOR ȘI DACILOR, PREOT SUPREM, INVESTIT CU PUTEREA TRIBUNICIARĂ A ??? OARĂ
CONSUL A 5-A OARĂ, PĂRINTE AL PATRIEI, A DĂRUIT FORUL ȘI GROMA COLONIEI ULPIA TRAIANA DACICA SARMIZEGETUSA
LE-A FĂCUT PRIN LEG. A iii-A FLAVIA FELIX

Aceași inscripție, ultima variantă propusă de autor.

Mult mai bună este situația *propylon*-ului. Deși din cel traianic nu au supraviețuit decât cele patru fundații ale coloanelor de calcar sau gresie, au fost descoperite numeroase fragmente din coloanele monumentale de marmură, care le-au înlocuit pe primele pe la mijlocul sec. II.

Au fost găsite fragmente consistente din toate cele patru capiteli corintice, sculptate de doi meșteri de pe coasta ioniană a Asiei Mici, din școala pergamo-efesiană, plus un fus aproape complet de coloană și două plinte, astfel încât reconstituirea coloanelor *propylon*-ului este sigură. Întregi coloanele vor fi măsurat 8,40 m (30 moduli), din care capitelul reprezenta puțin peste o zecime, adică 86 cm.

Cele patru capiteli sunt de o calitate net superioară producției artisanale din provinciile de graniță ale Imperiului Roman, printre care se număra și Dacia. Frunzele de acant spinos, care decorează jumătatea de jos a capiteliurilor, au fost tratate cu eleganță, suprafețele și volumele fiind stilizate, până la stadiul unor forme geometrice esențializate.

Primul meșter care a lucrat la Sarmizegetusa, făcea frunze cu lobi largi, cu doar patru zimți, iar butonierele dintre lobi aveau un decupaj rotunjit. Acest tip inconfundabil de frunze se întâlnește la mai multe capiteliuri de la Efes.



Capitel de la *propylon* imediat după descoperire în 1993.



Capitel corintic. Sarmizegetusa.



Capitelcompozit. Efes.

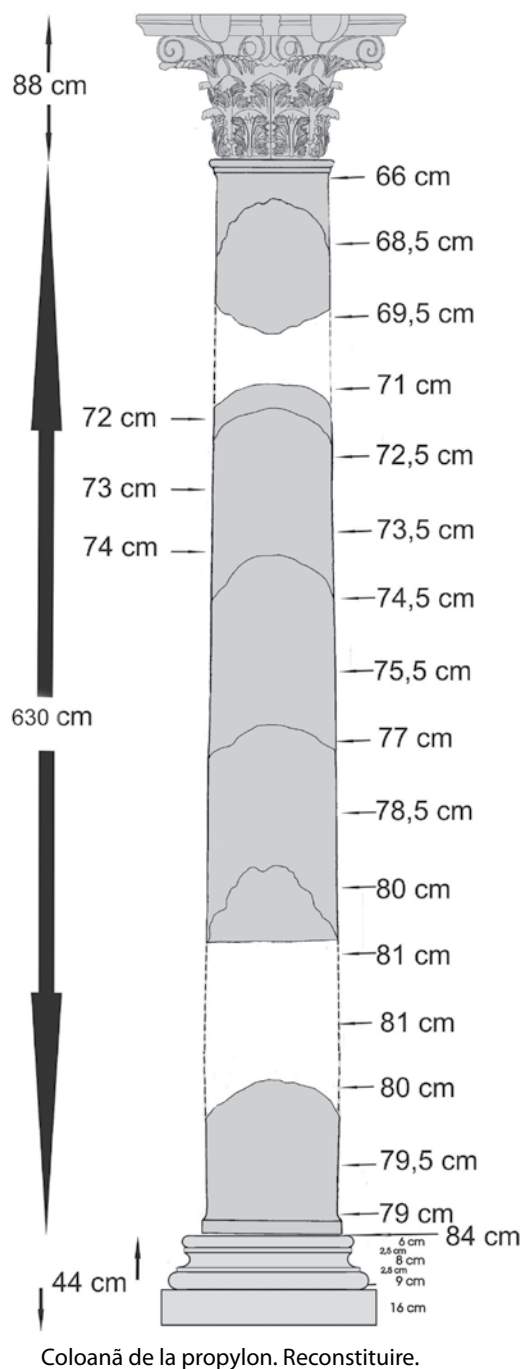

Coloană de la propylon. Reconstituire.

Cel de al doilea meșter sculpta frunze și mai stilizate. Ele aveau cinci zimți la fiecare lob și butonierele erau frânte în unghi drept. Astfel de frunze întâlnim la Pergamon, la capiteluri bine datate către mijlocul sec. II. Acești meșteri greci, instruiți în cele mai bune școli de tradiție clasică, au executat lucrări, nu numai la Roma, ci și pe coastele Pontului Euxin și la Dunărea de Jos (de exemplu la Oescus, colonia lui Traian din dreptul vărsării Oltului în Dunăre).²²



Capiteluri corintice. Sarmizegetusa.



Capitel corintic. Pergamon.

Ce i-a determinat însă pe fruntașii coloniei Dacica Sarmizegetusa să apeleze la acești meșteri de primă mână în locul artizanilor locali? În definitiv trebuie să fi costat mult mai mult. De ce vechea colonadă de gresie sau calcar a trebuit înlocuită cu elegantele coloane de marmură? Răspunsul îl putem afla de la inscripția de construcție a *propylon*-ului.

Textul era scris în zona mediană a fiecăreia dintre cele patru coloane, iar inscripția trebuia citită trecând de la un fus la altul. Ea ne informează că un oarecare Lucius Marius Valens, patron al colegiului fabricilor (asociația faurilor), a suportat pe spesele sale ridicarea a două dintre coloane, iar un alt cetățean, rămas anonim, dar care a ocupat funcții înalte în ierarhia urbană (*duumvir*, jude-primar și *quinquennialis*, un fel de cenzor ales o dată la cinci ani), le-a ridicat pe celelalte două. Primul personaj în cauză este foarte probabil același cu unul din cei patru soli ai Sarmizegetusei, care au fost trimiși la Roma să participe la instalarea în funcția de consul a fostului guvernator al Daciei, M. Sedatius Severianus, care era în același timp patron al coloniei. Ceremonia a avut loc la 1 ianuarie anul 153, iar cei patru notabili din Sarmizegetusa trebuie să fi defilat și ei pe străzile Romei în *processus consularis*, după cum era obiceiul. De fapt, pentru cel care îmbrăca *toga candida*, toga albă a candidatului la consulat, era important să aibă în suita sa cât mai mulți clienți din provincie, care să-i laude meritele și să mărturisească ce guvernare bună a avut. La întoarcerea acasă cei patru soli ai metropolei Daciei s-au oprit la Băile Herculane (care ținea direct de Sarmizegetusa, ca și Dierna, Orșova de azi) și au ridicat un altar pentru zeii și forțele divine care sălășluiesc în apele termale. După cum o mărturisește inscripția ei au ridicat altarul în urma unui legământ, ceea ce înseamnă că la dus au trecut tot pe la Băile Herculane și au promis ca să aducă prinos zeilor locali în cazul unei întoarceri fericite, ceea ce s-a și întâmplat.²³

L MARIVS
VALENS
PARONVS COLLEGII
FABRUM

COLVMNAS II
PECVNIA SVA
DEDIT



Ce drum vor fi urmat cei patru soli? Sarmizegetusa fiind la egală distanță de Drobeta și de Dierna, ei s-ar fi putut îndrepta foarte bine spre sud, dar podul de la Drobeta nu mai era în funcțiune. Împăratul Hadian a decis ca suprastructura lui să fie dezafectată de teama unor invazii de la nordul Dunării. De fapt rolul podului fusese pur strategic, căci, fiind construit după primul război dacic al lui Traian, el avea menirea să faciliteze transferul rapid al unei întregi armate dincolo de fluviu, în cazul în care dacii ar fi călcat tratatul de pace, ceea ce s-a și întâmplat.

DIS ET NVMINIBVS
AQVARVM
VLPIVS SECVNDINVS
MARIVS VALENS
POMPONIVS HAEMVS
IVLIVS CARVS VALERIVS VALENS
LEGATI ROMAM AD
CONSVLATVM SEVE
RIANI CLARSSIMI VIRI MISSI INCOLV
MES REVERSI EX VOTO.

ZEILOR ȘI FORȚELOR DIVINE
ALE APELOR
VLPIVS SECVNDINVS
MARIVS VALENS
POMPONIVS HAEMVS
IVLIVS CARVS VALERIVS VALENS
SOLI LA ROMA PENTRU
CONSULATUL LUI SEVE-

RIANUS BĂRBAT VESTIT (DE RANG SENATORIAL) TRIMIȘI,
(și) ÎNTORȘI SĂNĂTOȘI, CONFORM PROMISIUNII (AU PUS ACEST ALTAR)

[.....]
DVVMVIR QVINQVENNALIS
[...]

[COLVMNAS II
PECVNIA SVA
DEDIT]

DE LA SARMIZEGETUSA LA ROMA

Prin urmare varianta unei călătorii prin Rataria și Naissus spre Scupi, pentru a traversa Balcanii prin Kosovo trebuie respinsă. Mult mai probabil L. Marius Valens și colegii săi vor fi trecut de la Dierna la Aqae, apucând-o în susul Dunării, pe *via Traiana*, prin Porțile de Fier, către taberele militare de la Viminacium și Singidunum. De acolo ei vor fi urcat pe valea Dravei spre Sirmium, unde li se deschideau două posibilități. Calea mai lungă, dar mai facilă, urca mai departe spre nord, atingând frontariile Italiei la Emona. De aici pe la Aquileia puteai coborâ în mănoasa câmpie a Padului. Emona și Aquileia ar fi fost primele orașe cu construcții cât de cât monumentale, pe care le-ar fi întâlnit călătorii noștri. Calea mai scurtă, dar mai grea, implica traversarea alpiilor dinarici pe la Burnum, către Aequum (localități cu care Sarmizegetusa avea legături tradiționale) și ajungea la porturile Salona și Asseria. De la ultimul solii din Dacia se vor fi îmbarcat spre Ancona și de aici puteau ajunge peste Apenini direct la Roma. Acesta este drumul urmat în sens invers de Traian, când s-a



grăbit să ajungă pe frontul de operații al războiului dacic. Dacă aceasta a fost calea urmată de Marius Valens și ai săi, atunci impactul pe care l-a avut Cetatea Eternă asupra lor trebuie să fi fost maxim, căci nu ar fi întâlnit în cale nici un mare centru urban, poate cu excepția celor două porturi de la Asseria și Ancona. De fapt, acest drum până la Roma, menit să educe gustul și să lărgescă orizontul unor bieți provinciali, a fost parcurs o dată la 4-5 ani de solii Sarmizegetusei pe tot parcursul sec. II, căci guvernatorul de rang praetorian al Daciei și care era patron al Sarmizegetusei, era de regulă numit consul la Roma imediat după încheierea misiunii sale în Dacia. Aceste drumuri trebuie să fi contribuit la dorința notabililor locali de a-și înfrumuseța orașul, conferindu-i mai multă *"dignitas"* prin folosirea marmurei la cât mai multe clădiri. Practic, după circa două generații, Sarmizegetusa epocii Severilor, avea să devină dintr-un oraș de gresie și chirpic, un oraș de marmură.

Cum va fi arătat *propylon*-ul forului traianic după restaurarea de la mijlocul sec. II? Așa cum am demonstrat mai sus, aspectul coloanelor este cert, datorită numeroaselor fragmente păstrate. În schimb pentru frontonul de peste ele trebuie să apelăm la analogii. În primul rând semnificativ este faptul că distanțele dintre coloane nu sunt egale, ca la fațada unui templu clasic. În centru există o deschidere mai largă, de 670 cm între axele coloanelor (23 moduli), flancată de două deschideri mai mici, de 364 cm (13 moduli). Aceasta implică automat existența unui arc deasupra intrării centrale, adică ceea ce numim în mod curent "fronton sirian". Un bun exemplu îl constituie *tetrapylon*-ul de la Aphrodisias, construit la mijlocul sec. II, la intersecția principalelor drumuri ale orașului și care spre est prezintă un asemenea "fronton sirian". Un alt exemplu este *propylon*-ul de vest de la intrarea în sanctuarul lui Zeus din Damasc, din care s-a păstrat un colț al frontonului și începutul arcului.

Explicația pentru faptul că nu s-a găsit nici o urmă din frontonul *tetrapylon*-ului este că acesta va fi fost construit din cărămidă acoperită cu stucatură. În orice caz, chiar dacă aspectul acestuia rămâne problematic, refacerea coloanelor de la intrarea în for este perfect fezabilă și cu un efort financiar minim. Ar fi un mic semn de respect din partea celor responsabili față de publicul vizitator.²⁴



Tetrapylon-ul de la Aphrodisias, cu "fronton sirian".



Propylon-ul de vest a templului lui Zeus de la Damasc



*Propylon-ul forului din
Sarmizegetusa.
Reconstituire*

Așa ar arăta intrarea în forul Sarmizegetusei, dacă ar fi restaurate coloanele (anastiloză).





CELE DOUĂ FÂNTÂNI MONUMENTALE DE PE DECUMANUS MAXIMUS

De o parte și de alta a intrării în for se găseau două fântâni arteziene de marmură, dedicate la sfârșitul secolului II de același cetățean de vază al orașului, Lucius Ophonius Domitius Priscus. Ele se racordau la mai vechiul apeduct, construit sub Hadrian pe la 130 p.Chr. și înlocuiau fântânile de gresie ale acestuia, plasate în dreptul colțurilor de nord-est și nord-vest ale forului. Apa era deversată în același canal colector al sistemului hidrologic hadrianic, amplasat pe axul drumului principal, *decumanus maximus*. Cele două ramuri ale sale, de est și de vest, se întâlneau în fața intrării în for și continuau cu un canal magistral, amplasat pe axul lui *cardo maximus*. Din fântânile arteziene de marmură nu au supraviețuit pe loc decât fundațiile, foarte solide, dar numeroase blocuri au fost descoperite în jurul lor în timpul săpăturilor, ceea ce permite o reconstituire destul de precisă a celor două monumente.²⁵

De fapt rețeaua hidrologică a Sarmizegetusei datează încă de la Traian, după cum o dovedește o conductă de plumb, descoperită în spațiul dintre cele două foruri și care datează din primii ani ai provinciei, fiind abandonată la începutul domniei lui Hadrian. Conducta servea la aducțiunea apei și pe ea erau imprimate inițialele celor doi magistrați ai orașului, sub care s-a realizat apeductul respectiv.



Canalul deversor de pe *decumanus maximus* și resturile celor două *nymphaea*, imediat după săpare.



Conducta traianică de plumb dintre cele două foruri în timpul săpăturii.



Conducta de plumb cu inscripție

Fântânile arteziene, numite *nymphaea* de către romani, căci aminteau de grottele mitologice unde sălășluiau nimfele, erau compuse dintr-un corp central, din care tâșnea apa și din două bazine succesive, primul pentru decantare, celălalt pentru servit. Din zona centrală apa se scurgea în cascadă, ajungând până la urmă în canalul deversor. De obicei fântâna era protejată de un acoperiș, susținut de coloane, astfel încât ploaia sau impuritățile aduse de vânt să afecteze cât mai puțin apa din bazine.

În cazul nostru corpul central avea trei nișe cu statui. La nimfeul de est în nișa din mijloc era statuia lui Neptun, iar în cele laterale câte o nimfă.

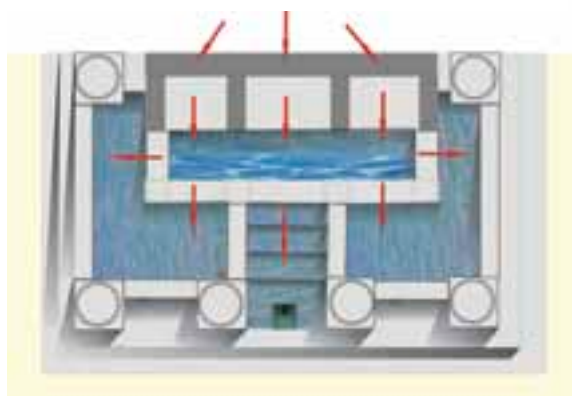

Reconstituire a sistemului de bazine al celor două fântâni.



Reconstituire a *nymphaeum*-ului estic.

Imaginea zeului mărilor copia o celebră statuie a sculptorului clasic grec Lisip, realizată pe la mijlocul sec. IV a.Chr. pentru portul Corinth. Neptun privea în zare, sprijinit cu mâna stânga de trident și călcând cu piciorul drept pe capul unui delfin. Apa tâșnea din gura delfinului. Nimfele erau redată după o schemă iconografică de epocă elenistică, cu torsul nud și ținând în mâini o cochilie de unde se scurgea apa (conducta era amplasată în zona ombilicală) Statuile sunt opera atelierului local, care s-a dezvoltat pe lângă cariera de marmură de la Bucova, fiind fondat cu o generație mai devreme de unul din meșterii greci, care au lucrat la capitelurile de la *propylon*-ul forului traianic și probabil la Capitolul coloniei. Asta explică buna cunoaștere a unor modele clasice, sau elenistice, altfel străine meșterilor din provinciile europene de graniță ale Imperiului Roman.



Capul statuii lui Neptun.



Statuia lui Neptun. Reconstituire a autorului. Este defapt un montaj fotografic, care combină partea inferioară a statuii, așa cum s-a păstrat ea, cu o statuie de lut executată de autor după Poseidon al lui Lisip.



Două fragmente, probabil de la aceeași nimfă.

Fântâna era bogat decorată, dovadă că repertoriul meșterilor locali era deosebit de vast. Spre exemplu, cornișa corpului central, aparținând ordinului ionic (dar și compozit) are la bază un șir de denticuli, iar coronamentul era decorat cu motivul *anthemion*-ului, adică cu o succesiune de frunze de palmier stilizate, palmele deschise alternând cu cele închise. Foarte asemănătoare cu ale noastre sunt cornișele de la templul lui Dionysos din Pergamon, restaurat la începutul sec. III, sub Caracalla și aparținând ordinului ionic.



Cornișă ionică de la fântâna estică



Cornișă de la templul lui Dionysos din Pergam

Capitelurile coloanelor corintice, care sprijineau acoperișul, erau literalmente învelite într-un vrej de frunze de acant, cu aspect geometric și elegant, ca o adevărată dantelărie. Față de frunzele marilor capiteluri de la intratea în for, realizate de meșteri greci la mijlocul secolului II, frunzele de la capitelurile nimfeelor noastre nu mai redau suplețea plantei reale, fiind însă mai decorative, ceea ce corespunde gustului epocii antonine târzii și severiene timpurii.



Capiteluri corintice fragmentare de la *nymphaeum*-ul de est

Motivele decorative întâlnite la nimfeele din Sarmizegetusa pot fi regăsite pemonumente de la Dunărea de Jos, aflate sub aceeași înrăurire a meșterilor micro-asiatici. Astfel capul de bour (bucraniu), care decorează peretele nișei unuia din cele două nimfee și care se află acum la muzeul din Deva, este foarte asemănător cu bucraniile de pe un bloc de friză de la Nicopolis ad Istrum (altă colonie traianică, aflată în dreptul pasului Shipka din Balcani). Dar pe lângă meșterii locali, la această fântână au lucrat și meșteri veniți direct din Asia Mica, pe seama cărora trebuie pusă noua tehnică de cioplire, caracterizată prin folosirea intensivă a burghiului. Urmele trepanului se văd la părul și barba lui Neptun, sau la motivul vegetal, care decorează ansa stângă a plăcii cu inscripție. Jerba de frunze de aici seamănă izbitor cu cele de la nimfeul lui Septimius Severus din Perge, tocmai în sudul Asiei Mici (pe coasta Pamfiliei). Inscripția de la baza corpului central ne informează că un jude-primar al Satmizegetusei, L. Ophonius Domitius Priscus, a ridicat această fântână pe propria sa cheltuială, iar locul a fost ales de către senatul local (*ordo decurionum*). Fântâna era un monument merit să onoreze familia imperială, numită în inscripție „domus divina”, „casa sfântă”, termen folosit cu precădere în epoca Severilor.



Bloc de colț cu plintă de coloană și margine de bazin.



Bloc de friză de la Nicopolis ad Istrum



Bloc de nișă de la Muz. Deva



IN HONOR
L OPHONIVS
II VIR COL DAC
L

Astfel de fântâni erau foarte populare în lumea romană. Apa proaspătă, adusă din munte cu ajutorul apeductului, era distribuită diferitelor fântâni, amplasate la răspântia drumurilor, sau în locuri foarte frecventate, cum era *decumanus maximus*, principalul drum est-vest. Rare ori beneficiau de apă curentă particularii. De regulă doar membrii ordinului decurionilor se bucurau de privilegiul de a se racorda la conducta publică. Și ei foloseau însă baia publică pentru igiena zilnică. Fântânile publice erau prin urmare puncte de întâlnire și de socializare, un bun prilej pentru a schimba două-trei vorbe cu vecinii de cartier.



Nimfeul estic de la Sarmizegetusa. Detaliu.



Noua tehnică a burghiului. Nimfeul severian din Perge, friză și detaliu.



ÎN ONOAREA CASEI DIVINE
L. OPHONIUS DOMITIUS PRISCUS
DUUMVIR AL COLONIEI DACICA DIN PROPRIILE FONDURI A FACUT (acest monument)
ÎN LOC DAT PRIN DECRETUL DECURIONILOR

Fântâna de la vest de intrarea principală este mai prost păstrată decât sora ei estică, dar au supraviețuit destule fragmente, pentru a putea afirma că reprezenta pandantul celeilalte. De altfel ea a fost opera aceluiași everget (sponsor), L. Ophonius Domitius Priscus. Inscripția de construcție a acestui nimfeu este aproape identică cu cea din est, doar că autorul a mai adăugat un rând, în care precizează că fântâna a fost ridicată în onoarea familiei imperiale, „datorită meritelor acesteia față de orașul natal (Sarmizegetusa)”. Deși partea finală nu s-a păstrat, sensul este foarte probabil acela că Septimius Severus, soția sa Iulia Domna și fii săi, Caracalla și Geta, au contribuit substanțial la bunăstarea orașului. Foarte probabil ei au reparat vechiul apeduct, amplificând captația de la izvoare și sporind debitul întregii instalații. Orașele din provinciile dunărene au avut o relație specială cu Septimius Severus, fost guvernator al Pannoniei Superioare, proclamat împărat de trupele din regiune. Expediția asupra Romei din anul 193 a fost susținută nu numai de soldățeștii din Pannonii, Moesii și Dacii, ci și de aristocrația municipală de aici, care a strâns fonduri importante pentru a finanța operațiunile militare. Astfel aflăm întâmplător dintr-o inscripție, că un oraș mijlociu, precum Nicopolis ad Istrum a adunat nu mai puțin de 70.000 de sesterti pentru Septimius Severus (echivalentul costului a două cohorte de legionari pe timp de o lună).



Bloc cu inscripție de la fântâna de vest.



S-au descoperit numeroase elemente din cele două fântâni, precum margini de bazin, trepte pe care se scurgea apa în cascade, sau orificii de eliminare a apei, încât reconstituirea nimfeelor lui L. Ophonius Domitius Priscus are un grad înalt de probabilitate, mai ales pentru că, pe lângă elementele intrinseci, în acest caz beneficiem și de o serie de analogii foarte apropiate. La sistemul de etanșizare al bazinelor nu se folosea mortarul hidrofug, specific provinciilor vestice și Italiei, ci blocurile erau amorțate cu scoabe de fier fixate cu plumb topit, cele două blocuri adiacente având câte un canal, unde se înțepenea o stinghie de lemn bine uscat. O dată umplut bazinul, lemnul se umfla, dar crampoanele de fier țineau blocurile strâns legate între ele. Această

tehnică se regăsește în partea răsăriteană a imperiului, de unde vin cele mai bune analogii pentru nimfeele noastre.

Spre exemplu un nimfeu de pe strada principală din Efes, construit tot pe la 200 p. Chr., are bazinul principal divizat în trei sectoare, iar acoperișul era susținut de coloane, ca la Sarmizegetusa.

În concluzie, cele două fântâni arteziene din fața forului ar merita restaurate, căci în proporție de circa 80% poziția fiecărui bloc de marmură este certă. Să așteptăm deci plini de speranță ca cei responsabili de punerea în valoare a sitului să-și facă datoria. În montajul fotografic alăturat am încercat să sugerez cum ar arăta partea de vest a fațadei forului, dacă ar fi refăcute coloanele porticului și nimfeul lui L. Domitius. Ohonius Priscus.²⁶



Nymphaeum de la Efes.

Cam așa ar arăta fațada de est a forului, dacă fântâna monumentală ar fi restaurată.



LATURA DE EST A FAȚADEI FORUMULUI: SECTORUL FABRILOR

Porticul de nord al forului s-a păstrat mult mai bine în jumătatea sa estică, unde vizitatorul mai poate vedea la fața locului două fuse fragmentare de coloană și bazele lor. În momentul descoperirii cele trei trepte de gresie, care flancau colonada spre stradă erau încă bine păstrate, dar ulterior, ne fiind restaurate și lăsate pradă intemperiilor, ele s-au macerat. Colonada de marmură era așezată pe o fundație de zidărie, numită stylobat și care în mod evident nu era vizibilă. Pe locul unde urma să se ridice coloana era așezat un bloc rectangular de clacar, pe a cărei față superioară era cioplit un mic prag de formă circulară, pentru o mai bună calare a coloanei. Pe porțiunea dintre două coloane stilobatul era acoperit cu blocuri de gresie ocru-verzuie. Înspre drum se găseau încă două trepte, tot din blocuri de gresie, iar la bază era un trotuar din plăci de clacar, în care era cioplită o rigolă. Coloanele de gresie din primele decenii ale secolului II au fost înlocuite cu unele de marmură abea în secolul III (probabil în al doilea sfert al său), după cum ne informează o placă cu inscripție, care trebuie să fi fost zidită în peretele din spatele porticului. Un membru al consiliului orășenesc local, *ordo decurionum*, și patron al celei de a XV-a decurii a colegiului fabrilor (al 15-lea divizion din asociația faurilor) se laudă că a restaurat porticul pe o lungime de 45 de picioare (13,27 m). Porțiunea la care face referire inscripția a fost probabil sectorul de vest al porticului, cuprinzând două coloane, plus coloana geminată din extremitatea dinspre intrarea principală în for (marcate cu roșu pe plan). Datarea inscripției începând cu domnia lui Severus Alexander (222-235) s-a făcut pe baza epitetului "metropolis", purtat de oraș. Coloanele ridicate acum aparțin tot ordinului corintic, dar capitellurilor lor au fost cioplite mai rudimentar decât cele cu o generație mai devreme. Unele dintre ele au rămas chiar neterminate.



Porticul de nord cu treptele de gresie, imediat după descoperire.

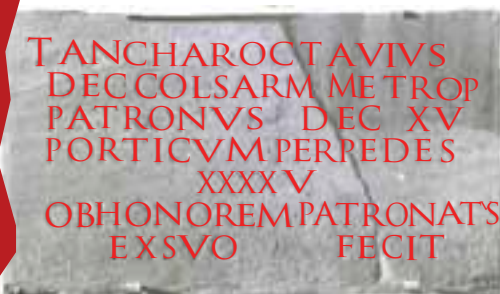

TITUS ANCHARIUS OCTAVIUS
DECURION AL COLONIEI SARMIZEGETUSA METROPLIS
PATRON ALDECURIEI A 15-A
PORTICUL (pe o distanță de) PICIOARE

45

PENTRU ONOAREA PATRONATULUI
DIN BANII SAI S-A FACUT

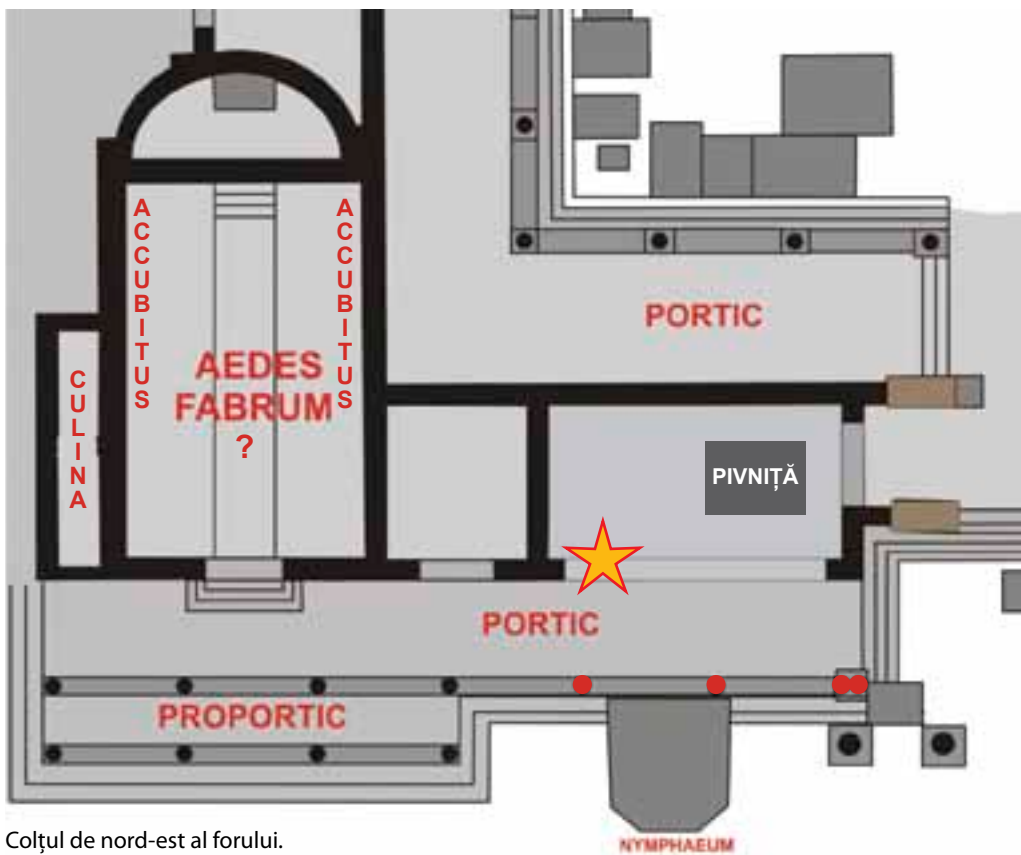
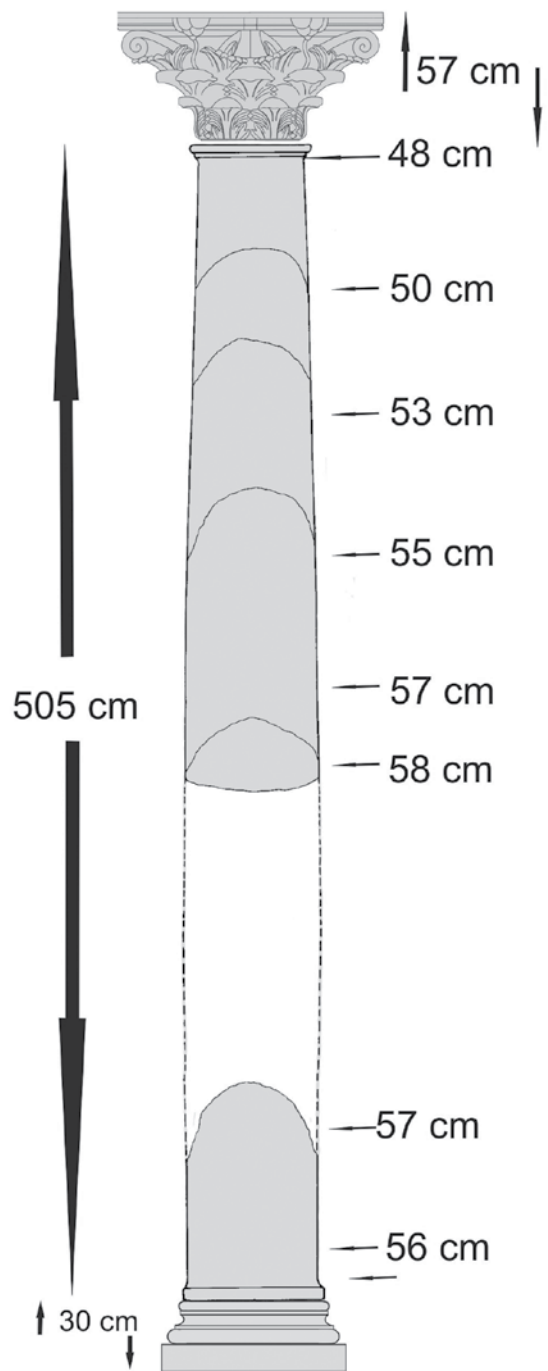

Colțul de nord-est al forului.



Capiteluri de la porticul nordic.

În fața încăperii din colțul de nord-est al forului, identificată ipotetic cu *aedes fabrum*, capela sacră a faurilor, apare pe lângă stylobatul porticului mai sus menționat încă un zid, paralel cu acesta și care reprezenta fundația proporticului, amintit într-o altă inscripție, legată tot de colegiul faurilor. Este vorba despre un cub de marmură, probabil baza unei statuete, care ne informează că un augustal (vom reveni asupra colegiului și ordinului augustalilor cu precizări și detalii puțin mai jos), patron al primei decurii a fabrilor, a executat pe cheltuiala sa zugrăvirea peretelui din spate a porticului (*pictura porticus*) și a dăruit colegiului un *accubitus*, un fel de divan prelung, pe care se întindeau comeseții la banchete. Fiul său, în schimbul privilegiului unei porții duble la banchetele colegiului (*ob honorem dupli*) a realizat proporticul (colonada din fața porticului), frontonul și bucătăria anexată sediului fabrilor. Toate elementele amintite în această inscripție pot fi regăsite pe teren. Stylobatul proporticului a fost pomenit deja. Pe el trebuie să se fi găsit patru coloane de marmură și un fronton de cărămidă, decorat cu stucatură. Două capitele în stare destul de bună au fost descoperite în timpul săpăturilor. Ele au bune analogii la Oescus, colonia lui Traian din dreptul vărsării Oltului în Dunăre, unde ele au fost datate pe vremea lui Commodus (180-193). Formele lor nu sunt atât de elegante ca la capitelele locale din aceeași perioadă, cum ar fi cele de la nimfeele de pe *decumanus maximus*, sau de la porticul interior al forului (care va fi prezentat mai jos). Probabil că din cauza cererii sporite de la sfârșitul sec. II, atelierul local de marmorarii nu a mai putut executa și această comandă, încât Claudius Verus s-a văzut silit să recurgă la meșteri din afară.

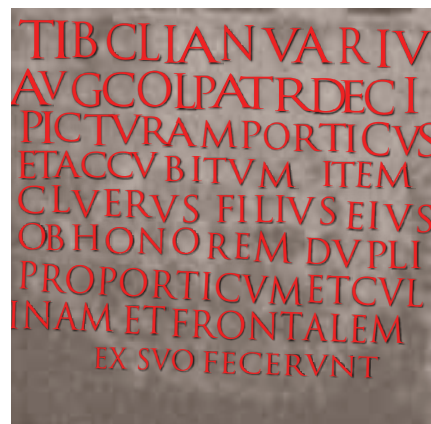

TIBERIUS CLAUDIUS IANUARIUS
 AUGUSTAL AL COLONIEI ȘI PATRON AL DECURIEI I
PICTURA PORTICULUI
ȘI ACCUBITUS-UL, IAR
CLAUDIUS VERUS, FIUL SĂU,
 PENTRU ONOAREA PORȚIEI DUBLE
PROPORTICUL ȘI BUCĂ-
TĂRIA ȘI FRONTONUL
DIN BANII LOR LE-AU FĂCUT



Sediul Colegiului fabrilor. Perete cu tencuiala pictată, imediat după descoperire.



Capiteluri de la proporic.

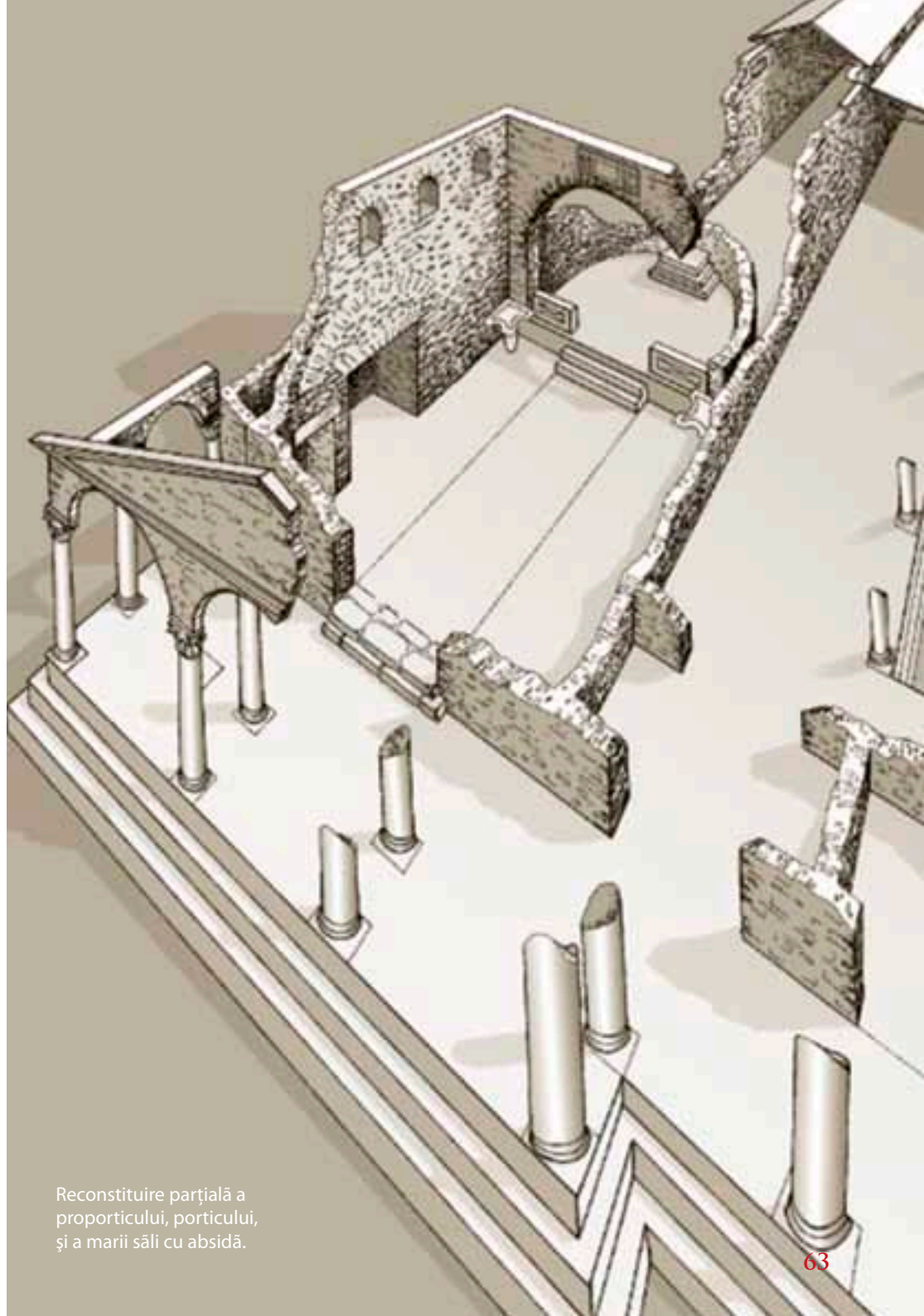

Reconstituire parțială a proporicului, porticului, și a marii săli cu absidă.

Dacă porțiile de vin sau colacii de pâine erau împărțite în mod egal, ordinea în care se distribuia carnea victimelor sacrificate, conta foarte mult, căci primii serviți, patronii și prefectul colegiului, primeau părțile cele mai bune ("partea popii" cum se spune în popor). În schimb *honor dupli* a lui Verus, nu însemna neapărat că el putea să se îndoape mai vârtos decât ceilalți, ci -- ca în cazul locului dublu la spectacole, *honor bisellii*, -- porția dublă însemna mai degrabă că el putea avea un invitat personal la banchetele colegiului.

Judecând după lungimea sălii, de 15 m, pe cele două divane așezate de o parte și de alta a aleii centrale nu puteau să încapă mai mult de circa 30 de persoane. Dacă la Sarmizegetusa nu erau mai mult de 15 decurii de fauri (cifra apare în inscripția lui Ancharius Octavius) atunci pe cei doi *accubiti* încăpeau maximum două persoane de fiecare decurie, de exemplu patronul diviziunii respective și stegarul ei (*vexillarius*), care se ocupa în principal cu finanțele decuriei, economiile fiind plasate sub protecția stindardelor, în capela sacră a faurilor. În absidă, pe patul semicircular (*sigma*), trebuie să fi luat parte patronii colegiului, prefectul său și alți invitați de vază, în total circa nouă persoane.



Tiberius Claudius Ianuarius și fiul său, Claudius Verus, la un banchet al fabrilor.

Colegiul fabrilor era organizația profesională a meșterilor din Sarmizegetusa, în primul rând metalurgiști și constructori: fierari, bronzieri și argintari, pietrari, lemnari (dulgheri, tâmplari, dogari sau rotari), cărămidari și țigleri, dar și tăbăcari, curelari, pantofari, țesători, vopsitori și croitori, olari și sticlari et c., fiecare aparținând unei subdiviziuni, numită decurie. Regulile profesionale nu erau atât de rigide ca în breslele medievale, asociația având în primul rând un caracter de într-ajutorare. Astfel fiecare membru plătea o cotizație, banii fiind folosiți nu numai la banchete, ci și în situații mai utile, cum ar fi ajutorul de înmormântare. La Sarmizegetusa fabrii aveau un tip specific de monument funerar, de preț mediu, niște lespezi de calcar (nu de marmură) numite *stellae*, cu imaginea defunctului într-un medalion. Într-un singur caz monumentul a fost mai scump, dar aflăm din inscripție că urmașii au adăugat la ajutorul de înmormântare de 200 de denarii, primit de la colegiul fabrilor, o sumă neprecizată. În plus colegiul acționa ca un grup civic responsabil, fiind însărcinat cu stingerea incendiilor, dacă nu existau pompieri profesioniști. De asemenea fabrii aveau propriile locuri rezervate în amfiteatru.



Un banchet al fabrilor. Reconstituire. Divanele (*accubitus*) sunt amintite în inscripția de mai sus, iar mesele de marmură sunt atestate arheologic. Draperiile și candelabrele sunt amintite de o altă inscripție referitoare eventual la augustali. Vezi mai jos inscripția, 1 pagina 112.

Dar ceea ce le dădea fabrilor coeziune și "spirit de corp" era cultul Geniului colegiului și a Geniului fiecărei decurii în parte. În credința romanilor fiecare entitate din natură avea o dublură în lumea divină, care-i conferea forță creatoare. Cultul Geniului asociației faurilor se desfășura într-o capelă sacră, pe latinește *aedes*, despre care aflăm din două inscripții că a fost construită pe vremea lui Commodus, adică tot pe atunci când a fost făcut porticul și culina. Cele două inscripții au text aproape identic și au fost scrise pe plăci de marmură, care urmau să fie încastrate în zidărie. Prima a fost găsită în cursul săpăturilor franco-române într-o groapă modernă din porticul nordic al forului, în dreptul încăperii aflate în spatele nimfeului lui L. Ophonius Domitius Priscus (punct marcat mai sus la p. 61, cu o stea galbenă pe plan). Chiar dacă stratigrafia era deranjată și placa fragmentară nu mai era în locul unde căzuse inițial, ea nu putea să provină decât din apropiere. Cea de a doua placă a fost văzută la începutul sec. XX în conacul contelui Teleki din Gornești, Mureș, de unde a dispărut, dar ca și inscripția de la nimfeul de est trebuie să fi fost găsită în zona de nord-est a forului traianic. Din inscripția dublet aflăm că doi patroni ai colegiului fabrilor, dintre care unul aparținea consiliului orășenesc (*ordo decurionum*) și chiar îndeplinea funcția de *quaestor*, au construit pe banii lor capela de cult a fabrilor, pentru sănătatea împăratului Commodus. Deși textul celor două este aproape identic, prima ne dă mai multe informații, căci mai cuprinde un ultim rând, de unde reiese că întreaga acțiune s-a desfășurat la sugestia consiliului orășenesc. Așa cum senatul de la Roma emitea "*senatus consulta*" ("părerii" ale sale) și consiliul local emitea pe lângă *decreta*, hotărâri, și *consulta* (sigular "*consultum*"), simple instrucțiuni, părerii. De fapt numai decurionii puteau decide asupra transformării unui spațiu public într-un lăcaș de cult a unei asociații.

Inscripția I

PRO SALUTE IMPERATORIS CAESARIS M AURELII
COMMODI PII AUGUSTI
M POMONIUS SEVERUS DECURIO COLONIAE
PATRONUS COLLEGII FABRUM QUAESTOR ET
M URBIUS VALERIANUS PATRONUS COLLEGII
EIVSDEM AEDEM FABRUM PECUNIA SUA
FECERUNT CONSULTO ORDINIS

PENTRU SĂNĂTATEA ÎMPĂRATULUI CAESAR MARCUS AURELIUS
COMMODUS PIUS AUGUSTUS
M POMONIUS SEVERUS DECURION AL COLONIEI
PATRON AL COLEGIULUI I FAURILOR, QUAESTOR ȘI
M URBIUS VALERIANUS PATRON AL ACELUIAȘI COLEGIU
CAPELA SACRĂ A FAURILOR PE PROPRIA CHELTUIALĂ
AU FĂCUT-O CONFORM OPINIEI CONSILIULUI ORĂȘENESC

Inscripția II

PRO SALUTE IMPERATORIS CAESARIS M AURELII
COMMODI PII AUGUSTI
M POMONIUS SEVERUS DECURIO COLONIAE QUAESTOR
PATRONUS COLLEGII FABRUM ET
M URBIUS VALERIANUS PATRONUS COLLEGII
EIVSDEM AEDEM PECUNIA SUA FECERUNT

PENTRU SĂNĂTATEA ÎMPĂRATULUI CAESAR MARCUS AURELIUS
COMMODUS PIUS AUGUSTUS
M POMONIUS SEVERUS DECURION AL COLONIEI, QUAESTOR
PATRON AL COLEGIULUI FAURILOR ȘI
M URBIUS VALERIANUS PATRON AL ACELUIAȘI COLEGIU
ACEASTĂ CAPELĂ SACRĂ PE PROPRIA CHELTUIALĂ AU FĂCUT-O



Unde este de plasat această capelă sacră?. Prima impresie în timpul săpăturilor a fost că localul în cauză este marea sală terminată cu absidă, care având un plan basilical, se potrivește foarte bine unui local de reuniune și de cult. Indiciile pentru folosirea sa ca sală de banchete sunt însă suficiente, așa încât lăcașul de cult putea fi și în altă parte, de exemplu în marea sală din spatele nimfeului severian.²⁷

LATURA DE VEST A FAȚADEI FORULUI: SECTORUL AUGUSTALILOR ?

Așa cum întreaga latură de est era ocupată în întregime de colegiul fabricilor, este posibil ca latura de vest să fi fost atribuită augustalilor, la început un simplu colegiu, apoi un adevărat *ordo*, adică o "stare", un grup social cu statut special. Latura vestică a fațadei s-a păstrat mai prost decât cea estică. Se pare că încăperile imediat la vest de intrare nu au suferit modificări esențiale față de situația inițială.

În schimb, în colțul de nord-vest (din dreapta noastră, cum privim dinspre *decumanus maximus*), a fost amenajată o sală foarte bogat ornamentată, cea mai luxoasă din tot forul. Ea are o formă rectangulară simplă și măsoară 13,70 x 9 m. Sala a fost construită deodată cu sediul fabricilor din colțul opus, la sfârșitul secolului II, de către o bogată familie, cea a Marci Prociliilor.

După cum aflăm din inscripția de construcție, (inscripția I) bătrânul Nicetas, a inițiat construirea localului, iar fiul său, Regulus, ca moștenitor, a desăvârșit-o și a dedicat-o (dedicarea era un act solemn, care încheia ceremonia de inaugurare a unei clădiri sacre și prin care construcția în cauză era transferată din proprietatea publică laică, în cea a divinității). Marcus Procilius Nicetas fusese unul dintre cei mai bogați oameni ai generației sale, ocupând magistratura de jude-primar (*duumvir jure dicundo*) al Sarmizegetusei și funcția de preot al cultului imperial (*flamen*) din metropola Daciei. Activitatea sa a depășit granițele orașului natal, Nicetas ajungând să exercite sacerdoțiul în două venerabile comunități latine din Italia, Laurentes și Lavinates, ceea ce îl echivala ca rang cu un cavaler.

Fiul său Regulus a mers și mai departe, primind de la Roma „cal public”, adică fiind promovat în ordinul ecvestru și intrând astfel nemijlocit în slujba împăratului.

De 15 iulie, cu ocazia investiturii, noii cavaleri defilau la Roma și primeau direct din mâna împăratului un inel de aur, simbol al rangului lor. Nu știm dacă M. Procilius Regulus a exercitat sau nu vreo funcție publică la nivelul imperiului, dar în orașul său natal el s-a mulțumit doar cu rangul de consilier orășenesc (*decurio*), ceea ce arată că avea ambiții mult mai mari în altă parte. De altfel și fratele său mai mic, Iulianus, a ajuns „cavaler cu cal de la stat”, după cum aflăm dintr-o serie de inscripții dedicate familiei M. Prociliilor în capela sacră din colțul de nord-vest al forului. Din păcate inscripția de construcție mai sus amintită este fragmentară și îi lipsește tocmai partea centrală unde se preciza despre ce edificiu a fost vorba. Ea seamănă izbitor cu o altă inscripție (nr. II), descoperită la mijlocul secolului 19 - undeva în zona centrală a Sarmizegetusei - și care pomenește în mod explicit capela sacră a augustalilor, *aedes Augustalium*, construită în aceleași condiții de familia Prociliilor. Aici urmau să se reunească membrii colegiului augustalilor, cetățeni foarte bogați, dar care din cauza originii lor nelibere (servile), nu puteau ocupa funcții publice. În schimb, participarea la cultul imperial le permitea să se afirme în fața societății.

Inscripția I



M. PROCILUS, FIUL LUI MARCUS DIN TRIBUL PAPIRIA, NICETA, DUUMVIR ȘI FLAMEN AL COLONIEI SARMIZEGETUSA, ȘI TOTODATĂ SACERDOT AL LAURENȚILOR ȘI LAVINAȚILOR: O CAPELĂ.....PE BANII SĂI A HOTĂRĂT SĂ SE FACĂ: PE ACEIAȘI, M. PROCILIUS REGULUS, DECURION AL COLONIEI: CAVALER CU CAL DE LA STAT, FIU ȘI MOȘTENITOR AL ACESTUIA, A DESĂVĂRSIT-O ȘI A DEDICAT-O



Inscripția II



M. PROCILUS, FIU LUI MARCUS DIN TRIBUL PAPIRIA, NICETA DUUMVIR ȘI FLAMEN AL COLONIEI SARMIZEGETUSA ȘI TOTODATĂ SACERDOT AL LAURENȚILOR ȘI LAVINAȚILOR O CAPELĂ SACRĂ PENTRU AUGUSTALI PE BANII SĂI A HOTĂRĂT SĂ SE FACĂ. PE ACEIAȘI, M. PROCILIUS REGULUS DECURION AL COLONIEI ȘI CAVALER CU CAL DE LA STAT, FIU ȘI MOȘTENITOR AL ACESTUIA, A DESĂVĂRSIT-O ȘI A DEDICAT-O

Treptat, numărul lor crescând, ei au alcătuit o „stare”, un ordo, inferior în raport cu cel al decurionilor, dar care-i plasa pe augustali deasupra cetățenilor de rând, care alcătuiau „populus”. Capela augustalilor găzduia statuia de cult a Geniului colegiului și statuile împăraților trecuți între „divi”, adică ale aceluia dintre Cezari cărora la moarte se-natul le-a acordat „consacrarea”, trecerea între zei. Cultul familiei domnitoare nu era însă nici pe departe apanajul augustalilor. Sacrificiile și rugăciunile publice din calendarul oficial erau prezidate de către cei doi primari ai orașului, membri ai ordinului decurionilor, iar sacerdoțiul cultului imperial, flaminatul, era acordat unui membru al ordinului evestru, cea mai înaltă stare la care au putut ajunge niște cetățeni ai Sarmizegetusei. Iată de ce, în pofida mai multor descoperiri, care fac trimitere la cultul unor împărați trecuți între „divi”, nu putem fi siguri că sanctuarul din colțul de nord-vest al forului a fost capela de cult a augustalilor, *aedes Augustalium*. Există unele indicii că un astfel de lăcaș de cult era amplasat în basilica, lângă curia (vezi mai jos), deși nu putem exclude posibilitatea de a ne găsi în fața unor inscripții dublet și în colțul nord-vestic ca la *aedes fabrum*, din colțul de vest

Cum se desfășura cultul public putem afla dintr-un calendar al unei trupe auxiliare din vremea lui Severus Alexander, *Feriale Duranum*, păstrat în mare parte pentru lunile ianuarie-august. Aici sunt menționate o serie de sărbători populare tradiționale, cum ar fi *Quinquatria*, *Rosalia*, *Vestalia*, *Neptunalia*, sau *Volcanalia*. Alături de ele apar trei sărbători cu clară tentă oficială: în 3 ianuarie mari sacrificii publice pentru *Aeternitas imperii populi Romani* (veșnicia puterii/stăpânirii poporului roman), în 21 aprilie un sacrificiu în

pentru nașterea Romei Eterne și în 15 august un sacrificiu pentru *Salus populi Romani* (Sănătatea poporului Roman). Cu aceste ocazii sacrificiile erau efectuate pentru triada capitolină: un bou pentru Jupiter și câte o vacă pentru Juno și Minerva. Dar nu mai puțin de 80% dintre sărbători se referă la cultul imperial. De ziua de naștere a împăratului în viață, de ziua majoratului său (când îmbrăca „toga virilă”), de ziua proclamării lui ca împărat, sau a primului său consulat, aveau loc rugăciuni publice (*supplicationes*) și tot atunci pentru sănătatea, sau forța sa creatoare (*Genius*), sau pentru principalii zei, avea loc câte un sacrificiu cu victime (*immolatio*). Pentru împărații și împărătesele trecuți între „divi” aveau loc alte sacrificii de boi și vaci, fie de ziua lor de naștere, fie cu alte ocazii, cum ar fi ziua când au acces la puterea imperială, sau când a fost proclamat triumful lor asupra marilor dușmani ai imperiului, cum erau parții.

Pe vremea lui Severus Alexander, de când datează *Feriale Duranum*, erau prăznuiți următorii „divi Augusti” (împărați și membri ai familiei lor, care nu suferiseră *damnatio memoriae*): Iulius Caesar, Augustus, Germanicus Caesar, Caius și Lucius Cesares, Claudius, Vespasian, Titus, Nerva, Traian, Hadrian, Antoninus Pius, Lucius Verus, Marcus Aurelius, Commodus, Pertinax, Septimius Severus și Caracalla. Printre „divae” erau numărate: Matidia, Marciana, Plotina, Sabina, Faustina Senior și Iunior, Iulia Domna, Iulia Maesa, iar pentru Iulia Mamaea Augusta onorurile erau ca pentru mama împăratului în viață, sacrificându-se de ziua ei de naștere o vacă pentru lunona. Practic în fiecare lună aveau loc 3-4 astfel de ceremonii solemne pentru împărații trecuți în rândul zeilor.²⁸

Fragment din *Feriale Duranum*

A 14-A ZI ÎNAINTE DE KALENDELE LUI APRILIE (19 martie). DE ZIUA QUINQUARIILOR O RUGĂCIUNE PUBLICĂ ȘI PÂNĂ ÎN ZIUA A 10-A ÎNAINTE DE KALENDELE LUI APRILIE (23 aprilie), CĂTE O RUGĂCIUNE PENTRU ACELEAȘI
ÎN AJUNUL NONELOR LUI APRILIE (4 aprilie) DE ZIUA DE NAȘTERE A DIVULUI ANTONINUS PIUS, PENTRU DIVUL ANTONINUS PIUS UN BOU (va fi jertfit)
A 5-A ZI ÎNAINTE IDELOR LUI APRILIE (9 aprilie) DE ZIUA IMPERIULUI DIVULUI SEVERUS PIUS, PENTRU DIVUS SEVERUS PIUS UN BOU (va fi jertfit)
A 3-A ZI ÎNAINTE DE IDELE LUI APRILIE (11 aprilie), DE ZIUA DE NAȘTERE A DIVULUI PIUS SEPTIMIUS SEVERUS, DIVULUI PIUS SEVERUS UN BOU (ii va fi jertfit)
ZIUA A 11-A ÎNAINTE DE KALENDELE LUI MAI (21 aprilie) DE ZIUA DE NAȘTERE A URBEI ETERNE ROMA, PENTRU URBEA ETERNĂ ROMA O VACĂ (va fi jertfită)
A 5-A ZI ÎNAINTE DE KALENDELE LUI MAI (26 aprilie), PENTRU ZIUA DE NAȘTERE A DIVULUI MARCUS ANTONINUS, DIVULUI MARCUS ANTONINUS UN BOU DE NONELE LUI MAI (7 mai), ZIUA DE NAȘTERE A DIVEI IULIA MAESA, DIVEI IULIA MAESA O RUGĂCIUNE PUBLICĂ
A 6-A ZI ÎNAINTE DE IDELE LUI MAI (9 MAI) DE RUSALIILE STINDARDELOR O RUGĂCIUNE PUBLICĂ
A 4-A ZI ÎNAINTE DE IDELE LUI MAI (12 mai) DE CURSELE DE CIRC PENTRU MARTE, TATĂLUI MARTE RĂZBUNATORUL UN TAUR
A 12-A ZI ÎNAINTE DE KALENDELE LUI IUNIE (21 mai), CÂND DIVUS SEVERUS A FOST ACLAMAT ÎMPĂRAT, DIVULUI PIUS SEVERUS UN BOU.
ZIUA A 9-A ÎNAINTE DE KALENDELE LUI IUNIE (24 mai), DE ZIUA DE NAȘTERE A DIVULUI GERMANICUS CAESAR, PENTRU MEMORIA LUI GERMANICUS CAESAR O RUGĂCIUNE PUBLICĂ.
ÎN AJUNUL KALENDELOR LUI IUNIE (31 mai), DE RUSALIILE STINDARDELOR O RUGĂCIUNE PUBLICĂ
A 5-A ZI ÎNAINTE DE IDELE LUI IUNIE (9 iunie), PENTRU SĂRBĂTOAREA VESTALIILOR, MAMEI VESTA O RUGĂCIUNE PUBLICĂ.
A 6-A ZI ÎNAINTE DE KALENDELE LUI IULIE (26 iunie), PENTRU CĂ STĂPÂNUL NOSTRU MARCUS AURELIUS SEVERUS ALEXANDER A FOST NUMIT CAESAR ȘI A ÎMBRĂCAT TOGA VIRILĂ, GENIULUI LUI AUGUSTUS UN TAUR (să i se jertfească).
ÎNAINTEA KALENDELOR LUI IULIE (înainte de 1 iulie), PENTRU CĂ ALEXANDRU, AUGUSTUL NOSTRU, A FOST PENTRU PRIMA OARĂ DESEMNAS CONSUL, O RUGĂCIUNE PUBLICĂ.
DE NONELE LUI IULIE (5 iulie), ZIUA DE NAȘTERE A DIVEI MATIDIA, PENTRU DIVA MATIDIA O RUGĂCIUNE PUBLICĂ.
A 6-A ZI ÎNAINTE DE IDELE LUI IULIE (10 iulie), PENTRU ACCEDEREA LA PUTEREA IMPERIALĂ A DIVULUI ANTONINUS PIUS, DIVULUI ANTONINUS PIUS UN BOU.
A 4-A ZI ÎNAINTE DE IDELE LUI IULIE (12 iulie), DE ZIUA DE NAȘTERE A DIVULUI IULIUS (Caesar), DIVULUI IULIUS (Caesar) UN BOU (să i se jertfească)
A 10-A ZI ÎNAINTE DE KALENDELE LUI AUGUST (23 iulie), DE ZIUA SERBĂRILOR NEPTULIANE O RUGĂCIUNE PUBLICĂ ȘI O JERTFĂ.
DE KALENDELE LUI AUGUST (1 august), ZIUA DE NAȘTERE A DIVULUI CLAUDIUS ȘI A DIVULUI PERTINAX, DIVULUI CLAUDIUS UN BOU ȘI DIVULUI PERTINAX UN BOU (să li se jertfească).
DE NONELE LUI AUGUST (5 august), ZIUA CURSELOR DE CIRC SALUTARE, PENTRU SALUS (Sănătatea publică) O VACĂ.

Cum arăta capela din colțul de nord-vest? Pavimentul său era alcătuit din dale rectangulare de marmură, groase de 10 cm și fixate pe o șapă de *opus signinum*, un fel de beton conținând cărămidă pisată. Din acest paviment a mai rămas azi doar un bloc. Pereții, construiți din cărămidă, erau îmbrăcați cu plăci de marmură, de circa 3 cm grosime. Placajul sugera o decorație arhitecto-nică, compusă din pilaștri aplatizați, aparținând unei variante simplificate a ordinului corintic. Friza era decorată cu reliefuri reprezentând muncile lui Hercules și isprăvile lui Dionysos, cei doi „dii patrii” (zei părintești) ai împăratului Septimius Severus, originar din nordul Africii și pe vremea căruia s-a făcut cel mai probabil decorarea acestei capele. Între pilaștri se găseau nișe cu statui și busturi. Un prim ansamblu sculptural a fost dedicat familiei care a finanțat edificiul, după cum ne-o arată plăcile cu numele lui M. Procilius Niceta și a celor doi fii ai săi, Regulus și Iulianus, care inițial erau plasate sub statuile celor trei. Din păcate nu s-a păstrat inscripția principală, care-i menționa pe dedicanții ansamblului și care-i trebuia să fi fost totodată proprietarii localului.²⁹



Edicula Prociliilor. Reconstituire.



Fragmente din decorația capelei.

1. Capitel corintizant de pilastru
2. Fus de pilastru cu caneluri
3. Relief cu Hercules strangulând
leul din Nemeia

4. Relief cu Hercules și cerbul Artemisei
5. Pedepsirea lui Diomedes
6. Cap de leu
7. Cap de Grifon

Dar cea mai importantă descoperire a constat din numeroase fragmente ale unor busturi reprezentând împărați din sec. II – III. Busturile sunt făcute din marmură de import și par să fi fost cioplite în atelierul de la Dokimon, din centrul Asiei Mici. Aici se găsea o importantă carieră imperială de marmură și aici erau produse probabil efiile oficiale ale suveranilor. Busturile au fost sfărâmate cu multă ură în antichitatea târzie, probabil de creștinii, care se răzbuiau astfel pe instituția imperială, care îi persecutase timp de câteva generații. Zelul iconoclast s-a abătut mai ales asupra fețelor, dar pe baza coafurilor păstrate se pot reconstitui mai multe portrete imperiale. Se pare că au fost două asemenea galerii de busturi, una comandată la sfârșitul sec. II, când localul a fost inaugurat și alta pe la mijlocul sec. III, cu ocazia unei restaurări. O primă galerie îl va fi avut în centru pe Septimius Severus, împăratul care, susținut de provinciile dunărene, Pannoniile, Moesiile și Daciile, a mărșăluit cu succes contra Romei în anul 193. El se prezenta ca un răz bunător al lui Commodus, ultimul dintre Antonini și al lui Pertinax, ales de senat succesor al primului, dar ucis de uzurpatori. Până în 197 el a reușit rând pe rând să-i înfrîngă, restabilind unitatea imperiului. În funcțiile cheie din armată el i-a așezat pe militarii din trupele dunărene și numeroși fi ai notabililor din Sarmizegetusa au ajuns de exemplu să servească în garda pretoriană de la Roma. În majoritatea inscripțiilor onorifice Septimius Severus este prezentat ca făcând parte din vechea dinastie domnitoare, ca și cum ar fi fost adoptat de către Marcus Aurelius și ar fi devenit frate cu Commodus. Prin urmare el este numit nepot al lui Antoninus Pius și strănepot al lui Hadrian, al lui Traian și al lui Nerva. În reconstituirea noastră am așezat în centru statuia de bronz a lui Septimius Severus (cum se obișnuia pentru împăratul în viață) și busturile de marmură a împăraților din dinastia Antoninilor.





IMP CAES L SEPTIMIO
SEVERO PERTINACI AVG
DIVI M AVRELII ANTONINI FELICIS COM
MODI FRATRI DEVIANI PI NER DIVI
MARKIANDR PRAEPOSITI DIVI TRAIANI PARTHICI
ADNENPTITII DIVI NERVAE ADNENPTITII
PONT MAX TRIB POT II
IMP V COS II PROCOS P P



DIVO
M AVRELIO



DIVO
ANTONINO
PIO



DIVO
TRAIANO

De fapt singura identificare sigură pe care o avem este portretul împăratului Hadrian (118-138), de la care provine o bucată din obraz, cu barba tunsă scurt și o parte din calota craniană, cu urechea dreaptă. Om de vastă cultură, mare admirator al civilizației grecești clasice, el a reintrodus la Roma moda portului bărbii și a adoptat o coafură inconfundabilă, numită „*coma pe gradus formata*” (coafură dispusă în trepte). Părul era pieptănat din spate în față, încadrând în final chipul cu mai multe șiruri de bucle. Pe mijlocul cefei apare astfel o cărare, iar în spatele urechilor meșele sunt dispuse orizontal.

Alte posibile identificări sunt: Împăratul Caracala (212-218) și Severus Alexander (222-235) sau Gordian III, (235-238) ceea ce implică existența unei alte galerii cu împărați de secol III.



Fragment din obrazul stâng a împăratului Hadrian.



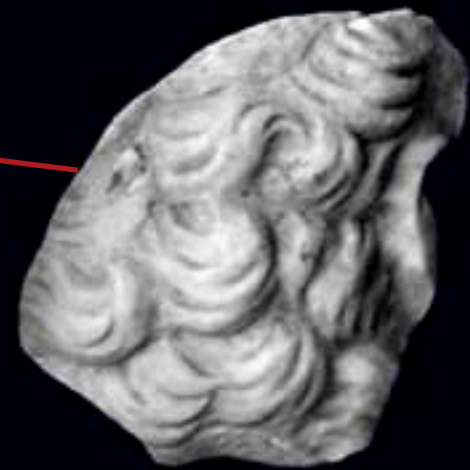

Fragment din ceafa și urechea dreaptă a împăratului Hadrian.



Fragment din calota
craniană a lui Caracala

O a doua galerie va fi fost realizată pe vremea lui Traianus Decius, ultima perioadă de prosperitate din istoria provinciei Dacia. Originar din Sirmium, nu departe de Belgrad, Decius a urmat cariera obișnuită a unui ofițer de rang ecvestru până când s-a văzut numit prefect al pretoriului al împăratului Filip Arabul. Cum goții au atacat din nou Moesiile, Decius a fost trimis de la Roma ca să-l alunge. Succesul său din anul 249 a creat atâta entuziasm în regiune, încât trupele de la Dunăre l-au proclamat împărat. Soldații de aici se obișnuiseră să-l impună ei pe împăratul de la Roma, înaintea altor trupe. Decius nu a apucat să domnească decât până în 251, căci a pierit la Abrittus în Balcani de mâna aceluiași goți, cărora căutase să le țină calea. În anul 250 mai multe statui i-au fost dedicate în centrele importante ale Daciei. O inscripție din Apulum îl numește chiar „*restitutor Daciae*”, căci după ce provinciile dacice păuseră pierdute pentru imperiu, el a reușit să restabilească legăturile dintre acestea și Roma. O statuie de bronz i-a fost ridicată și la Sarmizegetusa, într-un spațiu public la vest de amfiteatru. Galeria de portete imperiale trebuie să-i fi cuprins pe împărații trecuți între „*divi*” până la mijlocul secolului III, Septimus Severus (193-211), Caracalla (211-218), Severus Alexander (222-235) și Gordian al III-lea (-244. Mulți - dintre cei care s-au perindat pe tronul Romei în această perioadă au suferit „*damnatio memoriae*” (condamnarea amintirii lor de către senat și implicit refuzul apoteozei, ridicarea la cer).³⁰



Traianus Decius (249-251), statuie găsită la Sarmizegetusa la nord de zidul orașului.





IMP CAES C MESS QVINTO
TRAIANO DECIO P AVG
P M TRIB POT
II COS II PP
RESTITVTORI DACIARVM
COL DAC SARMIZ
METROPOLIS

DIVO
SEVERO
ALEXANDRO

DIVO
GORDIANO

CURTEA FORULUI

Curtea forului era pavată la început cu dale regulate de calcar. Ele erau îmbinate cu grije, după cum putem constata din porțiunea de dalaj păstrată în partea de vest a curții. Aici, probabil cu ocazia implantării unor baze de statuie, câteva plăci au fost scoase și plasate deasupra celorlalte, protejând astfel pavajul original. Pe la sfârșitul sec. II, sau la începutul sec. III, curtea forului a fost repavată cu dale de marmură. O mică porțiune din acest al doilea dalaj s-a păstrat în colțul nord-estic al curții, restul fiind demontat de localnici pentru ca marmura să fie folosită la fabricarea varului. Nu numai dalele, ci și bazele de statui și coloanele de marmură, au cunoscut în cea mai mare parte aceeași soartă.

În timpul săpăturilor au fost descoperite urmele unui cuptor de ars marmură, chiar în centrul curții, imediat la sud de marea bază, dedicată șui Traian. Din aceasta nu a mai rămas decât miezul de zidărie, câteva fragmente din inscripția dedicatorie și un bloc circular de la tamburul monumentului în formă de trofeu. Din textul inscripției aflăm că monumentul a fost dedicat de către colonia Dacica Sarmizegetusa fondatorului ei (*conditori suo*), împăratul Traian.

De jur-împrejurul curții se văd numeroase fundații ale unor statui de mari dimensiuni. Cele de formă pătrată, cu latura depășind 4 m aparțineau unor statui imperiale în *quadriga*, car triunfal cu patru cai.³¹



Colțul de nord-est al forului și curtea cumonumentul central și cuptorul de var, imediat după descoperire.

IMP CAES DIVI NERVAE FIL NERVAE TRAIANO
OPTIMO AVG GERM DAC PARTH PONTIF MAX
TRIB POT ... IMP ... COS...
COL VLPIA TRAIANA DAC SARMIZEGETVSA
CONDITORI SVO

ÎMPĂRATULUI CEZAR, FIUL DIVULUI NERVA, NERVA TRAIAN
CELUI MAI BUN DINTRE PRINCIPI ÎNVINGĂTORUL GERMANILOR, DACILOR, MARE PONTIF
INVESTIT CU PUTEREA TRIBUNICIARĂ ... IMPERATOR ... CONSUL ...
COLONIA ULPIA TRAIANA AUGUSTA DACICA SARMIZAGATUSA
FONDARORULUI SĂU

Reconstituirea monumentului
din centrul curții forului

Fundațiile dreptunghiulare, prelungi, aparțineau unor statui ecvestre, sau unor grupuri statuare. Toate statuile erau de bronz, unele acoperite cu foiță de aur și au fost demontate pentru a fi retopite încă din antichitatea târzie. În cursul săpăturilor s-au găsit circa 50 de fragmente mărunte, rezultate în urma demantelării statuiilor.



Fundația bazei lui M. Aurelius



Fundația bazei lui L. Verus (în prim plan)



Fragmentele de inscripție descoperite în decursul anilor în acest for permit reconstituirea ipotetică a mai multor grupuri statuare de aici. Astfel, în cele două colțuri de nord-est și nord-vest se găseau statuile în *quadriga* (car cu două roți, tras de patru cai) a împăratului Marcus Aurelius (160-180 p.Chr.) și a coregentului său, Lucius Verus (160-168 p.Chr.). Statuia lui Marcus Aurelius a fost ridicată de către oraș drept mulțumire pentru că prin intervenția armatei imperiale hoardele de sarmați, care țineau Sarmizegetusa sub asediu în anul 170, au fost alungate. Inscripția a fost văzută în sec. XVI, după care a dispărut, dar câteva fragmente din ea au fost descoperite în cursul săpăturilor franco-române lângă marea bază din colțul de sud-est al curții.

Concomitent colonia Sarmizegetusa a ridicat o statuie în *quadriga* și fostului coleg la guvernare imperială, Lucius Verus, decedat de curând și trecut astfel între "divi". Placa de la baza statuii lui Verus, lungă de 2,44 m, se păstrează la muzeul din Deva.



IMP CAESARI M AVRELIO ANTONINO AVG
PONT MAX TRIB POT XXVI IMP V
PP COS III PROCOS ARMEN MEDPARTH MAX
DIVI ANTONINI FIL DIVI VERI PARTH MAX
FRATRI DIVI HADRIANI NEP DIVI TRAIANI PARTH
PRONEP DIVI NERVAE ABNEP
COLONIA VLPIA TRAIANA AVG DAC
SARMIZEGETVSA ANCIPI TI PERICVLO VIRTV
TIB RESTITVTA

ÎMPĂRATULUI CEZAR MARCUS AURELIUS ANTONINUS AUGUSTUL
MARE PONTIF CU PUTEREA TRIBUNCIANĂ A 26 OARĂ IMPERATOR A 5-A OARĂ
PĂRINTE AL PATRIEI, CONSUL A III-A OARĂ PROCONSUL, MARE ÎNVINGĂTOR AL ARMENILOR, MEZILOR ȘI AL PARTILOR
FIUL DIVULUI ANTONIUS, A DIVULUI VERUS, MARE ÎNVINGĂTOR AL PARTILOR
FRATE, A DIVULUI HADRIAN, NEPOT, A DIVULUI TRAIAN PARTICUL
PRONEPOT A DIVULUI NERVA ABNEPOT
COLONIA ULPIA TRAIANA AUGUSTA DACICA
SARMISEGETUSA DE UN MARE PERICOL PRIN VIRTUȚILE
SALE ABSOLVITĂ

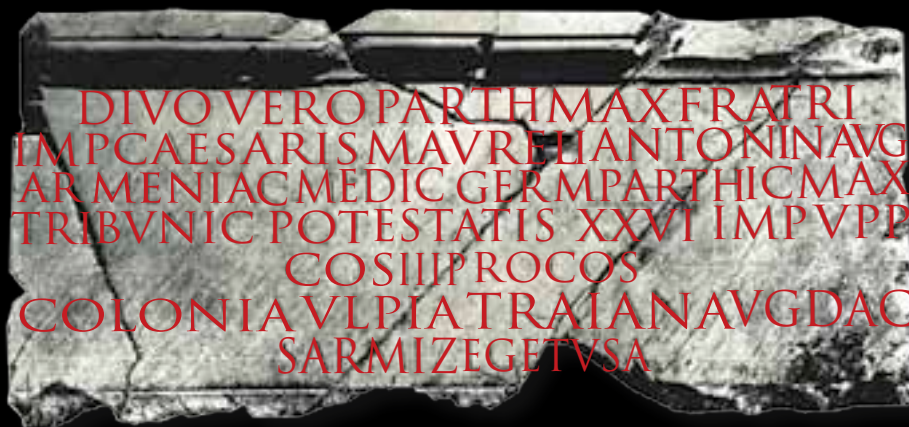

DIVULUI VERUS MARE ÎNVINGĂTOR AL PARTILOR, FRATE
AL ÎMPĂRATULUI CEZAR MARCUS ANTONINUS AUGUSTUL
MARE ÎNVINGĂTOR AL ARMENILOR, MEZILOR, PARTILOR
INVESTIT CU PUTEREA TRIBUNICIARĂ A 26-A OARĂ
CONSUL A III-A OARĂ PROCONSUL
COLONIA ULPIA TRAIANA AUGUSTA DACICA
SARMIZEGETUSA

Reconstituire ideală a quadrigii lui Marcus Aurelius
pe baza „Cailor de la San Marco”, Veneția și
a statuii ecvestre a lui Marcus de la Roma
(vezi mai jos p. 83)



Lângă fundația quadrigii lui Verus apare o fundație de statuie ecvestră, care a fost în mod vădit adosată primeia. Foarte probabil ea a aparținut statuii călare a guvernatorului Daciei, M. Claudius Fronto, care l-a însoțit pe Verus în campania orientală și care a contribuit decisiv la despresurarea orașului în 170. Din păcate el a decedat undeva în pustă, pe când îi urmărea pe sarmați.

Acest îcusit general, căruia i s-a ridicat postum la Roma o „*statua armata*”, chiar în forul lui Traian, a fost onorat de colonia Dacica în calitate de „patron prea puternic” și de „foarte mare comandant militar”. Evident textul inscripției a fost conceput înainte ca vestea morții sale să fi ajuns la Sarmizegetusa. Curând va fi fost dedicată statuia în quadrigă a lui M. Aurelius și cea a lui L. Verus, amplasate în colțurile de sud-est și sud-vest a curții forului traianic. Probabil că atunci sarmizegetusanii s-au decis să-l așeze alături de împăratul defunct pe colaboratorul său, M. Claudius Fronto, mort și el între timp. Astfel s-ar putea explica de ce la nord de baza de quadrigă a fost implantată o bază de statuie ecvestră, în așa fel încât corpul său median să se adoseze la cel al bazei anterioare. Evident a fost o asociere intenționată a unei statui ecvestre cu o *quadriga*, deoarece în zonă există destul spațiu pentru amplasarea noii statui, fără ca să fie nevoie ca ea să se lipească de cealaltă.



Curtea forului cu *quadriga* lui Marcus Aurelius și cea a lui Lucius Verus și statuia ecvestră a lui Claudius Fronto.



Inscripția de la baza statuii ecvestre a lui Claudius Fronto.

LUI MARCUS CLAUDIUS FIUL LUI TITUS DIN TRIBUL QUIRINA
FRONTO CONSUL LEGAT PROPRETOR AL AUGUSTULUI
(GUVERNATOR) AL CELOR TREI DACII ȘI AL MOESIEI SUPERIOR
TOVARȘ AL DIVULUI VERUS AUGUSTUL, RECOMPENSAT
CU DONATIVE MILITARE ÎN RĂZBOIUL ARMENIAC ȘI PARTIC DE
ÎMPĂRĂȚII ANTONINUS AUGUSTUL ȘI DIVUL VERUS AUGUSTUL
CU COROANĂ MURALĂ ȘI VALARĂ ȘI MARITIMĂ
ȘI DE AUR ȘI CU 4 HASTE PURE ȘI CU VEXILLA (STINDARDE),
CURATOR AL LUCRĂRILOR ȘI LOCURILOR PUBLICE, LEGAT AL LEGIUNII I MINERVA
LEGAT AL LEGIUNII XI CLAUDIA, PRETOR, AEDIL CURUL, RESPONSABIL CU ACTELE
SENATULUI, QUAESTOR URBAN,
DECENVIR (JUDECĂTOR)
COLONIA ULPIA TRAIANA AUGUSTA DACICA
SARMIZEGETUSA PATRONULUI,
PREAPUTERNICULUI CONDUCĂTOR, FOARTE MARELUI
GUVERNATOR

Pe latura de est a curții forului, în afara statuii lui Marcus Aurelius, mai erau două statui ecvestre, probabil pentru împăratul Hadrian și prefectul praetoriului (un fel de prim ministru) al său, Quintus Marcius Turbo. Statuile vor fi fost ridicate prin anul 131 p.Chr., cu ocazia vizitei celor doi în provinciile dunărene, sau în 132 p.Chr., când a fost inaugurat noul aqueduct, ridicat prin grija împăratului. De fapt



Statuia ecvestră a lui Marcus Aurelius în costum de călătorie. Roma, Capitoliu.



Încercare de reconstituire a statuii lui Hadrian din Sarmizegetusa, pe baza statuii cuirasate a lui Nerva de la Capul Misenum și a unui bust din Palestina.

**Q MARCIO TVRBONI
FRONTONI PVBLICIO
SEVERO PRAEF PRAET
IMP CAESARIS TRAIANI
HADRIANI AVGVSTI P P
COLON VLP TRAIAN AVG
DACICA SARMIZEGETVS**

**Q MARCIO TVRBONI
FRONTONI PVBLICIO
SEVERO PRAEF PRAET
IMP CAES AELIITRAIANI
HADRIANI AVGVSTI P P
COLON VLP TRAIAN AVG
DACICA SARMIZEGETVS**

**LUI QVINTUS MARCIUS TURBO
FRONTO PUBLICIUS
SEVERUS PREFECT AL PRETORIULUI
ÎMPĂRATULUI CEZAR AELIUS TRAIANUS
HADRIANUS AUGUSTUL PĂRINTE AL PATRIEI
COLONIA ULPIA TRAIANA AUGUSTA
DACICA SARMIZEGETUSA**

La prima vedere această serie de statui ar fi de datat la sfârșitul perioadei de ședere a lui Turbo la noi, când el a fost guvernator simultan al Pannoniei Inferior și al Daciei. Atunci, cu ocazia războiului sarmatic din 117-118 p. Chr., el a procedat la o reorganizare din temelii a provinciei nord-dunărene, creând Dacia Porolissensis și Dacia Superior, plus Dacia Inferior. Dar titlul "pater patriae", care i-a fost acordat lui Hadrian numai începând cu anul 128 p. Chr., ne obligă să luăm în considerație o datare mai târzie, care trebuie să fie acceptată și pentru statuia împăratului ridicată de același oraș.

În zona central-nordică a laturii de est se văd trei baze prelungi, care trebuie să fi aparținut unor statui de grup ale familiei Severilor. Foarte probabil membrii familiei imperiale erau redați șezând pe tron. Pe prima bază erau Septimus Severus (193-211), soția sa, Iulia Domna, și copiii Caracalla și Geta (ultimul a suferit „*damnatio memoriae*” în 212, numele său fiind șters din inscripții, iar statuile sale fiind îndepărtate). Pe a doua era Caracalla matur, singur stăpânitor între 212 și 219 p. Chr. și mama sa, Iulia Domna, iar pe a treia Severus Alexander (222-235) și mama sa, Iulia Maesa. Alte statui de pe această latură a forului vor fi aparținut unor guvernatori.



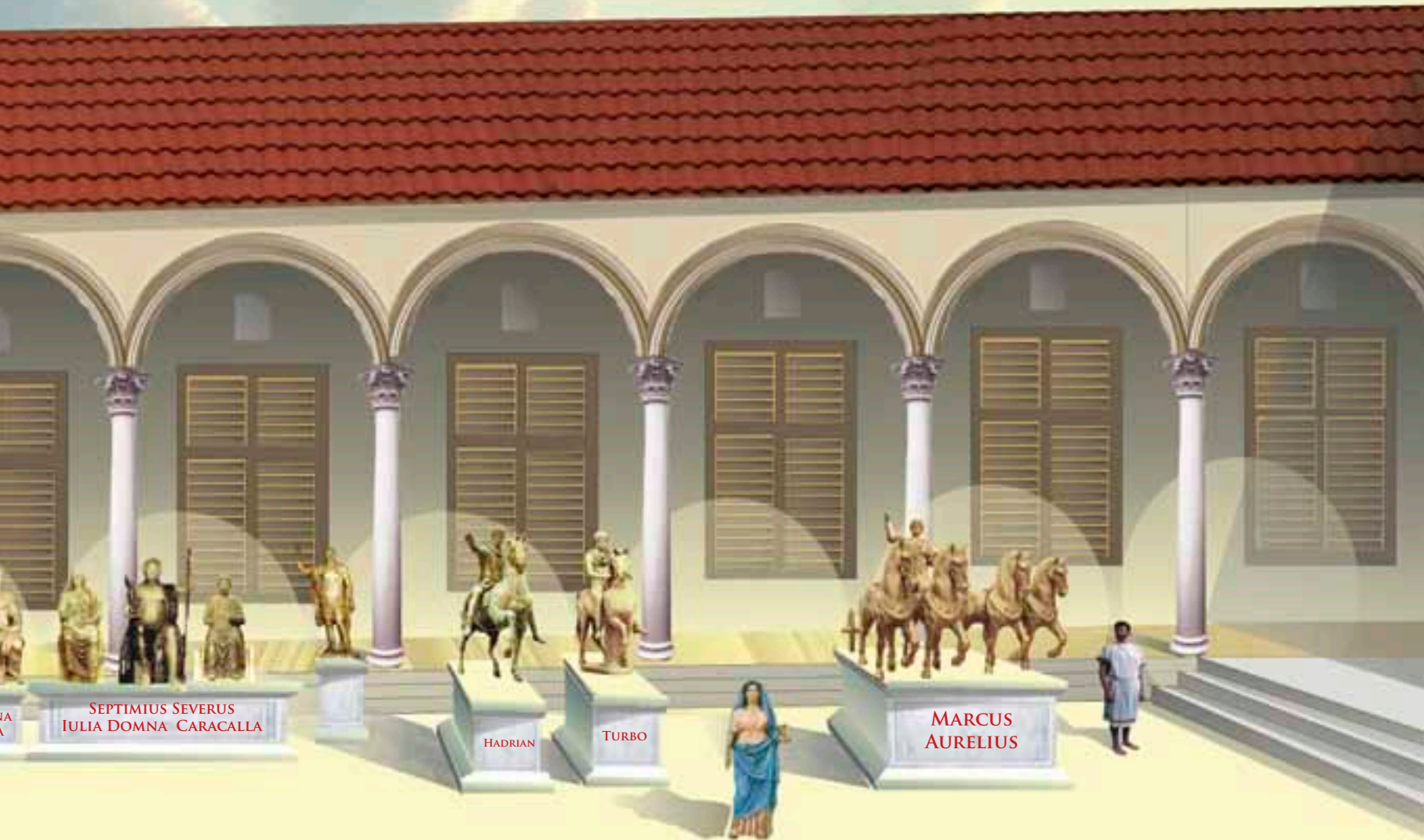

SEPTIMIUS SEVERUS
IULIA DOMNA CARACALLA

HADRIAN

TURBO

MARCUS
AURELIUS

Pe latura de vest e greu de precizat ce fel de statui au fost ridicate, în afara bazelor lui Lucius Verus și Claudius Fronto, deja menționate. În colțul de nord-vest se găsea o statuie în quadrigă, care se poate să fi aparținut tânărului Caracalla, numit împărat alături de tatăl său în anul 198 p.Chr, la vârsta de 10 ani. Un fragment din placa cu inscripție de la baza lui Caracalla a fost timp de secole zidit în biserica din satul Peșteana, lângă Sarmizegetusa și acum se găsește în colecția de antichități de la biserica din Densuș. Completarea textului a putut fi făcută cu destulă probabilitate, căci astfel de inscripții aveau un formular standard. De altfel, tot o statuie în quadriga i-a fost ridicată lui Caracalla și la Porolissum, de data aceasta pe vremea când era singur stăpânitor.

Pe latura de nord a curții se găseau statui ale unor împărați din sec. III. Pe bazele geminate putem presupune că se găseau statuile în quadrigă a celor doi Gordieni (I și III, 238-244) și a celor doi Philippi, Arabs și Junior (244-249) (vezi mai sus p. 9).³²



Fragment din statuia lui Caracalla de la Porolissum.



IMPERATORI CAESARI IMP CAES L SEP
TIMISEVERIPIIPERTAVGARABADIABPARTH
MAXIMIPONTIFICISMAXIMIPATRISPATRIAEFILDIVIM
ANTONINIIIGERMSARMNEPDIVIANTONINIIIPRONEP
DIVIHADRIANIABNEPDIVITRAIANIETDIVINERVAEADN
MARCOAVRELIOANTONINOAVGPIOPARTHICMAXIMO
COLONIAVLPITRAIANA AVGDACICASARMIZEGETUSA

**IMPERATORULUI CEZAR, FIU AL IMPERATORULUI CEZAR LUCIUS SEP-
TIMIUS SEVERUS PIUS PERTINAX AUGUSTUL, MARE ÎNVINGĂTOR AL ARABILOR, ADIABENILOR (ȘI) PARȚILOR
MARE PREOT, PĂRINTE AL PATRIEI, NEPOT AL DIVULUI MARCUS
ANTONINUS, ÎNVINGĂTORUL GERMANILOR (ȘI) SARMAȚILOR, STRĂNEPOT AL DIVULUI ANTONINUS PIUS,
STRĂ-STRĂNEPOT AL DIVULUI HADRIAN, AL DIVULUI TRAIAN ȘI A DIVULUI NERVA,
LUI MARCUS AURELIUS ANTONINUS AUGUSTUS PIUS, MARE ÎNVINGĂTOR AL PARȚILOR,
COLONIA ULPIA TRAIANA DACICA SARMIZEGETUSA**



LUCIUS
VERUS

FRONTO

CARACALLA

Porticele înconjurau curtea pe trei laturi. Ele aveau o lățime de 5,60 m, tot atât cât măsurau și coloanele în înălțime. La sfârșitul secolului II mai vechile coloane de calcar sau de gresie, în număr de 24, au fost înlocuite cu elegante coloane de marmură, aparținând ordinului corintic. Frunzele de acant spinos au fost realizate cu multă eleganță, fiind mai stilizate decât cele de la capitelurile *propylon*-ului, construit cu o generație mai devreme. Acum frunzele plantei și-au pierdut organicitatea vegetală, devenind o adevărată dantelărie. Faptul se datorează realizării în serie mare a capitelurilor de acest fel. Adevărații meșteri lucrau doar părțile mai sensibile, cum ar fi floarea abacului sau protomele, care le înlocuiesc uneori. Astfel capul de leu din imaginea alăturată este net superior modelajului schematic al motivelor vegetale de la același capitel. Peretele din spate al porticelor era placat cu marmură, iar podelele erau realizate din dușumea sau parchet, probabil din diferite esențe lemnoase. Pe coloane nu era așezată o arhitravă cu friză și cornișă, ca la porticele clasice, ci arce în plin cintru, făcute din cărămidă, acoperită cu stucatură. Astfel porticul câștiga în înălțime și distanța dintre coloane putea fi sporită. Judecând după fundațiile mai adânci, cuprinse în stylobat, pe latura de nord intercolumniul era de 5,60 m (cât înălțimea coloanei), iar pe laturile de est și vest distanța era de 4,71 m, exact cât fuzele coloanelor. Pe aceste două laturi arcele permiteau în plus rezolvarea problemelor ridicate de panta de 5% (porticul clasic era întotdeauna orizontal).

Capitel corintic din porticul de est.



Capitel corintic din porticul de nord.

Capitel corintic cu protomă de leu. Porticul vestic.



Bune analogii pentru porticul interior al forului din Sarmizegetusa găsim din nordul Africii (Thamugadi și Lepcis Magna) și până în Asia Mică (Ephesos), sau chiar în Arabia (la Bostra). În toate aceste cazuri sunt atestate arce în locul arhitravelor orizontale.³³



Bostra. Portic roman cu arce, integrat în moscheea omeiadă.



Thamugadi. Portic cu arce de la *macellum*-ul Sertiilor.



Lepcis Magna. Porticul forului nou, înainte de restaurare.

In timpul lunilor de vară porticele se animau de forfota mulțimii. La umbra lor negustorii de tot felul își așezau tarabele, cam ca în bazarurile de azi, unii pe jos, alții pe teșghele mai mult sau mai puțin improvizate. Se vindeau stofe și mătăsuri, parfumuri și farduri, sticlărie fină, ceramică sau veselă de aramă și bronz, articole de piele (sandale și curele), unelte și arme, multe aduse de la mari distanțe. Venerabile matroane, însoțite de sclavele lor, dar și mulți cumpărători de ocazie se perindau prin fața mărfurilor. La adăpostul porticelor se adunau de cu bună dimineață toți pierde vară din oraș (și nu erau puțini), clienți ai celor bogăți, așa numiții plebei.

După urmele lăsate pe dalajul altor foruri, și mai ales pe treptele porticelor, ei jucau aici țintar, dame și zaruri. Din când în când mai trăgeau cu urechea ici, mai interveneau în vreo discuție dincolo, așteptând momentul afișării știrilor pe panouri amplasate în curtea forului (vezi mai jos p. 119).

Dar momentul cel mai solemn era cel al vreunei judecăți desfășurate în basilica, unde advocații și părțile dădeau un spectacol pe cinste. După prânzul frugal porticele se goleau treptat, toată lumea trăgându-se spre băile publice.

Pe vreme rea societatea sarmizegetusană se aduna în cele două criptoportice, galeriile care flanchează forul spre est și vest. După exemplul furnizat de "edificiul Eumachiei" din Pompeii, mai bine păstrat, criptoporticele comunicau cu porticele prin ferestre largi, prevăzute cu obloane, care se deschideau îndată ce vremea devenea mai blândă. Această combinație portice-criptoportice conferea forului un aspect funcțional, de centru vital al orașului. Dacă curtea cu monumentele sale era menită cu precădere ceremoniilor oficiale, spațiile comerciale dădeau culoare și tonus vieții publice din Sarmizegetusa.³⁴

În epoca traianică se pare că și porticul era prevăzut cu mari obloane.



Porticul de est pe vremea lui Traian.



Pompeii. Negustori în portic, pictură murală (*Praedia Iuliae Felicis*).



Negustor de stofe într-un portic.



Vânzător de cuțite.



BASILICA

Basilica era locul cel mai venerabil al forului. Aici aveau loc întrunirile oficiale, laice și religioase, aici se țineau judecățile. Nu întâmplător în basilică nu mai întâlnim obișnuitele statui onorifice, ci numai statui votive, dedicate diferitelor divinități. Basilica forului din Sarmizegetusa era o hală imensă (primii săpători au crezut că au de-aface cu o a doua curte), de aproximativ 17 m lățime, 90 m lungime și o înălțime de circa 14 m. Acoperișul ei trebuie să fi fost o capodoperă de tâmplărie. Țiglele găsite aici poartă ștampila legiunii IIII. Flavia Felix, care a realizat construcția și a unui particular, P. Antonius Super, care a asigurat o reparație la acoperiș, cândva, în cursul sec. III. Podeaua basilicii era din dușumea, sau parchet, probabil din mai multe esențe de lemn combinate (pentru a crea motive decorative cu caracter geometric). Înspre curtea forului basilica avea o fațadă monumentală, străbătută de 5 porți cu arce în plin cintru. Mai existau intrări secundare dinspre cele două portice și dinspre cele două criptoportice ale forului, precum și dinspre cele două drumuri care flancau forul, *cardo I est* și *cardo I vest*. Inițial basilica nu comunica cu *macellum*-ul din spatele său.³⁵

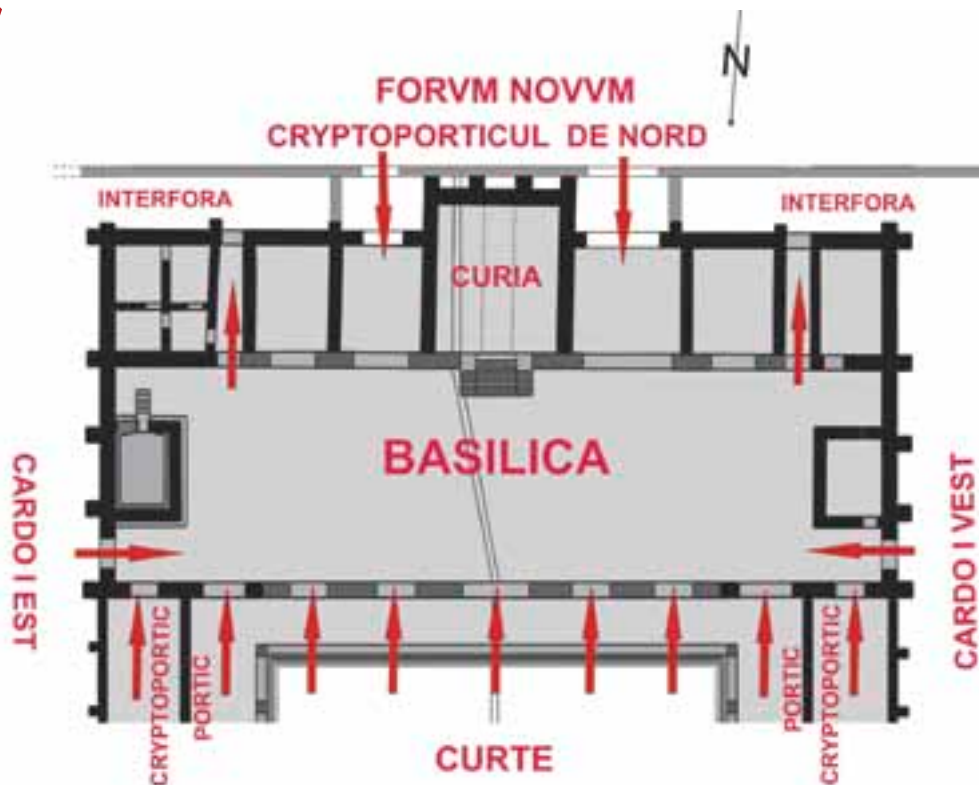

Intrările în basilică

Două coridoare înguste dădeau în spațiul dintre cele două complexe, fiind folosite probabil de personalul de serviciu. La mijlocul sec. II, când s-a constituit noul for în locul *macellum*-ului, au fost deschise două pasaje, care comunicau cu criptoporticul nordic din *forum novum*. Pe latura opusă fațadei monumentale se găseau mai multe încăperi, care serveau drept birouri și sedii ale unor asociații, sau corporații. Încăperea centrală, curia, era sala de ședințe a consiliului orășenesc (*ordo decurionum*), alcătuit din circa 100 de cetățeni bogați, care achitaseră la intrarea în consiliu o sumă de bani (*summa honoraria*, sau *summa legitima*), de circa 3000 de sesterți (echivalentă cu solda unui legionar roman pe trei ani și cu salariul fără mâncare a unui miner pe vreo 20 de ani).



Burnum. Cele două arce încă în picioare.

Fațada basilicii, vizibilă dinspre curtea forului, avea un caracter monumental. Zidul, gros de 120 cm, era construit din blocuri de calcar oolitic, extrase din cariera de la Călan (*pagus Aquensis*), în tehnica cunoscută în antichitate sub numele de *opus quadratum*. Din păcate nu a supraviețuit decât fundația acestui zid, dotată cu contraforți și pe care se mai disting în mortar amprentele primului rând de blocuri și urmele celor cinci intrări. Totuși reconstituirea cu precizie a acestei fațade este posibilă, căci în Dalnația, la Burnum, municipiu fondat tot de Traian, s-a construit un for identic cu al nostru, până în cele mai mici detalii, cum ar fi dimensiunile intrărilor. Acolo fațada basilicii a supraviețuit în bună parte. Pe o gravură de sec. XVIII se mai vede intrarea principală și două din intrările secundare (vezi mai sus p. 19). Acestea pot fi cercetate și astăzi, ceea ce conferă reconstituirii noastre un grad mare de probabilitate.



Capiteluri ionice de pilastru de la fațada basilicii.

In plus, în cursul săpăturilor din epoca interbelică au fost descoperite numeroase blocuri aparținând zidului de fațadă al basilicii. Astfel o pătrime din arcul mare și cam tot pe atât din două arce mici a supraviețuit. Ele arată cât de bogată era decorația sculpturală, care folosea motive obișnuite în epocă: denticuli, perle și piruete, sau motivul vegetal al „*anthemion*”-ului, care consta dintr-o succesiune de frunze de palmier. Fațada era decorată și cu pilaștri angajați, de la care provin mai multe capitelluri ionice, câteva destul de bine păstrate pentru a putea aprecia profunzimea cioplirii și precizia cu care sunt redată elementele specifice acestui ordin arhitectonic: volutele în spirală, sau abaca decorată cu ove și săgeți, având la bază un șir de perle și piruete (numit astragal). S-au mai păstrat de asemenea elemente ale antablamentului, un bloc de la arhitravă, mai multe blocuri de la friză și de la cornișă. Toate sunt depozitate azi în galeria (criptoporticul) de est.



Cornișă



Arhitravă



Blocuri de arc



Un sfert din arcul mare păstrat integral.



Reconstituire a unei
intrări secundare.

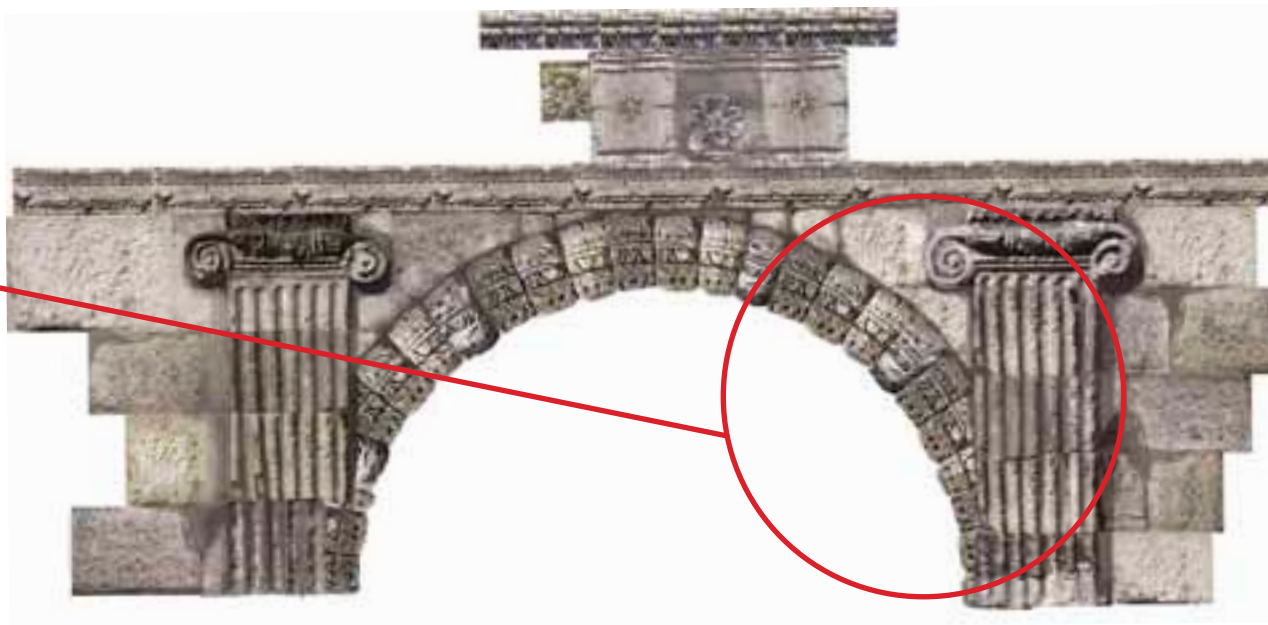

Reconstituire a
intrării principale.

Poate că într-o zi intrarea centrală și două din cele laterale vor fi restaurate, pornindu-se de la elementele originale păstrate și de la reconstituirile noastre.

În fața basilicii se găsea un podium, accesibil dinspre portice și dinspre curtea forului, de unde trebuiau urcate trei trepte, tot de marmură. Podiumul era placat cu blocuri de calcar, din care a mai supraviețuit un șir, care mai păstrază urmele traficului intens prin prima intrare de la dreapta porții mari. Probabil că celelalte porți erau frecvent închise, pentru a nu deranja judecățile, care se țineau la tribunalul estic (v. mai jos). Poarta cea mare va fi fost deschisă doar cu ocazia ceremoniilor oficiale.³⁶



Reconstituire a fațadei dinspre curtea basilicii, cu secțiuni prin porticele și galeriile laterale.



Fundația zidului de fațadă al basilicii și secțiune prin portice și criptoportice, stadiul actual al ruinelor. În spate zidurile curiei și a încăperilor adiacente.



CVRIA

O dată intrat în biserică puteai admira fațada curiei, sala de ședințe a senatului local (*ordo decurionum*). Ea era amplasată în centrul șirului de încăperi de pe latura de sud a bisericii, exact pe "axa sacră", care unea *groma* și *terapylon*-ul cu intrarea monumentală în biserică, trecând prin centrul monumentului triumfal din curtea forului.

Pentru a i se sublinia și mai mult importanța, podeaua curiei era supraînălțată în raport cu cea a bisericii. Dedesuptul ei erau amplasate cele două camere de tezaur (*aerarium*, plural *aeraria*), unde erau păstrate bunurile de valoare ale orașului și averea lichidă a comunității (*pecunia publica*). Astăzi bolțile celor două încăperi subterane sunt prăbușite și - până la restaurarea ansamblului - nu este recomandat vizitatorilor să circule pe aici.³⁷

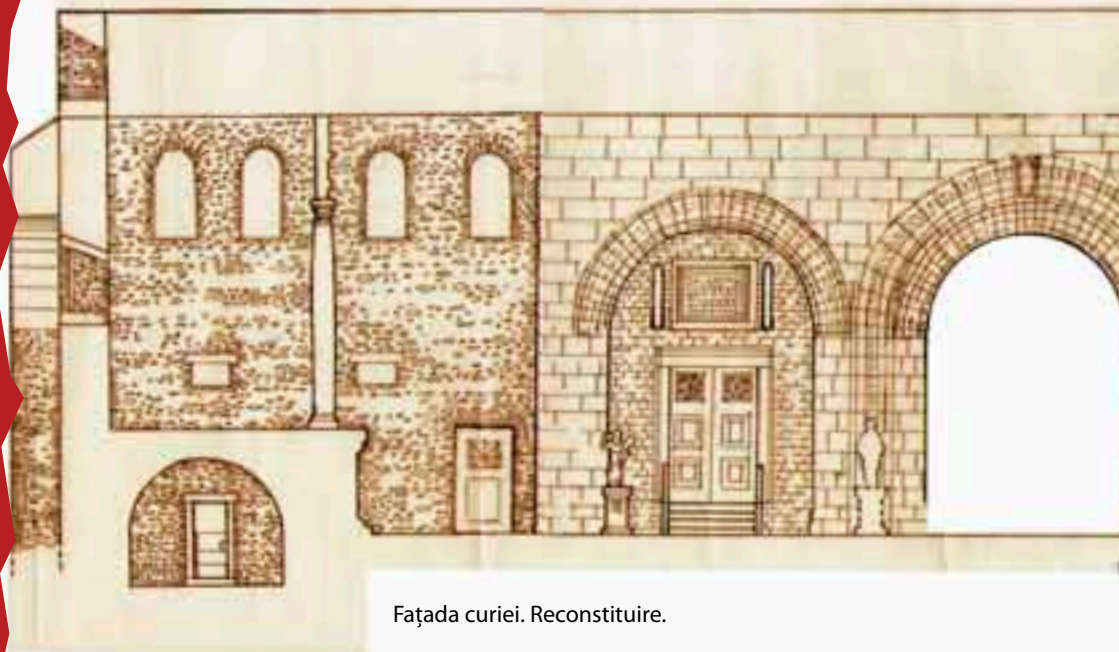

Fațada curiei. Reconstituire.

TRIBUNAL DE EST
CU CARCER

TABULARIUM

PASAJ

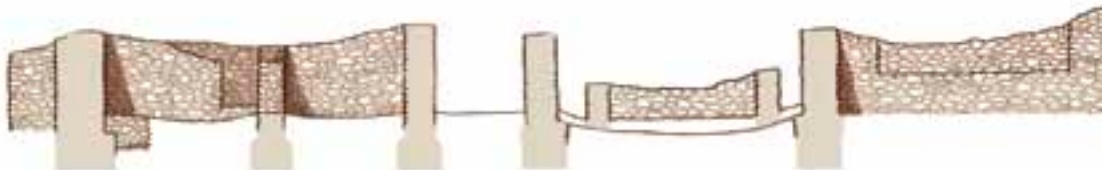

Secțiune prin curia cu cele două erarii și încăperile adiacente. Stadiul actual al ruinelor.



Fațada curiei. Stadiul actual al ruinelor.

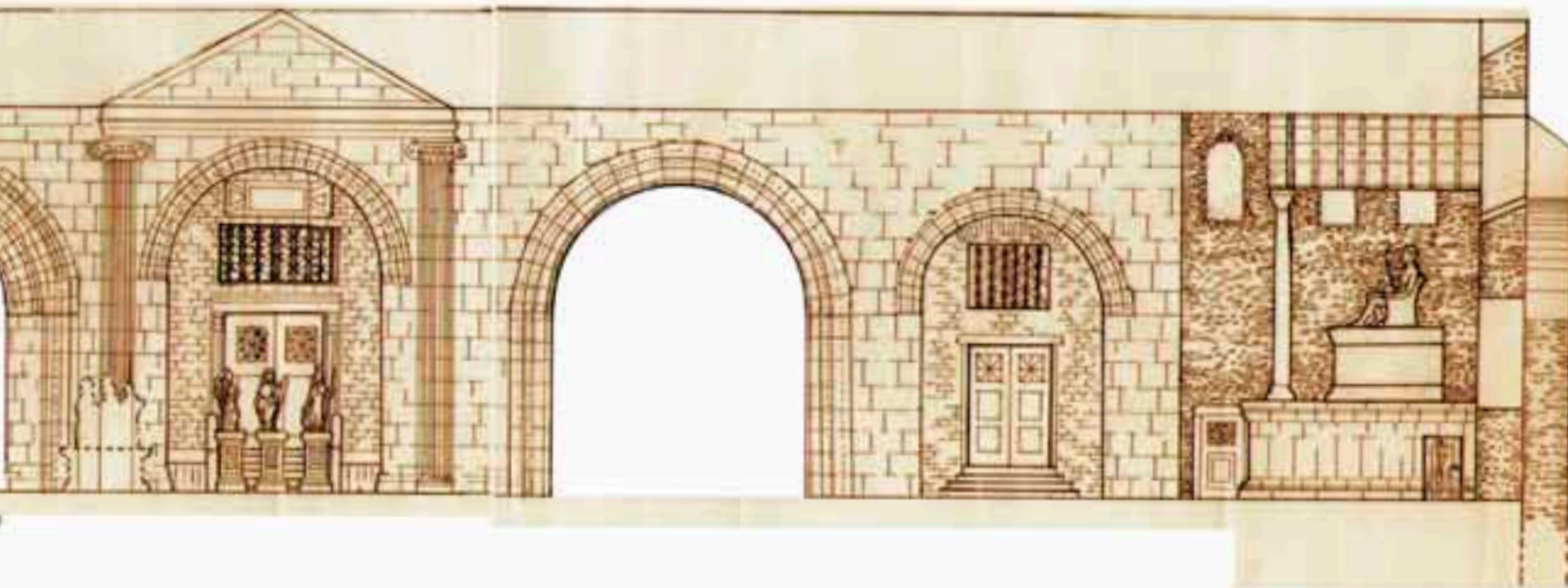

CURIA
CU AERARIA

PASAJ

SEDIU DE COLEGIU

TRIBUNAL DE VEST
CU AUGUSTAEUM



In cele două *aeraria* se cobora direct din basilică pe câteva trepte de piatră. Ușorii și lintoul porții erau ciopliți din blocuri de calcar, iar închiderea se realiza probabil cu ajutorul câte unui mare bloc de piatră, de felul celor păstrate la fața locului și care pivota pe un picior metalic. În interior se cobora pe o scară de lemn. Se pare că cele două camere de tezaur au avut o podea simplă de lut. Constructorul a luat măsuri speciale împotriva igrasiei, întărind pereții cu mortar hidrofug (*opus signinum*) și placându-i pe cei de sud cu țigle, prinse cu crampoane de fier. Pe sub *aerarium*-ul din stânga trecea canalul cardinal din epoca traianică. Pe latura din spate fiecare încăpere subterană are câte o feresatră, care se îngustează spre exterior. Pe pervaz și pe boiandrug se mai disting urmele celor două gratii de fier, care împiedicau accesul dinspre spațiul dintre cele două foruri. Ele au fost smulse în epoca post-romană (poate chiar în timpul crizei din a doua jumătate a secolului III) de către cei care sperau să găsească aici valori deosebite. Judecând după urmele de pe blocurile care înrămează fereastra, aceasta avea geamuri sau obloane de lemn, care culisau pe verticală, pentru a permite aerisirea.³⁸



Aerarium-ul de est.



Aerarium-ul de vest.



Secțiune prin *aerarium*-ul de vest.



Intrarea în curie. Reconstituire.

Intrarea în curia avea un aspect monumental. Fațada era străjuită de doi pilaștri ionici cu capiteluri al căror astragal era decorat cu denticoli (spre deosebire de fațada basilicii, unde capitelurile ionice erau decorate cu perle și piruete). Arcul, cu o deschidere de 5,60 m, similară mării intrări în basilică, era decorat cu muluri simple și o torsadă (funie răsucită). S-a păstrat și o parte din cele 9 trepte care duceau la curie. Întreaga scară avea 350 cm lățime și era străjuită de balustrade din calcar. Ușa propriu-zisă a curiei trebuie să fi avut aceeași lățime, restul spațiului intrării fiind zidit, pentru a se asigura intimitatea ședințelor ordinului decurionilor. În fața intrării au fost descoperite trei fundații pentru baze de statui. Cea din centru a aparținut statuii Concordiei, care domnește în *ordo decurionum*, adică a bunei înțelegeri dintre consilierii orașului.



Intrarea în curie cu cele 3 baze de statuie, imediat după descoperire.

După cum rezultă din textul inscripției de pe această bază (inscripția 1), ale cărei fragmente au fost găsite în timpul săpăturilor arheologice lângă fundația centrală, statuia a fost ridicată la mijlocul sec. II, în urma testamentului unui libert foarte bogat, Ulpus Domitius Hermes, care - conform statutului său de sclav eliberat - ajunsese membru al ordinului augustalilor, libești parveniți, ce participau la cultul imperial (ceea ce-i plasa deasupra cetățenilor de rând, a plebei). Intru-cât Hermes al nostru va fi cheltuit foarte mult în interesul comunității, venerabilii membri ai consiliului local (*ordo decurionum*), i-au acordat dreptul de a purta însemnele specifice acestui ordin superior (*ornamenta decurionalia*), care erau de altfel similare cu ale senatorilor din Roma. Prin urmare Ulp. Domitius Hermes putea să arboreze în public tunica albă, garnisită cu câte o bandă lată de culoare purpurie (*latus clavus*), spre deosebire de colegii săi augustali, care – asemenea cavalerilor de la Roma – aveau veșmântul decorat cu *angustus clavus*, banda îngustă. Peste tunică venea toga, tivită tot cu o bandă lată, iar în picioare el putea purta cismulițele roșii, *calceii senatorii*. Era cea mai mare distincție la care ar fi putut spera Ulp. Domitius Hermes, căci din cauza originii sale nelibere el nu putea accede niciodată în ordinul decurionilor. Regulile pe atunci erau atât de stricte, încât omul nostru nici nu a putut trăi bucuria de a-și vedea numele trecut pe baza statuii ridicate pe cheltuiala sa. El a lăsat suma necesară prin testament, iar cei cinci moștenitori ai săi, alți colegi augustali, din care patru erau libești ai aceluiași patron, Ulpus Domitius Rufus, au dus la îndeplinire voința sa, ridicând statuia.



Inscripția 1

CONCORDIEI (bunei înțelegeri)
A ORDINULUI (decurionilor) (statuia)
 PE CARE ULPUS DOMITIUS
 HERMES, AUGUSTAL AL COLONIEI (Sarmizegetusa)
 PENTRU ORNAMENTELE
 DECURIONALE (primite), A PROMIS-O,
VALERIUS THREPTUS
ȘI DOMITII
REGVLVS, HIPPONICUS,
HERMES, ONESIMUS
AUGUSTALI AI COLONIEI, CA MOȘTENITORI, S-AU ÎNGRIJIT SĂ FIE PUSĂ
 ÎN LOC DAT DE DECRETUL DECURIONILOR

GENIO ORD
QVEM VLP DOM
HERMES AVG COL
OB HONOR ORNAM
DEC PROMISERAT
VAL THREPTVS ET
DOMITII
REGVLVS HIPPONIC
HERMES ONESIMVS
AVG COL H P C
L D D D

Inscripția 2

GENIULUI ORDINULUI (decurionilor)
(statuia) PE CARE ULPUS DOMITIUS
 HERMES AUGUSTAL AL COLONIEI,
 PENTRU ONOAREA ORNAMENTELOR
 DECURIONALE A PROMIS-O
VALERUS THREPTUS ȘI
DOMITII
REGVLVS HIPPONICUS
HERMES ONESIMUS
AUGUSTALI AI COLONIEI, CA MOȘTENITORI S-AU ÎNGRIJIT SĂ FIE PUSĂ
 ÎN LOC DAT PRIN DECRETUL DECURIONILOR

Inscripția 3



De o parte și de alta a statuii Concordiei se găseau alte două statui, ridicate în aceleași condiții, și dedicate una Geniului ordinului Decurionilor (inscripția 2) și cealaltă Minervei Augusta, înțelepciunea imperială (inscripția 3).

Prima s-a păstrat doar într-o copie din epoca renașterii, iar cea de-a doua a servit drept altar bisericii din Mintia și se găsește astăzi la Muzeul Țăranului Român din București.

MINERVEI AUGUSTEI.

ULPIUS DOMITIUS HERMES, AUGUSTAL AL COLONIEI ORNAT CU ORNAMENTE DECURIONALE PRIN TESTAMENT A DISPUS SĂ FIE PUSĂ
(această statuie)

**VALERIUS THREPTUS
ȘI DOMITII**

**REGULUS, HIPPONICUS,
HERMES, ONESIMUS**
AUGUSTALI AI COLONIEI, CA MOȘTENITORI
S-AU ÎNGRIJIT SĂ FIE PUSĂ
ÎN LOC DAT PRIN DECRETUL DECURIONILOR

Alegerea celor 3 divinități de către Domitius Hermes era plină de tâlc, căci el lăsa prin testament o închinare către forța creativă a senatorilor locali (Geniul ordinului decurionilor), o alta către buna înțelegere dintre ei și în fine una pentru înțelepciunea imperială.

Toate cele 3 divinități urmau să vegheze asupra lucrărilor viitoare ale consiliului municipal.

Același Ulpus Domitius Hermes i-a ridicat (de datata aceasta din timpul vieții) o statuie fostului său stăpân, devenit după eliberare patron al său, Ulp. Domitius Rufus, al cărui nume de familie l-a și adoptat, după obiceiul vremii. Despre el nu avem alte informații, dar trebuie să fi fost unul dintre cei mai bogați oameni din generația sa, din moment ce patru dintre sclavii eliberați de el au ajuns în ordinul augustalilor, unde numai libeții cu dare de mână puteau accede. Baza statuii lui Rufus a fost găsită imediat în stînga intrării în criptoporticul forului nou, inaugurat pe la mijlocul sec. II. (vezi mai jos p. 128)³⁹

Curia era o sală încăpătoare, amenajată după modelul sediului senatului din Roma. De o parte și de alta se găsea un podium cu trei trepte, pe care erau așezate scaunele consilierilor locali (*decuriones*). În capătul opus intrării se găsea o tribună, pe care urca magistratul aflat în funcție, de obicei unul dintre primari, *duumviri iure dicundo* și care conducea ședința. Magistratii erau singurii care puteau să aibă inițiative legislative. Luarea de cuvânt se făcea într-o ordine foarte strictă, conform poziției fiecăruia decurion în ierarhia onorurilor (*ordo salutationis*). Discursul (*sententia*) nu putea fi întrerupt. Primul lua cuvântul magistratul care prezida ședința, pentru a expune problema luată în discuție. Urma cel mai prestigios membru al aristocrației locale, aparținător al ordinului ecvestru și care era preotul cultului imperial în oraș, *flamen coloniae*. Și el (și soția sa) purta un veșmânt portocaliu. După el puteau vorbi și alți membri ai ordinului ecvestru originari din Sarmizegetusa, care fie că ocupau alte funcții preoțești, fie vor fi avut și o carieră municipală. După ei veneau cei mai străluciți membri ai ordinului decurionilor, care fuseseră *duumviri quinquennales*, un fel de cenzeni, care erau aleși din cinci în cinci ani și care verificau lista (*album*) a celor două ordine locale, decurioni și augustali, precum și lista cetățenilor cu drept de vot. Urmau apoi la cuvânt foștii magistrați ordinari, *duumviri, questores* și *aediles*. Simplită decurioni, *pedani*, care - după cum le-o spune și numele - asistau în picioare la ședință, nu se amestecau în discuții; ei votau doar. Cu atât mai puțin se puteau amesteca tinerii, cărora familia le-a cumpărat un loc în consiliu, *praetextati* (cei care purtau *toga praetexta*, veșmântul copiilor).⁴⁰

Dezbaterile aveau ca obiect principal folosirea fondurilor din bugetul local, *pecunia publica*, pentru construcții de interes public, pentru jocuri și spectacole gratuite, sau pentru recompense (cum ar fi statuile onorifice) acordate evergeților (sponsorilor) locali. De fapt, cea mai mare parte a fondurilor bugetare veneau din donațiile celor bogați, care la ocuparea unei funcții vărsau la visterie o sumă fixă (*summa honoraria*). După cum arătam mai sus ea era de circa 3.000 de sesterti, dar putea ajunge și până la 35.000 de sesterti. La ocuparea unei magistraturi se putea plăti pentru început tot cam pe atât, dar pentru o funcție sacerdotală superioară se putea ajunge pînă la 600.000 de sesterti.

Toate proiectele (nu numai construcțiile, ci și jocurile și spectacolele) erau realizate în parteneriat public-privat, unde orașul avansa jumătate din sumă, iar particularul re-

stul.

Puterea executivă era exercitată de magistratii coloniei, organizați după modelul Romei. Magistraturile erau anuale, căci - pentru a nu se forma rețele de tip mafiot - nimeni nu avea voie să dețină o funcție administrativă mai mult de un an. După aceasta (fără posibilitate de derogare) fiecare trebuia să redevină o persoană privată, pentru a putea fi eventual cercetat penal, pentru felul cum guvernase. În plus, orice funcție era exercitată concomitent de un colegiu de două sau mai multe persoane, comagistratul putând interveni pentru a bloca o inițiativa colegului său, dacă aceasta i se părea abuzivă, sau contrară intereselor cetății. Sistemul de luare a deciziilor era deci greoi, de-adreptul conservator, tipic pentru o societate tradițională, bine așezată, care se temea de tiranie la fel de mult ca și de schimbare.

Gestiunea fondurilor revenea celor doi chestori (*quaestores*), iar ordinea publică și paza contra incendiilor, ca și curățenia de altfel, cădea în sarcina mai tinerilor edili (*aediles*). Magistratii supremi erau cei doi primari (sau mai bine zis juri), *duumviri iure dicundo*, a căror principală sarcină era - după cum le-o spune și numele - aceea de a judeca procesele dintre cetățeni, sau dintre aceștia și oraș (crimele de omor, lezmaiestate sau cele de natură religioasă, erau judecate de către guvernatorul provinciei, singurul care beneficia de *jus gladii*, dreptul sabiei, adică acela de a pronunța sentințe capitale).

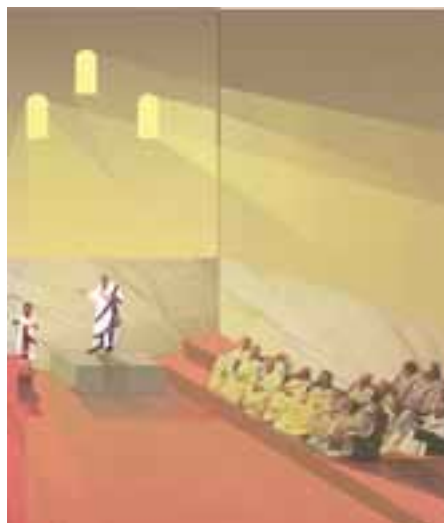

O ședință în curia Sarmizegetusei. Reconstituire.

Un document deosebit de relevant este o inscripție din Lepcis Magna (IRT 601), care conține un extras din dezbaterile, ce au avut loc în senatul local pe tema recompensării cu o statuie în biga (car cu doi cai) a duumvirului din anul precedent, Plautius Lupus. Pe fața centrală era scrisă „*sententia*” lui Marcus Rufus, *flamen perpetuus* (preot imperial pe viață), din păcate în mare parte distrusă, pe cea din stânga, luarea de cuvânt a lui Acilius Pompeianus, duumvirul în funcție, iar pe cea dreaptă cuvântarea lui Cassius Longinus, duumvirul desemnat pentru anul următor. De remarcat este limbajul întortocheat, cu fraze neobișnuit de lungi și complexe, precum și folosirea aceluiași formule juridice, care apar în actele senatului de la Roma: *v(erba) f(ecit) q(uid) d(e) e(a) r(e) f(ieri) p(laceret) = „făcu vorbire despre ceea ce în legătură cu aceasta i-ar plăcea să se întâmple” sau q(uid) p(laceret) c(irca) i(d) f(ieri) d(ecuriones) i(ta) c(ensuerunt) = „ce i-ar fi plăcut despre acest lucru să se întâmple, aceasta hotărâtă decurionii”*.⁴¹

Fața stângă:

„Toți decurionii fiind de acord ca lui Plautius Lupus, duumvir în anul precedent, pentru deosebita integritate și modestie, ca și pentru recenta sa dărnicie, să-i fie ridicată din bani publici o statuie în biga, Acilius Pompeianus, duumvir (în exercițiu), a făcut vorbire cum că i-ar plăcea ca acest fapt să pe întâmple. Întru-cât Plautius Lupus, conform mărinimiei sale, a făcut vorbire că nu dorește să împovăreze orașul, pe care cu mult zel îl cinstește și fiind mulțumit că sub autoritatea lor, decurionii îi vor permite ca din banii săi să fie pusă statuia, după cum a arătat flamenul perpetuu Marcus Rufus

în cuvântarea sa, ce i-ar fi plăcut lui să se întâmple, aceasta au decis și decurionii, ca Plautius Rufus să își ridice el însuși biga și să o așeze unde dorește”.

Pe fața dreaptă:

„Toți decurionii fiind de acord ca lui Plautius Lupus, foarte bun membru al ordinului nostru, să i se ridice din bani publici o statuie în biga, s-a pronunțat asupra acestui fapt și L. Cassius Longinus, duumvir desemnat, care a arătat că i-ar plăcea ca ei să decidă în acest sens, iar la rândul lor decurionii au hotărât ca aceasta întocmai să se înfăptuiască. Întrucât Plautius Lupus, foarte bun membru al ordinului nostru, cu acordul preoților imperiali, a luat asupra sa cu mărinimie toate sarcinile ce i-au fost date și a organizat jocuri foarte opulente, dovedind o singulară și magnifică mărinimie, iar în cursul mandatului său de duumvir în toate cele el a acționat

în conformitate cu splendoarea locului său de naștere și cu demnitatea coloniei noastre, iar - dintr-o pornire prodigioasă - a organizat încă o dată splendidissime jocuri și - nefiind mulțumit cu aceste liberalități - a ornamentat cella terme-lor cu marmură de Numidia și cu mozaicuri, iar în toate ocaziile a acționat în mod exemplar, iar și mai recent, fiind ales curator al jocurilor lăsate prin testament de regretatul senator Iunius Afer, nu și-a precupețit nici munca, nici sollicitudinea, și urmând voința amplisimului senat, s-a ocupat cu organizarea unor splendide jocuri, [L. Cassius Longinus a arătat că] el trebuie astfel răsplătit, ca și alții să poată năzui la o astfel de bucurie, și deci lui i-ar plăca ca lui Plautius Lupus, foarte bun membru al ordinului nostru, să i se acorde din fonduri publice o statuie în biga. Plautius Lupus a declarat că pe spesele sale se va face statuia”.

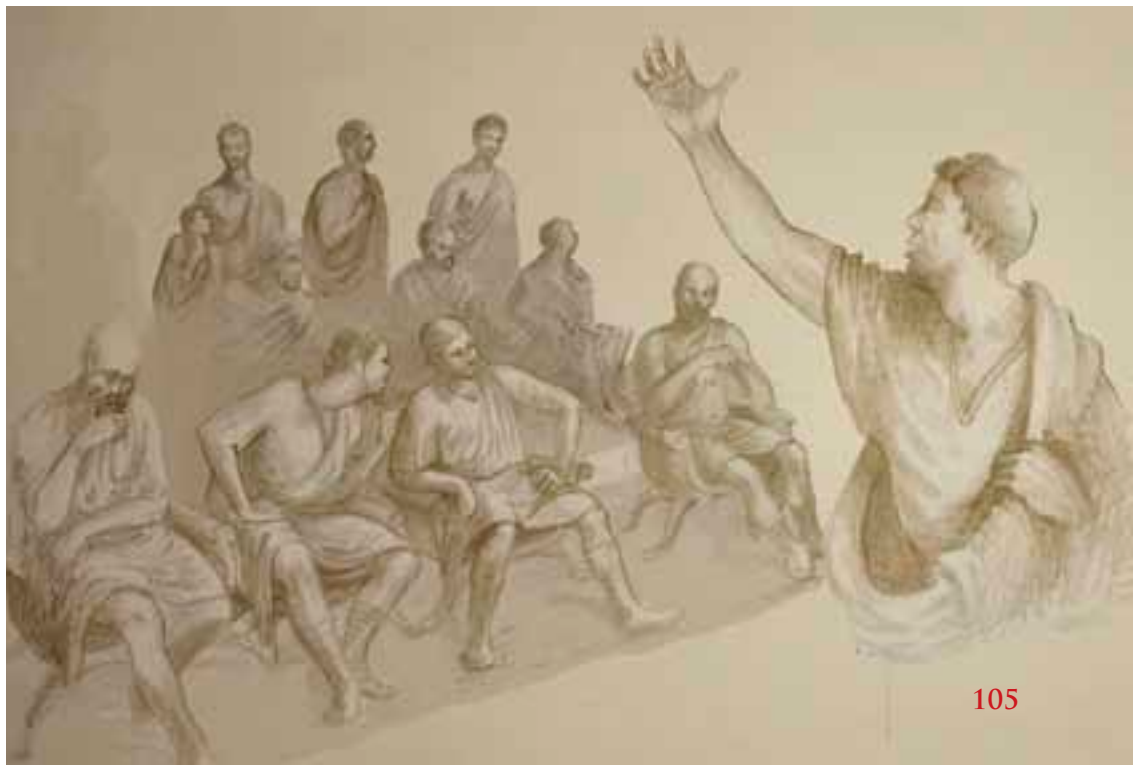

PARTEA DE EST

În partea de est a basilicii se găsește o încăpere subterană, care servea drept închisoare, *carcer*, iar deasupra ei se găsea un podium, numit *tribunal* și care servea pentru judecarea proceselor. Bolta camerei subterane și lintoul porții s-au prăbușit în timp, dar în momentul descoperirii încăperii de către C. Daicoviciu, între cele două războaie, tencuiala albă, începuturile bolții și restul intrării erau foarte bine păstrate (până de curând, când s-a sfârșit ușorul drept).

Pe pragul de calcar și pe cei doi ușori se mai puteau distinge amprentele porții grele de lemn, cu doi batanți, care se deschideau spre interior, precum și orificiile de la zăvorul, care bloca poarta pe dinafară. Pentru protecția gardianului față de cei din carceră, după poartă urma un grilaj în formă de V, de unde putea fi supravegheată întreaga cameră, fără riscul de a fi rănit. Pentru a spulbera orice șansă a deținuților de a-l surprinde pe temnicer, pereții dinspre intrare erau dispuși oblic, colțurile respective având un unghi obtuz. Toate aceste detalii justifică interpretarea drept închisoare a acestei încăperi subterane. Într-o primă fază încăperea a servit ca arhivă sub tribunalul estic. Ea avea o fereastră spre basilica și alta pe peretele opus, spre *cardo* l est. În momentul construirii carcerii ferestrele au fost blocate, singura sursă de lumină rămânând poarta.⁴²

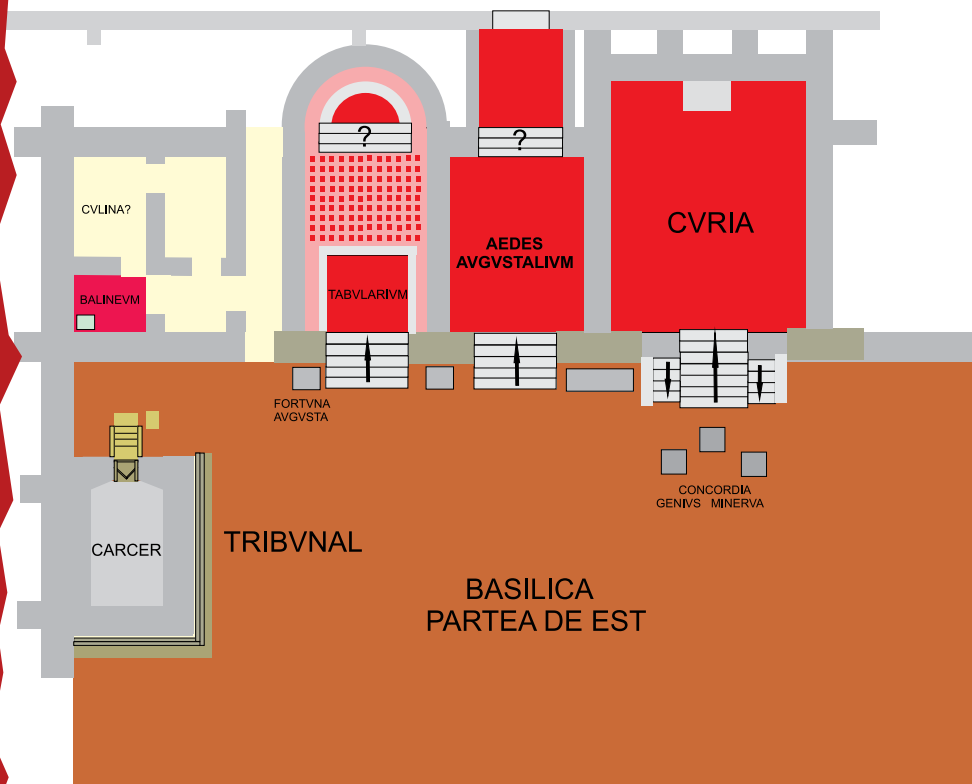

Secțiune nord-sud prin partea de est a basilicii.

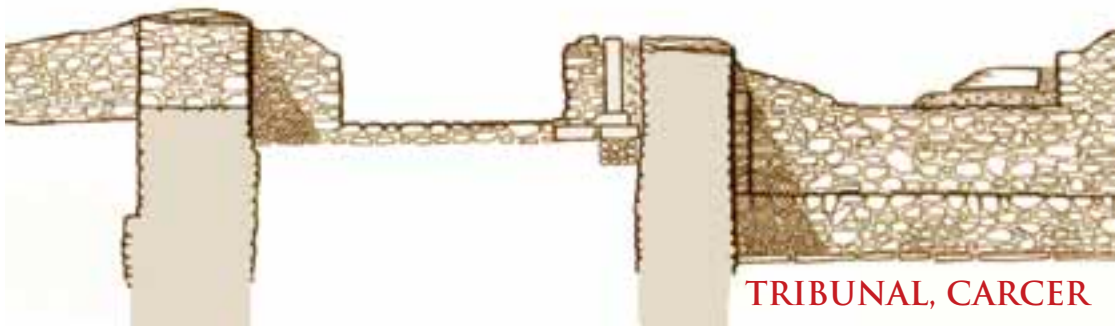

TRIBUNAL, CARCER



Intrarea în carcer înainte de prăbușirea ușurilor .

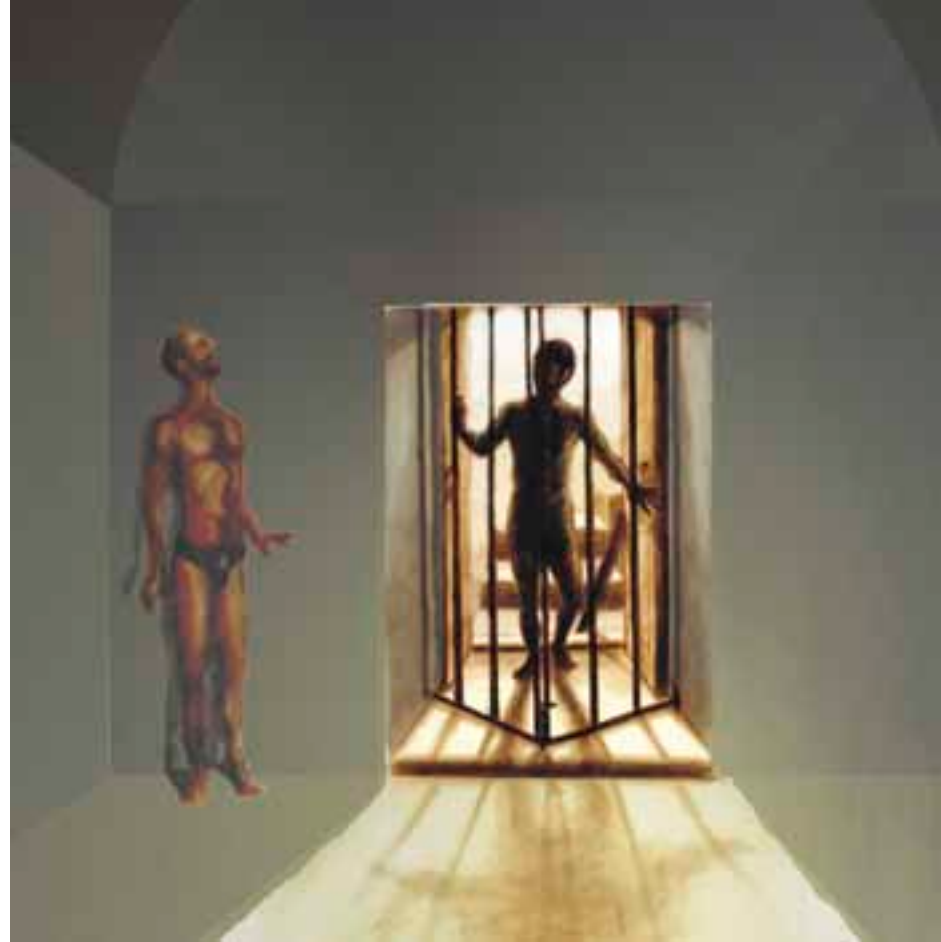

Închisoarea de sub tribunalul de est. Reconstituire.



BALINEVM

CVLINA ?

Pereții tribunalului, placați cu blocuri de calcar (vezi mai ales zidul nordic), s-au păstrat de asemenea suficient de bine pentru ca reconstituirea podiumului să fie sigură. Analogiile din alte părți ale lumii romane (Pompeii, Thamugadi), ne arată că deasupra podiumului se găsea o fațadă asemenea unui templu. Judecătorul (unul dintre *duumviri*, sau chiar guvernatorul provinciei, care-și avea sediul la Apulum), stătea în centrul podiumului, fiind așezat pe un scaun special *sella curulis*, simbol al puterii judiciare. Duumvirul era flancat de lictori (*lictiores*, funcționari însărcinați cu executarea pedepselor corporale și cu menținerea ordinii). În mod simbolic ei purtau pe umeri un mănunchi de nuiiele, aluzie la vergile cu care era bătut condamnatul, legate în jurul unei securi, reminiscență a pedepselor capitale. După cum aflăm dintr-o pictură de la Pompeii, împetricinații se prezentau în picioare la baza podiumului, însoțiți de avocați (singurii care mai purtau în mod curent veșmântul tradițional, toga).⁴³



Judecata lui Solomon.
Pictură de la Pompeii.



Tribunalul basilicii din Pompeii.

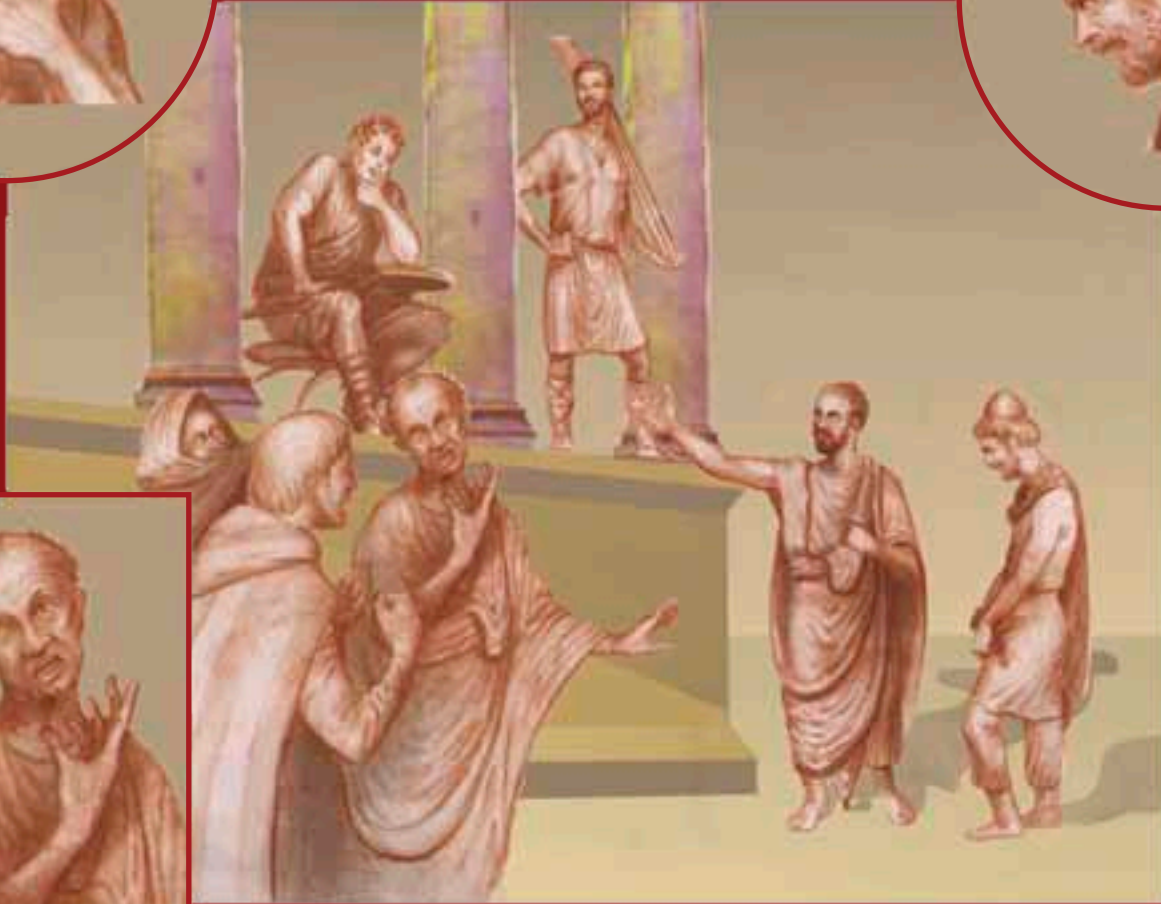

Reconstituire a unei ședințe de judecată

În colțul sud-estic al basilicii se găsește un coridor, care dă spre un complex de patru încăperi, ce serveau probabil pentru găzduirea sclavilor și libertților publici (*apparitores*, sau *ministri*), însărcinați cu executarea ordinelor magistraților. Dintre ei pot fi amintiți, alături de lictori, grefierii și scribii (*actuarius*, *notarius*), însărcinați cu redactarea documentelor (*acta*), sau heralzii, *praecones*, care cu voce tunătoare comuicau știri sau impuneau liniștea, dirijau licitațiile publice, sau făceau prezentările la spectacole. Într-una din încăperi, pavată cu mozaic ceramic, se găsea o mică fântână cu un lavabou. Altă cameră servea ca sală de mese, iar alta probabil drept casă a scărilor, dormitoare fiind la etaj.

Imediat la stânga coridorului mai sus amintit (la dreapta noastră), se găsește o încăpere terminată cu o absidă semicirculară. Podeaua sa era înălțată cu circa 1 m față de nivelul basilicii și ea era accesibilă printr-o scară monumentală, similară cu cea a curiei. Cea mai mare parte a încăperii era încălzită pe sub podea și prin pereții dubli (sistemul numit *hypocaustum*), semn că era folosită intensiv și în timpul iernii. Singura zonă fără podea dublă era un pătrat de cca. 2 x 2 m în fața intrării, unde arheologii au descoperit un paviment alcătuit din hexagoane ceramice, precum și centrul absidei, unde aerul cald circula doar printr-un canal de-alungul zidului semicircular. În rest podeaua era susținută de pilaștri din cărămidă, de circa 1 m înălțime, pe care erau așezate plăci mari de ceramică (niște cărămizi cu latura de 60 cm, echivalentul a două picioare romane), peste care venea podeaua de *opus signinum*, un fel de beton (alcătuit din mortar și cărămidă pisată), care era vibrat prin batere, pentru a deveni cât mai compact.

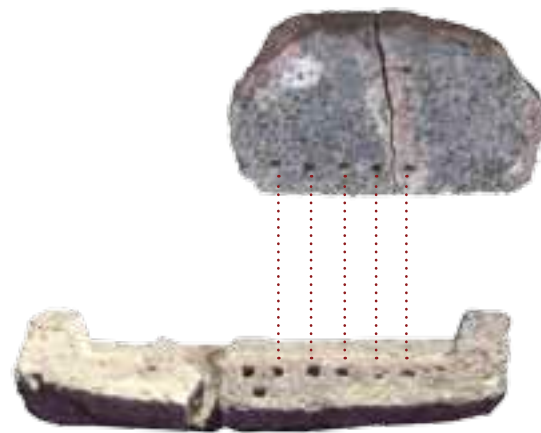

Pervaz și lintou de la aceeași fereastră.



Pereții erau îmbrăcați cu plăci ceramice (cu latura tot de 60 cm), care aveau niște piciorușe, ce funcționau ca distanțiere, creând astfel un spațiu liber, pe unde circula aerul cald. Cuptorul, *for-nax*, era amplasat în spatele absidei, fiind accesibil dinspre coridorul, care dădea în spațiul dintre cele două foruri. Aerul cald ieșea prin două hornuri amplasate la colțurile peretelui opus, cel dinspre intrare.

Această încăpere trebuie să fi funcționat ca *tabularium*, adică arhivă municipală și birou al funcționarilor, mai sus amintiți aflați sub autoritatea unui *scriba coloniae*. Și la Roma, în forul republican, *curia* și *tabularium* alcătuiau un duplex, având în centru o curte comună. Într-o primă fază peretele din fund al încăperii era simplu, rectiliniu. Judecând după resturile demolării sale, atunci când s-a construit absida semicirculară, peretele fusese frumos pictat cu panouri roșii, încadrate de benzi

bleu-marin, decorate cu vrejuri vegetale, ca în stilul III pompeian. Peretele era străbătut de o fereastră mare, de circa 2 m lățime, ferecată cu grilaj metalic. Deschiderea este neobișnuită pentru arhitectura romană și implică existența unei ferestre de sticlă (inovație introdusă în sec. I p. Chr.). Aceasta trebuie să fi fost compusă din numeroase gemulețe fixe, care erau translucide (dar nu și transparente). Încăperea era încălzită în prima fază cu o sobă de tuci, de la care a rămas soclul și firida pentru depozitat mangal.⁴⁴

Secțiune Nord-Sud prin Basilică și Tabularium (prima fază). Reconstituire.



La stânga *tabularium*-ului, între acesta și curia, se găsește o altă încăpere, care posibil să fi fost folosită ca sediu al colegiului augustalilor. Relațiile dintre ordinele superioare locale, cel al decurionilor și cel al augustalilor, copiau raporturile dintre ordinul senatorial și cel ecvestru de la Roma, astfel că apropierea dintre cele două localuri în forul Sarmizegetusei, nu este întâmplătoare. La mijlocul sec. II, când s-a organizat criptoporticul nordic al noului for, încăperile care flancau curia au fost transformate în pasaje, ce legau vechiul for de cel nou. După circa o generație, către sfârșitul aceluiași secol, pasajul din dreapta curiei a fost blocat, pentru a fi transformat într-un local de reuniune, cu o sală mai mare și una mai mică. Aici ar fi putut ființa capela sacră a augustalilor, amintită mai sus în legătură cu *aedes* din colțul de nord-vest a forului traianic, construită de aceeași familie de cavaleri a Marci Prociliilor, ca și capela sacră a augustalilor. Arătăm atunci că locul exact unde s-a descoperit la mijlocul sec. XIX inscripția de construcție a acestui local nu mai poate fi precizat, dar că alte inscripții, provenind din partea de est a basilicii pledează pentru plasarea lui aici. În primul rând este vorba despre o colonetă, care inițial trebuie să fi susținut o statueta, a Victoriei, a Fortunei sau a Minervei și care a fost dedicată ordinului augustalilor de către P. Antonius Super, notabilul care a reparat acoperișul basilicii, cândva în cursul sec. III. Ea a fost descoperită imediat lângă tribunalul estic. Tot pe acolo au fost descoperite resturile unei plăci, care atestă contribuția unui augustal, rămas anonim, căci numele său se afla în partea pierdută a inscripției și care a contribuit la decorarea unei capele sacre, probabil cea dedicată de Procilius Regulus. Anonimul a realizat pe cheltuiala sa tavanul și zugrăveala încăperii, precum și scările cu grilajele lor, dăruind totodată colegiului augustalilor două candelabre de bronz și draperiile, care ornau încăperea.

Din punct de vedere arheologic s-a putut stabili că cu ocazia amenajării a ceea ce pare să fi fost capela de cult a augustalilor, podeaua încăperii a fost înălțată în raport cu basilica, dobândind un paviment de mozaic ceramic. Pasajul spre noul for fiind blocat, în această încăpere mai mică s-a amenajat probabil capela propriu-zisă, a cărei podea era la un nivel și mai înalt și la care trebuie să se fi ajuns grație unor trepte (neatestat arheologic, din cauza stării de conservare a edificiului, dar de presupus din cauza diferenței de nivel). După o generație un alt membru al ordinului augustalilor a reparat localul în cauză, după cum ne informează o altă inscripție, și mai fragmentară decât prima. „Cu permisiunea splendidisimului ordin (al decurionilor) din Sarmizegetusa Metropolis [...]er augustal al susnumitei colonii a refăcut pe cheltuiala sa proprie capela colegilor săi, ruinată de vechime”.

Aceste texte erau scrise pe plăci de marmură, încastrate în tencuiala zidurilor, pentru a face cunoscute societății actele de binefacere a diferiților sponsori.⁴⁵

Inscripția I

AVUGVSTALIS COL DAC SARM
AEDEM OPERE TECTORIO ET PIC
TVRIS ITEM SCALLIS CANCELLIS ET LINTEIS
EXORNAVIT ITEM CAN DELABRA AE
REA DVO COLLEGIO DEDIT DEDICAVITQVE

... AUGUSTAL AL COLONIEI DACICA SARMIZEGETUSA

CAPELA CU TAVAN ȘI ZUGRĂVEALĂ, PRECUM ȘI CU SCĂRI, BALUSTRADE ȘI DRAPERII A DECORAT-O, IAR CANDELABRE DE BRONZ (în număr de) DOUĂ LE-A DAT COLEGIULUI ȘI LE-A DEDICAT

Inscripția II



CU PERMISIUNEA SPLENDIDISIMULUI ORDIN (al decurionilor) COLONIEI SARMIZEGETUSA METROPOLIS ??? CAPELA COLEGILOR DĂRĂMATĂ DE VECHIME PE CHELTUIALA SA A REFĂCUT-O



Tribunalul vestic cu Augustaeum. Reconstruire.



Arc de la pasajul spre *forum novum* păstrat în proporție de 90%.

PARTEA DE APUS

a basilicii este mai puțin cunoscută. Încăperile din stânga curiei, dincolo de pasajul spre *forum novum*, vor fi servit drept sediu altor colegii. Prima încăpere de după pasaj avea la intrare niște scări de formă semicirculară. Singurul element semnificativ în partea de vest este tribunalul, unde trebuie să se fi găsit capela cultului imperial, cu statuile Romei și a lui Augustus. Acestea au avut dimensiuni considerabile, judecând după fragmentele de la un braț și o mână ținând un glob, descoperite în zonă. Tija de susținere a mâinii arată că avem de-a face cu o statuie așezată pe un tron. Globul era un simbol al puterii universale și putea fi ținut atât de zeița Roma (personificarea cetății eterne), cât și de Augustus, inițiatorul cultului imperial.⁴⁶

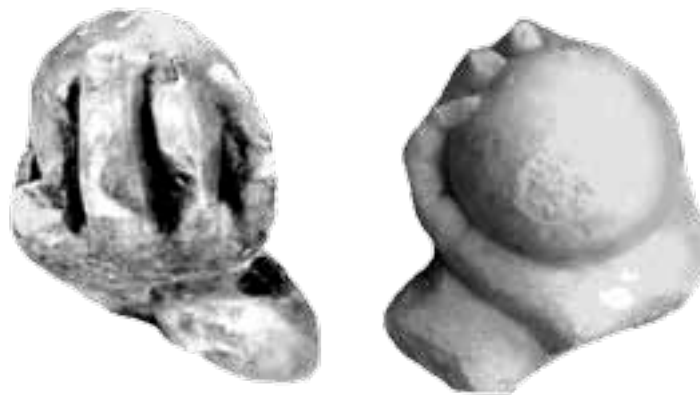

Mână gigantică ținând un glob.

Între *augustaeum* și *curia* se găsește pasajul principal spre *forum novum*, deschis la mijlocul sec. II. Probabil de aici provin resturile unui arc decorat simplu, și din care s-au păstrat circa 90% din blocuri. Și acesta va putea fi restaurat în viitor, pentru beneficiul vizitatorilor.⁴⁷

FORUL LUI ANTONINUS PIUS,

sau "forum novum", este amplasat la sud de cel vechi și - începând cu mijlocul secolului II p.Chr. - a funcționat ca un al doilea for al orașului, găzduind probabil Capitoliul coloniei.

Anterior aici a fost piața alimentară, macellum, care a fost construită la sfârșitul domniei lui Traian, sau în primii ani ai lui Hadrian.

În primii ani ai coloniei, spațiul aflat la sud de complexul de lemn forum-macellum era un cvartal de locuințe, tot de lemn. Într-o insula, era inclus un grup de șase sau opt case, mărginit de patru drumuri, doi cardines (orientați nord-sud) și doi decumani (orientați est-vest). Judecând după urmele pereților de lemn cele mai multe case aveau în centru o mică grădină înconjurată de o colonadă, numită peristyl și care avea în mijlocul ei un mic eleșteu (bazinet), pentru irigarea plantelor și îmborsăritarea aerului. Acest tip de casă, adoptat de primii locuitori ai orașului, este specific lumii mediteraniene, lucru firesc dacă avem în vedere originea veteranilor coloniști aici de Traian, cât și faptul că imediat după anul 100 p.Chr. era considerabil mai cald decât astăzi. Alte case aveau grădina în partea din spate. Către stradă insula avea o colonadă (prticus), la umbra căruia locuitorii își petreceau o parte din timpul liber.

După câțiva ani aceste case de lemn au fost demolate, apoi refăcute pentru scurt timp. În ultimii ani ai domniei lui Traian s-a luat decizia unei reorganizări urbanistice: coloniștii au fost mutați în altă parte și forul împreună cu macellum-ul a fost extinse și refăcute în piatră.⁴⁸



Colțul nord-estic al insulei aflate la sud de complexul forum-macellum din faza de lemn.

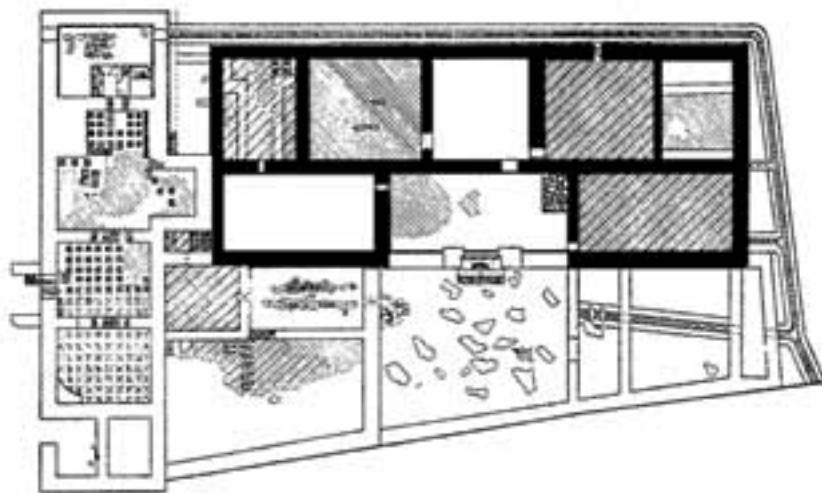

Casă cu baie privată, aflată lângă amfiteatru. Plan și reconstituire.

În deceniile următoare fondării coloniei clima a început să se răcească și să devină tot mai umedă. Climatul s-a deteriorat brusc în anul 186 p. Chr., când erupția vulcanului Taipo din Filipine a produs un nor de cenușă, care a făcut înconjurul Pământului timp de doi ani. Romanii din Dacia și-au modificat vestimentația. Tunica a devenit camisia, mai groasă și mai lungă, iar pantalonii (braca de unde vine "a îmbrăca" și "brăcinar"), cândva un simbol al barbariei, au intrat în costumația curentă. Și aspectul caselor s-a modificat. Astfel, în locul grădinii interioare cu peristil, apare acum o curte pavată cu lespezi mari, semn că climatul a devenit mai ploios. Colonada se restrânge la un fel de cerdac, cu două coloane, flancat de două turnuri. Astfel de clădiri seamănă cu "casele în stil brâncovenesc", fără ca între ele să existe o filiație directă. Pur și simplu la condiții similare de climă arhitecții au găsit soluții foarte apropiate.

La Sarmizegetusa în sec. III sunt atestate mai multe asenenea "case cu cerdac", întâlnite din nordul Africii și până în Britannia. O astfel de vilă este cea de la nr. 9 de pe planul de la p. 8 (numită în mod impropriu "schola gladiatorum", probabil din cauza apropierii de amfiteatru). Una din încăperile din spate era dotată cu sistemul numit hypocaustum (încălzire prin podea și pereți), fiind probabil sufrageria (triclinium-ul), folosită constant în timpul iernii pentru obișnuita cină (principala masă la romani). Această casă trebuie să fi aparținut unui om înstărit, căci lângă ea există un complex termal, care era integrat vilei în cauză. De o parte și de alta a curții erau și ceva anexe gospodărești.

MACELLUM

Era piața alimentară a romanilor. Aici se vindeau fructe și zarzavaturi, sau lactate, dar mai ales aici puteai găsi cele mai variate produse din carne (de unde termenul *macellarius* = măcelar). În orice astfel de piață existau neapărat bazine pentru pește și alte "fructe de mare", precum scoicile, foarte apreciate de romani. Cum nu existau lăzi frigorifice, singura modalitate de menținere a peștelui proaspăt era păstrarea lui într-un bazin, imediat ce a fost pescuit.

În epoca lui Traian piața alimentară din Sarmizegetusa era situată la sud de forul administrativ și a fost terminată abia în primii ani ai domniei lui Hadrian. În locul calcarului din care s-a construit primul for, la *macellum* s-a folosit o gresie gri-verzuie, foarte moale și friabilă, dar care prezenta avantajul de a fi exploatată în vecinătate, la Peșteana. Zidurile din blocuri de gresie erau acoperite cu stucatură, ceea ce dădea tencuiei mai multă rezistență. Pe moment a fost cercetată jumătatea nordică a pieței, fiind dezvelit un șir de 9 prăvălii, *tabernae*. În fața lor se găsea un portic alcătuit probabil din coloane libere unite prin arce. Curtea era pavată cu plăci de gresie ocru-gălbuie, care în timp s-au macerat, căpătând aspectul unui strat de nisip.

Dar cea mai interesantă descoperire a fost un bazin pentru pește, făcut tot din gresie. În colțul său de sud-est se găsea o scară cu trepte în formă de sector de cerc, care facilita coborârea în bazin, fie pentru întreținere, fie pentru pescuitul cu plasa. Peștele proaspăt scos din apă era evident o delicatete. La est de acest bazin se găsea probabil încă unul, care urmează a fi săpat.⁴⁹



Colțul de nord est al *macellum*-ului cu *tabernae* și *porticus*. Reconstituire ideală.



Relief din Ostia

Bătrânul pescar. Statuie de porfir. Louvre.



FORUM NOVUM

CURTEA, AREA FORI

Către mijlocul sec. II, *macellum*-ul a fost mutat, probabil pe la periferie și în locul vechii piețe a fost construit un nou for. Pe latura sa de vest a fost ridicat un templu impozant, probabil Capitoliul coloniei, despre care știm dintr-o inscripție că a fost fondat pe data de 23 iunie. În partea de est, față în față cu templul triadei capitolone, chiar pe axul pieței, a fost ridicat fie un mare altar, fie o bază de statuie monumentală pentru împăratul Antoninus Pius, pe vremea căruia s-a făcut noul for. Fundația acesteia era unită cu treptele templului printr-o alee din blocuri de calcar. Restul scuarului era pavat cu plăci de gresie. Probabil în sec. III întregul pavaj a fost refăcut cu dale rectangulare de travertin. Latura de est a pieței din spatele mării fundații era închisă de o serie de încăperi încălzite prin sistemul hipocaustului și care probabil alcătuiau băile publice, "termele forului". După o dimineață petrecută prin for, imediat după orele amiezei, romanii se trăgeau către băi, unde îi aștepta masajul relaxant, sauna care scotea toxinele din corp, și mai ales baia caldă și rece, care pune a sângerile în mișcare. Urmău conversațiile plăcute și taclalele în bazinul cu apă dezmorțită.

Pe latura de nord a curții se găsește un șir de fundații prelungi pentru statui ecvestre. Aici erau onorați guvernatorii Daciei Superior și - după reorganizarea din 170 p.Chr. - guvernatorii celor trei Dacii. Toți aparțineau ordinului senatorial și purtau titlul de "trimiși ai împăratului" (*legati Augusti*). Guvernatorul Daciei Porolissensis și cel al Daciei Inferior aparțineau ordinului ecvestru și purtau titlul de procuratori ai împăratului, conducând doar trupe auxiliare.⁵⁰

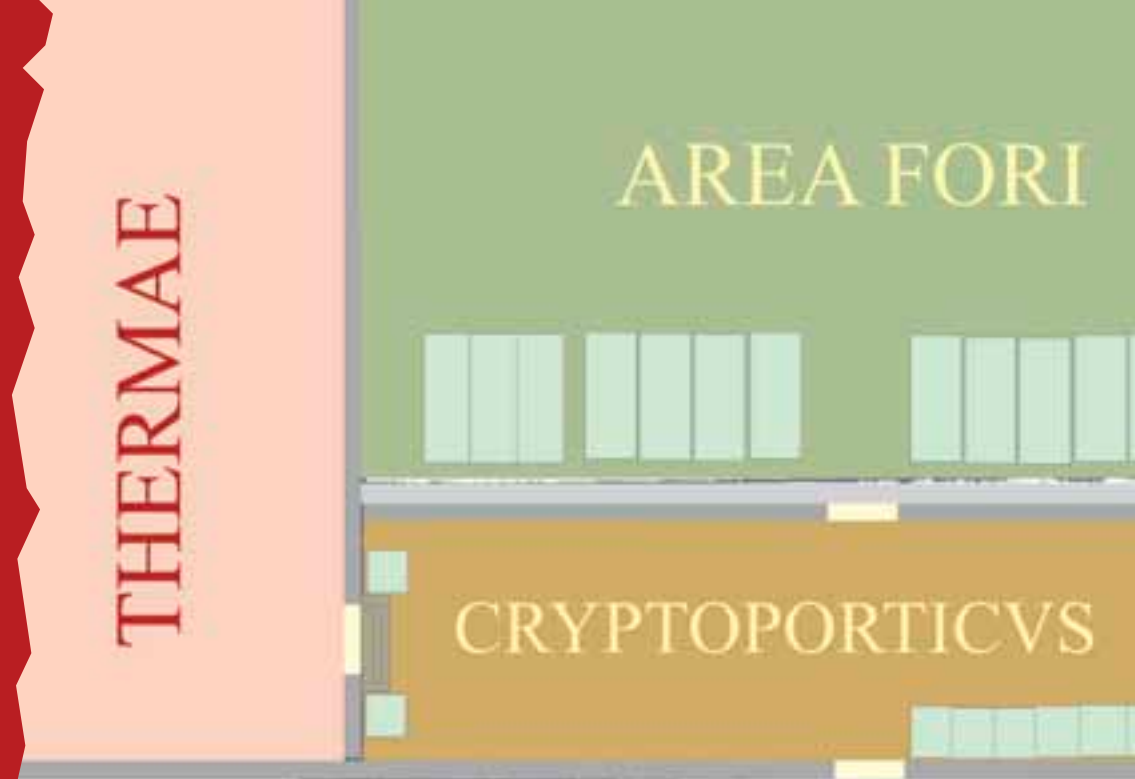

Forum novum, plan. Fundațiile bazelor de statui ecvestre din curte (*area fori*) și bazele de statui pedestre din cryptoporticul aceluiași for.



Latura de nord a lui *forum novum*.

În stânga se distinge zidul cryptoporticului nordic al forului, precedat de o rigolă pentru evacuarea apei de ploaie. Urmează pavimentul din lespezi de gresie, iar în partea dreaptă a noastră (stânga imaginii), bolovanii de râu reprezintă fundațiile statui-lor ecvestre de guvernatori.

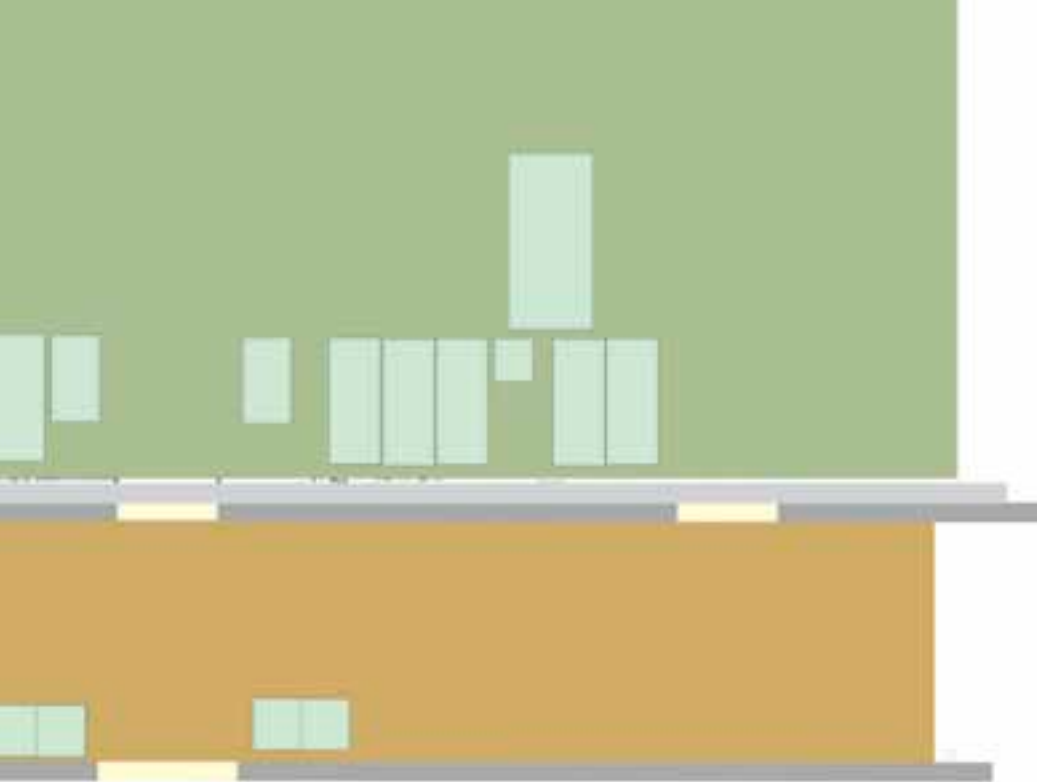

Guvernatorii Daciei Superior însă erau în același timp și comandanții singurei legiuni din Dacia, a XIII-a Gemina, cantonată la Apulum, unde se și găsea reședința lor principală. Dar cum Sarmizegetusa era singura colonie din provincie, între guvernatorul de la Apulum și orașul din Țara Hațegului se stabilea un contract de patronat, în virtutea căruia guvernatorul se obliga să sprijine orașul în relațiile sale cu autoritățile centrale, sau cu alte comunități. La rândul lor locuitorii Sarmizegetusei îi făceau publicitate patronului lor, lăudându-l cu difrite prilejuri și chiar ridicându-i statui, pedestre și ecvestre. Cum adesea guvernatorii erau însoțiți în Dacia de întreaga familie, și fii lor puteau beneficia de o statuie, ca în cazul lui C. Curtius Rufinus, fiul guvernatorului C. Curtius Iustus (148-151 p.Chr.) și care îndeplinea funcția de ofițer de stat major (*tribunus laticlavus*) în legiunea condusă de tatăl său la Apulum. Ultima magistratură îndeplinită de Guvernatorii Daciei Superior la Roma fusese *praetura* (conducerea tribunalelor de judecată). La sfârșitul celor 3-4 ani de mandat pe guvernatorii Daciei Superior îi aștepta la Roma magistratura supremă, consulatul, cu care ocazie o delegație a orașului era trimisă în Cetatea Eternă pentru a defila în cortegiul noului consul (vezi mai sus p. 47).

După reorganizarea din 170 p.Chr. o a doua legiune, a V-a Macedonica, a fost adusă la Potaissa. Comanda militară a Daciei va fi reunită sub un guvernator de rang consular, cu reședința la Apulum. Din punct de vedere financiar se constituie trei districte, Dacia Porolissensis, Apulensis și Malvensis, conduse de câte un procurator de rang ecvestru. Guvernatorul financiar al Daciei Apulensis își avea reședința la Sarmizegetusa.⁵¹

Colțul nord-estic al lui *forum novum*, în timpul săpăturilor recente. În prim plan marele altar sau baza de statuie în atelaj a lui Antoninus Pius.

În plan secund se vede absida de la termele forului, care găzduia probabil bazinul cu apă caldă, *caldarium*.

STATUILE ECVESTRE ALE GUVERNATORILOR SENATORIALI,

În același timp comandanți ai legiunii a XIII-a Gemina, trebuie să-i fi redat pe aceștia ca pe niște *virii militares*, purtând armură de călărie (mai scurtă decât cea a statuiilor loricate pedestre). Ne putem face o idee despre cum vor fi arătat acestea după statuile senatorului M. Nonnius Balbus și a fiului său de la Herculaneum (azi la muzeul din Napoli). La rigoare ei puteau fi redați și în ținută civilă, cu togă și *calcei senatorii* (cismulițe senatoriale), precum călăreții din grupul statuar de la Cartoceto (Italia).

O altă statuie ecvestră, tot de bronz a fost descoperită lângă templul Fortunei Augusta din Pompeii. Ea reprezintă un membru al senatului local (ordinul decurionilor) care poartă aceleași însemne ca un senator de la Roma.⁵²



Călărețul de la Pompeii.



Latara de nord a noului for al Sarmizegetusei, cu șirul său de statui ecvestre, trebuie să fi arătat cam ca și latara de vest a forului din Pompeii, așa cum o putem constata și direct în teren și dintr-o pictură din domeniul (praedium) lui Iulia Felix, unde în fața statuiilor ecvestre erau afișate știrile zilei.



M. Nonnius Balbus de la Herculaneum.



Unul dintre cei doi călăreți de la Cartoceto.

Primul guvernator despre care avem știre că a fost onorat cu o statuie de către colonia Dacica Sarmizegetusa a fost L. Annius Fabianus, care s-a aflat în fruntea Daciei Superior între 139 și 142 p.Chr. Din păcate inscripția nu s-a păstrat decât într-o copie și nu putem ști dacă statuia era una pedestră sau una ecvestră, cu alte cuvinte dacă ea a aparținut sau nu șirului de statui ecvestre de pe latura de nord a noului for. Ca statuie pedestră ea putea fi amplasată și în vechiul for. Cea dintâi statuie ecvestră de guvernator, despre care avem informații certe, datorită unei plăci cu inscripție, găsită mai demult, a aparținut lui P. Orfidius Senecio, care a guvernat Dacia Superior între 144 și 148 p.Chr.. Statuia sa va fi avut prin urmare un loc central pe latura de nord a lui *forum novum*. În capătul estic al șirului de statui ecvestre de guvernatori s-au găsit în cursul săpăturilor interbelice inscripțiile pentru C. Arrius Antoninus și cei doi fi ai săi. Dacă pentru acest important personaj, care a guvernat cele trei Dacii în 175-177 p. Chr., nu s-a găsit un loc mai central, înseamnă că deja latura era în mare parte ocupată cu statui ale predecesorilor.

După statuia lui Orfidius Senecio au urmat cele ale lui C. Curtius Iustus și a fiului său Rufinus, amintite deja și apoi statuile lui Sedatius Severianus, care a guvernat Dacia între 151 și 153 p.Chr.. De la el ne-au rămas două baze cu inscripție, aproape identică, una pentru o statuie pedestră și alta de la o statuie ecvestră. Cea de a doua cuprinde numele complet a acestui senator, originar din Gallia, dar înrudit cu mai vechi familii senatoriale din Italia, cum erau Metilii. Probabil el provenea din ordinul ecvestru și, îmbogățindu-se prin comerț, va fi accedat în cel senatorial. Dovadă ar fi strânsele legături cu Ostia, marele port al Romei și lipsa unor funcții specifice tinerilor senatori, precum vigintiviratul și tribunatul laticlav. În jurul anului 140 el a îndeplinit prima magistratură

M SEDATIO
C F QVIR
SEVERIANO
TR PL QVAEST
PROV SIC PRAET
LEG AVG LEG V MAC
CVRAT VIAE F L A M
LEG AVG PR PR
PROV DAC COS
COL VL[P T]RAI AVG DAC
SARMIZ PATRONO

Bază de statuie ecvestră.

M SEDATIO C F
QVIR SEVERIANO
IVL ACRI METIL NEPOTI
RVFINO TI RVTILIANO
CENSORI TR PL QVAES
PROV SICIL PRAET LEG AVG
LEG V MAC CVRAT VIAE
FLAMIN LEG AVG PR PR
PROVINC DAC COS
COL VLP TRAI DAC SARM
PATRONO

Bază de statuie pedestră.

importantă, questura Siciliei, o provincie administrată direct de către senat și obținută prin tragere la sorți, dar care era importantă pentru aprovizionarea Romei cu grâne, precum și pentru comerțul de tranzit. A urmat tribunatul plebei și apoi pretura, prin anul 143. După rangul de mare judecător (*praetor*), în anii 144-147 el a fost numit de împărat la comanda legiunii a V-a Macedonica, cantonată pe Dunăre, în Moesia Inferior, la Troesmis. A urmat apoi, prin 147-150 curatela viei Flaminia, care ducea de la Roma spre nord, până la Ariminum (Rimini de astăzi) și apoi guvernarea Daciei Superior și comanda legiunii a XIII-a Gemina de la Apulum. În vara anului 153 Severianus a devenit consul suffect, fiind urmat la Roma de delegația Sarmizegetusei, amintită mai sus. După încă un consulat, de data aceasta ordinar, a urmat prin anii 158-160 guvernarea Cappadociei, provincie de graniță cu două legiuni. La nord-est de aceasta se găsea regatul clientelar al Armeniei, un stat tampon între Imperiul Roman și Imperiul Parth. În anul 161 Sedatius Severianus a pătruns cu armata provinciei sale în Armenia, pentru a preveni o incursiune a prților, dar s-a lăsat surprins de aceștia la Elegeia, pierzându-și viața. Acum a fost complet anihilată legiunea a IX-a Hispana. După acest dezastru a urmat o serie de ghinioane și calamități, cum ar fi ciuma adusă din războiul cu parții, sau răcirea bruscă a climei, care a pus în mișcare barbarii din nordul și estul Europei. Ele au marcat începutul declinului Imperiului Roman. Deși istoriografia, prin pana scriitorului de limbă greacă Lucian din Samosata (originar din regiune), l-a reținut pe Severianus ca pe un personaj de tristă memorie, sarmizegetusanii au continuat să-l onoreze pe fostul lor patron și după vestea dezastrului de la Elegeia. Mărturie stă baza de statuie pedestră descoperită *in situ* (pe locul ei originar) în capătul de est al criptoporticului, la intrarea în marea sală încălzită cu hipocaust. Statuia ecvestră a aceluiași personaj se va fi găsit undeva în șirul de pe latura de nord a lui *forum novum*.⁵³



Baza de statuie pedestră a lui Marcus Sedatius Severianus, din cryptoporticul nordic al forului nou, lângă intrarea în terme.

Nu toți guvernatorii Daciei s-au bucurat de aceeași prețuire ca Sedatius Severianus. Un individ ambițios și activ, cum a fost M. Statius Priscus, a luat o serie de măsuri nepopulare, probabil în timpul crizei din 158. Este pe de altă parte clar că de numele său se leagă o serie de construcții importante, care îi vor fi împovărat și mai mult pe provinciali, precum refacerea în piatră a amfiteatrului Sarmizegetusei, sau construirea unui nou apeduct la Apulum. Prin comparație cu M. Statius Priscus, noul guvernator, P. Furius Saturninus (159-161 p.Chr.), se va fi arătat mai puțin ambițios și mult mai blând. Astfel în forul provincial, de la vest de amfiteatrul Sarmizegetusei, au fost dedicate o statuie și un altar pentru *dii Faventes*, zeii favorabili, drept mulțumire pentru că Furius Saturninus a ridicat sarcinile cu care predecesor

rul său îi urgisise pe provincialii din Dacia. Măsurile “salutate de întreaga provincie” vor fi fost profitabile în primul rând pentru aristocrația sarmizegetusană, angrenată în afa-ceri în toată Dacia Superior, căci la rândul său Sarmizegetusa i-a ridicat aceluiași Furius Saturninus o statuie onorifică nu numai în propriul for, ci și în piețele publice ale *pagi*-lor săi (un fel de cartiere, sau suburbii), cum ar fi Apulum. Popularitatea acestui personaj este dovedită și de faptul că un simplu particular, precum P. Aelius Maximianus, decurion al coloniei Dacica, a ridicat nu numai un altar lui I O M și în sănătatea lui Furius Saturninus, ci și o statuie pentru acesta, ambele probabil în *praetorium*-ul guvernatorului de la Germisara (Geoagiu). Saturninus a exercitat se pare “consulatul *suffect*” din anul 161 *in absentia*, el guvernând încă provincia Dacia.⁵⁴



Altarul ridicat pentru Furius Saturninus la vest de amfiteatru.

[D]IS FAVENTIBVS ET CO[N]
[C]ORDIA IMP EVENIT QV
OD A PRIMO ADVENTV
SVO PFS LEG AVGVSTO[R]
DONEC PROVINCIA DE
CEDERIT ITA SINGVLOS VN[I]
VERSOSQ BENIGNITATE SVA
TRACTARIT ONELIBVS ETIAM
REL[E]VAVER VT FELICISSIM[A]
AT PRAECI[P] VIS VIRTVTI[B]
EIV[S] OBS S[TR]ICTA SIMVL[E]T
DEVOTA PROVINCIA EI
[GRAT]IA[S] AGAT [...]
[...I] GERM PL[...]

ZEII FIIND FAVORABILI ȘI EXISTÂND BUNA
ÎNTELEGERE DINTRE ÎMPĂRAȚI. S-A ÎNTÂMPLAT
CA, DE LA PRIMA SOSIRE
A SA P FURIUS SATURNINUS, TRIMIS AL CELOR DOI ÎMPĂRAȚI
ȘI PÂNĂ CE PROVINCIA A PARĂ-
SIT-O, ÎNTRATĂT PE FIECARE
CÂT ȘI PE TOȚI, CU BUNĂTATEA SA
I-A TRATAT ȘI CHIAZ GREUTĂȚILE
LI LE-A RIDICAT, ÎNCĂT PRAEFERICITA
ȘI DEOSEBITELOR LUI VIRTUȚI
ÎNDATORATA ȘI TOTODATĂ
DEVOTATA PROVINCIE (DACIA) LUI
ÎI MULȚUMEȘTE...[...]

P FVRIO
SATVRNINO
LEG AVGG PR PR
COS
COL DAC
SARMIZ

LUI P FURIUS SATURNINUS
TRIMIS AL CELOR DOI ÎMPĂRAȚI (GUVERNATOR)
CONSUL
COLONIA DACICA
SARMIZEGETUSA

Ultima statuie ecvestră despre care avem informații că a fost ridicată în forul Sarmizegetusei pentru un guvernator pretorian al Daciei i-a aparținut lui Tiberius Iulius Flaccinus (cca. 165-168 p.Chr.). De altfel el pare să fi fost ultimul guvernator înaintea reorganizării provinciei, prilejuită de atacul sarmatic din 168, când lui Claudius Fronto i s-a încredințat o comandă specială, curinzând armatele cumulate ale Daciei și Moesiei Superior. Că sub Iulius Flaccinus provincia era amenințată deja de barbari, aflăm dintr-un altar dedicat lui Jupiter Optimus Maximus și zeului războiului Mars Augustus, precum și în sănătatea guvernatorului Iulius Flaccinus, de către soldații recent transferați în leg. XIII Gemina de la Apulum (*translati in legionem*), ale cărei rânduri erau deci întărite, nu cu recruți, ci cu soldați experimentați din alte legiuni.⁵⁵

TIB IVL[IO]
FLACCI[NO]
LEG AVG[PR PR]
PROVINC [DAC]
COL VLP T[RAI]
AVG DAC S[ARM]

Următorul guvernator, M. Claudius Fronto, avea rang consular, căci exercita comanda asupra mai multor legiuni. Originar din Pergamon, asemenea lui Quadratus Bassus, marele comandant din vremea lui Traian, Claudius Fronto aparținea

elitei senatoriale de limbă greacă din provincia Asia, cea mai bogată regiune a Imperiului Roman și care elită s-a ridicat în epoca antonină până la cele mai înalte distincții în stat. Cariera lui Claudius Fronto ne este cunoscută și datorită unei inscripții din Roma, care o completează pe cea din Sarmizegetusa. Ea a urmat la început un curs normal: Fronto a făcut parte din colegiul celor 10 tineri senatori însărcinați cu procesele mărunte (*decemvir stlitibus iudicandis*), apoi a devenit *quaestor* urban, însărcinat cu aprovizionarea Romei și apoi *ab actis senatus*, adică un fel de secretar-arhivar al senatului. A urmat edilitatea curulă (în care capacitate organizai pentru prima oară jocuri) și, prin anul 158, *praetura*. Nimic nu anunța strălucita carieră militară de mai târziu. Cu puțin înainte de moartea lui Antoninus Pius, din anul 160, Claudius Fronto a primit comanda legiunii a XI-a Claudia de la Durostorum, în Moesia Inferior. După dezastrul lui Sedatius Severianus de la Elegia din anul 161, el a fost însărcinat de noii împărați, Marcus Aurelius și Lucius Verus să aducă legiunea I Minervia de la Bonn, în Germania Inferior, până pe teatrul de operațiuni a războiului partic. Odată ajuns aici lui Fronto i s-a conferit o comandă extraordinară, care echivala cu guvernarea unei provincii praetoriene: el a devenit „*legatus Augustorum duorum propraetore*”, comandând o trupă alcătuită din vexilațiile mai multor legiuni și din trupe auxiliare, care a acționat în anul 163 în Armenia și apoi în 164-165 în Mesopotamia (Irakul de astăzi). Armatele romane, aflate sub comanda lui Lucius Verus, ocupă Ktesiphon, capitala parților, dar se vor re-

trage din cauza ciumei care a izbucnit în rândurile lor.

În octombrie 166, când a fost proclamat triumful asupra parților, Fronto a primit decorații excepționale, potrivit unui consul, căci exercitase *in absentia* consulatul *suffect* în ultimele luni ale anului 165.

Imediat a fost însărcinat cu recrutarea celor două noi legiuni, II și III Italica, ce trebuiau duse pe frontul nordic, unde amenințarea germanilor devenise apăsătoare. Răcirea treptată a climei a produs mare agitație printre neamurile de dincolo de Rin și Dunăre, căci mijloacele de hrană deveniseră insuficiente. După „curatela clădirilor și locurilor publice”, din anul 167, Claudius Fronto a intrat în statul major al lui Lucius Verus, care coordona operațiile militare la Dunărea Mijlocie și de Jos, în timp ce Marcus Aurelius acționa pe Dunărea Superioară. Fronto a purtat titlul de „*comes Veri Augusti*”, însoțitor-camarad al augustului Verus (trecut între „*divi*” în februarie 169, din cauza epidemiei de ciumă). Încă din 166 sau 167 două hoarde germane (alcătuite din ubii și longobarzi) năvăliseră în Pannonia, dar au fost respinși de Catonius Vindex, comandantul unei formațiuni de cavalerie grea de 1000 de oameni (el va deveni ulterior procurator al Daciei Malvensis, prin 169-170). Armata imperială avea mari greutăți din cauza ciumei adusă din campania orientală și se pare că efectivele sale au fost de-a dreptul înjumătățite. De aceea în anul 167 M. Aurelius și L. Verus au fost siliți să campeze în nordul Italiei, la Aquileia. Acum vor fi fost transferați în leg. XIII Gemina legionarii amintiți în inscripția pentru guvernatorul Flac-

cinus. În orice caz, în anul 168 barbarii au dat năvală peste tot. Asupra Daciei sud-vestice și asupra Moesiei Superioare s-au repezit iazigii de neam sarmatic, așezați în Câmpia Tisei și în Alföld. Claudius Fronto a fost încredințat din nou cu o comandă specială, el cumulând guvernarea Moesiei Superior, unde se găseau două legiuni, IV Flavia Felix la Singidunum și VII Claudia la Viminacium și nou creată Dacia Apulensis, care moștenea de la Dacia Superior legiunea XIII Gemina de la Apulum, la care se adăuga acum legiunea V Macedonica, adusă la Potaissa din Moesia Inferior.

În anul 169 presiunea barbarilor s-a relaxat, căci Fronto primește acum comanda reunită a celor trei Dacii, mai vechea Porolissensis și nou createle Apulensis și Malvensis (în locul Daciei Superior și Inferior). Lucrurile se liniștiseră doar aparent căci în iarna lui 169-170 neamul germanic al marcomanilor năvălește până în Italia, asediind Aquileia. Pentru prima oară după multe secole, barbarii înarmați calcă pe solul italic! În răsărit costobocii de neam dacic din nordul Moldovei, presați de alți barbari, pornesc spre sud, trec Dunărea și Balcanii, fiind opriți doar în Grecia. La rândul lor, iazigii din Câmpia Ungară dau și ei năvală și astfel Fronto primește din nou comanda comună a celor trei Dacii și a Moesiei Superior. De data aceasta situația pe câmpul de luptă a devenit critică. Barbarii incendiază Tibiscum și Micia, pătrunzând pe valea Mureșului și a Streiului. După cum aflăm din inscripția lui Marcus Aurelius din forul traianic, Sarmizegetusa a fost salvată în anul 170 de la un mare pericol, iazigii devstând teritoriul din afara zidurilor orașului. În entuziasmul stârnit de respingerea barbarilor colonia Dacica i-a votat și lui Fronto o statuie ecvestră, în inscripție numindu-l: "*patronus, fortissimus dux, amplissimus praeses*". Deși victorios în acest "al doilea război contra germanilor și iazigilor", după cum spune inscripția din Roma, Fronto "a căzut luptând cu putere pentru statul roman" (*pro republica fortiter pugnans ceciderit*). Urmașul său, Sextus Cornelius Clemens, a acționat cu multă abilitate pentru pacificarea barbarilor, după cum ne înormează Cassius Dio.⁵⁶

Mână stângă, care ținea lancia.
Provine de la o statuie de bronz, de dimensiuni eroice (o dată și jumătate mai mare față de dimensiunile naturale) aflată la est de amfiteatru.



Calitățile artistice deosebite ale acestei piese arată cât de bine realizate au fost statuile de bronz, din păcate dispărute în cea mai mare parte.

Cercetările arheologice întreprinse de Constantin Daicoviciu în perioada interbelică au dus la descoperirea în colțul de nord-est al lui *forum novum* a mai multor fragmente din bazele cu inscripție ale statuiilor ecvestre a guvernatorului C. Arrius Antoninus și a celor doi fii ai săi. Aceste baze erau amorsate din blocuri de marmură, în general de 30-40 cm grosime.

Textele pentru cei doi fii, deși aproape identice și evident scrise în același timp, au *ordinatio* diferită.

Acest guvernator de origine nord-africană trebuie să se fi bucurat de o mare popularitate, căci mai peste tot unde și-a exercitat funcțiile administrative a fost gratulat cu câte o statuie. Astfel de monumente i-au fost ridicate la Cirta, în orașul natal și la Thamigadi, în Numidia (de unde era probabil originară soția sa, Calpurnia Quadratica), la Concordia Sagittaria din nordul Italiei, unde exercitase funcția de *juridicus per Italiam Transpadanam* (similară cu cea de guvernator), la Sarmizegetusa, unde au fost onorați și cei doi fii ai săi, C. Arrius Antoninus și C. Arrius Quadratus, precum și la Ephesos, capitala provinciei Asia, pe care a guvernat-o la sfârșitul carierei, și unde a fost onorat cu câte o statuie și el și soția.



Fiind prieten cu retorul M. Cornelius Fronto, originar tot din Cirta, și care a fost preceptorul viitorilor împărați Marcus Aurelius și Lucius Verus, C. Arrius Antoninus a avut o carieră strălucită. Educat foarte probabil la Roma, el a urcat rapid treptele demnităților specifice unui tânăr dintr-o familie senatorială: *quattuorvir viarum curandarum* (unul din cei patru însărcinați cu îngrijirea drumurilor din Cetatea Eternă), apoi tribun laticlav în legiunea a IV-a Scythica din Siria, după aceea, cam prin anul 160 a devenit *quaestor urbanus*, însărcinat cu finanțele Romei și apoi *sevir equestrum turmarum*, unul din cei șase comandanți ai formațiunilor de cavaleri. În fine, a devenit aedil curul, însărcinat cu menținerea ordinii (mai ales prin taverne, băi și localuri rău famate), căci spre deosebire de aedilul plebeu cel de origine patriciană avea doi lictori, semn al puterii de comandă, *imperium*. Pe la 165 a început cariera mai puțin obișnuită a lui Arrius Antoninus, datorată protecției lui Cornelius Fronto și care a



Fragment de *tapetum*, pătură de sub șeava calului. Provine de la o statuie ecvestră de bronz aurit și a fost descoperit într-o locuință de secolul V, la est de oraș, unde urma să fie retopit.

debutat cu nou înființata *praetura tutelaris* (sau *pupillaris*), judecata asupra proceselor de tutelă. Imediat a fost cooptat în străvechiul colegiu preoțesc al fraților Arvali, ale căror ritualuri erau menite să asigure bogăția recoltelor. După *praetura*, în preajma războaielor marcomanice, a fost numit un fel de guvernator al Italiei nordice (de dincolo de Pad), *juridicus per Italiam regionis Transpadanae*, iarăși o funcție nou înființată. După cum rezultă din inscripția onorifică dedicată lui de colonia Concordia Sagittaria, C. Arrius Antoninus a fost numit în această funcție din cauza dificultăților urgente din aprovizionare (*missus urgentis annonae difficultates*) și pentru a coordona activitățile constructive și a consilia orașele în problemele de securitate, ridicate de starea de război (*iuvit et consuluit securitati fundatis rei publicae opibus*).

Corespondența cu Fronto relevă însă o altă latură a activității din această perioadă a lui Arrius Antoninus. Cele mai concludente fragmente aparțin unei scrisori prin care, în termeni foarte sofisticați și cu multe înflorituri, vestitul retor îi pune pile unui cetățean din Concordia, Volumnius Serenus, care fusese ales de senatul local scriba coloniae (un fel de notar), ceea ce – conform constituției municipale - echivala cu primirea în ordinul decurionilor. Din mo-

tive care ne scapă acesta a fost exilat și căuta acum să-și recâștige vechile privilegii, ceea ce se putea rezolva printr-o hotărâre a lui *juridicus*. Într-o altă scrisoare Fronto intervine pe lângă Arrius Antoninus pentru o antreprenoare a unor lucrări publice, care se pare că a fost îndepărtată chiar de către guvernator, căci constatase ceva neregulii. Această activitate de reglementare a lucrărilor publice a fost continuată de Arrius Antoninus în calitate de curator al orașelor Nola, Ariminum și a comunităților din Aemilia, toate întâmpinând dificultăți de pe urma războiului și ciumei.

Revenit la Roma, cu o droaie de clienți în nordul și centrul Italiei, Arrius Antoninus a devenit prin anii 168-170 un fel de ministru de finanțe al orașului Roma, primind funcția de *praefectus aerarii Saturni*. A urmat apoi guvernarea succesivă a unor provincii consulare: Dalmatia, Dacia (175-177) și Cappadocia.

Ajuns prin anii 188-189 proconsul al Asiei, cea mai bogată provincie a imperiului, Arrius Antoninus s-a văzut confruntat cu problema creștinilor fanatici, care nu numai că nu se ascundeau pentru a scăpa de autorități, dar se prezentau singuri, solicitând martiriul. Scriitorul creștin Tertullian, în cuvântarea adresată lui Scapula Tertullus, guvernatorul Africii proconsulare, prin anul 214, pune în gura lui Arrius Antoninus următorul reproș adresat creștinilor : « Măi nenorociților, dacă vreți cu tot dinadinsul să muriți, sunt destule stânci de pe care să vă aruncați și frângii de care să va spânzurați ! ». Ca și alți guvernatori romani se pare că Arrius Antoninus s-a străduit să-i tempereze pe creștini. Tot în calitate de guvernator al Asiei el a salvat de la moarte un gladiator, după cum aflăm din inscripția de mulțumire, pusă de acesta la Heracleia ad Salbacum. Cetățenii din Ephesos, metropola Asiei, i-au ridicat lui Arrius Antoninus și soției sale Calpurnia Quadratilla, câte o statuie onorifică, drept mulțumire pentru serviciile aduse orașului.

În ultimii ani ai domniei lui Commodus popularitatea pe care o avea Arrius Antoninus, ca și sprijinul de care se bucura din partea numeroșilor senatori nord-africani, a atras atenția temutului șef al gărzii pretoriene, Cleander. Aparent din motive personale (defavorizarea unui consătean de-al său din Phygia), Cleander i-a pus gând rău lui Arrius Antoninus. Chiar urmașul său la guvernarea Daciei, Helvius Pertinax, ar fi fost cel care, după *Historia Augusta*, l-ar fi acuzat în fața împăratului Commodus pe Arrius Antoninus și pe un alt senator, Antistius Burrus, de subminare a puterii (*adfectatio imperii*). Ambii au fost executați, dar Cleander nu a apucat să-și savureze triumful, căci în urma unei revolte populare, pornită din Circus Maximus, Commodus s-a văzut silit să-l sacrifice.⁵⁷

CRIPTOPORTICUL DE NORD

Cu ocazia înlocuirii *macellum*-ului cu un nou for, cea mai importantă modificare a fost făcută pe latura de nord, unde în locul șirului de tabernae a fost construit un criptoportic. Acesta avea aspectul unei hale imense, de cca. 90 m lungime, podită cu dușumea și cu pereții acoperiți de plăci din marmură albă, cu vinișoare gri vineții. Baza peretelui era marcată printr-o crepidă tot de marmură, decorată cu muluri simple. Din păcate în mai bine de 70 de ani de neglijență turiștii au furat aproape toate blocurile crepidei. La decorația parietală s-au mai folosit plăci de conglomerat calcaros cu intruziuni roșu-coral și andezit cu granule verzi și albastre. Probabil zidul dinspre for (construit din cărămidă pe un soclu de piatră) era străbătut de largi deschideri, prevăzute cu ferestre de sticlă translucidă, o noutate pentru vremea aceea. Fațada criptoporticului fiind orientată spre sud era bătută întreaga zi de razele soarelui. De toamna până primăvara căldura astrului zilei era foarte apreciată de mulțimea pestriță, care își petrecea aici cea mai mare parte din timp. Criptoporticul comunica cu curtea forului prin trei intrări plasate simetric față de centrul fațadei. El comunica de asemenea cu *forum vetus* prin două pasaje, unul principal, situat la vest de curia forului traianic și alta secundară, amplasată la est de aceeași curie. La sfârșitul secolului II acest pasaj a fost blocat, încăperea de la est de curia fiind transformată într-un local de reuniune, poate *aedes Augustalium*. Un al treilea pasaj aflat în dreptul lui „*cardo I vest*” dădea înspre construcțiile realizate în această zonă cu ocazia construirii lui *forum novum* și care obturează vechea stradă. Ele sunt acum în curs de cercetare.⁵⁸

Dar cel mai interesant element al criptoporticului este șirul de statui pedestre aflat de-alungul zidului său nordic. Dacă *forum vetus* era asemenea unei cărți de istorie la nivelul imperiului, iar curtea lui *forum novum* ca o cronică a provinciei, criptoporticul prezenta o adevărată panoramă a elitelor locale.



PRIMA GENERAȚIE DE LA FONDAREA COLONIEI - NOTABILII CETĂȚII.

Vetreanii lăsați la vatră de Traian aveau aproximativ același ni-vel economic și același statut social. Ei au alcătuit o societate conservatoare, geloasă pe orice încercare a cuiva de a ieși în evidență. Dar, fiind împroprietăriți cu cele mai bune terenuri din provincie și punând mâna pe marile afaceri de aici, ca extragerea aurului și sării, averile veteranilor se vor diferenția treptat. Unii dintre copii lor se vor îmbogăți, dobândind mai multă „*dignitas*” și vor sfârși prin a deveni notabili ai cetății. Nu întâmplător pe la 140 p.Chr. apar în forul orașului primele statui onorifice ale unor personalități locale. Procesul se va acutiza în următoarea generație, care a fost martora nașterii unei adevărate aristocrații locale, ce va accede în ordinul ecvestru.

Elocvent în acest sens este cazul familiei Lucii Antoniiilor. După cum aflăm din epitaful bătrânului L. Antonius Priscus, decedat pe la mijlocul sec. II la vârsta de 62 de ani, acesta nu a îndeplinit vreo

funcție publică, deși beneficia de o oarecare avere. Astfel din două alte inscripții aflăm că el a dedicat un altar și o statuie zeului suprem, Jupiter Optimus et Maximus. Fiul său, L. Antonius Rufus, simplu decurion pe când se ocupa de funerariile tatălui său, a ajuns jude-primar (*duumvir*), după cum ne informează statuia onorifică ridicată lui în criptoporticul noului for de către un libert și despre care va fi vorba mai jos. Din țiglele cu ștampila „*Ant(oni) Ruff*”, aflăm că el a sponsorizat și o clădire publică din oraș. Antonius Rufus era căsătorit cu Quintillia Magnilla, decedată prematur, nu mult după socrul ei, și care lăsa în urmă trei copii minori, Priscus, Rufus și Rufinus, toți decurioni *praetextati*. După cum aflăm din epitaful lui L. Antonius Rufus, decedat la rândul său în preajma atacului sarmatic din anul 170 p. Chr., fiul cel mare, care purta numele bunicului, Priscus, ajunsese deja cavaler roman.⁵⁹



Dar cea mai timpurie din seria statuilor din criptoporticul nordic al noului for a aparținut decurionului Ulpius Domitius Rufus. Baza sa a fost descoperită imediat la dreapta pasajului principal, care ducea spre *forum vetus*. Această bază e mai mică decât celelalte și statuia trebuie să fi fost pe măsură. Dedicantul a fost devotatul libert Ulpius Domitius Hermes, același care a lăsat prin testament ridicarea celor trei statui din fața curiei (vezi mai sus p. 102-103). Deși Rufus nu pare să fi ocupat magistraturi, în afara funcției de simplu membru al sfatului orășenesc, el trebuie să fi fost un ins deosebit de bogat, din moment ce patru dintre libertii săi au ajuns augustali, Hermes fiind chiar decorat cu însemne decurionale. În momentul dedicării statuii onorifice Hermes nu era nici măcar augustal, ceea ce ne obligă să o datăm pe aceasta cu câțiva ani buni înaintea seriei din fața curiei.

LUI ULPIUS DOMITIUS

FIUL LUI ULPIUS DIN TRIBUL PAPIRIA

RUFINUS, DECURION AL

COLONIEI SARMIZEGETUSA

ULPIUS DOMITIUS

HERMES LIBERT (al acestuia)

(A PUS) ÎN LOC DAT PRIN DECRETUL DECURIONILOR

La est de baza lui Domitius Rufus a fost descoperită cea a lui Lucius Antonius Rufus, pomenit mai sus. Deși inscripția este fragmentară, ea poate fi întregită cu certitudine. Cel onorat aparținea tot primei generații de notabili, de dinaintea războaielor marcomanice și parcursese toate treptele carierei municipale, fiind rând pe rând edil și apoi duumvir. Deși provenea dintr-o puternică familie, ca și în cazul precedent, dedicantul statuii a fost un libert, L. Antonius Epagathus.⁶⁰

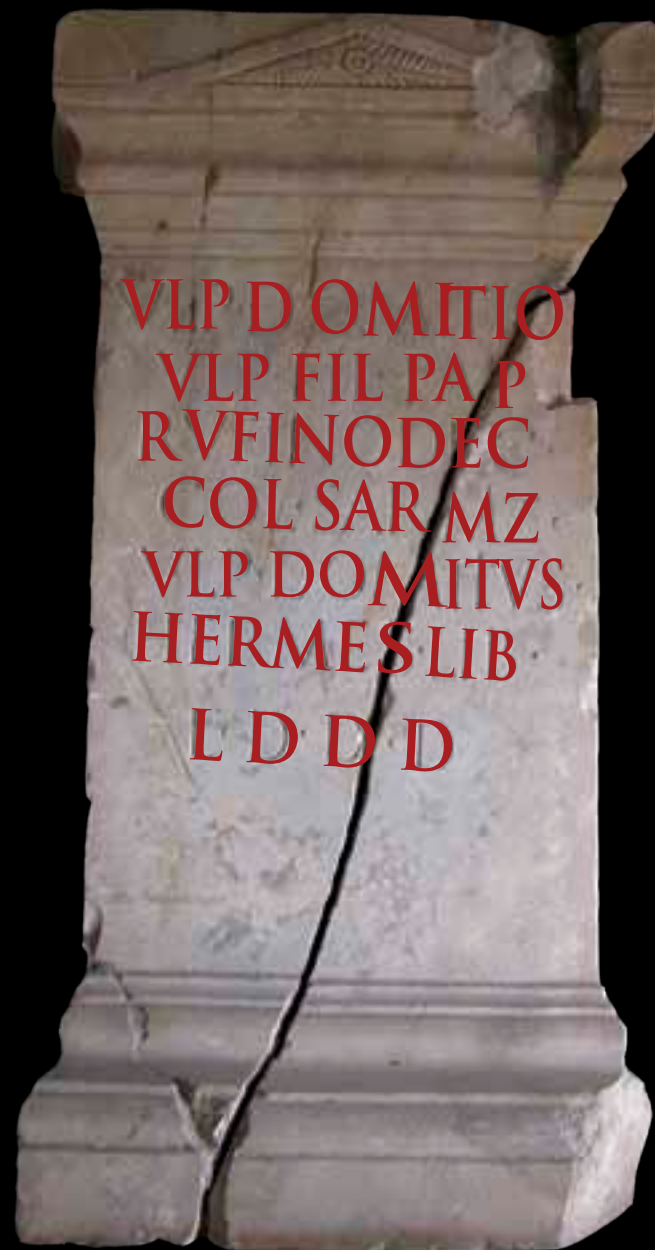

VLP DOMITIO
VLP FIL PAP
RVFINODEC
COL SAR MZ
VLP DOMITVS
HERMES LIB
L D D D

L[ANTONIO L F]
PA[P RVFO DE]C
CO[L SAR]MIZ
AEDI[L I]IV[I]RAL
L ANT EPAGA
THVS
PATRONO
L D D D

LUI LUCIUS ANTONIUS, FIUL LUI LUCIUS
DIN TRIBUL PAPIRIA, RUFUS, DECURION
AL COLONIEI SARMIZEGETUSA,
[FOST] AEDIL [ȘI] DUUMVIR
LUCIUS ANTONIUS EPAGA-
THVS
PATRONULUI [APUS]
ÎN LOC DAT PRIN DECRETUL DECURIONILOR

AELIAE P FILIAE
LVCILAE
AELII
THEDORVS ET
FIRMVS
ALUMNI
L D D [D]

AELIEI, FIICA LUI PUBLIUS
LUCILA
AELII
THEODORUS ȘI
FIRMUS
FII EI ADOPTIVI [AU RIDICAT]
ÎN LOC DAT PRIN DECRETUL DECURIONILOR

Picior încălțat cu sandală, de la o statuie
feminină de bronz din Sarmizegetusa.



Din aceeași galerie de statui onorifice din criptoporticul nordic provine și una dedicată unei femei de vază, Aelia Lucilla, de către fii săi adoptivi (*alumni*). Unul poartă nume grecesc, Theodorus, altul roman, Firmus și ambii par să fi fost sclavi ai Aeliei Lucilla, pe care la eliberare ea i-a adoptat, stabilind cu ei o relație mai strânsă decât cea dintre un patron și libertii săi. După cum le-o arată numele, familia Publii Aeliilor era una care obținuse cetățenia romană pe vremea împăratului Hadrian, Lucilla fiind fiica, sau mai degrabă nepoata, primului încetățenit. Într-o provincie ca Dacia ascensiunea social-economică rapidă nu era anormală. De exemplu la Apulum în epoca severilor mai multe familii de rang equestru purtau numele de P. Aelius, după împăratul Hadrian.⁶¹

De cealaltă parte a pasajului către *forum vetus* se găsea statuia lui M. Opellius Adiutor, a cărei bază s-a sfărâmat în timp, numeroase fragmente fiind descoperite atât în cursul săpăturilor din perioada interbelică, precum și după reluarea cercetărilor aici în 1995.

Carierea lui M. Opellius Adiutor este de plasat pe la mijlocul secolului II, încă sub Antoninus Pius, fiind practic coleg de generație cu Ulpius Domitius Rufus și libertii săi și cu ceva mai tânăr decât Lucius Antonius Rufus. De altfel și formula "*duumvir iuris dicundo*" nu mai este folosită ulterior în epigrafa sarmizegetusană, unde apare doar termenul abreviat, "*duuvir*". În afara funcției de jude-primar Opellius Adiutor mai era și prefect al colegiului faurilor. Personajul este cunoscut și dintr-un epitaf de la Ampelum, unde ca moștenitor el s-a îngrijit de funerariile unui amic, P. Celsenius Constans, decurion al coloniei dalmatine Claudia Aequum și totodată decurion al coloniei Dacica (Sarmizegetusa). Tot acolo se găsesc țigle cu inițialele sale, ceea ce arată că el a sponsorizat construcții în zona minelor de aur. În mod vădit M. Opellius Adiutor era implicat în afacerile prilejuite de exploatarea aurifere din regiunea Ampelum - Alburnus Maior. Judecând după inițialele de pe spătarul unei bănci de marmură este foarte probabil ca M. Opellius Adiutor să fi fost onorat cu un loc rezervat în amfiteatrul de piatră al Sarmizegetusei, ridicat pe la 157 p. Chr. Statuia de față, evident din bronz, ca mai toate statuile onorifice, a fost ridicată de plebea orașului, care a făcut pentru aceasta o chetă publică. Probabil că prin expresia "*aere conlato*" nu se înțelege neapărat că plebea a adunat bani, ci este mai verosimil să fi contribuit în primul rând prin procurarea bronzului, care să fie topit pentru statuie. Inscricția e foarte interesantă deoarece pomenește plebea ca pe un corp constituit, diferit de *ordines* sau de *populus*. De obicei plebea se manifesta în amfiteatru, prin ovații sau huiduieli, ca o masă de presiune, dar în acest caz

M O[PE]LLIO MF
PAP [A]DIVTO[RI]
D[EC CO]L IIVIR
[IVRIS DI]C[V]NDI
P[RAEF C]OLL F[A]BR
PLEBS
A[E]RE CONLATO
L [D] D D

LUI MARCUS OPELLIU, FIUL LUI MARCUS
DIN TRIBUL PAPIRIA, ADIUTOR
DECURION AL COLONIEI [ȘI DUUMVIR]
CARE ROSTEȘTE DREPTATEA
PREFECT AL COLEGIULUI FABRILOR
PLEBEA
DIN BANI ADUNAȚI [A PUS]
ÎN LOC DAT DECURIONILOR



Statuia lui Aulus Metelus. Cea mai veche statuie de bronz a unui togat.

"pleava societății" sarmizegesutane a acționat organizat. Din păcate nu reiese din text care vor fi fost meritele lui Opellius Adiutor. Poate că a organizat splendide jocuri de gladiatori sau va fi făcut o donație consistentă către "*annona*", asemenea concetățeanului său Q. Aurelius Tertius, care prin 142 p. Chr. dăruise nu mai puțin de 80.000 de sesterti pentru aprovizionare. Dacă e să ne luăm după tăblițele cerate de la Alburnus Maior, pe la mijlocul secolului al II-lea, un miel costa 18 denari (72 de sesterti), un purcel 5 denari (20 sesterti), iar o pâine albă 2-3 denari (8-12 sesterti). Cu alte cuvinte din donația lui Q. Aurelius Tertius se puteau cumpăra circa 8000 de pâini albe (suficiente ca să hrănească timp de o lună circa 500 de persoane). Dacă mai adăugăm sacrificiile publice, care aveau aspectul unor sărbători populare, căci victimele erau împărțite și consumate pe loc, precum și spectacolele din amfiteatru, ne putem imagina cam ce făcea plebea sarmizegetusană ca să-și omoare timpul. Evident acești plebei nu trăiau doar din *annona* și din mila publică, ei deveneau clienții oamenilor bogați și influenți, cărora le făceau diferite servicii, le furnizau

informații și le asigurau bunul renume în cetate, adică influența politică. În schimb clientul primea de la patronul său o porție zilnică de hrană rece și câte o invitație la cină, căci un moment important al vieții sociale îl constituia, după baia comună, masa de seară (singura masă consistentă a romanilor).

Și mai târziu, în epoca Severilor, plebea sarmizegetusană era la fel de bine organizată și activă. Dovada este baza de statuie a cavalerului Sextus Attius Secundus, cu loc de descoperire necunoscut, dar care trebuie să fi provenit din unul din cele două foruri. Acesta a primit „*ornamenta decurionalia*” = „însemne decurionale”, căci deși la nivelul imperiului în calitate de cavaler el avea un statut superior ordinului decurionilor, la nivel local aceștia aveau întâietate (de exemplu, în amfiteatrul local primul rând era ocupat de membrii ordinului decurionilor, iar la ceremoniile publice ei ocupau primele locuri). Sextus Attius Secundus pare să fi fost dedicantul unei statui a lui Hercules din marele templu, aflat la nord de oraș. Din punct de vedere stilistic statuia se datează la sfârșitul



LUI **SEXTUS ATTIVS**
SECUNDUS
CAVALER, PATRON
 AL COLEGIULUI **FABRILOR, CĂRUIA**
SPLENDIDISSIMUL ORDIN AL COLONIEI
ORNAMENTE DECURIONALE
 I-A DECRETAT
 PLEBEA DIN **CHETĂ PUBLICĂ**

epocii antonine, ceea ce-l plasează pe Attius Secundus în prima generație de cavaleri.

Majoritatea membrilor ordinului decurionilor trebuie să fi fost reprezentați în togă, ținuta oficială, de altfel ieșită din uzul curent. De altfel, cele mai multe statui funerare de marmură ale aristocrației locale sunt togate. În multe publicații - și în mai toate filmele - toga este redată în mod aberant, ca o mantie cu falduri fanteziste, prinsă cu una-două fibule (agrafe). În realitate peste o tunica albă de in, cu două dungii purpurii, era înfășurată o mantie de lână, care avea o margine dreaptă și una semicirculară.



Togat. Reconstituire; statuie funerară de marmură, Muzeul Deva

Pe aceasta din urmă era aplicat un tiv de culoare purpurie. Toga avea cam 3m lungime și era înfășurată în mod savant, astfel încât mâna dreaptă să fie liberă, iar stânga să susțină mantia, neexistând vreo agrafă, care să fixeze mantia. În față atârna un capăt al togii, numit *lacinia* (pe care cei neatenți riscuau să calce). Mantia era apoi trecută peste umărul stâng și era adusă în față cam la nivelul șoldului drept. De aici era din nou aruncată peste umărul stâng, formând în partea de jos, în zona genunchiului drept, un amplu fald, numit *sinus*. Capătul togii era adus iarăși pe la spate și apoi, parțial răsucit, era trecut în diagonală peste piept, formând ceea ce specialiștii numeau un *balteus*. Cam pe la mijlocul lui se găsea un fel de nod, numit *umbo*. Celălalt capăt al togii atârna la spate. Asemenea senatorilor de la Roma, decurionii purtau toga cu tiv lat, *latus clavus* și cismulițe roșii, *calcei senatorii*, cu carâmbul înfășurat în patru curelușe (*corrighae*), prinse în față prin două noduri.⁶²

Statuile funerare ne arată că aceia dintre notabilii orașului, care ocupaseră funcții de subofițeri (cum ar fi *beneficiarius consularis*), preferau să fie reprezentați în ținuta curentă de campanie. Clima fiind mai rece în sec. III, militarii purtau un fel de ciorapi-pantaloni de lână, numiți *braca* (de unde termenul actual „a îmbrăca” și „brăcinar”) și o *tunica manicata* (sau *camisia* = cămașă). Aceasta era încinsă cu un *cingulum militiae*, cingătoarea specifică militarilor. Ea era o curea lată, închisă cu o cataramă circulară. Uneori pe statui apare și spadă lungă (*spatha*), atârnată de o curea diagonală, numită *balteus*, care era închisă cu un dispozitiv circular, prevăzută cu o toartă. Pe deasupra militarii purtau o mantie grea, numită *sagum*, care era prinsă pe umărul drept cu o fibulă consistentă, mai mare decât media.

Cavalerii, care au servit ca ofițeri în armata imperială, exercitând cele trei comenzi (*tres militiae*), erau reprezentați în context funerar prin statui în cuirasă (*lorica*), asemănătoare celor imperiale, cu pterigome și lambrechinuri, dar lipsite de decorația exuberantă a armurii principelui. Totuși ei țineau de obicei în dreapta sabia scurtă a ofițerului (*parazodium*) și erau încinși cu eșarfa purpurie, *cingtorium*, care simboliza puterea de comandă. Peste cuirasă purtau o manta de campanie, prinsă pe umărul drept cu o fibulă bogat ornamentată, iar în picioare aveau cismulițe, identice cu cele ale vânătorilor.



Subofițer în ținută de campanie.
Reconstituire și statuie funerară, muzeul Deva



Ofițer cu lorica.
Statuie funerară de marmură reprezentând un ofițer de cavalerie și reconstituire a unui ofițer de infanterie.

GENERAȚIA PRIMILOR CAVALERI ROMANI

Sarmizegetusa și-a revenit rapid după atacul sarmatic din 170 p. Chr. Asemenea fiilor lui Lucius Antonius Rufus, pe nume Priscus, Rufus și Rufinus, noua generație a acumulat averi atât de mari încât a putut accede în ordinul ecvestru. Pentru aceasta era nevoie de un cens (venit anual) de peste 400.000 de sestertii și de disponibilitatea de a servi în armata și administrația imperială. În acest scop tânărul cavaler se deplasa la Roma unde defila de 11 iulie în *probatio equitum* și primea din partea împăratului un inel de aur și un „cal public”. Acest titlu îl purtau cu mândrie cei doi fii ai lui Marcus Proculus Niceta, pe nume Rufus și Iulianus, pe care i-am întâlnit în capela din colțul nord-vestic al foulei traianic. Tatăl lor avea deja un rang sacerdotal important, acela de flamen, preot al cultului imperial, în comunitățile italice ale laurentilor și lavinatilor. Cei doi fii, a căror activitate se plasează la sfârșitul epocii antonine, sub Commodus, fuseseră investiți cu cal de la stat (*eqo publico*), ceea ce nu înseamnă că au și îndeplinit funcții publice.

„I CAPI DEI TUTTI CAPI”, O ARISTOCRAȚIE DE ANVERGURĂ PROVINCIALĂ ȘI CHIAI SUPRA-REGIONALĂ.

Marea șansă de lansare a familiilor sarmizegetusane a fost „revoluția” lui Septimius Severus. În 193, la vestea morții lui Pertinax, fost guvernator al Daciei, ajuns pentru scurtă vreme împărat la Roma, legiunile din cele două Pannonii, cele două Moesii și din cele trei Dacii, s-au pus în mișcare, susținând candidatura la tronul imperial a guvernatorului Pannoniei Superior, Lucius Septimius Severus. Orașele din cele trei provincii au făcut chetă pentru a susține financiar expediția. Pentru prima oară după mai bine de un secol o armată romană pătrundea în Italia. Garda pretoriană, alcătuită în mare majoritate din italice (la care se adăugau câțiva provinciali din Noricum și Macedonia), unitatea de elită care făcuse și desfăcuse împărați, a fost concediată și s-a format o nouă gardă din soldații legiunilor de la Dunăre. Cât de implicate au fost în aceste evenimente elitele orașelor din Dacia - și mai ales din Sarmizegetusa - n-o arată faptul că din 24 de pretorienii atestați la Roma ca provenind din această provincie, peste jumătate (14 persoane) sunt din Sarmizegetusa, 5 din Apulum, numai două din Napoca și Drobeta, precum și una din Romula Malvensium. În plus, după înfrângerea în 197 a lui Clodius Albinus, „elementele de nădejde” din provinciile dunărene au fost numite ca ofițeri în legiunile britanice. În epoca Severilor și apoi a împăraților soldații cavaleriei din Dacia, care alcătuiau o bună parte din corpul ofițeresc al legiunilor dunărene, au devenit un factor important la nivelul imperiului, căci adesea ei ridicau sau dărau un împărat. În această perioadă aristocrația sarmizegetusană își întindea tentaculele asupra altor orașe, ajungând să domine întreaga provincie.⁶³

Un prim exemplu din generația cavale-rilor de la sfârșitul sec. II și începutul secolului III îl constituie familiile înrudite ale Cominiilor și Vareniiilor. Lor li s-au ridicat nu numai statui pedestre ci și ecvestre, onoare foarte rară pentru un membru al aristocrației locale. Ele trebuie să fi fost amplasate alături de statuile ecvestre ale guvernatorilor senatoriali în același șir din *forum novum*. Dar, spre deosebire de senatori, cavalerii trebuie să fi fost redați cu o tunică cu tiv și dungi înguste (*angusti clavi*), peste care aveau o mantie mai scurtă decât toga, numită *trabea*. În picioare purtau *calcei patricii*, o încălțăminte venerabilă, moștenită de la legendarii regi ai Romei. Cea mai timpurie dintre aceste statui ecvestre i-a fost dedicată lui Marcus Cominius Quintus, care a ocupat înalta funcție de *paefectus quinquennalis* în locul împăratului Marcus Aurelius (169-180). Funcția era deosebit de importantă și corespundea magistraturii extraordinare de censor din perioada republicii romane. Acest prefect era ales o dată la cinci ani (de unde epitetul *quinquennalis*) și avea sarcina de a verifica censul cetățenilor coloniei, adică de a stabili apartenența fiecăruia la o stare, adică la o anumită categorie socială. Obiceiul de a-l numi pe împărat în această funcție cenzorială este atestat doar în cazul orașelor din Italia, iar în cazul nostru trebuie pus în legătură cu *jus Italicum* de care se bucura Sarmizegetusa. Evident că împăratul refuza politicos și îl numea în locul său pe un impozant membru al elitei locale. M. Cominius Quintus era cavaler roman și mare preot, pontifex, al coloniei Dacica. El însuși era fiul unui cavaler, Cominius Celerinus, care ajunsese tribun de legiune, după cum aflăm din placa sa de mausoleu.



Fragment dintr-o statuie ecvestră a lui Augustus, aflat la Muzeul Național din Atena. Împăratul este redat în costum de călătorie, cu mantia prinsă pe umărul drept. Ca dovadă a modestiei sale, el poartă o tunică cu dungă îngustă (*angustus clavus*), specifică ordinului cavalerilor. Statuia ecvestră a lui Cominius Celerinus trebuie să fi arătat asemănător.

Grupul de la Cartoceto, lângă Ancona, cuprindea două statui masculine ecvestre și două statui feminine pedestre. Pare să fi reprezentat niște particulari din epoca augusteică. Una dintre cele două statui feminine de bronz aurit din grupul de la Cartoceto este redată în ipostaza "pudiciitia", considerată cea mai adecvată reprezentare a matroanei romane. Astfel trebuie să fi arătat statuia surorii lui Cominius Celerinus. O bună reconstituire a grupului de la Cartoceto poate fi văzută pe acoperișul palatului Ferretti din Ancona.

Statuie funerară de marmură tip "la grande ecolanese", epoca Severilor. Muzeul Deva

Statuie feminină Cartoceto





[COMINIAE...]

[...CON IVGI]

T VAREN PROBI

QQ COL SARM

M COMINIUS

QVINTVS PONTIF

ET BIS QQ COL E QP

SACERDOS ARAE

AVG

SORORI PIANTISIMAE

L D D D

[COMINIEI...]

[...SOȚIA LUI]

TITUS VARENIUS PROBUS

QVINQVENNAL AL COLONIEI SARMIZEGETUSA

MARCUS COMINIUS

QVINTUS, MARE PREOT

ȘI DE DOUĂ ORI QVINQVENNAL AL COLONIEI CU CAL DE LA STAT

PREOT AL ALTARULUI

ÎMPĂRATULUI

SURORII FOARTE CREDINCIOASE

ÎN LOC DAT PRIN DECRETUL DECURIONILOR

Fiul nu pare să fi ocupat vreo funcție ofițeresacă sau civilă în administrația imperială, dar pare să se fi remarcat în mod deosebit în ochii concetățenilor săi, căci statuia ecvestră decernată lui de către ordinul coloniei i-a fost acordată "ob merita", ceea ce înseamnă el că s-a dovedit foarte darnic față de oraș. Poate că a contribuit la vreo construcție publică, cum pare să indice ștampila tegulară cu numele său, descoperită în amfiteatru. Dintre actele sale de evergetism ne este cunoscută cu siguranță doar ridicarea unui templu al lui Nemesis sau Isis ("dea Regina" în text), împreună cu soția sa, Antonia Valentina și întru sănătatea Claudiei Valentina, care trebuie să fi fost soacra sa. Familia soției trebuie să fi fost originară din Apulum, căci un descendent al ei, M. Antonius Valentinus, decurion al municipiului septimian apulens și "sacerdos arae Augusti, coronatus trium Daciarum" pe vremea împăratului Gordian, a de-dicat la Sarmizegetusa, în urma sacerdoțiului său, o statuie lui Mars Augustus. Funcția de preot al altarului imperial (sacerdos arae Augusti), era cea mai înaltă onoare la care se putea aștepta un provincial. Timp de un an el prezida întrunirile sfatului provinciei (concilium trium Daciarum) și ocupa primul loc la ceremoniile legate de cultul imperial, purtând pe cap o coroană specială, decorată cu busturile miniaturale ale divilor Augusti, de unde denumirea de coronatus trium Daciarum.

Același Cominius Quintus, după ce a fost onorat cu statuia ecvestră, a mai exercitat o dată quinquennialitatea și a devenit și el "sacerdos arae Augusti", după cum aflăm din inscripția dedicatorie a statuii surorii sale, care era căsătorită cu un alt membru al ordinului ecvestru și quinquennial al coloniei, T. Varenus Probus. Inscripția nu s-a păstrat decât într-o copie, iar partea de sus lipsește. Nu știm deci care dintre cele două surori ale lui Cominius Quintus, Cominia Sperata sau a Cominia Caecilia, amintite în inscripția funerară a părinților, s-a căsătorit cu Varenus Probus.⁶⁴

Familia cumnatului, Titus Varenus, era una din cele mai puternice ale vremii. Ea avea și o ramură la Apulum din care au făcut parte printre alții cavalerul T. Varenus Sabinianus, *a militaris* (adică cu toate cele trei funcții ofșerești împlinite) și sora sa Varenia Probina, înmormântați la Apulum. Primul reprezentant cunoscut al familiei, T. Varenus Probus, parcursese până la sfârșitul sec. II toată cariera municipală până la duumvirat și ajunsese chiar quinquennial, dar nu avea rang ecvestru, după cum aflăm din inscripția statuii pedestre, dedicată lui de către fiul său, T. Varenus Pudens, ajuns cavaler. Ocazia ridicării acestei statui onorifice a constituit-o pavarea unei jumătăți dintr-o piață publică, probabil *forum novum*, mai degrabă decât cel vechi, pentru suma de 50 000 de sesterti. Cifra este mult prea mare pentru o statuie de bronz. În mod normal prețul unei statui pedestre, cum este cea în cauză, era de circa 5 000 de sesterti. Doar dacă ar fi fost de bronz aurit ea ar fi costat cam de 7 ori mai mult, adică vreo 35 000 de sesterti. Cum nu avem nici un motiv să credem că unui particular i s-a decernat onoarea unei statui aurite (lucru destul de rar și în cazul statuiilor imperiale), am tradus pasajul final: “pentru pavarea de către el a unei jumătăți de piață întru onoarea sa, din (suma de) 50 000 sesterti. (Statuia a fost ridicată) în loc dat prin decretul decurionilor”. Tot din partea finală a textului aflăm deci că statuia a fost amplasată, evident în - sau lângă - piața la care face referire. În momentul dedicării statuii T. Varenus Pudens, fiul celui onorat, era flamen (preot al cultului imperial), foarte probabil la Sarmizegetusa și Apulum, și - aparținând ordinului ecvestru - el se pregătea să exercite prima miliție ecvestră. Sub Septimius Severus sau Caracalla, lui T. Varenus Pudens i-au fost ridicate cel puțin două statui la Sarmizegetusa, una pedestră, păstrată doar într-o copie sumară și una ecvestră.



LUI TITUS VARENIUS PROBUS

DUUMVIRAL ȘI TOTODATĂ
QUINQUENNAL AL COLONIEI.

VARENIUS PUDENS, PREOT IMPERIAL AL COLONIILOR
CU CAL PUBLIC, PREFECT DE COHORTĂ TA-
TĂLUI [SĂU] PENTRU PAVAREA DE CĂTRE
EL A UNEI JUMĂTĂȚI DIN CURTE.

**ÎN ONOAREA SA [A RIDICAT ACEASTĂ STATUIE]
DIN SESTERTI 50 000 ÎN LOC DAT PRIN DECRETUL DECURIONILOR**

LUI TITUS VARENIUS, FIUL LUI TITUS, DIN TRIBUL PAPIRIA,
PUDENS, CAVALER CU CELE TREI COMANDE MILITARE SATISFĂCUTE
**DECURION ȘI PREOT IMPERIAL AL COLO-
NIILOR, QUINQUENNAL AL COLONIILOR MAI SUS AMINTITE, DECURION**

**AL MUNICIPIULUI APULUM, PATRON
AL MUNICIPIULUI POROLISSUM ȘI
AL COLEGIILOR ȘI TOTODATĂ
AL CAUZELOR JUDICIARE**

Din inscripția ultimei aflăm că până la urmă el a efectuat toate trei milițiile ecvestre, că a devenit și quinquennial în coloniile unde era flamen și a fost onorat cu decurionatul în *municipium Septimium Apulense*, fiind totodată patron al municipiului Porolissum. Menționarea lor asigură datarea după anul 197, când au apărut cele două orașe. Funcțiile lui Varenus Pudens arată expansiunea aristocrației sarmi-

zegetusane.

Cel onorat a mai fost patron al diferitelor colegii și avocat-apărător al mai multor comunități. Inscripția nu precizează cine a fost dedicantul statuii ecvestre și nici nu se încheie cu formula LDDD. Probabil că statuia a fost ridicată de familie într-o clădire sau incintă construită pe spesele lui Pudens, sau piesa făcea parte dintr-o galerie mai largă ridicată de către același dedicant.

Statuie de bronz aurit a unui tânăr în togă.
Provine din Hispania.



Legătura strânsă dintre elitele militare și aristocrația provincială sub Severi este foarte bine ilustrată de cazul veteranului C. Iulius Valerius, a cărui statuie pedestră a fost ridicată în criptoporticul de nord a lui forum novum, unde baza sa fragmentară a fost descoperită în cursul săpăturilor din perioada interbelică. C. Iulius Valerius a fost beneficiar consular, adică subofițer de poliție, sub Septimius Severus sau Caracalla, iar după lăsarea la vatră, a parcurs cariera municipală până la rangul de *duumvir* al Sarmizegetusei. Și doi dintre fii săi, deși erau militari activi, aveau rang de decurioni ai coloniei Dacice. Pozițiile ocupate de ei arată infiltrarea armatei provinciale și centrale cu elemente "sigure" din aristocrația Daciei. Astfel, unul din fii lui C. Iulius, Va-

lerianus, era subofițer de poliție pe lângă guvernatorul Daciei, alt fiu Carus, era subofițer de contrainformații (*frumentarius*), iar mezinul ajunsese pretorian la Roma, și subofițer, *scri-niarius*, însărcinat cu înregistrarea arhivei primului ministru (*praefectus praetorio*). Aceștia, și cei de felul lor, vor deveni personajele principale în epoca "împăraților soldați". De altfel, statuia comemorativă, dedicată în criptoporticul nordic din "*forum novum*" de către fii săi, se datează cel mai devreme începând cu epoca lui Severus Alexander, când orașul primește epitetul oficial "*metropolis*". Pe drept cuvânt Sarmizegetusa era primul dintre orașele Daciei și notabilii ei își extinseseră influența asupra întregii provincii.⁶⁵

LUI GAIUS IULIUS, FIUL LUI GAIUS DIN TRIBUL PAPIRIA VALERIUS
VETERAN AL LEGIUNII XIII GEMINA SEVERIANA, FOST AGENT DE POLIȚIE
AL GUVERNATORULUI CONSULAR, DECURION ȘI DUUMVIRAL AL COLONIEI
SARMIZEGETUSA METROPOLIS.

GAIUS IULIUS VALERIANUS, AGENT DE POLIȚIE AL GUVERNATORULUI CONSULAR,
CARUS, SUBOFIȚER DE CONTRAINFORMAȚII ȘI DECURION AL COLONIEI MAI SUS AMINTITE,
FRONTO, SOLDAT ÎN PRIMA COHORTĂ PRETORIANĂ, SECRETAR AL PRIMULUI MINISTRU ȘI DECURION

**AL ACELEIAȘI COLONII
VALERIA ȘI CARISSIMA
FII ÎN MEMORIA TATĂLUI
ÎN LOC DAT PRIN DECRETUL DECURIONILOR**

Un bun exemplu de notabil al Sarmizegetusei cu vocație provincială și chiar extraprovincială, vizând până și implicarea în politica imperială, este P. Antonius Super. El a fost decurion al coloniei Dacica și îl cunoaștem datorită colonetei votive dedicată de el ordinului augustalilor. Ea a fost găsită în partea de est a basilicii forului traianic și este unul din argumentele pentru plasarea în apropiere a capelei augustalior și nu în colțul de nord-vest a forului. Datorită epitetului Metropolis coloneta se datează după anul 222 p. Chr. Tot el a reparat pe spesele sale acoperișul basilicii forului traianic, după cum o dovedesc țiglele cu stampila ce poartă numele său, găsite acolo în săpăturile din perioada interbelică. Dintr-o mare inscripție funerară, păstrată doar într-o copie a lui Mezerzius, rezultă că unul din fiii lui P. Antonius Super a intrat în ordinul ecvestru, exercitând *militia quarta* ca tribun al cohorței III *Delmatarum milliaria*, cu garnizoana la Mehadia, în apropiere de Sarmizegetusa. Cumnatul acestuia și ginerele lui Super, Aurelius Constantius, care a trăit probabil 45 de ani, era tot de rang ecvestru și exercita decurionatul la Viminacium, capitala Moesiei Superior. El fusese căsătorit cu fiica lui P. Antonius Super, Antonia Bonosa, decedată la vârsta de 38 de ani. Un alt fiu, P. Antonius Victor, fusese soldat în legiunea VI Victrix din Britannia și, deși a decedat la numai 19 ani, ajunsese *frumentarius* (subofițer de contrainformații). El aparținea contingentului de "elemente de nădejde" lăsate, sau trimise în armata din Britannia, după înfrângerea lui Clodius Albinus.



LUI GAIUS IULIUS, FIUL LUI GAIUS DIN TRIBUL PAPIRIA SURUS, DECURION AL COLONIEI SARMIZEGETUSA METROPOLIS, AEDILICIUS, PREFECT AL COLEGIULUI FAURILOR ȘI DUUMVIRAL AL ACELEIAȘI COLONII. TITUS AURELIUS EMERITUS CENTURION ÎN LEGIUNEA VI-A VICTRIX SEVERIANA, SOCRUL LUI ÎN LOC DAT PRIN DECRETUL DECURIONILOR



**VALERIEI
FIICA LUI LUCIUS
FRONTINA
STOLATA**
TITUS AURELIUS EMERITUS, CENTURION AL LEGIUNII VI VICTRIX SEVERIANA, SOACREI FOARTE DEMNE ÎN LOC DAT PRIN DECRETUL DECURIONILOR



Socrul, C. Valerius Surus, era duumviral al coloniei și prefect al colegiului fabrilor, iar soacra, Valeria Frontina, a purtat epitetul de *“stolata (femina)”*, ceea ce echivalează cu *“matroană deosebit de distinsă”*. *“Stola”* era un accesoriu vestimentar al vestalelor, purtat inițial numai de femeile din vârful aristocrației senatoriale și a devenit cu timpul îmbrăcămintea tipică a matroanelor. Valeria Frontina era fiica unui L. Valerius, din familia L. Valeriilor, Rufus, Rufinus și Proculeianus, care apar într-un epitaf din cimitirul Sarmizegetusei. Similar este și cazul centurionului T. Aurelius Emeritus din aceeași legiune Britanică și care, sub Severus Alexander, a ridicat două statui socrilor săi. Ambele fuseseră amplasate în criptoporticul nordic din *forum novum*, completând galeria de notabili aflată la stânga intrării dinspre *forum vetus*.

Tatăl, veteran al legiunii a XIII-a Gemina de la Apulum, fusese beneficiar consular și apoi a urcat toate treptele magistraturilor la Sarmizegetusa (de unde probabil era familia lui). Alianța dintre două familii decurionale, C. Valerii și L. Valerii este cât se poate de firească. Din familia soțului era și C. Valerius Valerianus, cavaler roman și decurion atât în colonia Dacica Sarmizegetusa (de unde era originar, căci aici a exercitat duumviratul), cât și în colonia Aurelia Apulensis. Pe la 240 p. Chr. i-a fost dedicată o statuie de către libertii săi, într-un loc necunoscut. Din păcate nu putem preciza ce legătură de rudenie era între C. Valerius Surus și C. Valerius Valerianus.

În cazul Valeriei Frontina, femeia este onorată cu epitetul de *“stolata”*, care se potrivește unei venerabile matroane, stola fiind un atribut vestimentar al vestalelor și al femeilor din marile familii romane. Scriitorul roman târziu Isidor (în Origines, 19, 25, 2) spune că: *“Stola este un un văl al matroanelor, care fiind acoperit capul și umerii, este așezat din partea dreaptă peste umărul stâng; de asemenea pe grecește*

stola este numit (acel veșmânt, accesoriu) care se pune pe de-asupra”. Prin urmare stola este vălul ocru cu violet pe care stăpâna casei îl poartă peste tunica în celebra frescă a *“vilei dei misterii”* de la Pompeii, similar cu *“sufibulum”*-ul vestalelor. De altfel, în finalul inscripției respectuosul ginere nu a prețat să-i mai adauge un epitet, acela de soacră *“dignissima”*.

Tot pe vremea *“împăraților soldați”* a activat și quinquennialul [C. Val] (erius) Valentinus, pentru care amicii, decurioni tocmai la Porolissum, au ridicat o statuie la Sarmizegetusa. E posibil ca el să fi făcut parte din aceeași puternică familie a C. Valeriilor, dar lacuna de la început poate la fel de bine să fie completată [C. Lu] (ius) Valentinus și atunci el va fi făcut parte din altă familie prestigioasă, fiind înrudit cu C. Iulius Valerius, Valerianus, Carus și Fronto, atestați și ei la Sarmizegetusa.

Cu tot avântul din epoca Severilor și din perioada *“împăraților soldați”* aristocrația sarmizegetusană s-a văzut tot mai puternic concurată de cea din orașul pui, colonia Aurelia Apulensis. Bogăția celor de aici și vecinătatea cu zona minieră a Apusenilor, i-a adus așezării de pe malul Mureșului epitetul de *“chrysopolis”*, orașul aurului. De altfel, numărul mai mare de sacerdoți ai altarului provincial, originari din cele două așezări urbane de la Apulum, dovedește că în cursul sec. III aristocrația din Sarmizegetusa a fost depășită în ceea ce privește forța economică de cea din Apulum.⁶⁶

ÎNCHEIERE

Am parcurs împreună cele două foruri ale Sarmizegetusei. În vechiul for statuile principalilor împărați, care au domnit și asupra Daciei, au evocat câteva momente importante din istoria Imperiului Roman. Mai departe, războaiele orientale, cele marcomanice, sau domnia autoritară a lui Commodus și pregătirea intervenției asupra Italiei sub Septimius Severus, au fost evenimente la care au făcut referință carierele unora dintre guvernatorii provinciei, ale căror statui erau amplasate pe latura de nord a lui *forum novum*. O rază de lumină asupra istoriei provinciei și mai ales asupra trecutului orașului au aruncat bazele de statui ale frunzașilor locali din cryptoporticul nordic al noului for. Prezența lor alături de împărați sau guvernatori arată existența în „mica Romă de la poalele Retezatului” a unui climat concurențial, specific orașelor italiice. Structura socială, cu niște elite avide de onoruri, dar și gata să cheltuiască pentru prosperitatea cetății, cu o pătură consistentă de plebei, foarte activi sub aspect politic și care furnizau clientela marilor familii, precum și cu numeroși liberiți bogați și influenți, este o altă trăsătură inconfundabilă a cetății antice. Într-adevăr, mai tot ceea ce întâlnim într-un oraș actual, de la tramă stradală și rețeaua sanitară și până la piața publică sau arena de spectacole, își are originea în antichitatea romană. Un singur lucru ne deosebește radical de cei vechi: atitudinea față de statui, căci ei ar fi făcut aproape orice pentru a trăi fericirea de a-și putea contempla propria statuie în piața publică. Pentru noi statuile sunt acceptabile numai pentru cei defuncți, cei trecuți deja în istorie.

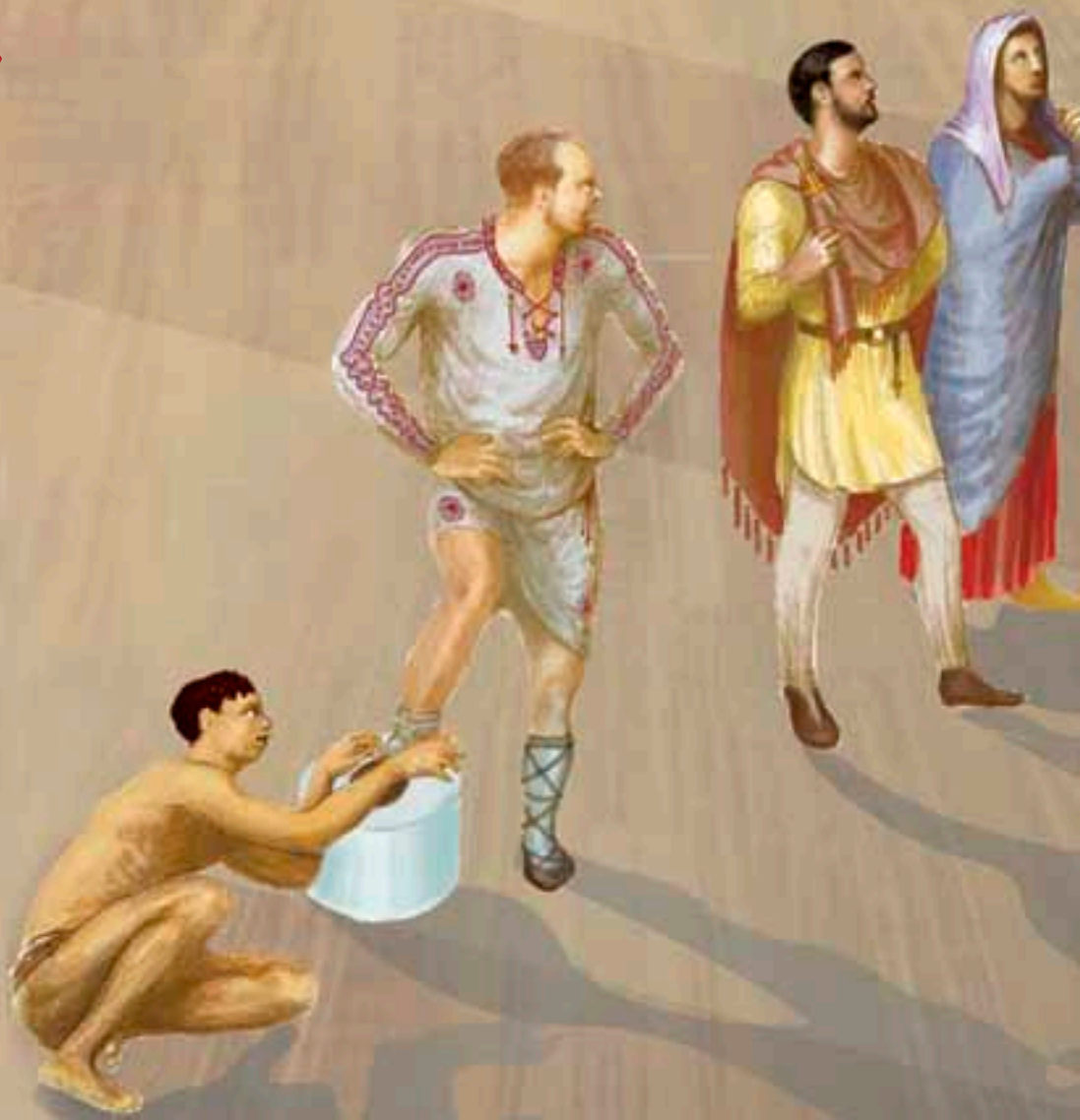



Puțini au trăit fericirea de a-și vedea propria statuie în criptoporticul nordic al noului for.

Un oraș precum Sarmizegetusa constituia o comunitate pe deplin autonomă, care se bucura de privilegiul autoguvernării și în schimb nu avea obligații față de stat, căci beneficiind de *jus Italicum*, locuitorii ei aveau drept de proprietate deplină asupra solului și a celorlalte bunuri. Finanțele publice aveau ca principală sursă donațiile celor bogați, iar veniturile din eventualele taxe, sau din arendarea unor bunuri, erau nesemnificative. Nici pomeneală ca cei aleși să beneficieze de vreo indemnizație publică, ci dinpotrivă ei datorau *munera*, contribuții către comunitate. Astfel la intrarea în senatul local fiecare decurion depunea în tezaurul orașului (*pecunia publica*) o contribuție, *summa honoraria*, iar fiecare magistrat la ocuparea funcției avansa o sumă pentru jocuri, sau pentru lucrări de utilitate publică și primea din tezaur încă o dată valoarea ei, ocupându-se apoi de administrarea lor. Marile lucrări edilitare erau înfăptuite, fie prin dărnicia împăratului, care punea la dispoziția autorităților locale mâna de lucru militară, sau resurse ale fiscului, fie prin contribuțiile benevole ale unor sponsori particulari. Ce primeau ei în schimbul acestor *munera*? Onoruri, *honores!* *Honor bisellii*, onoarea unui loc dublu la spectacole, *honor dupli*, onoarea unei porții duble la banchetele publice, și mai ales onoarea unei statui sau a unui altar în sănătatea individului respectiv.

NOTE

Pentru a nu îngreuna lectura textului am renunțat la “notele de subsol”, așezându-le la sfârșit. Rolul lor este de a veni în întâmpinarea dorinței unora dintre cititori de a afla mai multe despre cele prezentate în această carte, sau de a cerceta care a fost sursa afirmațiilor și opiniilor exprimate de mine aici pe scurt.

¹ Data fondării Sarmizegetusei de către guvernatorul Decimus Terentius Scaurianus este controversată. Pentru început s-a crezut că orașul a fost întemeiat imediat după 11 august 106, de când datează un act de acordare a cetățeniei romane de către împăratul Traian pentru o trupă de britani. Dar, recompensa excepțională pare să se fi datorat unui act individual de bravură a trupei respective și nu victoriei definitive asupra Dacilor, căci nu a fost extins la întreaga armată. În plus ostilitățile au continuat și în anul următor, cel puțin, când iazigii, aflați la vest de Dacia, i-au atacat pe romani, nemulțumiți de cuceririle acestora. Practic lăsarea la vatră a veteranilor, dovadă că lucrurile s-au liniștit în provincia nord-dunăreană, a început abea în anul 109 și a continuat în 110. Diplomele militare din acești ani îl atestă ca guvernator pe Scaurianus, dar decoperirea unei noi diplome arată că înaintea lui a mai fost cel puțin un comandant al trupelor din Dacia, Iulius Sabinus, care va fi condus provincia imediat după constituire. Pe de altă parte inscripția de la intrarea în forul coloniei, despre care s-a crezut că ar comemora fondarea orașului și unde în partea lipsă s-a completat anul 106, s-a dovedit a fi fost în realitate inscripția de construire a forului de piatră, tot sub Traian, databilă în ultimii ani ai domniei acestuia. V. mai pe larg Al. Diaconescu, *The Towns of Roman Dacia. An overview of recent archaeological research in Romania*, în *Roman Dacia. The Making of a provincial society* (W.S. Hanson, I.P. Haynes ed.) (Journal of Roman Archaeology Supplementary Series 56) Portsmouth, Rhode Island 2004, p. 89-103 și idem, *Inscripția monumentală de la intrarea în forul traianic al Sarmizegetusei. O reconsiderare*, în *Ephemeris Napocensis XVI-XVII, 2006-2007*, p. 95-106. Despre organizarea riguroasă a provinciei de către Traian se poate consulta mai pe larg Al. Diaconescu, *Dacia under Trajan, Some observations on Roman tactics and strategy*, în *Acta Musei Napocensis 34, I, 1997*, p. 13-16.

² În privința legăturii dintre centuriația romană și drumurile actuale am un studiu în pregătire.

³ Un plan detaliat al monumentelor din Sarmizegetusa romană poate fi găsit la W. Eck, Th. Lobüscher, *Ein Neuer Stadtplan der Colonia Ulpia Traiana Dacica Sarmizegetusa*, în *Zeitschrift für Papyrologie und Epigraphik*, 137, 2001, p. 263-269. Pt. o prezentare pe scurt a principalelor monumente v. I. Piso, *Colonia Ulpia Traiana Augusta Dacica Sarmizegetusa. Brève présentation et état de la recherche*, în *Transylvanian Review*, X, 2, 2001, p. 16-3. Mai ales pentru templele orașului recomand recenta carte a lui A. Schäfer, *Tempel und Kult in Sarmizegetusa. Eine Untersuchung zur Formierung religiöser Gemeinschaften in der Metropolis Dakiens*, Paderborn 2007. Se poate consulta pe aceeași temă și A. Rusu-Pescaru, D. Alicu, *Templele romane din Dacia*, Deva 2000. Pt. amfiteatru v. D. Alicu, *Ulpia Traiana Sarmizegetusa. Amfiteatrul I.*, Cluj Napoca 1997.

⁴ Pentru evoluția celor două foruri și decorația lor cu statui v. I. Piso, Al. Diaconescu, *Testo epigrafico, supporto architettonico e contesto archeologico nei fori di Sarmizegetusa*, în *XI Congresso Internazionale di Epigrafia Greca e Latina*, Roma 18-24 settembre 1997, Roma 1999, p. 125-137 și Diaconescu 2004, vol.I, 5. 3.

⁵ O prezentare a edificiului și a părților sale componente poate fi găsită la Diaconescu-Bota 2009, p. 13-20. Pentru evoluția acestui tip de clădire cf. și Al. Diaconescu, *A Case of Hellenistic Influence on Roman Architecture. Military headquarters and civilian forums*, în *Ephemeris Napocensis XVIII, 2008*, p. 57-73.

- ⁶ Pt. structurile traianice de lemn v. R. Étienne, I. Piso, Al. Diaconescu, Le forum en bois de Sarmizegetusa (Roumanie), în Comptes Rendus de l'Accademie des Inscriptions et Belles-Lettres, Paris, 1994, p. 147-164; Étienne, Piso, Diaconescu 2004, p.60-70. și Étienne, Piso, Diaconescu 2006, p. 41-65.
- ⁷ Pt. fazele forului de piatră v. Étienne, Piso, Diaconescu 2004, p. 96-101 și Étienne, Piso, Diaconescu 2006, p. 90-91 și Fig. II/-36-40. Pt. forul II pot fi consultate volumele de rapoarte arheologice din ultimii ani, disponibile și pe internet (v. infra nota 49).
- ⁸ Cf. mai pe larg Diaconescu, Bota 2009, p. 20-21.
- ⁹ V. I. Piso, Les devanciers, în Le forum vetus, p. 23-40.
- ¹⁰ O analiză a principiilor și metodelor folosite la reconstituirea forului traianic se găsește la Diaconescu, Bota 2009, p. 21-28. În general pt. modularea edificiilor romane v. M. Wilson-Jones, Principels of Roman Architecture, New Naven - London, 2000.
- ¹¹ Diaconescu, Bota 2009, p. 13-19.
- ¹² Rapoartele arheologice privind fațada forului traianic se găsesc la Étienne, Piso, Diaconescu 2004, p.101-128 și Étienne, Piso, Diaconescu 2006, p. 91-125.
- ¹³ Étienne, Piso, Diaconescu 2004, p. 101-110 și Étienne, Piso, Diaconescu 2006, p. 91-102. Diaconescu, Bota 2009, p. 29, iar pt. altarul gromei Étienne, Piso, Diaconescu 2006, p.205, B 33 și Diaconescu, Bota 2009, p. 164, ArM68, Pl. 65.
- ¹⁴ Despre circumstanțele fondării v. supra nota 1. Pentru teritoriul inițial al coloniei Dacica se poate consulta I. Piso, Le territoire de la colonia Sarmizegetusa, în Ephemeris Napocensis 5 (1995) p. 63-82.
- ¹⁵ Pt. izvoarele literare privind ritualurile de întemeiere și astăzi fundamentală e cartea lui H. Niessen, Orientation. Studien zur Geschichte der Religion, Berlin 1906-1910. Pt. *votorum carmen* v. IDR III/2, 241. Pt. *vota* făcute de generali înainte de o expediție v. M. Beard, J.A. North, S.R.F. Price, Religions of Rome: A History, Cambridge University Press, 1998, p. 15 și J. Scheid, Sacrifices for Gods and Ancestors, în A Companion to Roman Religion (J. Rüpke ed.), Blackwell, 2007, p. 270.
- ¹⁶ În general pt agrimensoros (sau gromatici) v. Gromatici veteres. Corpus agrimensorum Romanorum, (K. Lachmann, Fr. Bluhme, A. A. Fr. Rudorff, Th. Mommsen ed.), Berlin 1852, care conține toate textele în limba latină (disponibil și pe internet, Google). Cf. și R. Chevallier, Cité et territoire. Solutions romaines aux problèmes de l'organisation de l'espace. Problèmes et solutions, în Aufstieg und Niedergang der römischen Welt, II, 1, Berlin - New York, 1974, p. 649-788 și F. T. Hinrichs, Geschichte der gromatischen institutionen, Wiesbaden, 1974, p. 224 sqq și mai ales 228-229.
- ¹⁷ Ușoara imprecizie a calculelor făcute de prof. Florin Stănescu de la univ. Sibiu, privind data fondării orașului, provine de la faptul că la Sarmizegetusa orizontul dinspre est nu este perfect liber, soarele răsărind de dincolo de Masivul Șureanu și deci apărând la orizont mai târziu decât în cazul unei simulări cu un Pământ perfect plat. Ipoteza coincidenței dintre dies natalis coloniae și dies natalis imperatoris ne-a fost sugerată de demonstrația făcută de W. Barthel (Römische Limitation in der Provinz Africa, în Bonner Jahrbücher, 120, 1911, p. 103 sqq.) pentru colonia Marciana Traiana Thamigadi, fondată în Numidia în anul 100 p.Chr.. Deși acolo decumanus maximus face un unghi vădit cu drumul imperial la intrarea și la ieșirea din oraș, totuși el nu este orientat perfect est-vest, având o deviație de 3 grade pe direcția sud-vest nord-est. Cum nu poate

fi vorba de o eroare a gromaticilor (spre exemplu marele ceas solar gravat pe pavajul forului este perfect orientat est-vest), W. Barthel, a stabilit că la latitudinea coloniei Thamugadi, ținând cont de axa Pământului în anul 100 p. Chr., razele soarelui la răsărit lăsau o umbră a gnomon-ului cu o deviație de 3 grade față de axa est-vest, exact la data de 18 septembrie.

¹⁸ Inscripția lui Gentianus poate fi găsiă în IDR III/2, la nr. 99 (cf. Diaconescu 2004, vol. II, Cat.E.II, 1), iar cea mai recentă interpretare a inscripției de fondare este la Piso, C.E., nr. 2, cu bibliografia anterioară.

¹⁹ "Nici despre baza de statuie a lui D. Terentius Gentianus nu avem mai multe date. Ea a fost găsită în sec. XVIII lângă Sarmizegetusa și a fost trimisă spre Viena, dar barca s-a scufundat la Szeged, nu înainte ca textul să fie copiat", se mută la p. 37!.

¹⁹ Pt. datele arheologice legate de tetrapylon v. R. Étienne, I. Piso, Al. Diaconescu, Les propylées du forum civil de Sarmizegetusasa (Roumanie), în Comptes-Rendus des Scéances. Academie des Inscriptions et Belles-Lettres, 1990, p. 97-107; Étienne, Piso, Diaconescu 2004, p. 101-104 și Étienne, Piso, Diaconescu 2006, p. 91-95.

²⁰ Pt. tegulele legiunii a IIII-a Flavia Felix v. Piso, C.E., p. 315-320, nr. 1-5. Pt. inscripție v. Al. Diaconescu, Inscripția monumentală de la intrarea în forul traianic al Sarmizegetusei. O reconsiderare, în Ephemeris Napocensis XVI-XVII, 2006-2007, p. 95-106. Ultima variantă a textului, care pomenește și edificiul gromei împreună cu întregul for, precum și legiunea a IIII-a Flavia Felix, este în curs de publicare. Ea se bazează pe analogia furnizată de inscripția de fondare a coloniei Marciana Traiana Thamugadi (CIL VIII 17842-43), care menționează faptul că legiunea III Augusta a construit orașul. Legiunea era compată la oarecare distanță, la Lambesis, așa cum la noi legiunea a IIII-a Flavia Felix era stabilită la Bersobis. În traducere inscripția nord-africană sună astfel: "Imperator Caesar fiul divului Nerva, Nerva Traianus Augustul, învingător al germanilor, mare preot, investit cu puterea tribuniciană a IV-a oară (anul 100 p.Chr.), consul pentru a III-a oară, părinte al patriei, a făcut colonia Marciana Traiana Thamugadi, prin intermediul legiunii a III-a Augusta, ocupându-se de aceasta L. Munatius Gallus, legatul acestuia propraetor (gubernator al provinciei)".

²¹ Analiza amănunțită a blocurilor de la terapylon și reconstituirea sa poate fi găsită la Diaconescu, Bota 2009, p. 29-44, Pl. 1-11 și p. 124, Pl. 47. Pt. analogiile citate v. I. Kader, Propylon und Bogentor. Untersuchungen zur Tetrapylon von Latakia und anderen frühkaiserzeitlichen Bogenmonumenten im Nahen Osten, Mainz am Rhein, 1996 și A. Küpper Böhm, Die römische Bogenmonumente der Gallia Narbonensis in ihrem urbanen Kontext (Kölner Studien zur Archäologie der römischen Provinzen, Bd. 3), Espelkamp, 1996. Pt. statuile de barbari de la intrare v. Diaconescu 2009, p. 235-237.

²² Pt. propylon v. Diaconescu, Bota 2009, p. 128-138 și Pl. 49-51. În legătură cu originea intrărilor monumentale v. J.R. Carpenter, The Propylon in Greek and Hellenistic Architecture, Ann Arbor, 1971.

²³ Pt. inscripția de pe coloanele propylon-ului v. I. Piso, C.E., nr. 53- 55, iar pentru inscripția de la Mehadia, IDR III/1, 56.

²⁴ V. supra nota 22.

²⁵ Datele arheologice despre fântânile de pe decumanus maximus sunt expuse la Étienne, Piso, Diaconescu 2004, p. 120-126 și Étienne, Piso, Diaconescu 2006, p.120-125. Pt. conducta de plumb v. I. Piso, G. Băeștean, Des fistulae plumbeae à Sarmizegetusa, în Acta Musei Napocensis 37,I, 2000, p. 223-229. În general pt. aprovizionarea cu apă v. G. Băeștean, Apa la romani, Cluj Napoca, 2003.

- 26** Pt o primă discuție referitoare la reconstituirea fântânilor v. Al. Diaconescu, E. Bota, *Epigraphy and Archaeology. The Case of the two recently excavated nymphaea from colonia Dacica Sarmizegetusa*, în *Orbis Antiquus. Studia in honorem Ioannis Pisonis* (C. Roman, C. Găzdac et alii ed.), Cluj Napoca 2004, p. 470-501. Pt. varianta finală și descrierea detaliată a fiecărui bloc v. Diaconescu, Bota 2009, p. 192-211 și Pl. 70-91. O primă analiză a statuilor care decorau fântânile se găsește la Diaconescu 2004, vol. II, Cat. V 3-5 (curând disponibilă și pe internet) și Diaconescu 2009, p. 238-246 și Pl. 94-96. Pt. fântânile grecești și romane v. Fr. Glaser, *Antike Brunnenbauten (KPHNAI) in Griechenland*, Wien, 1983; W. Letzner, *Römische Brunnen und Nymphaea in der westlichen Reichshälfte*, Münster, 1990 și B. Kapossy, *Brunnenfiguren der hellenistischen und römischen Zeit*, Zürich, 1969
- 27** Raportul arheologic privitor la latura de est a fațadei forului se găsește la Étienne, Piso, Diaconescu 2004, p. 110-115 și Étienne, Piso, Diaconescu 2006, p. 102-117. Pt. inscripțiile găsite aici v. I. Piso, C.E., nr. 11, 24, 31, 33, 36, 44. Pt. decorația sculpturală v. Diaconescu 2009, p. 262-264, Sc. 46-49, iar o amplă discuție a aspectului și funcționalității unor astfel de sedii se găsește la Diaconescu 2004, vol. I, Cap. 7.2.2. Aici este prezentat pe larg sediul augustalilor din Misenum, care avea o capelă sacră, aedes, dedicată Geniului colegiului, lângă care se găsea o a doua cameră, numită în inscripția din mozaicul de pe podea triclinium, adică sufragerie și unde aveau loc banchetele asociației. Pt. sediile colegiilor din Italia fundamentală este cartea lui B. Bollmann, *Römische Vereinhäuser. Untersuchungen zu den Scholae der römischen Berufs-, Kult- und Augustalen-Kollegien in Italien*, Mainz 1998. Sediile de colegii din alte părți ale Imperiului Roman pot fi găsite la J. R. Carrillo Diaz Pines, *Las sedes de corporaciones en el mundo romano: un problema de identificación arqueológica*, în *Anales de Arqueología Cordobesa [Area de Arqueología, Facultad de Filosofía y Letras, Universidad de Córdoba]*, Córdoba 6, 1995, p. 29-77.
- 28** Feriale Duranum poate fi găsit la R.O. Fink, *Roman Military Records on Papyrus*, New Haven 1971, p. 422-429, nr. 117.
- 29** Pt. inscripțiile Prociliilor v. Piso, C.E., nr. 38, 39, 40, 57, 58, 59 și comentariile la Diaconescu 2004, vol. I, Cap. 7,2, p. 261-263 și vol. II, Cat.E.II, 11, 12 și 13. Pt. decorația arhitectonică v. Diaconescu, Bota 2009, p. 166-169.
- 30** Mai multe detalii din raportul arheologic se găsesc la Étienne, Piso, Diaconescu 2004, p. 115-120 și Étienne, Piso, Diaconescu 2006, p. 117-120. Pt. inscripții v. I. Piso, C.E. nr. 37, 38, 39, 57, 58, 59. O primă analiză a localului de cult din volțul de nord-vest în legătură cu sediul augustalilor poate fi găsită la Diaconescu 2004, vol. I, Cap. 7, 2.1, p. 308-317 (sediul augustalilor din Misenum) și Cap. 7, 2.2, în special p. 323-328 (sediile augustalilor din Herculaneum, Ostia și Sarmizegetusa). Pt. fragmentele statuare v. Diaconescu 2004, vol. I, Cap. 2 c (busturi), p. 157-161 (cu analogia de la Stuberra, Macedonia) și vol.II, Cat.P. I, 5-7 și 9-12a. În plus recomand: Al. Diaconescu, G. Băeștean, *Statui imperiale de marmură în forul traianic al coloniei Dacica Sarmizegetusa, în Sargetia. Acta Musei Devensis XXXI, 2003 [2005]*, p. 318-319 și 326-328, precum și sinteza Diaconescu 2009, p. 247-262 și Pl. 97-105, cu justificarea reconstituirilor propuse aici.
- 31** Pt curtea forului cu porticele și galeriile aferente v. Étienne, Piso, Diaconescu 2004, p. 126-132 și Étienne, Piso, Diaconescu 2006, p. 125-141 și descrierea fundațiilor de monument la p. 202-204, bazele B1-B26. Pt. marea bază a lui Traian v. Piso, C.E. nr. 2, dar și comentariile la Diaconescu 2004, vol. II, Cat.E.I, nr. 1. Pt. fragmentele arhitectonice provenind de la bazele de statui v. Diaconescu, Bota 2009, p. 159-165, în special nr. ArM 69-74, Pt Pl. 66-67.
- 32** Pt. restul inscripțiilor din curtea forului v. Piso, C.E. nr. 3, 4, 5, 8, 9 și respectiv Diaconescu 2004, vol. II, Cat.E.I, nr. 7 (Hadrian), 11-12 (Antoninus Pius), 19-20 (L. Verus și M. Aurelius), 33 (Caracalla) și Cat.E.II, 2-3 (Turbo), 14 (Fronto). Pt. statuile în atelaj ale lui Caracalla v. Al. Diaconescu, *Chariot statues (quadrigae) for Caracalla in Dacia and related monuments*, în *The Impact of Rome on Settlement in the Northwestern and Danube Provinces* (St. Altekamp, A. Schäfer ed.) BAR Int.Ser. 921, Oxford 2001, p. 129-159. Pt. portretul lui Caracalla de la Porolissum și în general despre portretistica lui v. Diaconescu 2004, vol. II, Cat.B, 1. O amplă analiză a decorației cu statui a curții forului (cu privire specială asupra statuilor în atelaj) se găsește la Diaconescu 2004, vol. I, Cap. 4.2, passim și Cap. 5, p. 255-266.

- ³³ Reconstituirea porticelor forului, cu analiza fiecărui fragment arhitectonic în parte, poate fi găsită la Diaconescu, Bota 2009, p. 140-149 (ArM 13-35) și Pl. 53-58.
- ³⁴ În general despre funcționalitatea porticelor și criptoporticelor recomand E.M Luschin, *Cryptoporticus. Zur Entwicklungsgeschichte eines multifunktionales Baukörpers*, Wien 2002. pt. forul din Pompei și pictura din praedia Iuliae Felicis v. R. Étienne, *Viața cotidiană la Pompei*, București 1970, p. p. 192, Fig. 18.
- ³⁵ Săpăturile la basilica forului se găsesc la Étienne, Piso, Diaconescu 2004, p. 132-141 și Étienne, Piso, Diaconescu 2006, p. 142-151. Pt. basilica din Burnum v. S. Zabehlcki-Schäffenegger, M. Kandler, Burnum I. Erster Bericht über die Kleinfunde der Grabungen 1974 und 1975 auf dem Forum, Wien, 1979, cu bibliografia anterioară.
- ³⁶ Analiza blocurilor de la fațada basilicii și argumentarea reconstituirilor propuse se găsește la Diaconescu, Bota 2009, p. 56-61, 62-76, ArC 35-94, Pl. 12-32.
- ³⁷ Pt. fațada curiei v. săpăturile la Étienne, Piso, Diaconescu 2004, p. 136 și Étienne, Piso, Diaconescu 2006, p. 151-152, iar pentru partea arhitectonică și reconstituire v. Diaconescu, Bota 2009, p. 61-62, 76-87, ArC 95-141, Pl. 32-44.
- ³⁸ Pt. curia v. Étienne, Piso, Diaconescu 2004, p. 141-149 și Étienne, Piso, Diaconescu 2006, p. 157-165.
- ³⁹ Pt. cele trei inscripții ale lui Domitius Hermes v. Piso, C.E., nr. 18, 19, 20.
- ⁴⁰ În general despre curii recomand a se consulta J. Ch. Balty, *Curia ordinis. Recherches d'architecture et d'urbanisme antiques sur les curies provinciales du monde romain*, Bruxelles, 1991.
- ⁴¹ Inscripția lui Claudius Lupus provine din Lepcis Magna (v. *Inscriptiones Latinae Tripolitaniae*, nr. 601). Textul integral poate fi găsit la Diaconescu 2004, vol. I, Cap. 4.1.2.
- ³² V. raportul arheologic la Étienne, Piso, Diaconescu 2004, p. 136-141 și Étienne, Piso, Diaconescu 2006, p. 152-157.
- ⁴³ Pt. tribunalul din Pompeii și felul cum se desfășurau judecățile v. R. Étienne, op.cit la nota 34, p. 121.
- ⁴⁴ Raportul arheologic referitor la încăperea cu absidă se găsește la Étienne, Piso, Diaconescu 2004, p. 151-154 și Étienne, Piso, Diaconescu 2006, p. 169-173. Pt. cadrul de fereastră v. Diaconescu, Bota 2009, p. 86-87, ArC 135, 136, 137, Pl. 43.
- ⁴⁵ Pt. presupusul aedes Augustalium v. Étienne, Piso, Diaconescu 2004, p. 149-151 și Étienne, Piso, Diaconescu 2006, p. 167-169. Inscripțiile: Piso, C.E., nr. 40, 41.
- ⁴⁶ În legătură cu decorația cu statui a Augusteum-ului v. Al. Diaconescu, G. Băeștean, *Statui imperiale de marmură în forul traianic al coloniei Dacica Sarmizegetusa, în Sargetia. Acta Musei Devensis XXXI, 2003 [2005]*, p 313-314 și 315-316, nr. 1 și 6, 7 și 235-326, precum și Diaconescu 2009, p. 264-266, Sc 50-52, Pl. 107. Despre arcul de la pasajul înspre forul II v. Diaconescu, Bota 2009, p. 61-62 și Fig. 27, precum și p. 80-85, ArC. 111-131, Pl. 37-41.

- ⁴⁷ Pt. identificarea ipotetică a Capitoliului v. R. Étienne, I. Piso, Al. Diaconescu, Les deux forums de la colonia Ulpia Traiana Augusta Sarmizegetusa, în *Revue d'Etudes Anciennes*, XCII, 1990, 3 4, p. 273 296; confirmarea arheologică la I. Piso și colab, Ulpia Traiana Sarmizegetusa. Forum Novum, în *Cronica Cercetărilor arheologice. Campania 2007, București 2008*, nr. 78.
- ⁴⁸ Pt. casele de lemn v. Al. Diaconescu, *The Towns of Roman Dacia. An overview of recent archaeological research in Romania*, în *Roman Dacia. The Making of a provincial society* (W.S. Hanson, I.P. Haynes ed.) (Journal of Roman Archaeology Supplementary Series 56) Portsmouth, Rhode Island 2004, p. 97-99. Date complementare sunt incluse în rapoartele ulterioare, citate la nota următoare. Pt. așa zisa "schola gladiatorum" v. H. Daicoviciu și colab, în *Sargetia* 14, 1969, p. 139-143. Pt. impactul exploziei lui Taipo și deteriorarea climatului în primele secole ale erei creștine v. W. Vetter, H. Zabełlicky, Eine Klimakatastrophe um 200 n.Chr. und ihre archäologische Nachweisbarkeit, *Forum Archaeologiae* 30/III/2004 (<http://farch.net>) (tipărit în: *Zeitschrift für klassische Archäologie* 30 / III / 2004).
- ⁴⁹ Despre piețele alimentare la romani v. C. De Ruyt, *Macellum. Marché alimentaire des romains*, Bruxelles, 1984. Pt. noile săpături în forul II și despre tabernae v. I. Piso, Al. Diaconescu, *Sarmizegetusa, Ulpia Traiana. Forum novum*, în *Cronica cercetărilor arheologice. Campania 1995, Brăila 1996*, p. 102; I. Piso, Al. Diaconescu, *Ulpia Traiana Sarmizegetusa, II. Forum novum*, în *Cronica cercetărilor arheologice. Campania 1996, București 1997*, p. 73-74. I. Piso, V. Rădean, C. Roman, *Sarmizegetusa*, în *Cronica cercetărilor arheologice. Campania 2000, București, 2001*, nr. 177 (www.archweb.cimec.ro); I. Piso, C. Roman, Al. Diaconescu, *Sarmizegetusa [Ulpia Traiana Sarmizegetusa]. Basilica forensis din forum novum*, în *Cronica cercetărilor arheologice. Campania 2004*, nr. 192 (www.archweb.cimec.ro); Pt. bazinul de pește v. I. Piso, Al. Diaconescu, C.-A. Roman, F. Marcu, G. Băeștean, *Ulpia Traiana Sarmizegetusa. Forum novum*, în *Cronica Cercetărilor arheologice. Campania 2005, București 2006*, nr. 163 (www.archweb.cimec.ro). Alte urme ale clădirilor de lemn: I. Piso și colab, *Ulpia Traiana Sarmizegetusa. Forum Novum*, în *Cronica Cercetărilor arheologice. Campania 2006, București 2007*, nr. 155 (www.archweb.cimec.ro).
- ⁵⁰ Săpăturile interbelice din forum novum au fost publicate de C. Daicoviciu, *Fouilles de Sarmizegetusa. Deuxieme compte-rendu (1925-1928)*, în *Dacia* 3-4, 1927-1932, p.516-556. Pt. decorația cu statui a lui forum novum v. Piso, Diaconescu 1999, p. 131-133 și Fig. 3.
- ⁵¹ Pt. guvernatorii senatoriali ai Daciei v. I. Piso, *Fasti provinciae Daciae I. Die senatorischen Amtsträger*, Bonn, 1993.
- ⁵² În general pt. statuile ecvestre în lumea romană v. J. Bergemann, *Römische Reiterstatuen. Ehrendenkmäler im öffentlichen Bereich [Beiträge zur Erschließung hellenistischer und kaiserzeitlicher Skulptur und Architektur, Bd. 11]*, Mainz am Rhein, 1990 și Diaconescu 2004, vol. I, Cap. 3, p. 161-193. Pt. statuile ecvestre din forul din Pompeii v. R. Étienne, op.cit. la nota 34, p. 119 și nota 52.
- ⁵³ Pt. bazele lui Sedatius Severianus v. Diaconescu 2004, vol. II, Cat.E. II, nr. 8-9, cu bibliografia anterioară.
- ⁵⁴ Pt. monumentele închinat lui Furius Saturninus v. Diaconescu 2004, vol. II, Cat.E. II, nr. 10-12, cu bibliografia anterioară.
- ⁵⁵ Pt. baza statuii ecvestre a lui Iulius Flaccinus Diaconescu 2004, vol. II, Cat.E. II, nr. 13, cu bibliografia anterioară.
- ⁵⁶ Pt. statuia ecvestră dedicată lui Ti. Claudius Fronto v. Diaconescu 2004, vol. II, Cat.E. II, nr. 14, cu bibliografia anterioară. Mâna de bronz poate fi găsită la Diaconescu 2004, Vol. II, Cat.B. 19, Pl. VIII, 2.
- ⁵⁷ Pt. statuile ecvestre a lui C. Arrius Antoninus și a fiilor săi v. Diaconescu 2004, vol. II, Cat.E. II, nr. 14. Pt. fragmentul de tapetum v. Diaconescu 2004, Vol. II, Cat.B. 73, Pl. XIV, 2

- ⁵⁸ Practic criptoporticul nordic a fost săpat de C. Daicoviciu (v. supra nota 49), care s-a oprit aproximativ pe nivelul de călcare în clădire.
- ⁵⁹ Pt. monumentele L. Antoniiilor v. Diaconescu 2004, vol. II, Cat.E. III, 6-9.
- ⁶⁰ Pt. statuia lui Ulp. Domitius Rufinus v. Diaconescu 2004, vol. II, Cat.E. III, 1.
- ⁶¹ Pt. statuia lui L. Antonius Rufus și a Aeliei Lucilla v. Diaconescu 2004, vol. II, Cat.E. III, 7 și respectiv 33. Pt. piciorul de bronz v. Diaconescu 2004, vol. II, Cat. B, 36, Pl. XII, 1.
- ⁶² Pt. bazele lui Opellius Adiutor, a lui Q. Aurelius Tertius și a lui Sextus Attius Secundus, v. Diaconescu 2004, vol. II, Cat.E. III, 3, 5, 23. Principala lucrare referitoare la statuile togate este H. R. Goette, Studien zu römischen Togadarstellungen, [Beiträge zur Erschließung hellenistischer und kaiserzeitlicher Skulptur und Architectur, Bd. 10], Mainz am Rhein, 1990. Pt. statuile de bronz recomand G. Lahusen, E. Formigli, Römische Bildnisse aus Bronze. Kunst und Technik, München 2001. Cf. Diaconescu 2004, vol. I, Cap. 2.1.1. și Cap.1.4 (semnificația materialului din care erau confecționate statuile). Pt. statuia de togat din marmură a fost una funerară v. Diaconescu 2004, vol. II, Cat.P.I, 23, Pl. XXXIII, 1.
- ⁶³ Pt statuile în costum militar și cele cu lorica v. Diaconescu 2004, vol. I, Cap. 2, . Statuia funerară de marmură în costum militar, respectiv cea cu lorica, se găsesc la Diaconescu 2004, Cat.P.I, 21, Pl. XXXV, 1, respectiv Cat.P.I. 20, Pl. XXXIII, 3. Pt. familia M. Prociliilor v. Diaconescu 2004, Vol. II, Cat.E.III, 11-13.
- ⁶⁴ Despre însemnele exterioare arborate de diferitele categorii privilegiate v. Diaconescu 2004, Vol. I, Cap. 8.2.2 și 8.2.3 pt. imaginea femeii. Cât privește statuia lui Comminius Celerinus și a surorii sale v. Diaconescu 2004, vol. II, Cat.E.III, 15, 16.
- ⁶⁵ Pt. statuile T. Vareniiilor și a lui C. Iulius Valerius v. Diaconescu 2004, vol. II, Cat.E.III, 17-19 și respectiv 24.
- ⁶⁶ Pt. statuile lui C. Valerius Surus și a Valeriei Frontina v. Diaconescu 2004, vol. II, Cat.E.III, 25-26. Pt. [C. Va](erius) Valentinus, ibidem, Cat.E.III, 27, iar pt. C. Iulius Valerius, Valerianus, Carus și Fronto, v. Cat.E.III, 23.

ABREVIERI

Diaconescu 2004, vol. I-II =

Diaconescu-Bota 2009 =

Étienne, Piso, Diaconescu 1990 = R. Étienne, I. Piso, Al. Diaconescu, Les deux forums de la colonia Ulpia Traiana Augusta Sarmizegetusa, în Revue d'Études Anciennes, XCII, 1990, 3 4, p. 273-296.

Étienne, Piso, Diaconescu 2004 = R. Étienne, I. Piso, Al. Diaconescu, Les fouilles du forum vetus de Sarmizegetusa. Rapport général, dans Acta Musei Napocensis, 39-40/I, 2002-03 (2004), p. 59-154.

Étienne, Piso, Diaconescu 2006 = R. Étienne, I. Piso, Al. Diaconescu, L'Archéologie (Le Rapport archéologique), dans Le forum vetus de Sarmizegetusa, I, București 2006, p. 41-210.

Piso, C.E. = Piso, Appendice I. – Corpus epigraphicum, A. – Les inscriptions sur pierre et sur métal, în Le forum vetus de Sarmizegetusa, I, București 2006 p. 211-314.

BIBLIOGRAFIE SELECTIVĂ

RAPOARTE ARHEOLOGICE:

C. Daicoviciu, *Fouilles et recherches à Sarmizegetusa, ler compte-rendu*, în *Dacia I*, 1924, p. 224-263.

C. Daicoviciu, *Fouilles de Sarmizegetusa. Deuxieme compte-rendu (1925-1928)*, în *Dacia 3-4*, 1927-1932, p.516-556.

R. Étienne, I. Piso, Al. Diaconescu, *Les deux forums de la colonia Ulpia Traiana Augusta Sarmizegetusa*, în *Revue d'Etudes Anciennes*, XCII, 1990, 3 4, p. 273 296.

R. Étienne, I. Piso, Al. Diaconescu, *Les propylées du forum civil de Sarmizegetusasa (Roumanie)*, în *Comptes-Rendus des Scéances. Academie des Inscriptions et Belles-Lettres*, 1990, p. 91 109 (discuții p. 109 113).

R. Étienne, I. Piso, Al. Diaconescu, *Le forum en bois de Sarmizegetusa (Roumanie)*, în *Comptes Rendus des Scéances. Academie des Inscriptions et Belles-Lettres*, 1994, p. 147 163 (discuții p. 163 164).

R. Étienne, I. Piso, Al. Diaconescu, *Les fouilles du forum vetus de Sarmizegetusa. Rapport général*, în *Acta Musei Napocensis*, 39-40/I, 2002-03 (2004), p. 59-154.

R. Etienne, I. Piso, Al. Diaconescu, *L'Archéoloie (Le Rapport archéologique)*, în *Le forum vetus de Sarmizegetusa*, I, București 2006, p. 41-210.

ARHITECTURĂ:

I. Piso, Al. Diaconescu, *Forurile din Ulpia Traiana Sarmizegetusa*, în *Acta Musei Napocensis*, XXII XXIII, 1985 1986, p. 161 sqq.

Al. Diaconescu, *Forum and Principia. An Essay on the function of a speciffic architectural form. New data in the light of the excavations from Colonia Dacica Sarmizegetusa*, în *17th International Congress of Roman Frontier Studies, Zalau-Romania, 1-9 September 1997, Lectures Summaries*, p. 84-89.

E. Bota, *Capitelul corintic în Dacia*. Teză de doctorat. Cluj Napoca, 2003

Al. Diaconescu, E. Bota, *La décoration architectonique et sculpturale du "forum vetus" Sarmizegetusa: origine, évolution et chronologie*, în *Acta Musei Napocensis 39-40/I, 2002-2003 [2004]*, p. 155-196.

Al. Diaconescu, E. Bota, *Epigraphy and Archaeology: the case of two recently excavated nymphaea from colonia Dacica Sarmizegetusa*, în *Orbis Antiquus. Studia in honorem Ioannis Pisonis* (L. Ruscu et alii ed.), Cluj Napoca, 2004, p. 470-501.

Al. Diaconescu, *A Case of Hellenistic Influence on Roman Architecture. Military headquarters and civilian forums*, în *Ephemeris Napocensis XVIII* 2008, p. 57-73.

Al. Diaconescu, E. Bota, *Introduction. Analyse architectonique de l'édifice și La décoration architecturale*, în *iidem*, *Le forum de Trajan à Sarmizegetusa. Architecture et sculpture*, Cluj Napoca 2009, p. 11-231.

EPIGRAFIE:

I. Piso, Al. Diaconescu, *Testo epigrafico, supporto architettonico e contesto archeologico nei fori di Sarmizegetusa*, *XI Congresso Internazionale di Epigrafia Greca e Latina. Atti*, II, Roma (1999), p.125-137.

I. Piso, Appendice I. – *Corpus epigraphicum, A. – Les inscriptions sur pierre et sur métal*, în *Le forum vetus de Sarmizegetusa*, I, București 2006 p. 211-314.

Al. Diaconescu, *Inscripția monumentală de la intrarea în forul traianic al Sarmizegetusei. O reconsiderare*, în *Ephemeris Napocensis XVI-XVII*, 2006-2007, p. 95-106.

STATUI:

Al. Diaconescu, *Chariot statues (quadrigae) for Caracalla in Dacia and related monuments*, în *The Impact of Rome on Settlement in the Northwestern and Danube Provinces* (St. Altekamp, A. Schäfer ed.) *British Archaeological Reports, International Series*. 921, Oxford, 2001, p. 129-159.

Al. Diaconescu, G. Băeștean, *Statui imperiale de marmură în forul traianic al coloniei Dacica Sarmizegetusa*, în *Sargetia. Acta Musei Devensis XXXI*, 2003 [2005], p. 313-337.

Al. Diaconescu, *Statuaria majoră în Dacia romană, vol. I (a. Statua cum basi sua. Tipologia statuilor greco-romane aplicată la provincia Dacia, b., Ornatus et status. Statut social și imagine. Civilizația statuilor în Dacia romană)*, Cluj Napoca, 2004, vol. II (*Repertoriul statuilor și bazelor de statuie*), Cluj Napoca 2004 (ediție electronică).

Al. Diaconescu, *La Sculpture*, în Al. Diaconescu, E. Bota, *Le forum de Trajan à Sarmizegetusa. Architecture et sculpture*, Cluj Napoca 2008, p. 233-283.

COMPLETĂRI:

R. Ardevan, *Viața municipală în Dacia Romană*, Timișoara 1998.

I. Piso, *Fasti provinciae Daciae I. Die senatorischen Amtsträger*, Bonn, 1993.

GLOSSAR

aedes-is = la singular "capelă sacră", la plural (*aedes-ium*) "edificiu, palat". *Aedes* la singular este o încăpere sau clădire consacrată unei divinități, dar care nu a beneficiat și de ritualul inaugurării (ca un *templum*).

aerarium-i = tezaur. (în mod curent el era ținut într-un templu, valorile fiind plasate sub înalta protecție a divinității. Astfel în Roma republicană tezaurul public era găzduit de templul lui Saturn, aflat în for la poalele colinei Capitoliului. În taberele militare tezaurul era amplasat în încăperea subterană de sub capela stindardelor, care corespundea ca poziție curiei din forul traianic al Sarmizegetusei. Aici se țineau nu numai valorile pecuniare ci și actele cele mai importante.

augustal (lat. Augustalis-is) = membru al colegiului, mai târziu al ordinului augustalilor. Rolul colegiului era de a asigura cultul imperial, venerându-i pe "auguștii" trecuți între "divi". Inițial alcătuit din 6 cavaleri și 6 libertți imperiali, colegiul s-a răspândit în provincii ca unul al foștilor sclavi eliberați. Lipsiți de posibilitatea ocupării unor funcții publice (*honores*), din cauza nașterii *nelibere*, augustalii - dedicându-se cultului imperial - puteau participa astfel la viața comunității, în favoarea căreia erau chemați să cheltuiască o parte din frumoasa lor avere. Treptat, numărul și importanța lor socială sporind, ei au alcătuit o "stare", un "ordo", inferor decurionilor, după cum cel al cavalerilor era mai mic în grad decât cel al senatorilor. Însemnele exterioare ale augustalilor le copiau în parte pe cele ale cavalerilor: tunică cu tiv îngust (și togă la fel), inel de aur (până la un moment dat, când el a devenit apanajul exclusiv al cavalerilor), cismulițe negre. La ceremoniile publice ocupau locul imediat următor celui al decurionilor.

augur (augur-is) = membru al unui vechi colegiu sacerdotal, ale cărui atribuții erau să urmărească și să interpreteze comportamentul păsărilor, pentru a putea confirma sau infirma oportunitatea unei acțiuni. Un rol similar îl aveau și *haruspices*, care analizau ficatul victimei sacrificate, tot în chestiuni de oportunitate, fără a avea pretenția prezicerii viitorului. Ei căutau un semn, *omen*, care să prevestească succesul sau insuccesul unui plan. Consultarea semnelor divine în cadrul unui ritual se numea "luare de auspicii", iar urmărirea în general a oricărui semn se numea divinație.

basilica-ae = era o hală, o sală mare, unde cetățenii se puteau întâlni pentru varii motive, de la afaceri la ședințe solemne de judecată. De obicei o basilică avea trei nave, separate prin coloane, cea centrală fiind mai înaltă, dar existau și basilici cu o singură navă, ca în forul Sarmizegetusei. Dintr-o basilică nu putea lipsi un podium, numit *tribunal*, care servea pentru discursuri și judecăți. Tot acolo era amenajată capela cultului imperial (dacă nu beneficia de un edificiu separat, ca la Sarmizegetusa) În arhitectura elenistică exista

un portic dublu cu un șir de taberne, numit "*stoa basilike*", de unde derivă basilica romană.

cavaler (lat. eques Romanus, sau equo publico) = membru al ordinului ecvestru. Pentru apartenența la acest ordin era nevoie de un cens (venit anual) de 400 000 sesterți. Cavalerii purtau tunică cu dungă îngustă (*angustus clavus*), o togă mai scurtă, adaptată pentru călărit (*trabea*) și pantofi cu carâmb răsfrânt (ca o gheată), similari cu cei purtați de regii și de patricienii de odinioară (*calcei patricii*). Ca semn distinctiv ei aveau un inel de aur (*anulus aureus*), iar în teatru ocupau cele 14 rânduri imediat următoare primului, care era adsignat senatorilor. Cei mai mulți nu părăseau niciodată localitatea natală, unde ocupau de obicei cea mai înaltă funcție sacerdotală, cea de preot al cultului imperial, *flamen* (la ceremonii acesta avea togă portocalie). Tinerii cavaleri puteau merge o dată în viață până la Roma, pentru a defila în *probatio equitum* și pentru a primi investitura direct de la împărat: un inel de aur și un cal de la stat, simbol al disponibilității de a ocupa o funcție publică. Puțini dintre ei însă ajungeau să servească ca ofițeri superiori în armată, ocupând rând pe rând funcția de comandant al unei trupe auxiliare de infanterie (*cohors-tis*), ofițer de stat major într-o legiune și apoi comandant al unei trupe de cavalerie (*ala-ae*). În cazuri excepționale ei exercitau și comanda unei trupe speciale (*numerus-i*), ceea ce reprezenta cea de a patra treaptă a serviciului militar (*militia quarta*). Întorși acasă ei formau un club restrâns, al celor care serviseră în armată, numiți în inscripții "*a militiis*". Doar cei mai destoinici ajungeau să servească în aparatul financiar imperial, devenind procuratori ai împăratului și conducând districte financiare sau vamale. În acest caz formula de adresare către ei era "*vir egregius*" (bărbat remarcabil).

client (lat. cliens-tis) = om liber, de rang inferior, legat printr-un contract de patronat de un alt cetățean, de rang mai înalt. Zilnic clientul se prezenta dimineața la patronul său pentru un "briefing" (lat. *salutatio*, o "prezentare de omagii"), cu care ocazie primea un coș cu merinde pentru prânz și eventuale misiuni confidențiale. După amiaza, după ce se învărtise prin for, culegând informații sau făcând "lobby" pentru patronul său, clientul îl întâlnea la baie, unde-i prezenta ultimele bârfe și sfârșea prin a fi invitat la cină de patronul său, cu care ocazie nu contenea să îl flateze. Relațiile comunităților cu patronul erau consemnate printr-un contract scris, acestea obligându-se să-i facă propagandă, de exemplu laudându-i activitatea de guvernator provincial după ieșirea din funcție și defilând în șir în fața sa la *processus consularis*, cum a fost cazul solilor Sarmizegetusei la instalarea în funcția de consul a lui Seditius Severianus. .

colegiu (lat. collegium-i) = asociație profesională, sau religioasă, recunoscută de lege. A nu se confunda cu o breaslă sau gildă medievală, căci colegiile romane erau mai degrabă similare cluburilor pentru petrecerea timpului liber, sau unei asociații de într-ajutorare, pentru diferite situații, mai ales în caz de deces. Cei vechi erau terorizați de ideea uitării, de aceea se străduiau să aibă un moment funerar comemorativ. În orice caz era nevoie de o cotizație din partea fiecărui membru și mai ales de donații din partea

patronilor asociației pentru a asigura finanțele asociației. Primele colegii au avut un caracter religios (alternativ putea fi folosit și termenul de *sodalitas*). Au urmat asociațiile negustorilor, apoi cele funerare și abia mai târziu cele propriu-zis profesionale.

consul-is = Consulatul a fost magistratura ordinară supremă pe vremea republicii. În timpul principatului a fost golită de orice putere efectivă, practic activitatea consulului rezumându-se la prezidarea numeroaselor ceremonii din Roma. Dar consulatul era o trambulină pentru guvernarea provinciilor senatoriale bogate și a celor imperiale cu mai multe legiuni, ceea ce a făcut ca în același an, pe lângă perechea de consuli ordinari, să apară și mai multe perechi de *consules suffecti*, astfel încât să fie deschisă calea pentru cât mai mulți potențiali guvernatori.

criptoportic (lat. cryptoporticus-us, sau mai simplu doar crypta) = un portic închis, folosit pe vremea rea. De cele mai multe ori criptoporticul era amenajat sub portic, dar putea fi și paralel cu acesta, ca în cazul edificiului Eumahiei de la Pompeii, sau a forului traianic din Sarmizegetusa.

curia -ae = local de reuniune pentru ședințele senatului din Roma, respectiv ale consiliului orășenesc. De obicei avea pe laturile lungi trei trepte, unde erau amplasate jilțurile participanților la ședință, iar în capăt o tribună, unde lua loc magistratul care prezida adunarea respectivă. Mai rar avea forma semicirculară a unui amfiteatru de azi. La Roma *curia senatus*, amplasată în colțul nord-vestic al forului republican, era unită printr-o curte porticată cu *tabularium*, arhiva statului. În cazul forurilor provinciale curia comunica direct cu basilica. Corespondentul curiei în arhitectura elenistică era *bouleuterion*-ul, sala de ședințe a sfatului, boule.

Dacia = provincie romană corespunzând în linii mari regatului lui Decebal. Sub Traian provincia cuprindea Transilvania, Banatul și o parte din Bihor. Valea Oltului, Muntenia și sudul Moldovei țineau de provincia Moesia Inferior. În Dacia traiană se găseau cel puțin două legiuni, a IV-a Flavia Felix, cantonată la Bersobis și a XIII-a Gemina, cantonată la Apulum (cel puțin o vreme a staționat aici și leg. I Adiutrix). Guvernatorul de rang consular își avea sediul la Sarmizegetusa, singurul oraș din provincie.

Sub Hadrian, prin anii 118-120 p. Chr., provincia este reorganizată. Partea nordică (valea Someșului) devine Dacia Porolissensis, restul Transilvaniei cu Banatul devin Dacia Superior, iar Oltenia devine Dacia Inferior. Sunt create trei municipii, Napoca, Drobeta și Romula Malvensium, fiecare în câte una din provincii. Dacia Porolissensis și Inferior, care aveau numai trupe auxiliare, erau conduse de un procurator praesidial, de rang ecvestru, care cumula comanda militară cu justiția și finanțele. Dacia Superior, având o legiune (a XIII-a Gemina de la Apulum), era condusă de un legat al împăratului, care aparținea ordinului senatorial și care îndeplinea magistratura de praetor (mare judecător) la Roma. El era totodată comandantul legiunii de la Apulum.

În timpul războaielor marcomanice, prin anii 168-170 p. Chr., provincia este

reorganizată. Este adusă încă o legiune, a V-a Macedonica, la Potaissa și comanda militară a fost reunită în mâinile unui guvernator de rang consular, numit „*legatus Augusti propraetore trium Daciae*”, sau „*consularis trium Daciae*”, care își avea sediul la Apulum. Lui îi erau direct subordonați cei doi legați de legiune, tot de rang consular, precum și comandanții de rang ecvestru ai trupelor auxiliare. Au fost de asemenea create trei districte financiare, Dacia Porolissensis, Apulensis și Malvensis, conduse de către un procurator de rang ecvestru însărcinat cu strângerea impozitelor și cu plata trupelor. Către anul 180 Napoca este ridicată la rangul de colonia și se naște municipium Aurelium Apulense, devenit foarte curând colonia Aurelia Apulensis. Ulterior, prin anul 197, împăratul Septimius Severus crează noi orașe, încă un municipiu la Apulum, un municipiu și o colonie la Potaissa, municipii la Porolissum, Ampelum, Tibiscum și Dierna. Curând Drobeta și Romula devin la rândul lor colonii.

decurion (lat. decurio-nis) = membru al ordinului decurionilor, consilierii orășenești. Numărul lor varia de la un oraș la altul, în funcție de bunăstarea locuitorilor. La intrarea în senatul local fiecare nou decurion trebuia să verse o sumă de bani, *summa honoraria*, de regulă 2000 de denari (8 000 de sesterți), care intrau în tezaurul public, pecunia publică. Decurionii aveau însemne exterioare asemenea senatorilor (tunică și togă cu tiv lat și cismulițe roșii) și se bucurau de privilegii similare (ocupau primul rând la spectacole). Indiferent de locul de origine un decurion trebuia să posede cel puțin o proprietate în imediata vecinătate a orașului unde deținea o astfel de demnitate (se cunosc numeroase cazuri de persoane care exercitau decurionatul în mai multe orașe din Dacia). Decurionii aveau mai multe grade, de la *pedani* (cei care stăteau în picioare la ședințe), la foștii magistrați (*aedilicii*, *quaestoricii*, *duumvires*, *quinqennales*) și până la cei care ocupau funcții sacerdotale, auguratul, pontificatul, sau flaminatul. Chiar și copii puteau ajunge decurioni (*decuriones praetextati*, adică cei care purtau *toga praetexta*), în cazul în care familiile lor plăteau *summa honoraria*, pentru a-i lansa cât mai timpuriu în viața publică.

duumvir sau duovir (iure dicundo) = jude, primar. După cum le-o spune și numele duumviri erau în număr de doi, iar principala lor atribuție era de a judeca pricinile dintre cetățenii orașului. Cauzele capitale erau însă aduse în fața guvernatorului provinciei, singurul care putea pronunța condamnări la moarte. Duumvirul candida de obicei în echipă cu un edil. La intrarea în funcție ei organizau jocuri de gladiatori în parteneriat cu orașul (jumătate din sumă era avansată de magistrați, jumătate provenea din *pecunia publica*). Durata funcției era de un an.

edil (lat. aedilis-is) = magistrat însărcinat cu ordinea și curățenia orașului. În orașele provinciale aedilii erau în număr de doi și-și exercitau magistratura timp de un an. În Roma republicană, după mărturia lui Cicero, edilii aveau numeroase atribuții. În primul rând era îngrijirea clădirilor orașului: temple, apeducte, terme, străzi. Edilii reglementau traficul și luau măsuri contra incendiilor. Vegheau la respectarea curățeniei, inclusiv la cea morală, aplicând

legile contra luxului (*leges somptuariae*), condamnând jocurile de noroc, descurajând prostituția și apărând cetățenii de superstițiile și cultele străine. Totodată ei preveneau abuzurile în ceea ce privește arendarea loturilor din *ager publicus* și pășunatul și administrau piețele, veghind asupra unităților de măsură și greutate și impunând respectarea prețurilor maxime. Dar cea mai importantă atribuție consta în prezidarea diferitelor sărbători, ediliilor curuli (de origine patriciană) organizând marile jocuri de gladiatori, ceea ce le aducea o deosebită popularitate, foarte necesară în cariera viitoare. Ediliile curuli, spre deosebire de cei plebei (numiți și *aediles ceriales*) posedau doi lictori, simbol al puterii de comandă, imperium. În orașele provinciale ei organizau jocurile împreună cu duumvirii. În epoca principatului ediliile și-au pierdut multe din atribute în favoarea unor funcționari imperiei, cum era praefectul urbei, de exemplu, dar în orașele din provincii ei s-au bucurat de aceeași importanță ca în Roma republicană.

groma-ae = reper pentru măsurarea terenului și totodată instrument de măsurat, un fel de teodolit rudimentar, bazat pe o tijă verticală și două bare în cruce, cu ajustaje pentru vizare și fire cu plumb pentru calare. Reperul putea fi un țăruiș împântat în pământ, sau o piatră semiîngropată, pe care se inciza marcajul de reper. Instrumentul de măsurat avea o tijă de lemn, de circa 1,50 m (5 picioare), care se termina cu un vârf de fier (*ferramentum*), care era împântat în pământ. În partea de sus a tijei era înmănușat un braș metalic, *rostrum* (= cioc), lung de un picior (29,63 cm). În vârful lui era fixată crucea (*stellata*) cu ajutorul unui tift. Din acest punct pornea un fir cu plumb (*corniculum*), care era coborât până pe reper, iar din cele patru capete ale crucii atârnavă altele fire cu plumb, numite *cornicula*. O dată aparatul fixat și calat, vizarea se făcea de-a lungul celor două brațe ale crucii, care erau asamblate în unghi drept. Jaloarele folosite la marcarea terenului se numeau *meta*. Cu groma se puteau trasa linii drepte și perpendiculare, se puteau măsura diferențe de nivel și distanțe până la puncte greu, sau imposibil de atins. Topografi se numeau *gromatici* sau *mensores*.

libert (lat. libertus-i) = foast sclav, acum eliberat, care păstra strânse legături cu fostul stăpân (*dominus*), devenit patron al său. Sclavii erau crescuți în casa stăpânului ca niște copii de rang inferior, iar cei mai destoinici, care arătau și interes pentru învățătură, erau adesea promovați, primind diferite însărcinări, mai ales de natură economică. Cu timpul unii din ei reușeau să-și agonisească o mică avere, *peculium*, iar stăpânul le rânduia și o soție (din punct de vedere legal, *concupinā*). La vârsta de 30 de ani urma eliberarea lor, cu care ocazie familia și averea lor căpătau caracter legal. Cu această ocazie ei luau numele și prenumele stăpânului, porcela lor de sclav devenind „*cognomen*”. După cum o arată poreclele majoritatea zdrobitoare a acestor „*băieți descurcăreți*” provenea din partea greacă a imperiului, unde și nivelul de alfabetizare era mai mare decât în rest. Cum pentru fostul stăpân activitatea economică era sub demnitatea sa, libertii erau cei care-i reprezentau interesele în afaceri de tot felul, mai ales în cele comerciale și bancare. Cu atare ocazie libertii își promovau și propriile afaceri, astfel încât cu cât un patron avea mai mulți liberti prosperi, cu atât mai bogat trebuie să fi fost și el însuși.

ordin (lat. ordo-inis) = stare socială privilegiată. La nivelul Romei și a imperiului, existau două *ordines*, cel senatorial și cel ecvestru (al cavalerilor). La nivel local existau ordinul decurionilor și cel al augustalilor, care le imitau pe cele din capitală. Legătura era asigurată de cavaleri, care reprezentau vârfurile aristocrației locale, dar care puteau servi și în administrația și armata imperială.

patron (patronus-i) = un fel de „naș”, personaj sus pus, care avea un contract pe viață cu unul sau mai mulți indivizi de rang inferior lui, sau cu o corporație, ori o comunitate. Patronul se obliga să ofere protecție și chiar sprijin material clienților sau libertilor săi, pe când aceștia erau datori să-l informeze și să-l consilize, sau să execute pentru el o serie de comisioane ori misiuni delicate. În primul rând însă ei făceau propagandă pentru patronul lor, laudându-l peste tot.

plebe (lat. plebs/is) = corp social, alcătuit din oameni liberi, dar aflat la partea de jos a edificiului social. „Pleava” societății era considerată în unele cazuri partea inferioară a poporului, în alte cazuri ea era situată în afara conceptului de „*populus*”, care cuprindea doar ordinele decurionilor și augustalilor, precum și corporațiile, ca cea a fabricilor, sau centonarilor, oameni care se întrețineau prin propria muncă. Plebeii, au fost o categorie specifică numai societății italice antice. Ei nu desfășurau activități lucrative și se întrețineau prin relațiile de clientelă față de cei nobili și bogați. Plebeii apleau amfiteatrele și se înghesuiau la distribuțiile gratuite de pâine. Tot ei dădeau culoare forului și animau băile publice. Erau acel „Mitică” al antichității, atotștiutor și zgomotos, conștient că, dacă votul lui personal nu contează, huiduilele sau aplauzele lui în amfiteatru sunt decisive pentru cariera politică a cuiva.

portic (lat. porticus-us) = colonadă. Un șir de coloane paralel cu un zid și care susțineau un acoperiș. Specific lumii mediteraneene, porticul oferea adăpost contra soarelui torid și a averselor de ploaie.

praetor-oris = În epoca republicii a fost inițial un magistrat, care a preluat atribuțiile judiciare de la consul. În epoca principatului serveau anual 12 praetori, care prezidau procesele de tot felul, *judicia publica*. *Praetura*, care era ocupată pe la vârsta de 30 de ani, deschidea perspectiva guvernării unei provincii imperiale cu o legiune, legatul imperial fiind în același timp comandantul legiunii respective. După aceea, cel mai devreme la vârsta de 33 de ani (normal pe la 40), urma consulatul.

proportic (lat. proporticus-us) = colonadă aflată în fața altei colonade. Termenul este foarte rar, dar e atestat tocmai la Sarmizegetusa.

quaestor-ris = magistrat municipal însărcinat în orașele provinciale cu finanțele publice. El verifica veniturile orașului (din taxe, sau din concesionarea unor proprietăți, cum ar fi carierele de piatră, pădurile et c.), precum și cheltuielile din averea publică, pecunia publica. În Roma republicană quaestura era cea dintâi magistratură majoră, care îți deschidea porțile sen-

atului, fiind echivalentă cu tribunatul plebei. După ea urma edilitatea și apoi praetura. Quaestorul avea ca principală atribuție vegherea asupra tezaurului public, *aerarium Saturni*, unde erau principalele bogății, precum și asupra tabulariumului, unde erau păstrate actele curente. Cele mai importante, cum ar fi legile (*senatus consulta* și plebiscitele) erau ținute chiar în *aerarium*. În timpul principatului quaestorii au ajuns în număr de 20. Jumătate dintre ei serveau ca administratori ai finanțelor în provinciile senatoriale (*quaestores pro praetore*), alții în limitele orașului, ca *quaestores urbani*, sau ca ofițeri de legătură între împărat și consuli sau senat.

quinquennalis-is = duumvir ales o dată la cinci ani (după cum i-o spune și numele), care pe lângă atribuțiile juridice, o avea și pe aceea de a verifica censul cetățenilor orașului. El stabilea în funcție de avere și comportament apartenența la o anumită stare, cum ar fi decurionatul, spre exemplu. Această era magistratura supremă, care corespundea cenzurii la Roma.

sagum-i = mantie de călătorie, specifică militarilor. Prinsă cu o fibulă pe umărul drept, ea ajungea până la mijlocul gambelor și avea uneori franjuri. Fiind de origine celtică, era probabil ținută în carouri

sclav (lat. servus-i) = individ lipsit de libertate și de personalitate juridică. În majoritate copii și femei, dar și bărbați străini, lipsiți de posibilitatea de a comunica, multă vreme exploatați și abuzați, sclavii au devenit la începutul principatului, din "unelte vorbitoare", cum îi considera Aristotel, "oameni", cum i/a numit Seneca, un filosof de la mijlocul sec. I. p. Chr. La începutul sec. II a fost interzisă uciderea sau torturarea lor, iar eliberarea la vârsta de 30 de ani a devenit o regulă. Din numeroase epitafuri de sclavi din Dacia romană, toate sunt de copii, nici unul de om matur, ceea ce este elocvent pentru rata eliberării. În absența războaielor, care să procure mii de prizonieri, sclavii au devenit un fel de servitori de lux, cumpărați din partea răsăriteană a imperiului, unde se pare că obiceiul vânzării copiilor era mult mai răspândit decât în vest.

senator (lat. senator-is) = membru al elitei romane, *ordo senatorius*. Apartenența la el era condiționată nu numai de un cens (venit anual) de peste un milion de sesterți, ci și de o ținută morală exemplară, care consta în primul rând din neparticiparea la afaceri sau la alte îndeletniciri lucrative, precum comerțul sau cămătăria. În acest sens, proprietatea funciară, care conferă un venit constant, fără profit, era considerată singura capabilă să confere *dignitas*. Mai era nevoie apoi și de o viață austeră, fără lux sau alte excese, de o familie stabilă (cu cel puțin trei copii în îngrijire), într-un cuvânt de o viață pusă exclusiv în slujba statului roman. Toate aceste condiții erau judecate din patru în patru ani de către censorul, care putea exclude pe cineva și primi pe altcineva în ordinul senatorial. Cei 600 de senatori erau foști magistrați. La început originari doar din Italia, senatorii au ajuns a fi recrutați și din Gallia, Hispania, apoi din Nordul Africii, și chiar din Orient: Grecia, Asia Mică, sau Siria. Această capacitate a elitei romane de a-și îmbogăți rândurile fiind una din cauzele stabilității imperiului. Totuși, indiferent de origine,

orice senator trebuia să locuiască la Roma și să-și cumpere proprietăți în Italia. Senatorii purtau tunica și toga albă cu tiv lat (*latus clavus*), de culoare purpurie și erau încălțați cu cismulițe roșii (*calcei senatorii*). Ei ocupau primul rând la spectacole și formula de adresare către ei era "*clarissimus vir*" (bărbat ilustru).

Senatul administra jumătate din Imperiul Roman, care cuprindea provinciile centrale, de mult pacificate. Totodată el furniza administrației imperiale cadrele superioare, cum ar fi comandanții legiunilor și guvernatorii provinciilor, cu atribuții militare și juridice (cele financiare fiind de regulă lăsate în grija unor propuratori de rang ecvestru).

Seviri equestrum turmarum = Cei șase comandanți ai formațiunilor (*turmae*) de cavaleri. Erau de rang senatorial și se pare că pe vremea principatului singura funcție care le mai rămăsese a fost cea de a prezida defilarea anuală a noilor membri ai ordinului ecvestru.

stilobat (stylobatus) = fundație de zid pe care se așeza o colonadă.

stolata (femina) = femeie care poartă stola, un fel de năframă sau șal, care-i acoprea capul și umerii. La început simbol al castității fecioarelor vestale, acest veșmânt a devenit un atribut al matroanelor provinciale. Capul acoperit era un semn de pudoare și numai fetele de măritat, *nubendae*, puteau umbla descoperite. Părul lor nu era purtat niciodată liber, ci era prins cu o plasă și împletit în cosițe împreună cu șnururi de lână colorată.

templum-i = spațiu sacru, inaugurat și orientat, conform cu *disciplina etrusca* și apoi consacrat unei divinități. De formă rectangulară, acest spațiu sacru era orientat spre sectorul de cer unde sălășluia divinitatea căreia i-a fost consacrat. El se putea materializa printr-o construcție de lemn sau de piatră, care purta tot numele de *templum*. Ritualul inaugurării îl deosebea de o simplă capelă sacră (*aedes*) sau de un sanctuar (*fanum*).

toga-ae = veșmânt al magistraților romani, țesut dintr-o bucată semicirculară de lână, de circa 3 m lungime. Drapajul togii era foarte complicat și aranjarea lui putea dura mai multe ore. În față atârna un capăt, *lacinia*, de care împăratul Caligula s-ar fi împiedicat la amfiteatru, gata să cadă în nas. Toga era apoi petrecută de-acurmezișul pieptului (*balteus*) și prinsă cu un nod (*umbo*). Dacă în perioada republicii acest veșmânt greoi era simbolul cetățeanului roman, la începutul imperiului a devenit o ținută de gală, specifică doar magistraților. Numeroase statui funerare îi reprezintă pe frunțașii Sarmizegetusei purtând toga, ca simbol al magistraturilor ocupate.

tunica-ae = cămașă de corp, "T-shirt", din in, cu sau fără mâneci. Dacă nu era încinsă la brâu ea atârna până pe la jumătatea gambei. În imperiul târziu termenul de tunica este înlocuit cu cel de *camisa*, moștenit de toate limbile neolatine.



CONF. DR. ALEXANDRU DIACONESCU

s-a născut în anul 1955 în Cluj Napoca și a fost educat la Liceul Emil Racoviță din aceeași localitate. În 1979 a absolvit cursurile Facultății de Istorie-Filosofie ale universității Babeș-Bolyai din Cluj și – cu toate că avea recomandare pentru învățământ superior și cercetare din partea Senatului universitar – a lucrat până în 1989 ca profesor de liceu la Cluj.

Și-a făcut ucenicia în arheologie săpând la castrele auxiliare de la Gilău și Cășeu (jud. Cluj). Din 1981 a participat în fiecare vară la cercetările arheologice de la Sarmizegetusa. A devenit apoi istoric principal la Institutul de Istorie și Arheologie din Cluj, iar din 1990 asistent, apoi lector - și acum conferențiar - la Catedra de Istorie Antică și Arheologie a universității clujene.

Alexandru Diaconescu este titular al cursurilor de Istorie Antică Universală, Istoria Artei Antice, Arheologie Clasică, Arheologie Romană Târzie.

Doctor din 1998, a beneficiat de burse de cercetare din partea Școlii Franceze din Roma și a celei din Atena, a făcut cercetări și a ținut conferințe la universitatea din Köln (2 ani) și la cea din Berlin (6 luni), precum și la universitatea din Londra.

Actualmente ține anual cursuri și seminarii comasate (2-4 săptămâni) și la universitatea Newcastle upon Tyne.

Între 1989 și 1998 a lucrat la Sarmizegetusa în cadrul misiunilor franco-română și germano-română, apoi între 1998-2003 a condus șantierul arheologic anglo-germano-român de la Apulum (Alba Iulia). A revenit la Sarmizegetusa în 2003-2005 și din nou în 2009. În perioada 1989-1992 a mai făcut săpături în orașele romane de la Apulum, apoi în 2006 în orașul Napoca și în 2007 la ferma romană de la Juc-Herghelie (Nokia village). În anul 2000 a condus prima expediție arheologică românească în Orient (Siria).

Al. Diaconescu a scris numeroase studii și articole în reviste de specialitate din țară și străinătate. În 2000 a publicat manualul universitar Mari Civilizații ale Orientului Antic, în 2003-04 cele două volume din Statuaria Majoră în Dacia Romană, (CD. Ediția a II-a va fi lansată în curând pe internet) în 2006, împreună cu R. Étienne și I. Piso raportul final asupra săpăturilor din forum vetus și în 2009 volumul despre arhitectura și sculptura aceleiași for al lui Traian, împreună cu E. Bota. Volumul cu descoperirile arheologice mărunte din același for, coordonat de Al. Diaconescu, este gata pentru tipar și va apărea în cursul anului viitor.