

Wahrnehmung von Tiefe, Wahrnehmungskonstanzen, Wahrnehmungstäuschungen

Die Retina des Auges ist eine zweidimensionale Struktur. Wie ist es möglich, dass wir aus diesem 2D-Bild Informationen für eine dreidimensionale Wahrnehmung rekonstruieren?

Wir unterscheiden eine Reihe von Hinweisen (cues), die helfen räumliche Tiefe zu rekonstruieren und so ein 3D-Perzept aufzubauen.

Monokulare Tiefenhinweise

1. Lineare Perspektive
2. Relative Grösse
3. Überlappung (Superposition, Okklusion)
4. Relative Höhe im Blickfeld
5. Texturgradienten
6. Luftperspektive
7. Gewohnte Grösse
8. Bewegungsparallaxe
9. Interposition

Monokulare Tiefenhinweise (“depth cues”)

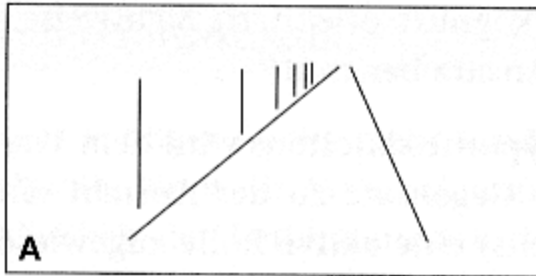

Linearperspektive

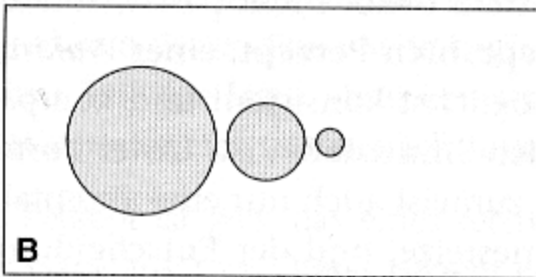

relative Größe

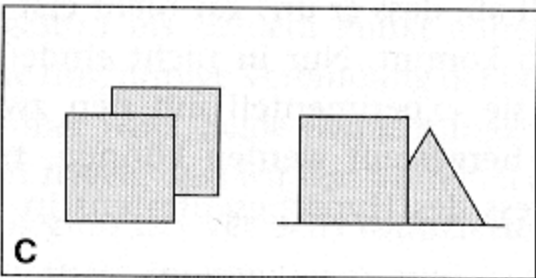

Superposition

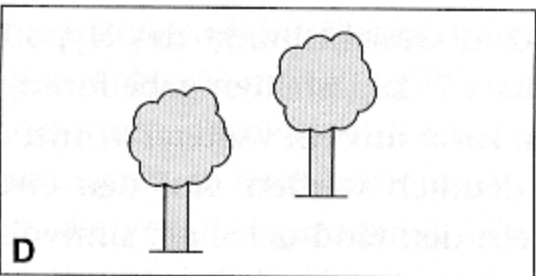

relative Höhe

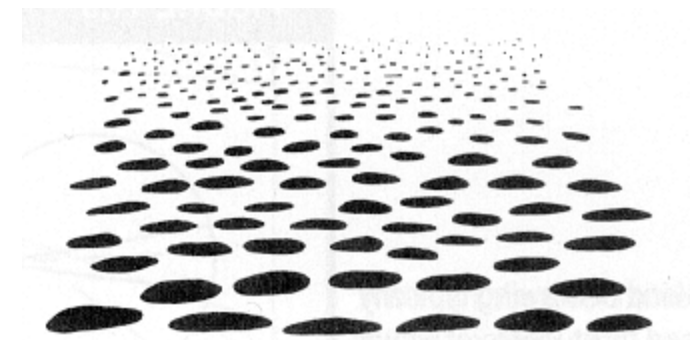

Texturgradient

Luftperspektive



Source: Cuillin Ridge, Skye, Scotland. Photo by Russell T. Salisbury, March 2003

Bewegungsparallaxe:

Ein monokularer Tiefenhinweis

Motion parallax. The observer looks at two objects (A and B) at different distances. If the observer moves (as in the left diagram), or the objects move at equal speed (as in the right diagram), the image of the nearer object B moves further across the retina ($b_1 - b_2$) than does the image of A ($a_1 - a_2$).

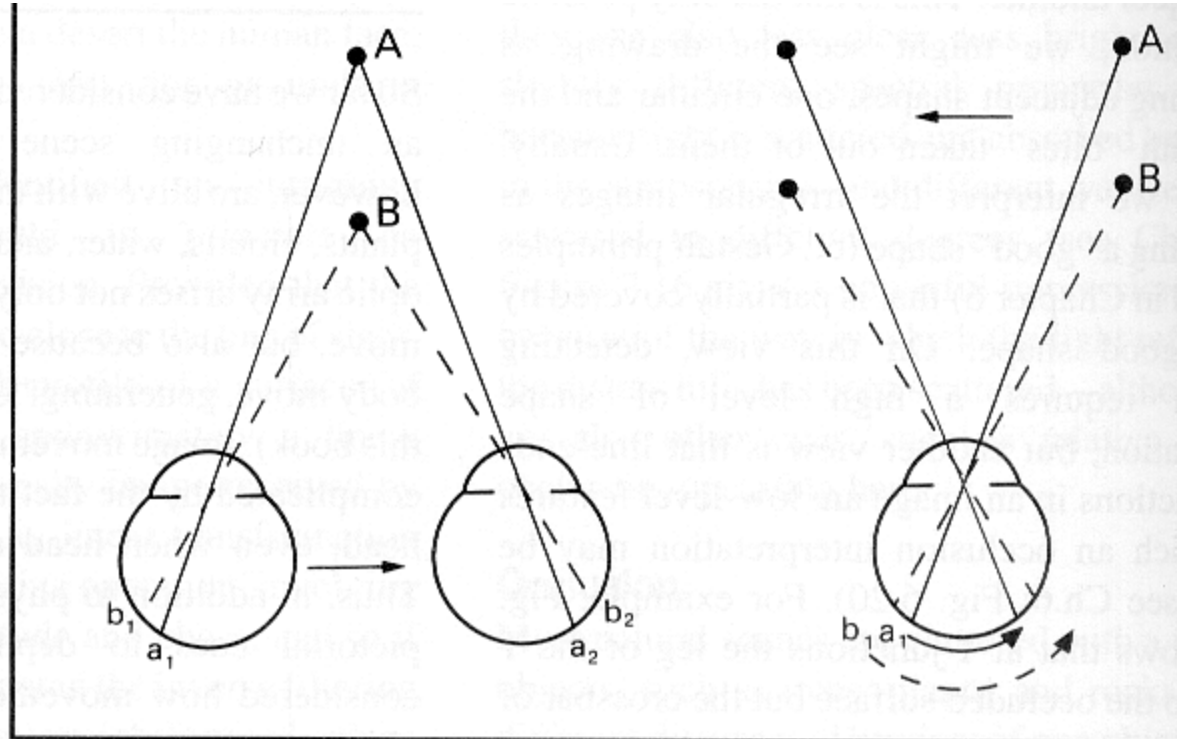

Binokulare Tiefenhinweise

1. Okulomotorische Tiefenhinweise
 - a. Konvergenz und
 - b. Akkommodation
2. Querdisparation
 - a. Stereoskop (Weatstone/Holmes, 1861)
 - b. Random dot stereogram (Julesz, 1971)
 - c. Binokulare Neuronen (Hubel & Wiesel, 1970)

Querdisparation, korrespondierende Netzhautpunkte, Horopter

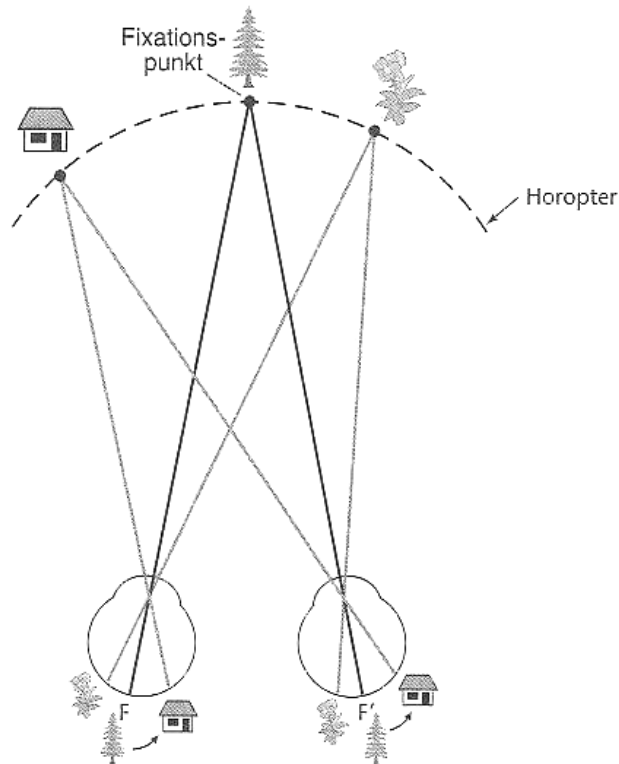

4.25 Korrespondierende Netzhautpunkte und Horopter
 Bei Fixierung eines Gegenstandes (Tanne) mit beiden Augen fallen die Abbilder desselben in beiden Augen auf korrespondierende Netzhautpunkte, die mit derselben Stelle im visuellen Cortex verbunden sind. Dasselbe trifft zu für alle Objekte, die auf einem gedachten Kreis, dem Horopterkreis, liegen, der laut Definition durch den Fixationspunkt und den optischen Mittelpunkt beider Augen geht (aus Gründen der Übersichtlichkeit ist dies in unserer Darstellung nicht berücksichtigt).

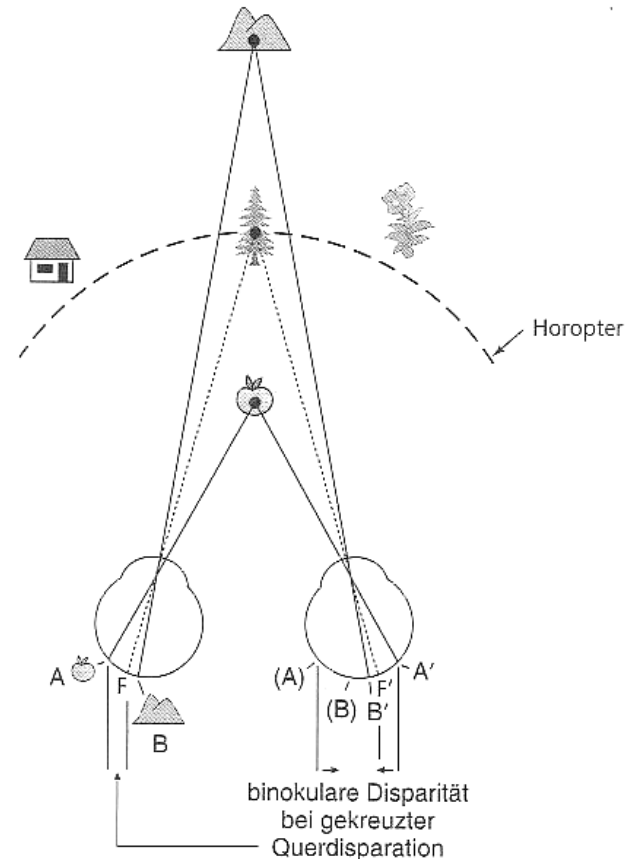

4.26 Zusammenhänge zwischen Querdisparation und binokularer Disparität in Abhängigkeit von der Lage des Beobachtungsobjektes vor oder hinter dem Horopter. Die korrespondierenden Netzhautpunkte A-A' und B-B' im gleichen Auge erhält man, indem man gedanklich beide Netzhautquerschnitte übereinander legt.

„Random-dot Stereogramm“ nach Bela Julesz

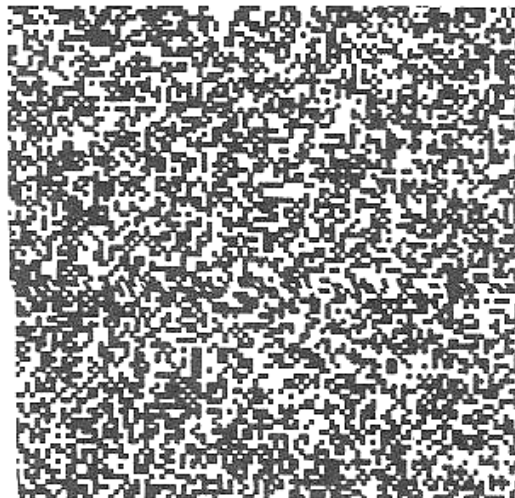
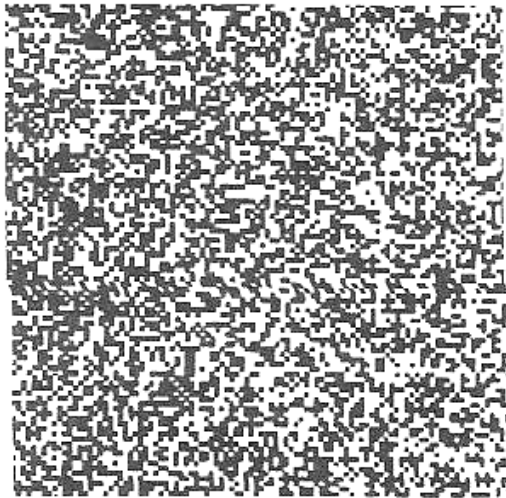

1	0	1	0	1	0	0	1	0	1
1	0	0	1	0	1	0	1	0	0
0	0	1	1	0	1	1	0	1	0
0	1	0	A	A	B	B	1	0	1
1	1	1	B	A	B	A	0	0	1
0	0	1	A	A	B	A	0	1	0
1	1	1	B	B	A	B	1	0	1
1	0	0	1	1	0	1	1	0	1
1	1	0	0	1	1	0	1	1	1
0	1	0	0	0	1	1	1	1	0

1	0	1	0	1	0	0	1	0	1
1	0	0	1	0	1	0	1	0	0
0	0	1	1	0	1	1	0	1	0
0	1	0	Y	A	A	B	B	0	1
1	1	1	X	B	A	B	A	0	1
0	0	1	X	A	A	B	A	1	0
1	1	1	Y	B	B	A	B	0	1
1	0	0	1	1	0	1	1	0	1
1	1	0	0	1	1	0	1	1	1
0	1	0	0	0	1	1	1	1	0

4.27 Julesz-Stereogramm. Oben: ein paariges Zufallsstereogramm. Unten: schematische Verdeutlichung des Konstruktionsprinzips. Die Nullen bedeuten weiße, die Einsen schwarze Punkte. Diese Punkte des grau unterlegten quadratischen Bereichs werden in der rechten Abbildung um eine Einheit nach rechts verschoben. Der dadurch freiwerdende Bereich, markiert durch x und y , wird dann zur Vervollständigung des Musters wieder nach dem Zufall mit weißen und schwarzen Punkten aufgefüllt.

The Hollow Face Illusion

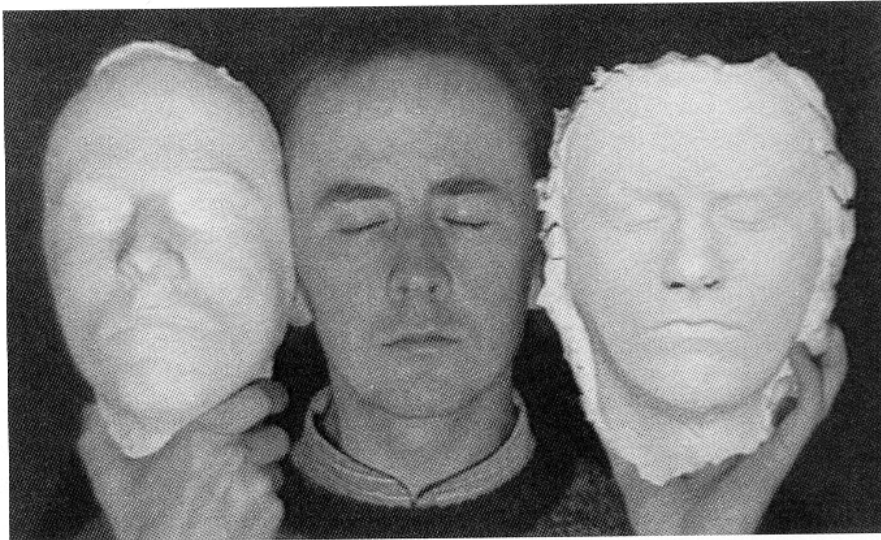
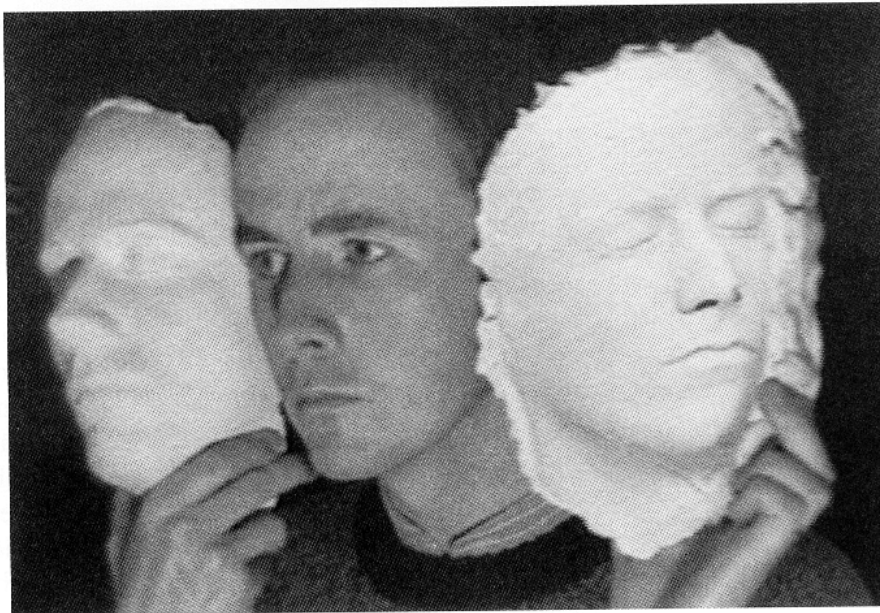

Fig. 2.33 The hollow face illusion. Ben (*centre*) holds a plaster cast of his face (*left of picture*) and a hollow mold of his face (*right of picture*). Both appear to look like faces, though apparently lit from different directions. As the camera turns (*lower panel*) the hollow face apparently turns with it, but still appears as a solid face. Pictures courtesy of Ben Craven and Harold Hill, University of Stirling.



http://www.grand-illusions.com/acatalog/Einstein_Hollow_Face_Illusion.html

Aus: Bruce & Young (1998). In the Eye of the Beholder. The Science of Face Perception. Oxford: OUP. (p. 83)

Wahrnehmungskonstanzen

Wir nehmen Objekte als invariant und konstant wahr, selbst wenn sich die proximalen Reize auf der Retina bei Bewegungen oder unterschiedlichen Beleuchtungen ändern.

1. Helligkeitskonstanz
2. Farbkonstanz
3. Grössenkonstanz
4. Formkonstanz

Helligkeitskonstanz

Gelb (1929)

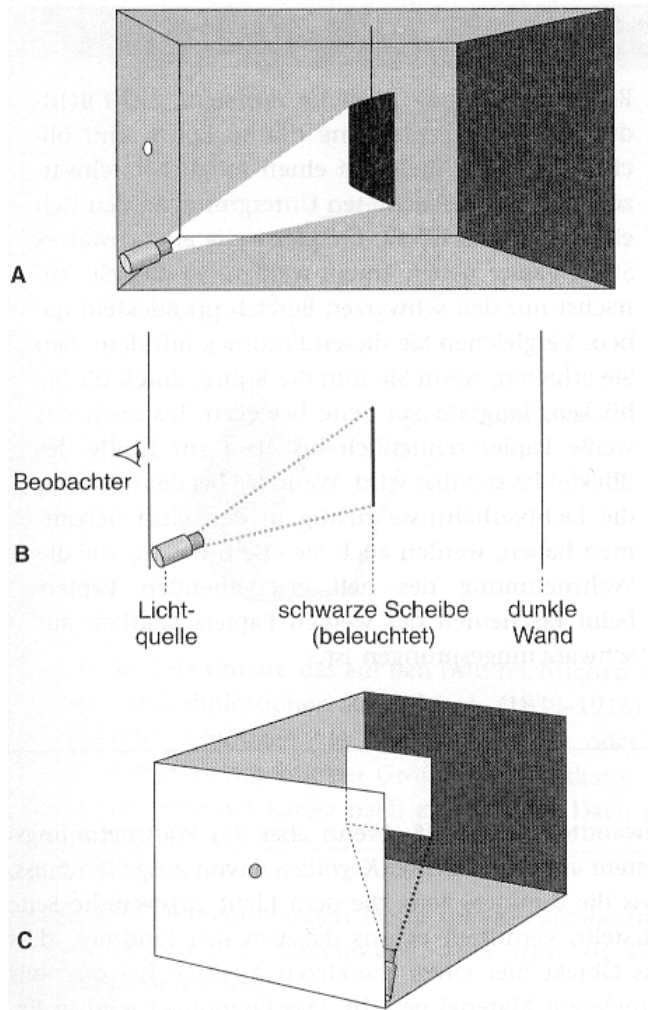

Der Mach'sche Kartenversuch

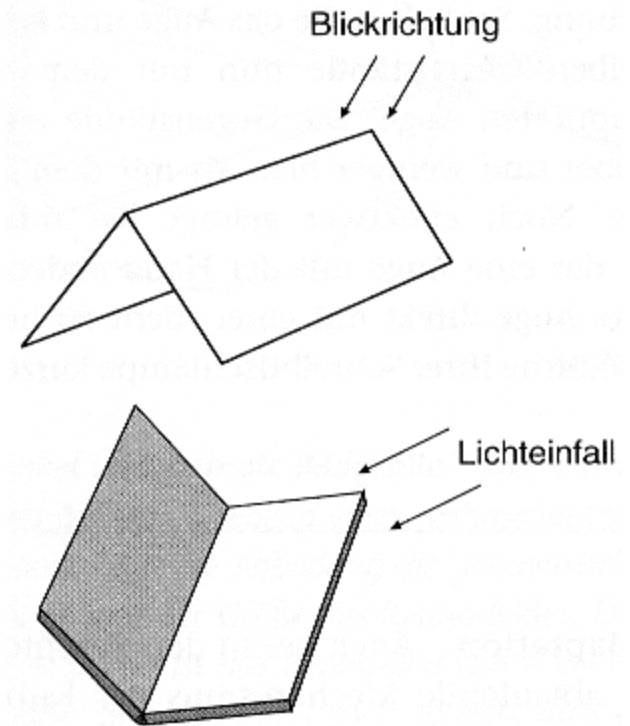

4.29 Helligkeitskonstanz und relative Helligkeit Beleuchtung einer schwarzen Scheibe vor einem unbeleuchteten Hintergrund und Betrachtung derselben durch das Loch in einem Reduktionsschirm. Die Scheibe erscheint unter dieser Bedingung weiß und nicht schwarz.

Farbkonstanz

Geht wie die Helligkeitskonstanz auf das Relationsprinzip zurück. Hier: Relation von Wellenlängen. So kann eine blaue Fläche unter künstlichem Licht einer gelben Fläche im Sonnenlicht entsprechen; dennoch bleibt die Farbwahrnehmung annähernd unverändert.

1. Umfeldeinfluss (Kontexteffekte)
2. Gedächtnisfarbe
3. Farbadaptation

Grössenkonstanz

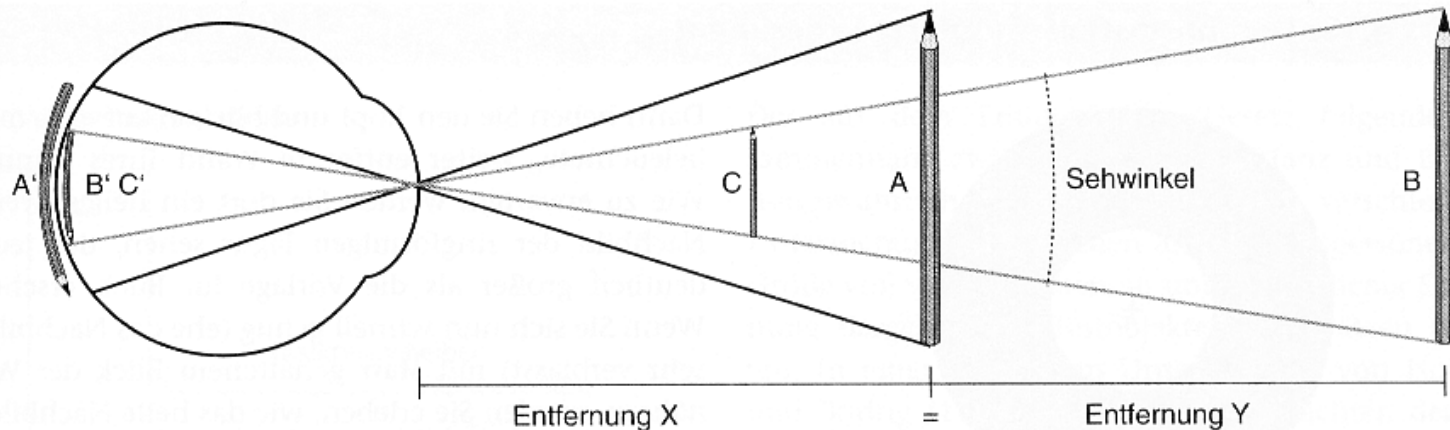

4.31 Sehwinkel und retinale Bildgröße Der Sehwinkel ergibt sich aus den Verbindungslinien vom optischen Mittelpunkt der Augen zu den äußeren Grenzen eines wahrgenommenen Objekts. Ihre Fortsetzung zur Retina ergibt die zugehörige retinale Bildgröße. Somit zeigt die Abbildung die geometrische Beziehung zwischen Größe des wahrgenommenen Objekts, seiner Entfernung vom Auge und der Größe des Retina-Bildes. Die Bleistifte A und B sind gleich groß, aber B ist doppelt so weit vom Auge entfernt wie A. Daher ist das Retina-Bild von A etwa doppelt so groß wie von B. Der Stift bei C ist zwar kleiner als A oder B, aber er ist näher am Auge, und zwar so nah, dass er den gleichen Sehwinkel wie B einnimmt und folglich ein gleich großes Retina-Bild erzeugt.

Berechnung des Seh winkels

(sehr nützlich z.B. für experimentelle Empras, Bachelor- oder Masterarbeiten!)

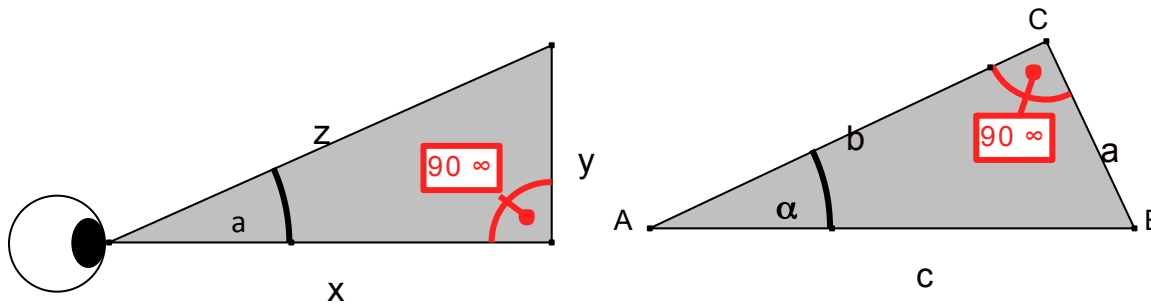

$$\tan \alpha = \frac{\text{Gegenkathete}}{\text{Ankathete}} = \frac{y}{x} = \frac{a}{b}$$

$$\alpha = \text{arcTan}\left(\frac{\text{Gegenkathete}}{\text{Ankathete}}\right)$$

Bsp: Abstand 100 cm, Reizgrösse 5 cm

$$\alpha = \text{arcTan}(0.05) = 2.86^\circ$$

Reafferenzprinzip (Holst & Mittelstaedt, 1950)

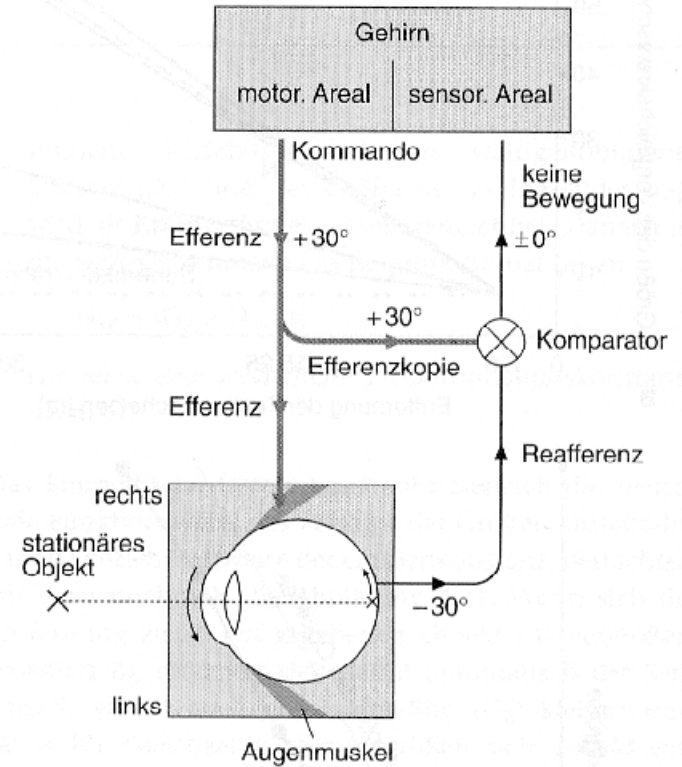
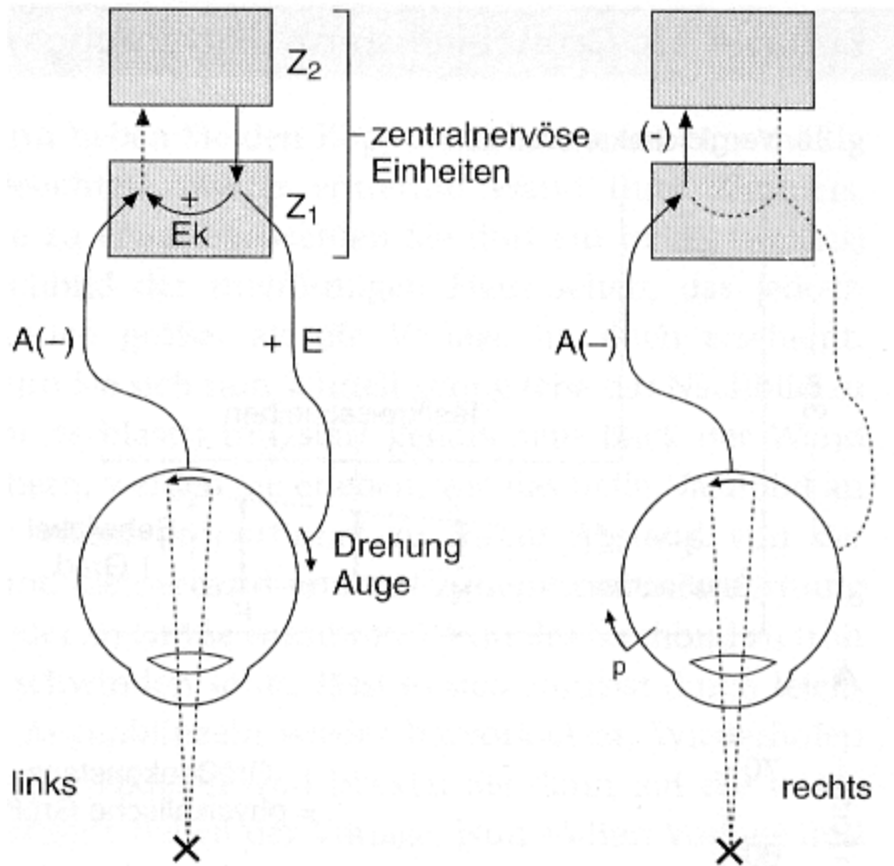

Hauptkomponenten des Reafferenzprinzips

4.33 Funktionsschaltbild zum Reafferenzprinzip für die Bewegungswahrnehmung beim menschlichen Auge. Oben: Originalmodell zum Reafferenzprinzip nach von Holst und Mittelstaedt. A = Afferenz, E = Efferenz, Ek = Efferenzkopie, p = passive Augendrehung (Fingerdruck). Unten: kybernetisch orientiertes Funktionsschaltbild mit den Hauptkomponenten des Reafferenzprinzips.

Die Ponzo-Täuschung



Abb. 2.23 Ponzo-Täuschung. Welches Rechteck ist größer?

Ames'scher Raum



A

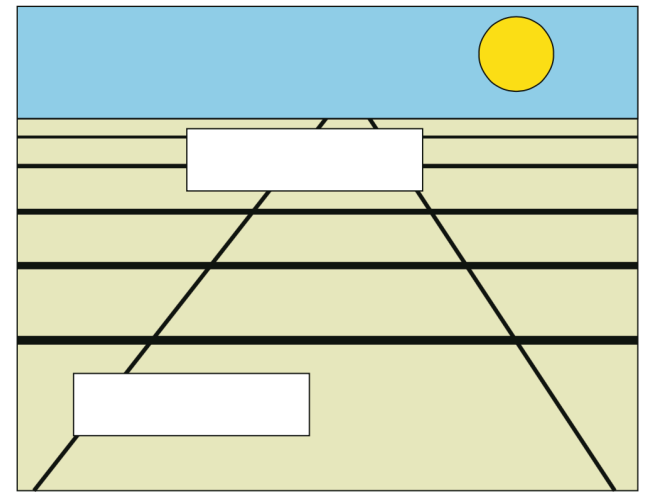
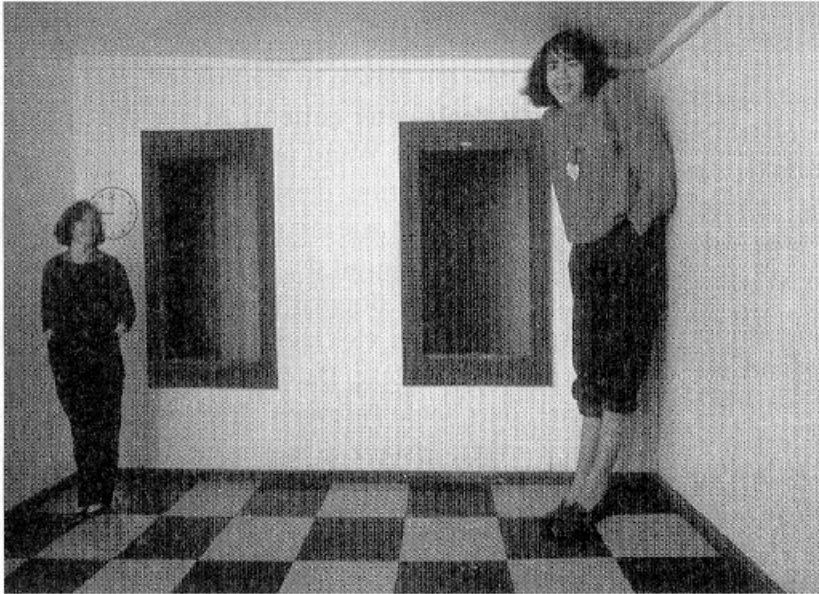
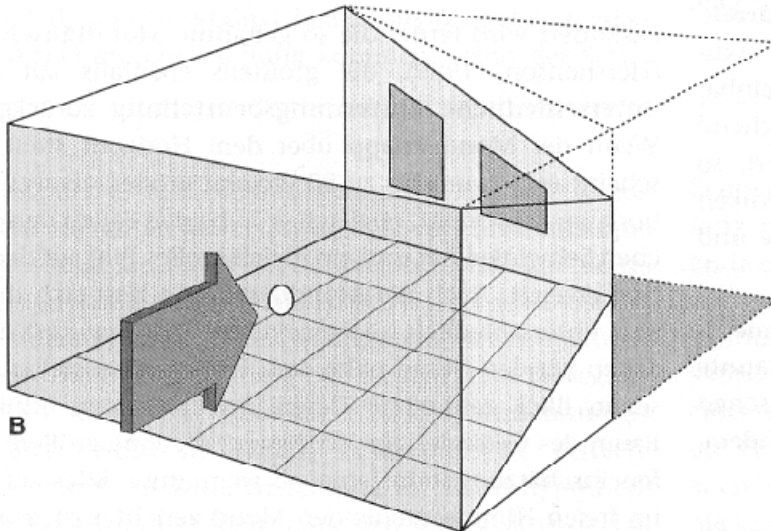

B

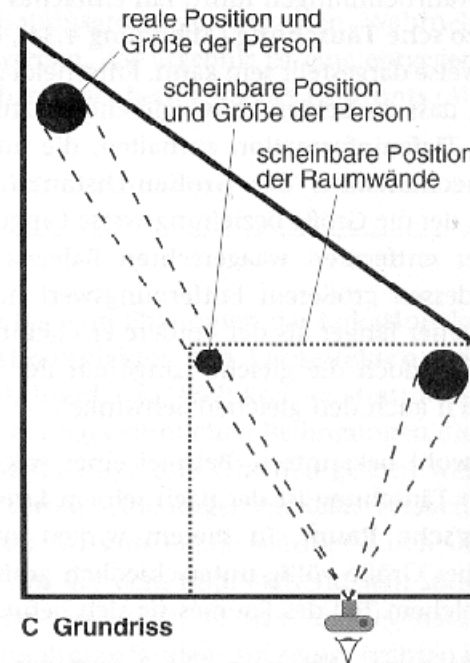

C Grundriss

4.35 Ames'scher Raum (A) Was der Betrachter durch die Lochblende sieht, (B) und (C) die Konstruktion des Raumes mit der Position der beiden in Wirklichkeit gleich großen Menschen.

Wahrnehmungstäuschungen

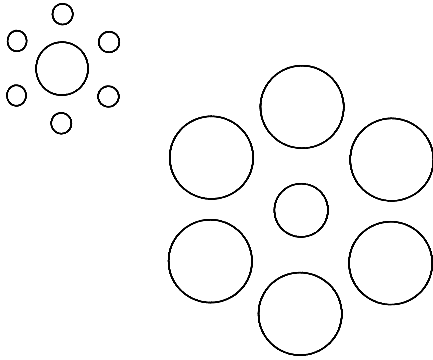

Ebbinghaus (Titchener) Illusion

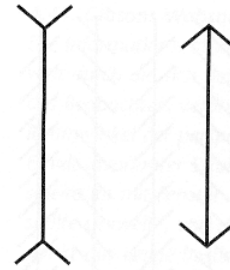

Müller-Lyer-Täuschung

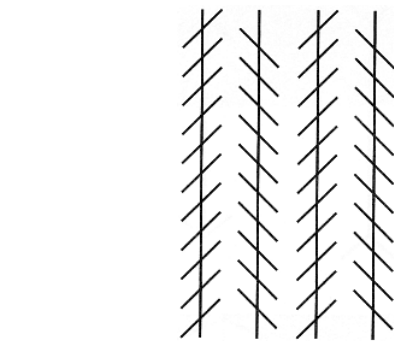
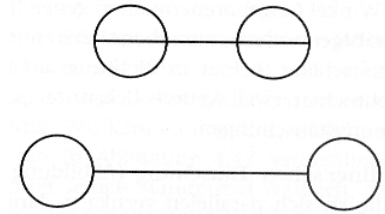
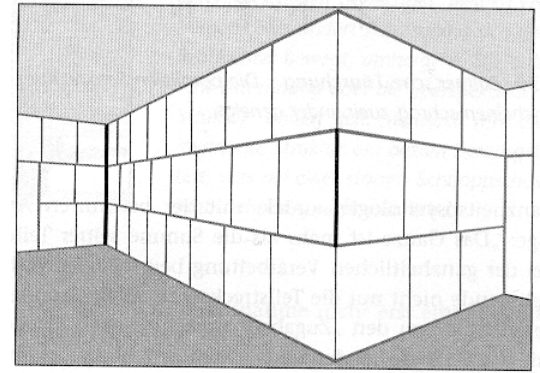

Zöllner'sche Täuschung

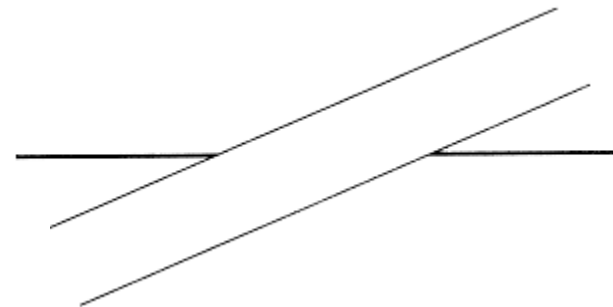

Poggendorf'sche Täuschung

The Hollow Face Illusion

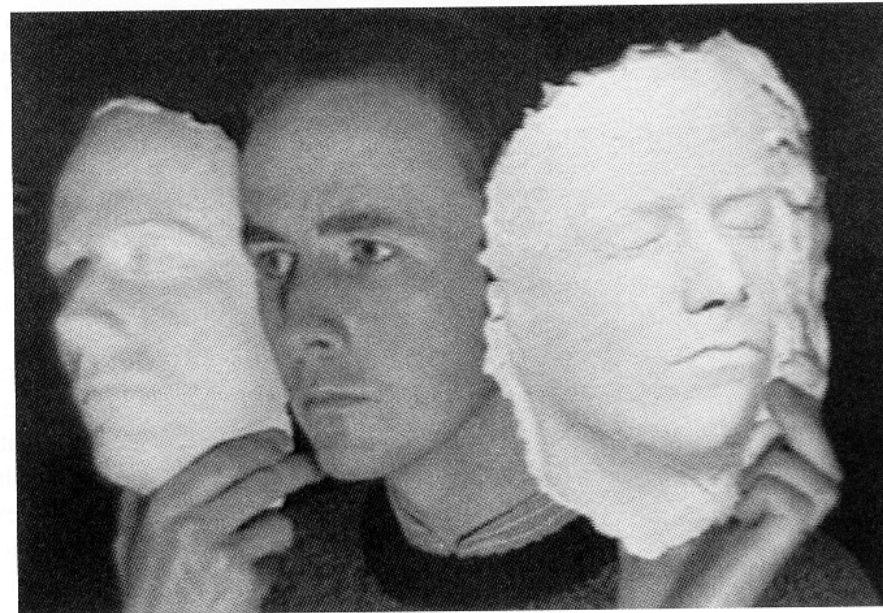
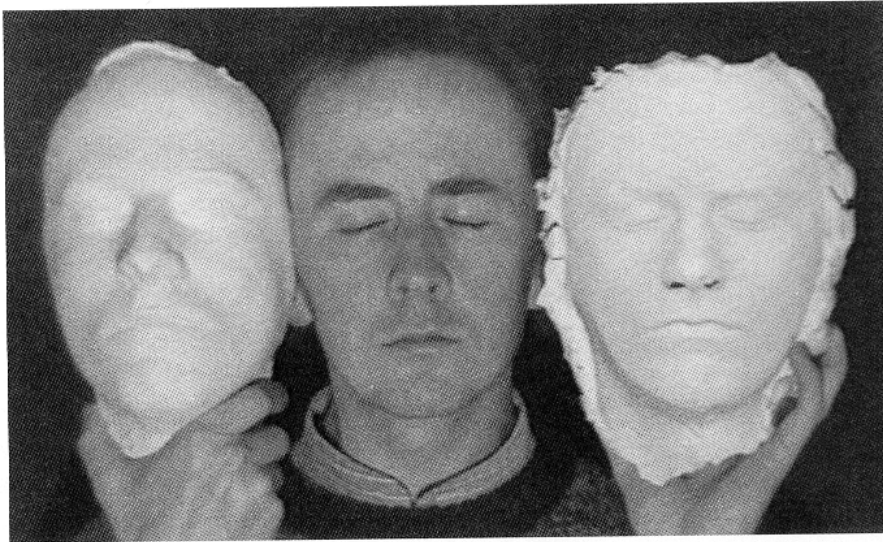

Credits: <http://www.michaelbach.de/ot/fcs-hollowFace/index.html>

Fig. 2.33 The hollow face illusion. Ben (centre) holds a plaster cast of his face (left of picture) and a hollow mold of his face (right of picture). Both appear to look like faces, though apparently lit from different directions. As the camera turns (lower panel) the hollow face apparently turns with it, but still appears as a solid face. Pictures courtesy of Ben Craven and Harold Hill, University of Stirling.

Die Thatcher-Illusion



Aus: Thompson, P. (1980). Margaret Thatcher: A new Illusion. *Perception*, 9, 483-484.

- F.M.R. **Exner** (1895): Scheinbewegung (apparent motion) – werden zwei benachbarte elektrische Funken in unmittelbarer zeitlicher Folge erzeugt, so erscheint zwischen beiden eine räumliche Bewegung
- **Wertheimer** (1912): Experimentelle Studie zum Sehen von Bewegung

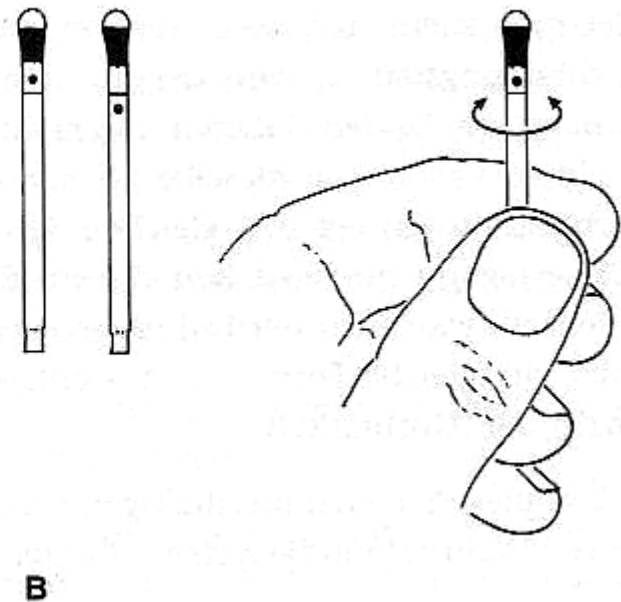
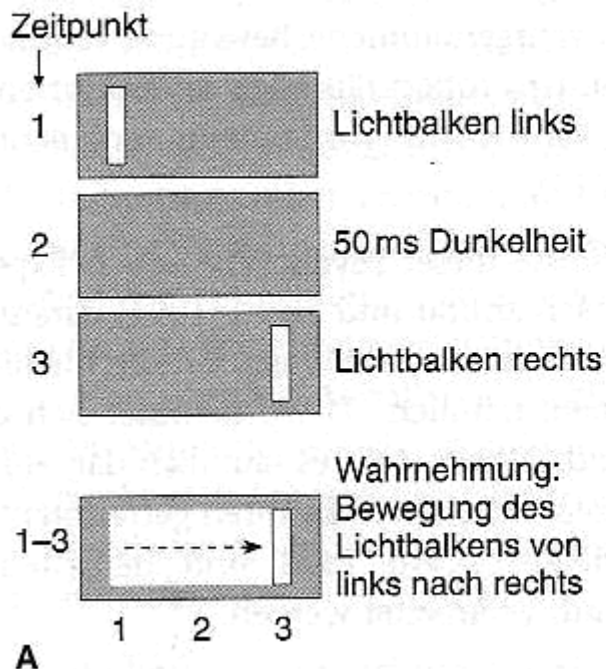

Ein weiteres Beispiel für Scheinbewegung (apparent motion)



Wahrnehmung von Bewegung

1. Scheinbewegung (apparent motion; stroboskopische Bewegung)
2. **Induzierte Bewegung und Bewegungsnacheffekt**
3. Reale Bewegung:
 - Wahrnehmung durch Bewegungsdetektoren im visuellen Cortex

-Optischer Fluss
(Gibson, 1979)

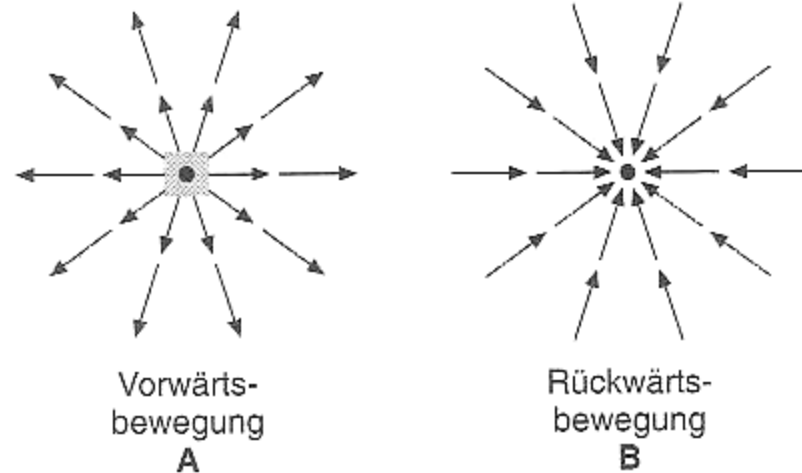

4.46 Muster optischen Fließens (A) Bei jeder eigenen Vorwärtsbewegung fließen die Raumpunkte der Umwelt zentrifugal auseinander, wie im Auto oder in simulierten Computerspielen erlebbar. (B) Bei Rückwärtsbewegungen, zum Beispiel beim Blick aus dem letzten Wagen des Zuges, fließen die Raumpunkte zentripetal zusammen.

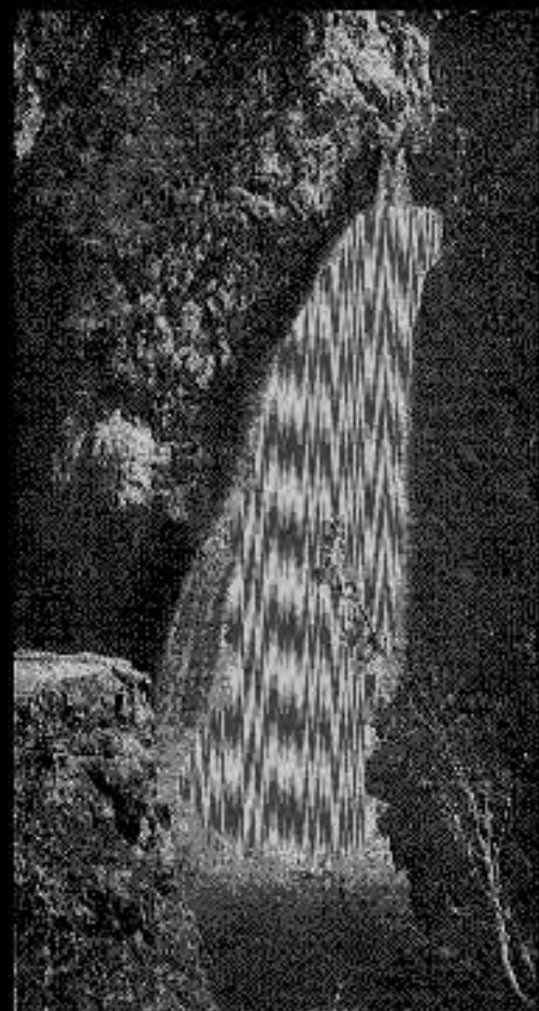

Reale Bewegung und optischer Fluß

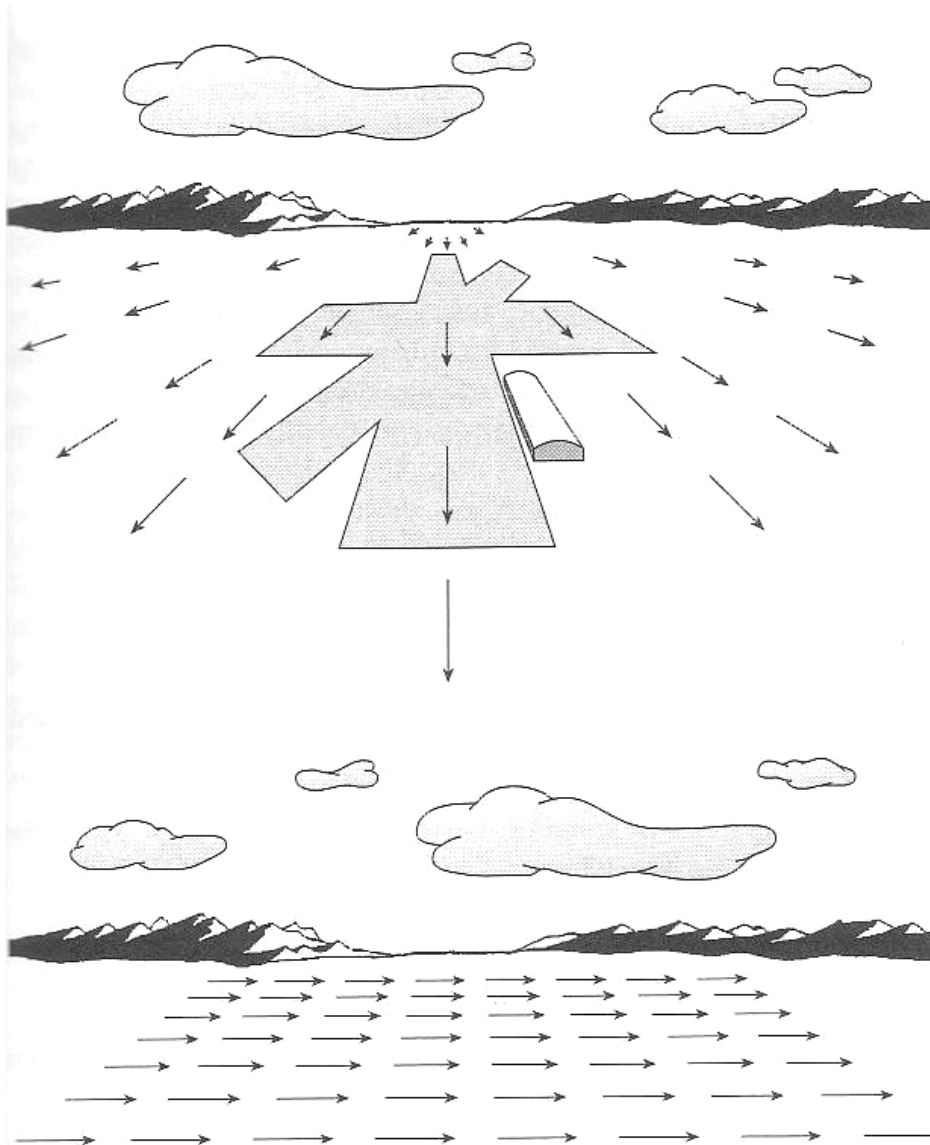

4.47 *Optisches Fließen der räumlichen Anordnung von einem Brennpunkt am Horizont aus, wie es der Pilot beim Anflug auf eine Landebahn nach vorne blickend erlebt. Vom Horizont her nimmt der Gradient des Fließens (zum Betrachter hin) zu (nach Gibson, 1982).*

4.48 *Optisches Fließen der räumlichen Anordnung, wie es der Pilot beim Landeflug erlebt, wenn er nach rechts blickt (nach Gibson, 1982).*

„Point-Light Displays“ (PLD):

Wahrnehmung biologischer Bewegung durch reflektierende Lichtpunkte oder leuchtende Lämpchen in einem ansonsten völlig dunklen Raum (nach Johansson, 1973)

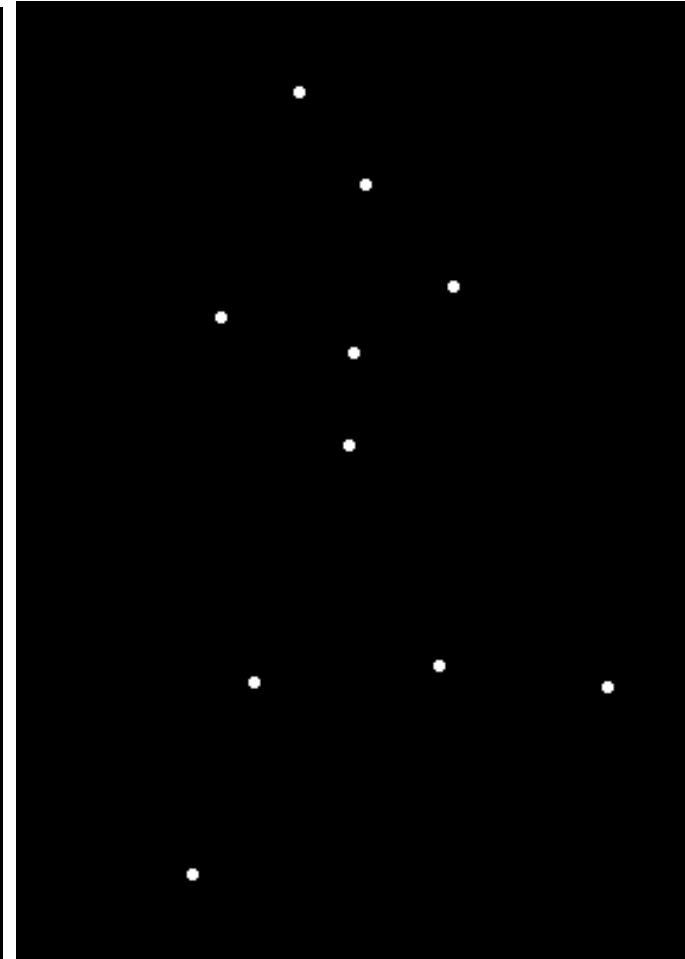
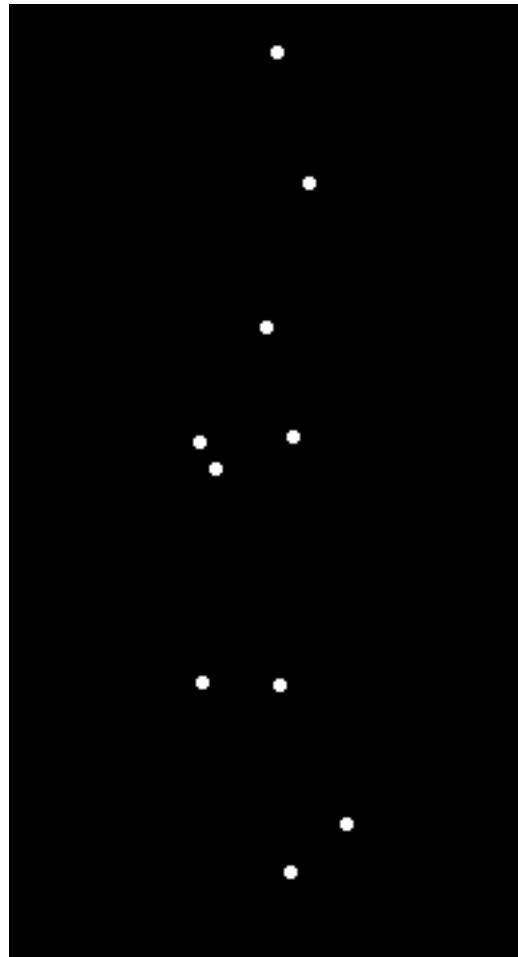
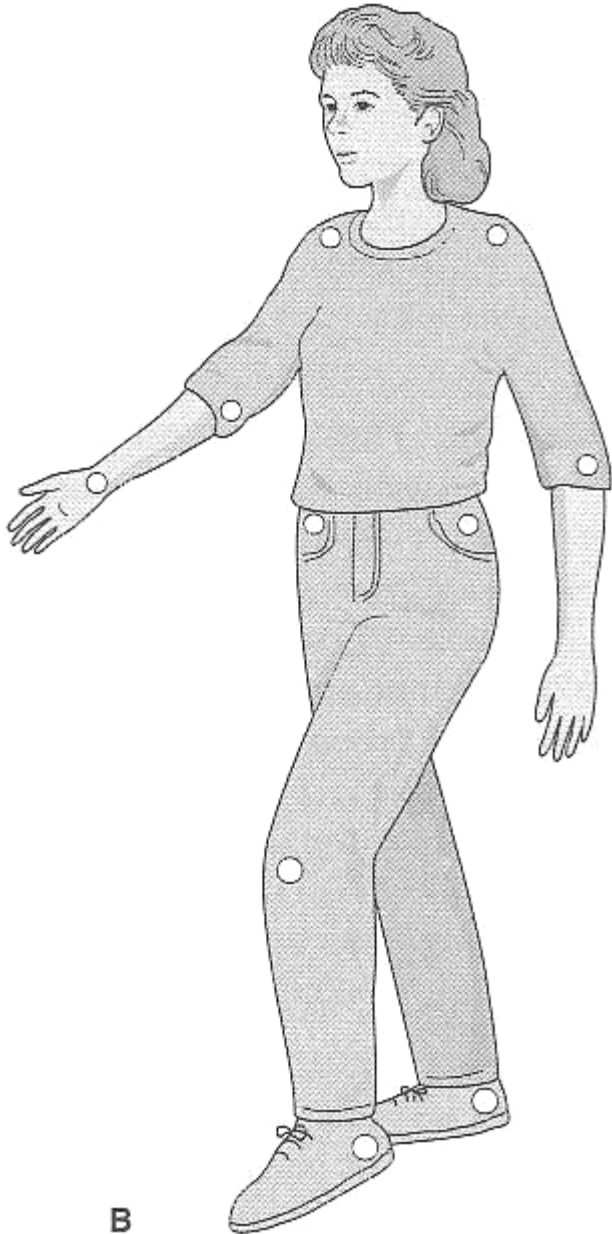

Kontrollfragen

1. Welche monokularen Tiefenhinweise kennen Sie?
2. Was versteht man unter der sog. Bewegungsparallaxe?
3. Erklären Sie kurz die wichtigsten binokularen Tiefenhinweise?
4. Erläutern Sie kurz, wie die Forschungen von Bela Julesz mithilfe sogenannter „Random-dot Stereogramme“ zur Aufklärung von Mechanismen der binokularen Tiefenwahrnehmung beigetragen haben.
5. Was versteht man unter der „Hollow Face Illusion“ und wie äußert sich diese?
6. Was versteht man unter „Wahrnehmungskonstanz“, und welche Formen von Wahrnehmungskonstanz kennen Sie?
7. Erklären Sie kurz das sogenannte Reafferenzprinzip (nach Holst und Mittelstedt; demzufolge die subjektive Position von Objekten konstant bleibt, selbst wenn sich deren retinaler Projektionsort durch Augenbewegungen des Betrachters verändert).
8. Was versteht man unter Scheinbewegung (apparent motion), und wie kann diese experimentell induziert werden?
9. Was versteht man unter dem Bewegungsnacheffekt (motion aftereffect)? Welche neuronalen Mechanismen können diesen Effekt erklären?
10. Erläutern Sie kurz die Präsentationstechnik, mit der die Wahrnehmung biologischer Bewegungen in vielen Studien untersucht wird.