

Bis zu 35% längere Bremsenstandzeiten für BPW Scheibenbremsachsen mit Scheiben-Abdeckblechen

Der Einsatz von Scheiben-Abdeckblechen an BPW Anhängerachsen gewährleistet eine gleichmäßige Abnutzung der Bremsbeläge und der Brems Scheibe, was zu einer Verlängerung der Bremsenstandzeit von bis zu 35% führt.

Alle Scheibenbremsachsen können in der Erstausrüstung mit Scheiben-Abdeckblechen montiert werden (für den Off-Road-Einsatz vorgeschrieben, sonst optional). Eine Nachrüstung ist problemlos und ohne zusätzliche Schweißarbeiten möglich. Nachlaufachsen der Baureihe LL werden heute bereits serienmäßig mit den Abdeckblechen ausgerüstet.

HD-Disc SB 4345

UNI-Disc SB 3745

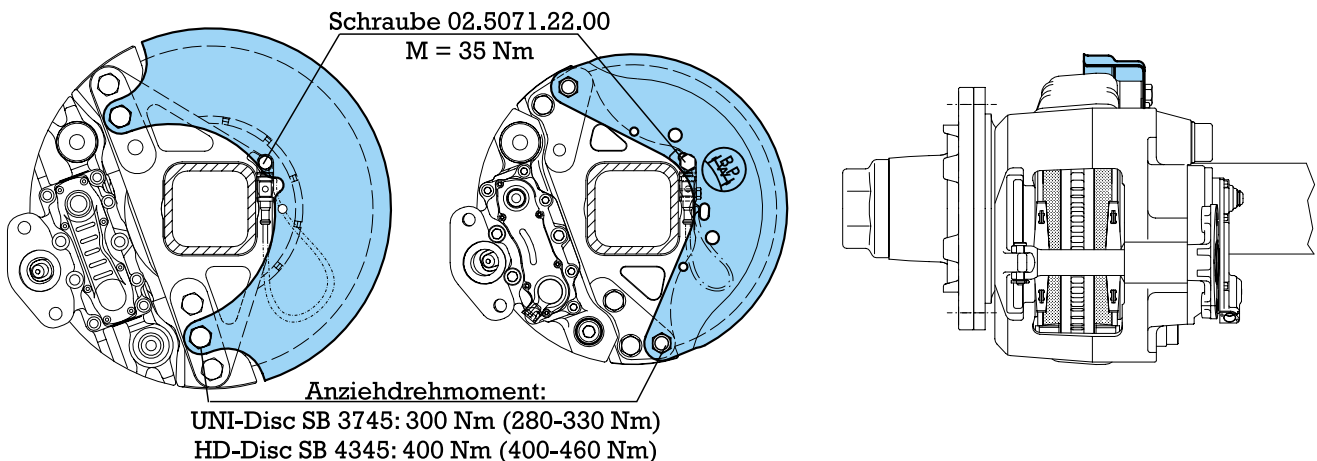

Abdeckbleche:

- 03.010.91.53.0** für Anhängerachsen 9t- und 10t UNI-Disc (SB 3745)
- 03.010.91.58.0/59.0** für Lenkachsen 9t- und 10t UNI-Disc (SB 3745)
- 05.010.91.40.0** für Anhängerachsen 9t- und 10t HD-Disc (SB 4345)
- 05.010.91.50.0** für Anhängerachsen 12t HD-Disc (SB 4345)

Zur Nachrüstung einfach die Abdeckbleche mit den 3 Befestigungsschrauben (2 Schrauben der Bremssattelbefestigung und ABS-Schraube) montieren.

Bei Achsen ohne ABS wird eine selbstfurchende ABS-Schraube M 10x15 (BPW-Nr.: 02.5071.22.00) zusätzlich benötigt.

