



# MINIMAX

## MOBILE SERVICES



## FÜLL- UND ENTLERUNGSSTATION

maximat FuE1 DN 50/DN 80

### PRODUKT

- ▶ Beim Einsatz dieses Löschwassersystems "nass-trocken" ist die trockene Löschwasserleitung über die Füll- und Entleerungsstation maximat FuE1 in den Dimensionen DN50 oder DN80 direkt an das Trinkwassernetz angeschlossen. Im Einsatzfall wird bei Betätigen des Schlauchanschlussventils eines Wandhydranten (Löschwasseranforderung) die Füll- und Entleerungsstation aktiviert und bei ausreichender Wasserversorgung steht nach maximal 60 Sekunden Löschwasser an jedem Wandhydranten zur Verfügung. Nach Beendigung der Löschwasseranforderung (Schließung des Schlauchanschlussventils eines Wandhydranten) entleert sich die Löschwasserleitung selbsttätig über die Füll- und Entleerungsstation.

### EINSATZ

- ▶ Die Füll- und Entleerungsstation maximat FuE1 ist sowohl im Bereich der Neuinstallation sowie zur Systemtrennung von bestehenden Löschwasseranlagen gemäß DIN 14462 und DIN 1988-600 einsetzbar.
- ▶ Typische Einsatzgebiete ohne Frostgefährdung sind:
  - Parkhäuser
  - Außenbereiche
  - Tiefgaragen
  - Lagerbereiche
  - Öffentliche Bereiche, wie z. B. Bahnhöfe
  - Sonstige Bereiche mit Frostgefahr
- ▶ Die Auslegung erfolgt jeweils objektbezogen unter Berücksichtigung der Rohrnetzisometrie, dem daraus resultierenden rechnerischen Nachweis und allen weiteren technischen Anforderungen.

### IHRE VORTEILE

- ▶ Langlebigkeit aufgrund hochwertiger Materialien
- ▶ Aufgrund druckluftgesteuerter Antriebe kein Stagnationswasser = „Wo kein Wasser ist, kann auch keine Stagnation auftreten“
- ▶ Geringer Platzbedarf
- ▶ Einfache Sachverständigenabnahme durch VdS-erkannte und DVGW-zertifizierte Komponenten
- ▶ Bei Netzausfall mindestens 60 Stunden, von Fremdenergie unabhängige, Löschwasserbereitschaft
- ▶ Strömungsgünstige Konstruktion der DVGW-zertifizierten Gesamtarmatur, abgestimmt auf die derzeitigen Marktanforderungen der Wasserversorger
- ▶ Ein serienmäßig für den Einsatz der Füll- und Entleerungsstation entwickelter Schaltschrank mit Überwachungs- und Weitermittlungsmöglichkeit an die Gebäudeleittechnik
- ▶ Geringe Wartungskosten durch Stellantrieb ohne Membran sowie gute Zugänglichkeit aller Armaturenteile und Schaltelemente
- ▶ Hoher Qualitätsstandard durch Steuerung aus der Brandmelde-technik

## LIEFERUMFANG

Die Füll- und Entleerungsstation, gemäß DIN 14463-1 mit DVGW-Zertifizierung besteht aus folgenden Komponenten:

- ▶ Optional: Spüleinrichtung-Timer
- ▶ Absperrschieber
- ▶ Rückflussverhinderer
- ▶ Trennarmatur

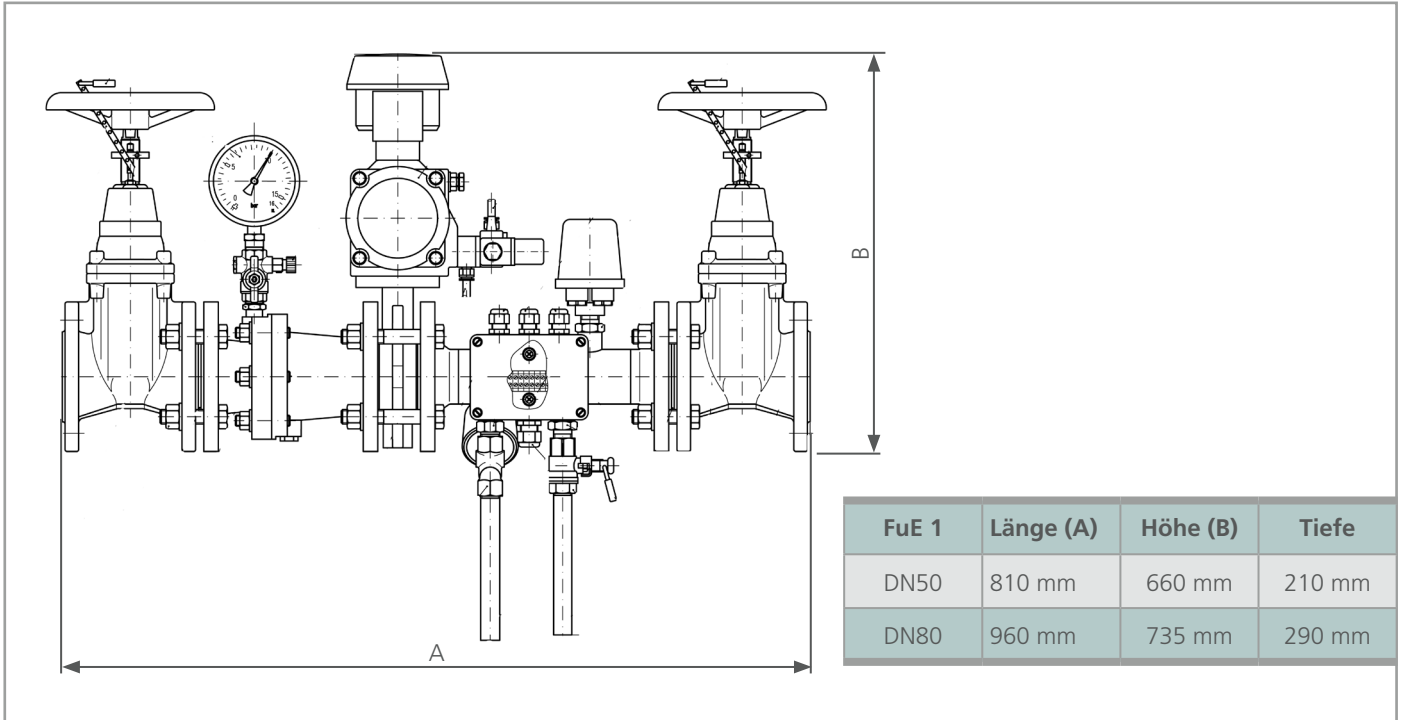

## TECHNISCHE DATEN

- ▶ Betriebsspannung: 230 V  
Steuerspannung: 24 VDC  
Frequenz: 50 Hz
- ▶ Äquivalentlänge DN 80: 14,5 m  
Druckverlust DN 80: 0,43 bar bei 1630 l/min
- ▶ DVGW-Registrierungsnr.: NW-9910BT0532

## INSTANDHALTUNG

- ▶ Die Auslegung erfolgt jeweils objektbezogen unter Berücksichtigung der Rohrnetzisometrie, dem daraus resultierenden rechnerischen Nachweis und allen weiteren technischen Anforderungen
- ▶ Alle Arbeiten zur Inspektion, Wartung und Instandhaltung übernimmt Ihr Minimax Service.

Minimax Mobile Services GmbH & Co. KG  
Minimaxstraße 1  
D-72574 Bad Urach  
Tel.: +49 (0)7125 154-0  
Fax: +49 (0)7125 154-100  
E-Mail: zentrale@minimax.de  
www.minimax-mobile.com  
www.facebook.com/MinimaxMobileServices

Minimax Mobile Services GmbH & Co. KG  
Business Unit LWT  
Wilhelm-Bergner-Str. 15  
21509 Glinde  
Tel.: +49 (0)40 251966-88  
Fax: +49 (0)40 251966-19  
loeschwassertechnik@minimax.de  
www.minimax-mobile.com



Zertifiziert nach  
ISO 14001:2004



Zertifiziert nach  
ISO 9001