

TRIAG

INTERNATIONAL



Die ideale Ergänzung!

Triag International Spannsystem & Hurco Werkzeugmaschinen

**Senken Sie Ihre Nebenzeiten dank dem modularen Aufbau
des PowerClamp Spannsystems und der einfachen WinMax Steuerung**



powerCLAMP

- Einzel- oder Mehrfachspannung, von kleinen aber auch ganz großen Werkstücken möglich
- Schnelles Rüsten und Umspannen im 3-, 4- und 5-Achsen Bereich
- Expressaufträge lassen sich jederzeit zu Ihrer vorhandenen Spannung hinzufügen
- Über 150 verschiedene Spann- und Anschlagmodule zur Auswahl
- Mit Direktprägemodulen, knappes Spannen der Werkstücke (ab 3 mm) möglich

WinMax

- Einfache Werkstattprogrammierung
- Einzigartiger Doppelbildschirm

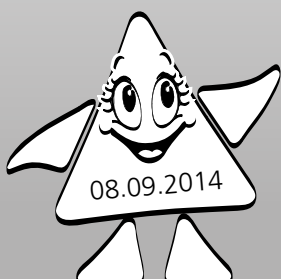



XXX- Basisschiene Länge Höhe 60mm

400 - für Maschine VM10i

500 - für Maschine VMX24i und VMX30i

600 - für Maschine VMX42i

650 - für Maschine VMX50i und VMX60i

690 - für Maschine VMX50i und VMX60i (Tischüberstand)

850 - für Maschine VMX64i und VMX84i

Hurco XXX- 1L2 (1 Schiene und 2 Spannstellen)

In jedem Set sind Schrauben und T- Nutensteine sowie Alu- Schutzkappen enthalten.

- | | | |
|-----|--------------------|-------------------|
| 1 x | Basisschiene | PCB 100-XXX H60 |
| 1 x | Anschlagmodul | PAND 94-34 PRF-A1 |
| 2 x | Spannmodul | PS1PF 94L34 -105 |
| 2 x | Spannpacke präge | B120P |
| 2 x | Spannbacke glatt | B110 |
| 4 x | Parallelunterlage | PCU 24093 |
| 1 x | Magnetanschlag | FAUM 2070 |
| 1 x | Messingdrahtbürste | PCMB 4 |
| 1 x | Nuss 3/8" 6 mm | |

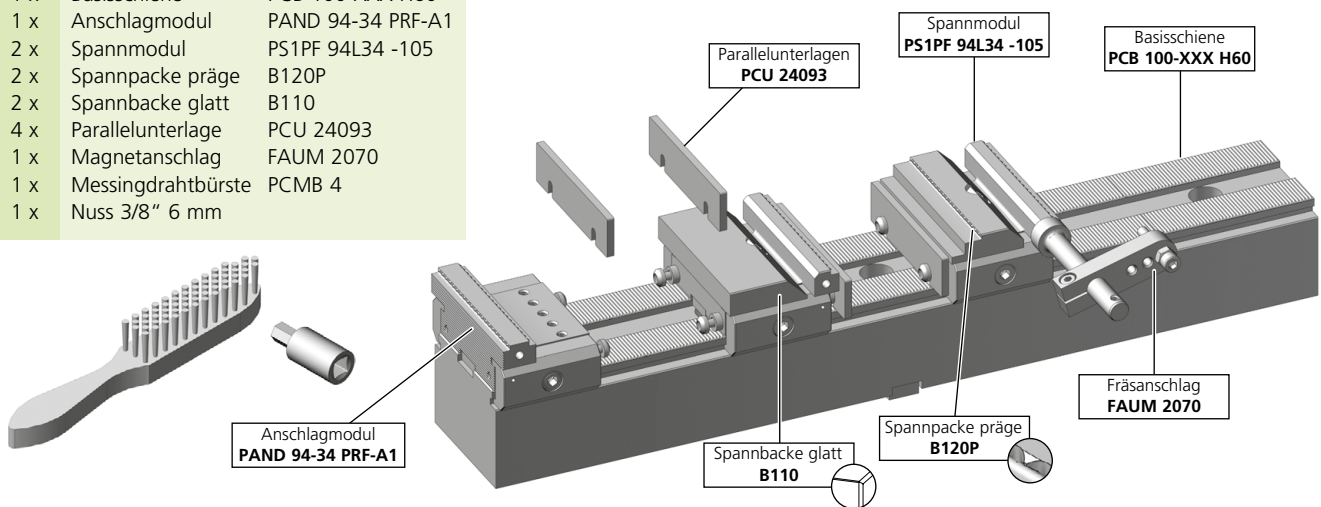

Hurco XXX- 2L4 (2 Schiene und 4 Spannstellen)

In jedem Set sind Schrauben und T- Nutensteine sowie Alu- Schutzkappen enthalten.

- | | | |
|-----|--------------------|-------------------|
| 2 x | Basisschiene | PCB 100-XXX H60 |
| 2 x | Anschlagmodul | PAND 94-34 PRF-A1 |
| 4 x | Spannmodul | PS1PF 94L34 -105 |
| 4 x | Spannpacke präge | B120P |
| 4 x | Spannbacke glatt | B110 |
| 8 x | Parallelunterlage | PCU 24093 |
| 1 x | Magnetanschlag | FAUM 2070 |
| 1 x | Messingdrahtbürste | PCMB 4 |
| 1 x | Nuss 3/8" 6 mm | |

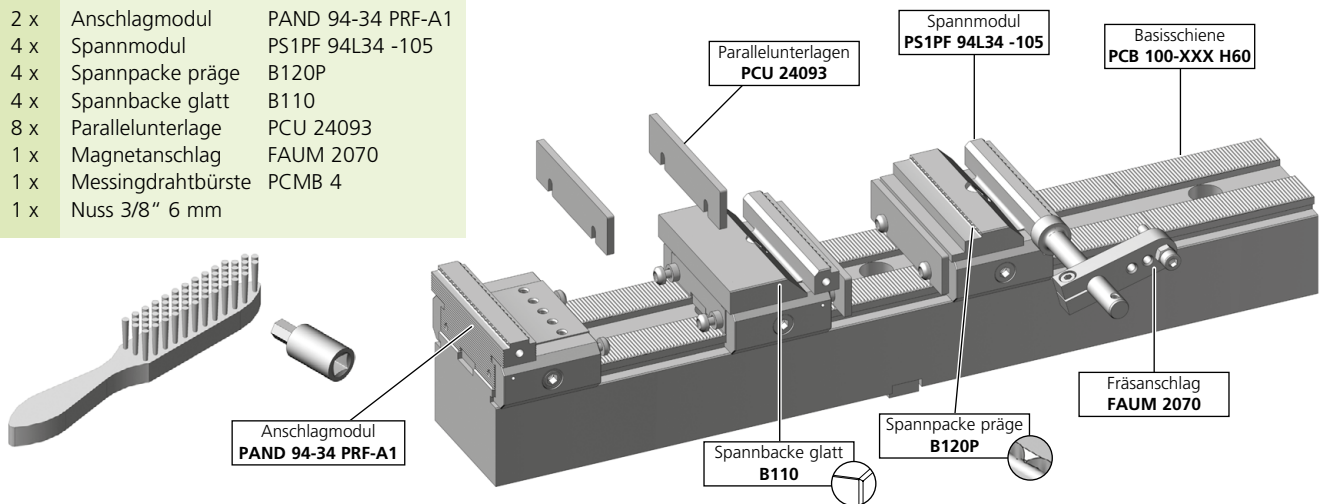

Hinweis: In den Set's Hurco 400-1L2 und 400-2L4 wurden Modulbreite 48 mm verwendet, somit ändert sich der Inhalt wie folgt:

- | | |
|-------------------|--------------------------|
| Anschlagmodul | PAND 48-34 PRF-A1 |
| Spannmodul | PS1PF 48L34-105 |
| Spannpacke präge | B115P |
| Spannbacke glatt | B105 |
| Parallelunterlage | PCU 24047 |

Die übrigen Komponenten bleiben gleich.

Anzahl der Komponenten entnehmen Sie bitte von den oben aufgeführten Set's.



XXX- Basisschiene Länge Höhe 60mm

400 - für Maschine VM10i

500 - für Maschine VMX24i und VMX30i

600 - für Maschine VMX42i

650 - für Maschine VMX50i und VMX60i

690 - für Maschine VMX50i und VMX60i (Tischüberstand)

850 - für Maschine VMX64i und VMX84i

Hurco XXX- 1N2 (1 Schiene und 2 Spannstellen)

In jedem Set sind Schrauben und T- Nutensteine sowie Alu- Schutzkappen enthalten.

- 1 x Basisschiene PCB 100-XXX H60
- 1 x Anschlagmodul PAND 48-34
- 2 x Spannmodul PS1R 48N34 -80
- 2 x Spannbacke glatt B80
- 2 x Spannbacke geriffelt B81
- 4 x Parallelunterlage PCU 24047
- 2 x Fräsanschlag FA 1260
- 2 x Univeralbacke PC 4834RF
- 1 x Messingdrahtbürste PCMB 4
- 1 x Nuss 3/8" 6 mm

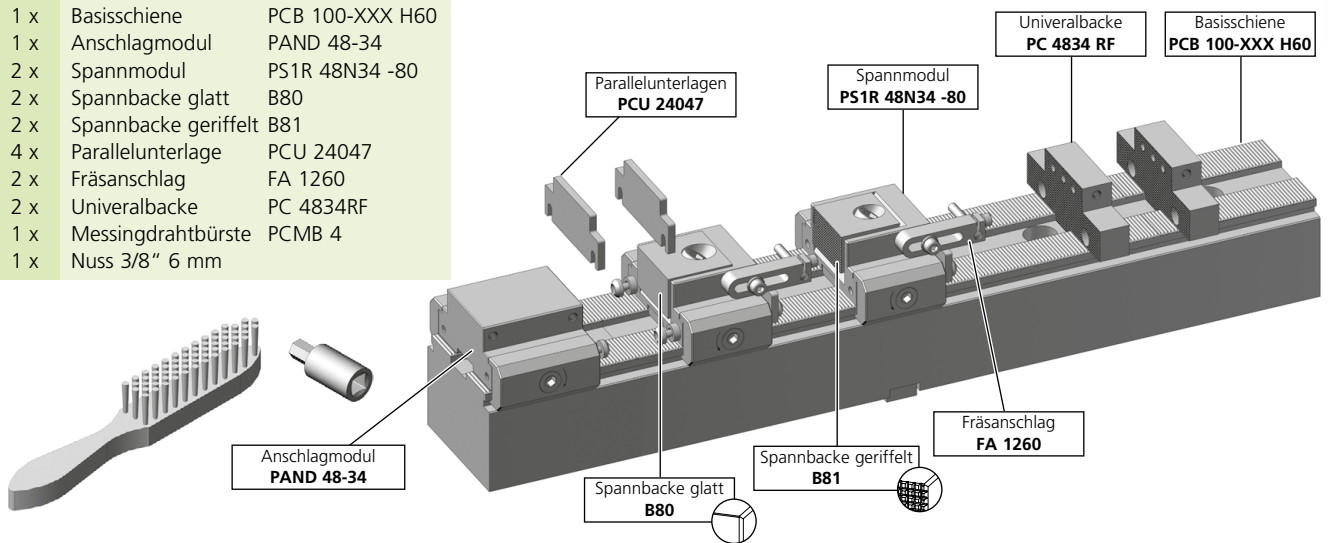

Hurco XXX- 2N4 (2 Schiene und 4 Spannstellen)

In jedem Set sind Schrauben und T- Nutensteine sowie Alu- Schutzkappen enthalten.

- 2 x Basisschiene PCB 100-XXX H60
- 2 x Anschlagmodul PAND 48-34
- 4 x Spannmodul PS1R 48N34 -80
- 4 x Spannbacke glatt B80
- 4 x Spannbacke geriffelt B81
- 8 x Parallelunterlage PCU 24047
- 4 x Fräsanschlag FA 1260
- 4 x Univeralbacke PC 4834RF
- 1 x Messingdrahtbürste PCMB 4
- 1 x Nuss 3/8" 6 mm

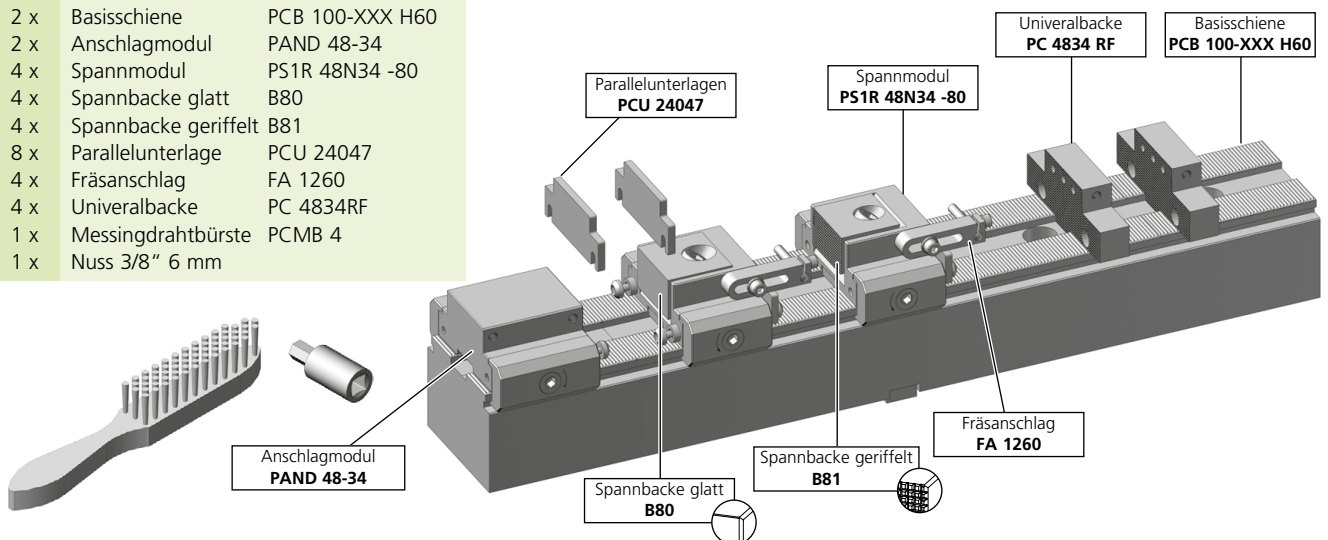



INTERNATIONAL TRIAG



Vertretung: