



Pressing for Excellence

A man in a dark suit, white shirt, and dark tie is shown from the chest up. He is standing against a background of yellow and olive green textured panels. The text 'Fixieren und Hemden' is overlaid on the image in a white, sans-serif font.

Fixieren und Hemden

Inhaltsverzeichnis

Fixiermaschinen

Fixiermaschinen-Portfolio	4
VEIT Connectivity	8
Indutrie 4.0	9
Fixiermaschinenserie FM	10-18
FuseMaster BX 600/1000 Serie	19
Optionen für die FM und BX Serie	20
Eingabesysteme für FM und BX Serie	21
AX 450 / 450 C	22
BH 600	24
Technische Daten Fixiermaschinen	36
Technische Daten Hemden	38

Hemden

Ärmelloch-Pressen und Seitennahtbügelmaschine		
ASP - Ärmelloch-Pressen	26	
SSP - Seitennahtbügelmaschine	26	
Kragen- und Manschettenpressen		
VEIT 8905 Basic	27	
Hemdenfinisher/Universalfinisher		
VEIT SF 26	28	
VEIT 8319 Basic	30	
Hemdenpressen		
TwinStar HP-V4 Hemdenpresse Premium		
Klassische Hemden	31	
TwinStar HP-V4 Hemdenpresse Premium		
Slim Line Shirts	31	
TwinStar System	33	
Hemdenlegetische		
VEIT FS 10 Manueller Hemdenlegetisch	34	
VEIT FS 15 Halbautomatischer Hemdenlegetisch	35	
VEIT FS 20 Halbautomatischer Hemdenlegetisch mit Einsteck-Funktion (Tuck-In)	35	

Fixiermaschinen



Das VEIT Fixiermaschinen-Portfolio

Für jede Anforderung die perfekte Lösung.

AX 450 / 450 C – Die vollwertige Fixiermaschine für das **Hemd** und die **Oberbekleidung**



AX 450

- › Arbeitsbreite 450 mm
- › Ober- und Unterheizung, von einem Thermostat kontrolliert (600 mm lang)
- › Drucksystem bis max. 33 N/cm²
- › Ideal für Bundfixierung, Kleinserien, Labore oder Rolle auf Rolle
- › Fixieren im Band

AX 450 C

- › Arbeitsbreite 450 mm
- › NEU: Pneumatisches Drucksystem
- › Ober- und Unterheizung, von einem Thermostat kontrolliert (600 mm lang)
- › Drucksystem bis max. 43 N/cm²
- › Ideal für Inline-Fusing-Anwendungen / Fixieren im Band

BH 600 – Die Lean-Production-Lösung für das **Hemd**



- › Arbeitsbreite 600 mm
- › Ober- und Unterheizung, separat einstellbar (**600 mm lang**)
- › Ideal für klassische Hemdenkragen, -manschetten
- › Teile werden direkt an der Maschine belegt
- › Stapler als Option
- › Wasserkühlung

BX 600/1000 – Die universelle Lösung für das **Hemd** und die **Oberbekleidung**



- › Arbeitsbreite 600 mm oder 1000 mm
- › Ober- und Unterheizung, separat einstellbar (800 mm lang)
- › Einzel oder Doppeldrucksystem in verschiedenen Härten
- › Zuverlässig und einfach zu bedienen
- › Ideal für kleine (600 mm), bis mittelgroße Produktionen (1000 mm)
- › Anzeige für elektrische oder pneumatische Fehler (Diagnosesystem)

FM 10/FM 14 – Für höchste Ansprüche beim Hemd und die Oberbekleidung



- › Ideal für alle Hemdenstoffe (FM 10) und Oberstoffe (FM 10/FM 14)
- › Eingabeband 1400 mm, für lange Teile
- › Eingabe- und Transportband getrennt, „kühles Auflegen“
- › Spezielle Isolierung, geringe Wärmeabstrahlung
- › Ober- und Unterheizung separat gesteuert mit Temperaturbegrenzer (1000 mm lang)
- › Heizzonen wählbar, TOP (Hemd), BOTTOM (Oberbekleidung)
- › Spezielle Speed-Heatup-Funktion, zum schnellen Aufheizen der Maschine
- › Touch Screen für Programmspeicherung und Servicefunktionen
- › Luft- und Kompressorkühlung als Option
- › Kurzes (800 mm) oder langes (1400 mm) Kühlband
- › Fehlerdiagnosesystem



FM 14L/FM 16 – Die produktivste Lösung für die Oberbekleidung

Vorteile wie FM 10/FM 14 sowie zusätzlich:

- › Ideal für Mantel, Winterstoffe sowie Blockfixierung
- › Längere Heizzone, höhere Produktivität (**1400 mm lang**)
- › Drei Heizzonen, schonenderes Aufheizen
- › Für große Produktionen oder zentralisiertes Fixieren
- › Ideal zur Kombination mit Eingabesystemen (FE-L, ET)







velt

velt

FM 16

VEIT Connectivity

Die intelligente Steuerung der VEIT FM/LM Serie ermöglicht eine Vielzahl von Möglichkeiten den Fixierprozess ganzheitlich in Ihre Produktion einzubinden.

VEIT Connectivity bietet ein Zwei-Wege-Kommunikationstool mit Bildschirmübertragung und Fernzugriff auf die FM/LM Steuerung.

Nur Sie haben digitalen Zugriff auf Ihre Maschine. Unser VEIT Service kann nur auf Ihre Maschine zugreifen und Sie direkt unterstützen sofern Sie dies manuell einstellen.

Ihre Möglichkeiten

- › Mithilfe einer Aufzeichnung der Prozessparameter können Sie eine gleichbleibende Qualität in Ihren Prozessen sicherstellen.
- › Sie können die Maschine in ihr Firmennetzwerk integrieren, um alle entscheidenden Parameter wie Pressdruck, Temperatur, Durchlaufzeit und das gewählte Programm auslesen zu können.

VEIT Remote Service

- › Unser VEIT Remote Service macht es im Falle einer Störung möglich, dass sich unsere Service Mitarbeiter über eine Online Verbindung ein erstes Bild machen können.
- › In vielen Fällen kann so der Einsatz eines Servicetechnikers vor Ort und die damit verbundenen langen Standzeiten vermieden werden.

Zusätzliche Anwendungsfälle

- › Diagnosemöglichkeit
- › Beseitigung von Störungen
- › Unterstützung bei Inbetriebnahme, Konfiguration und Programmierung
- › Unterstützung eines Technikers vor Ort

Vorteile

- › Kostenminimierung durch erhöhte Verfügbarkeit, schnellere Diagnose und Fehlerbehebung im Falle einer Störung
- › Digitale Qualitätssicherung
- › Hotline-Support mit unseren Maschinenspezialisten
- › Sichere Verbindungslösung



Industrie 4.0

VEIT hat das Ziel, seinen Kunden die Prozesse rund um jedes Produkt so leicht wie möglich machen.

Die Produktion von Bekleidung wird immer schnell-lebiger und die Anforderung an ein effizientes System zur Bearbeitung von Materialien steigt.

VEIT Fusing 4.0

„VEIT Fusing 4.0“ bietet einen dezentral gesteuerten Fixierprozess, indem die Maschine in einem Netzwerk mit anderen Maschinen, der Ware sowie mit sich selbst kommuniziert. Unsere FM Fixiermaschine mit „VEIT Fusing 4.0“ ist auf alle Anforderungen von intelligenter Produktion vorbereitet und kann dem Anwender somit den Produktionsprozess ganzheitlich erleichtern.

Prozessparameter

Maschinenspezifisch kann durch die Überwachung aller Prozessparameter und einer intelligenten Anpassung das Fixierergebnis immer konstant gehalten werden. Durch das Aufzeichnen aller Prozessparameter hat der Produzent immer einen Nachweis für die Konstanz seines Produktes.

VEIT Predictive Maintainance

„VEIT Predictive Maintainance“ - Aus allen Industrie 4.0-fähigen Produkten von VEIT lässt sich auch ein detaillierter Servicebericht erstellen.

Vorteile

- › Herstellung von individualisierten Produkten zu den Kosten von Massenfertigung
- › Senkung der Energiekosten („gradual warmups“)
- › Geringere Fehlerrate durch eindeutige Identifizierung der Ware und somit hohe Variantenzahl in kurzer Zeit zu niedrigen Stückkosten
- › Abrufen der Produktionsdaten vom Zentralserver und Erheben von Daten aus der Produktionsumgebung (BDE)
- › Dezentrales Erzeugen von Steuerungsbefehlen sowie Verfügbarkeit aktueller Prozessdaten (schnelle Reaktion auf ungeplante Ereignisse)
- › Effiziente, flexible Prozesskoordination
- › Situationsgenaue Feinsteuerung von Prozessen durch automatisierten Austausch anwendungsspezifischer Betriebsinformationen
- › Qualitätsvalidierungen aus retrospektiven Produktionsdaten möglich

FIXIERMASCHINE FM

Design trifft Ergonomie.

Optimale Anpassung des Drucksystems (soft, medium) und der Heizungsanordnung (Top, Bottom) an die zuverarbeitenden Materialien

Perfekt durchdachtes Servicekonzept ermöglicht die einfache und regelmäßige Reinigung der Maschine

Sichtbarkeit und Erreichbarkeit

- › Verbesserter Zugang zu Abstreifer durch reduzierte Maschinenbreite im Bereich des Kühlbands
- › Optimierte Sichtscheibe zur besseren Sichtbarkeit der Ware

Optimale Fixierung der Einlage durch exakte Temperatursteuerung direkt am Band



Konstante Qualität der Fixierergebnisse durch optimierte Reinigung der Bänder auf der Außen- wie auch der Innenseite. Dadurch erheblich geringere Verschmutzung der Wellen und des Fixiergutes

Geringstmöglicher Energieverbrauch

- › Separates Eingabeband, kein Abkühlen des Transportbandes außerhalb der Maschine
- › Entkopplung der Heizzonen vom Maschinenrahmen
- › Kapselung der kompletten Maschine zur Vermeidung von Zugluft und Reduzierung der Wärmeverluste



Gleichmäßige Fixierergebnisse
durch konstanten Druck
über die gesamte Arbeitsbreite

Steuerung

- › Kapazitives Touch Display zur leichteren Bedienung
- › Anwenderoptimierte Bedienoberfläche
- › Diagnose- und Remoteservice fähig
- › Dreh- und kippbares Display

Funktionalität

- › Abnehmbares FE für eine unkomplizierte Installation in engen Begebenheiten
- › Start Stop Funktion des Eingabebandes bei Abweichung von den eingestellten Fixierparametern

Reduzierter Verschleiß der Bandkante
durch kontaktlose Bandsteuerung

Ergonomie

- › Gewichtseinsparung bei Seitenteilen für einfachere Wartung
- › Reduzierte Grundhöhe der Maschine
- › Einfacher Zugang zur Energieversorgung
- › Reduzierte Umgebungstemperatur durch separates und kühles Eingabeband

Die Heizungssteuerung

Überragende Fixierergebnisse durch die höchst präzise Regelung der beiden wichtigen Fixierparameter – Temperatur und Druck

Die heutigen High-Tech Einlagen haben oftmals nur einen relativ schmalen Temperaturbereich, in dem der Kleber optimal haftet. Der exakten Temperaturregelung kommt daher eine viel höhere Bedeutung als bisher zu. Für diese Anforderung hat VEIT eine neue, innovative Heizungssteuerung entwickelt.

Diese neue Steuerung erfasst die Temperatur am Band und reagiert damit äußerst schnell auf Veränderungen. Die eingestellte Temperatur kann dadurch konstant gehalten und präzise gesteuert werden. In Verbindung mit den bewährten VEIT Heizungen sowie der Heizzonegeometrie wird das Fließverhalten des Klebers optimal auf die weitere Verarbeitung eingestellt.

Das Heizelement

Voraussetzung für eine optimale Wärmeübertragung ist die Stabilität über die gesamte Maschinenbreite. Die Aluminiumkonstruktion des Heizelements, die selbst nur wenig Energie aufnimmt, sorgt für eine optimale Übertragung von Wärme auf das Fixiergut.

Heizonenkonfiguration BOTTOM oder TOP

Unterschiedliche Anwendungen erfordern individuelle technische Lösungen. Je nachdem, ob es sich um eine Anwendung in der Oberbekleidung oder bei der Hemdenverklebung handelt, spielt die Gestaltung der Heizzone eine wichtige Rolle im Fixierprozess. Die Lösung auf diese Herausforderung sind konfigurierbare Heizonen von VEIT. Dank dieser einzigartigen Technik kann die Fixiermaschine für die jeweilige Anwendung individuell ausgelegt werden.

Vorteile

- › Flächige und gleichmäßige Temperaturübertragung
- › Geringer Wärmeverlust durch optimale Wärmeführung
- › Schnelle Anpassung bei Temperaturänderung ohne Zeitverlust
- › Genaue Temperatursteuerung ohne wesentliche Abweichungen
- › Zielgerichtete Wärmeübertragung ohne Energieverlust durch spezielle Isolierungen

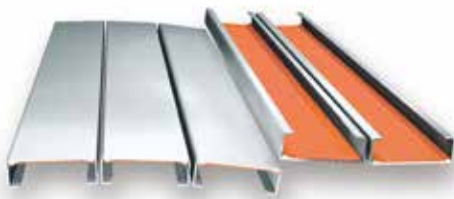

Bottom bei FM 10/FM 14



Top bei FM 10/FM 14

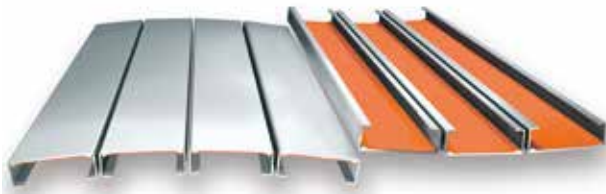

Bottom bei FM 14L/FM 16

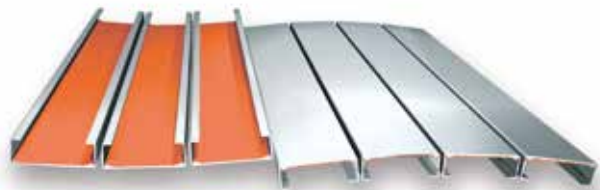

Top bei FM 14L/FM 16

Heizzone 3/2 bzw. 4/3 unten/oben

Bei Stoffen und Einlagen der Oberbekleidung werden mit der 3/2 bzw. 4/3 unten/oben Anordnung perfekte Ergebnisse erzielt. Der Oberstoff wird schonend durch die erste, untere Heizzone erwärmt und somit krumpfarm verarbeitet. Auch voluminösere Oberstoffe reagieren positiv auf diese Anordnung der Heizelemente.

Heizzone 2/3 bzw. 3/4 oben/unten

Die Anordnung der Heizelemente 2/3 bzw. 3/4 oben/unten ist die klassische Anordnung bei der FM für den Hemden- und Freizeitbereich. Durch die erste obere Heizung wird der Kleber der Einlage angeschmolzen und anschließend durch die längere untere Heizzone nach unten in den Oberstoff gezogen.

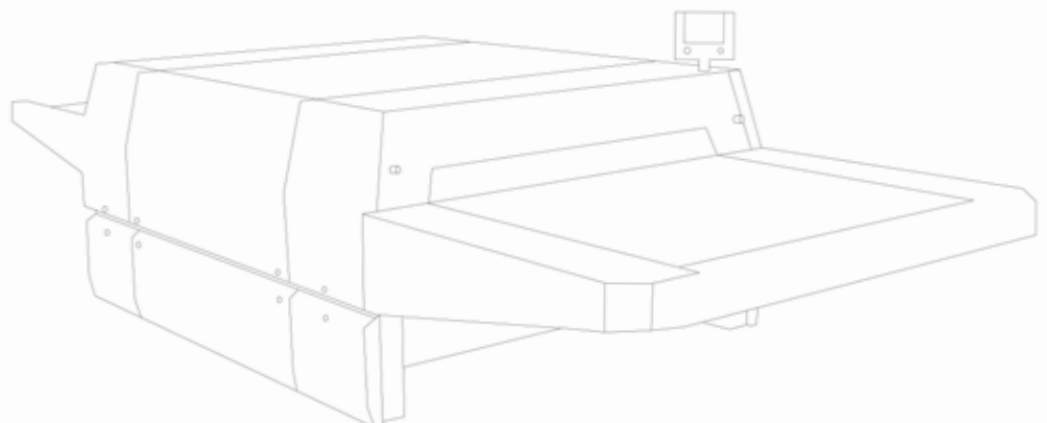

Drucksysteme

Das Drucksystem FM 10/FM 14/FM 14L/FM 16

Auch bei der sensitiven Druckgebung nimmt die VEIT Technologie eine innovative und führende Rolle ein: Durch die Entwicklung von patentierten modularen Druck- und Doppeldrucksystemen, mit denen die individuellen Anforderungen des Anwenders je nach Drucksystem-Konfiguration speziell erfüllt werden können.

Standarddrucksystem C

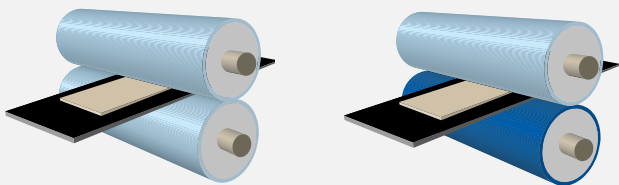

C S (Soft)

Einsatz: druckempfindliche Materialien in der Oberbekleidung, speziell in der DOB und HAKA/Freizeithemden

- › Unterschiedliche Wellenkombinationen für Oberbekleidung und Hemden
- › Optimale Kombination der Walzenhärte für jeden Einsatz

C M (Medium)

Einsatz: HAKA bei hochgezwirnter Ware/Oberhemden

Doppeldrucksystem CU

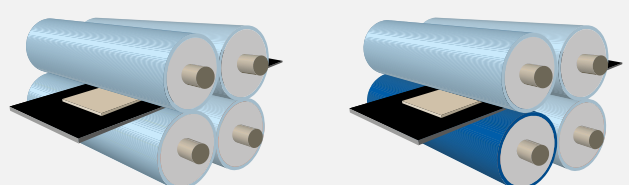

CU S (Soft)

Einsatz: druckempfindliche Materialien in der Oberbekleidung, speziell in der DOB und HAKA/Freizeithemden

- › Speziell bei schwer zu fixierenden Oberstoff- und Einlagenkombinationen geeignet und bewährt
- › Universell einsetzbar, da beide Drucksysteme unabhängig voneinander oder zusammen arbeiten können
- › Beide Drucksysteme sind unabhängig voneinander einstellbar
- › Im Fall von stark ausgerüsteten Einlagen und Oberstoffen bessere Haftung beim Gebrauch beider Drucksysteme
- › Von sehr dünnen bis sehr schweren Einlagen lassen sich alle Qualitäten leicht verarbeiten

CU M (Medium)

Einsatz: HAKA bei hochgezwirnter Ware und DOB/Oberhemden

Doppeldrucksystem CFC – FLEXO

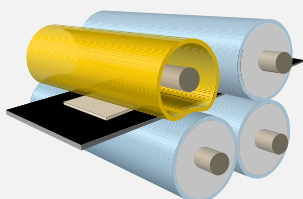

CFC

Einsatz: sehr druckempfindliche und voluminöse Ware, die beim Fixieren leicht zum Komprimieren neigt

- › Patentiertes VEIT Doppeldrucksystem CFC speziell für empfindliche Ware
- › Sehr schonende Verarbeitung durch leicht flächigen Druckaufbau mit einer luftbefüllten Walze
- › Beide Drucksysteme sind unabhängig voneinander einstellbar

Steuerung

Noch nie war eine Fixiermaschine so einfach zu bedienen.

Konzentration auf das Wesentliche verbunden mit einer intuitiven Bedienung waren die Ziele bei der Neuentwicklung der neuen 7" Farb-Touch Steuerung.

Alle relevanten Fixierparameter sind auf dem modernen und benutzerfreundlichen Display leicht auf einen Blick ablesbar. Sollte ein Fixierparameter nicht innerhalb der gewählten

Vorgaben (z. B. zu niedrige Temperatur) sein, wechselt die Schriftfarbe auf Rot und das Eingabeband stoppt die Zufuhr in die Maschine.

Darüber hinaus können Fixierprogramme in der Steuerung erstellt und gespeichert sowie über den USB Port auch auf weitere FM Fixiermaschinen kopiert werden.



- > Auswahl der Landessprache
- > USB-Anschluss zum Erstellen von Programmkopien
- > Diagnosesystem für die Funktion der Heizelemente, Druckluftversorgung, Bandverlauf, Fehlerprotokoll

Soll-Temperatur
der ersten Heizzone

Ist-Temperatur
der ersten Heizzone

Anpressdruck
des ersten Drucksystem
in bar oder N/cm²

Bandgeschwindigkeit
in m/min und Sekunden

Stand-by-Funktion
zur Energieeinsparung in Pausen

Heizung
Ein-/Ausschalten

Cool-Down-Funktion
zur Abkühlung und
Reinigung des Bandes

Ist-Temperatur
der zweiten Heizzone

Soll-Temperatur
der zweiten Heizzone



Anpressdruck
des zweiten
Drucksystems
in bar oder
N/cm²

Fixiermaschine FM 10/FM 14/FM 14L/FM 16

FIXIERMASCHINEN

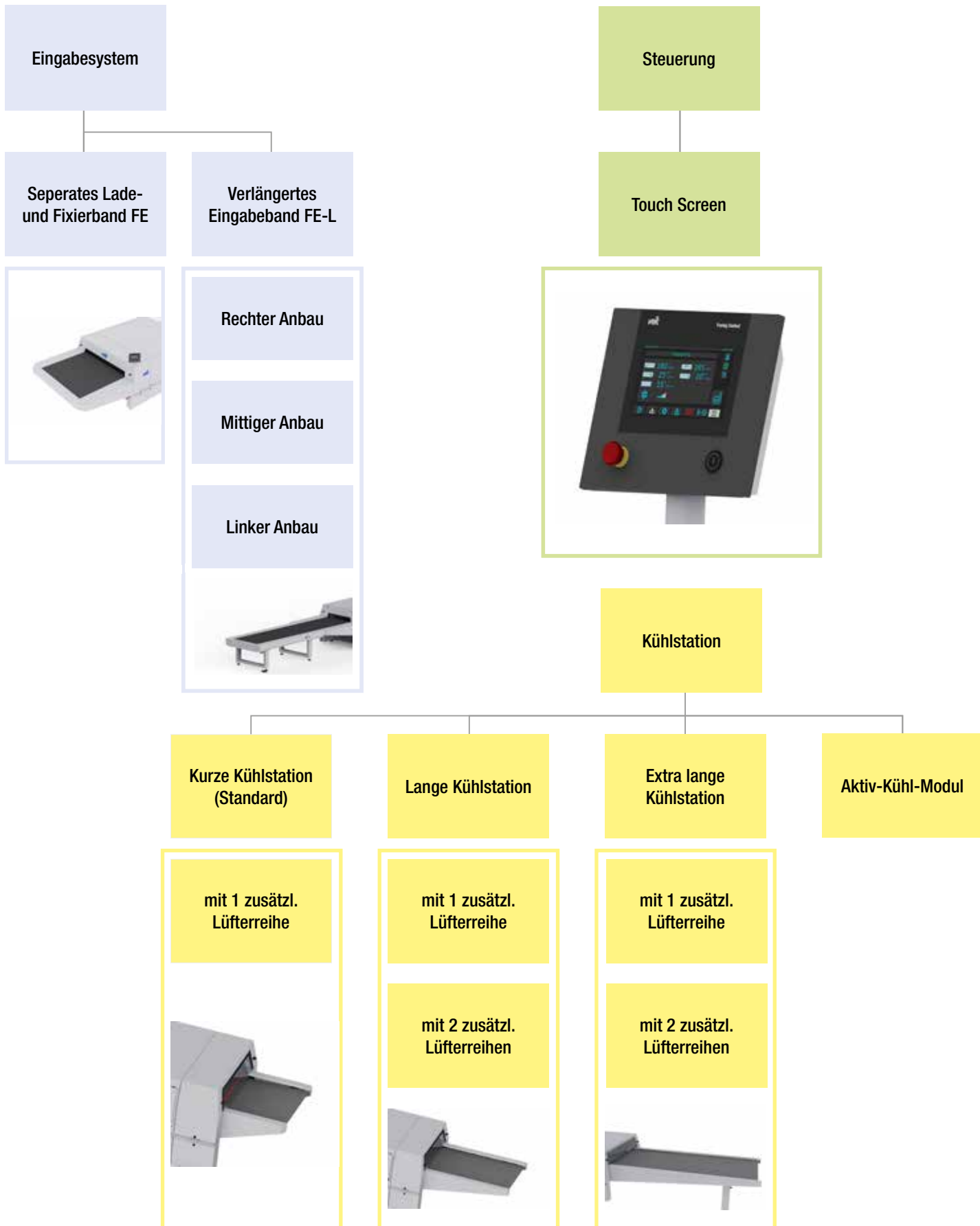

Fixiermaschine FM 10/FM 14/FM 14L/FM 16

FIXIERMASCHINEN

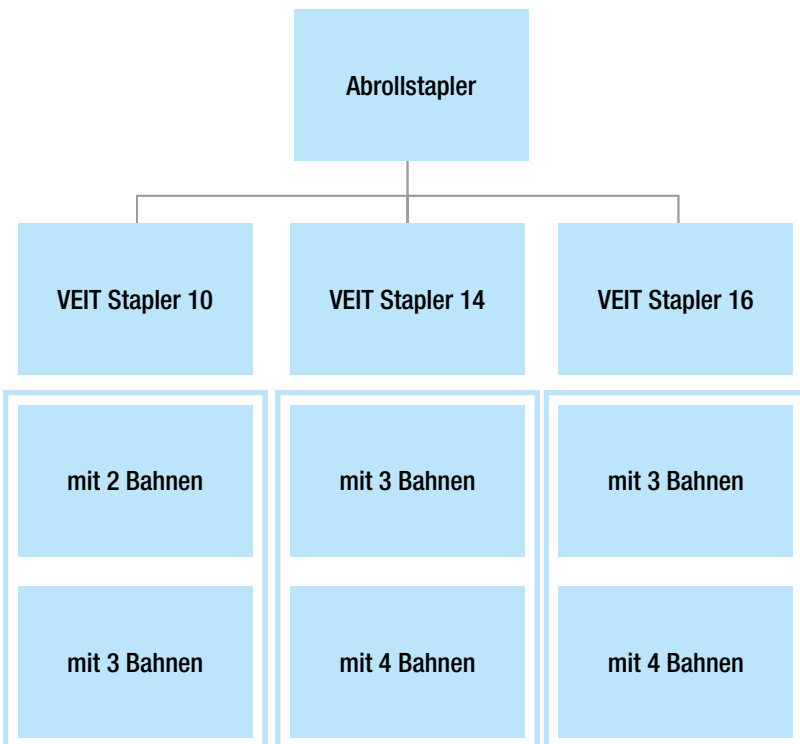
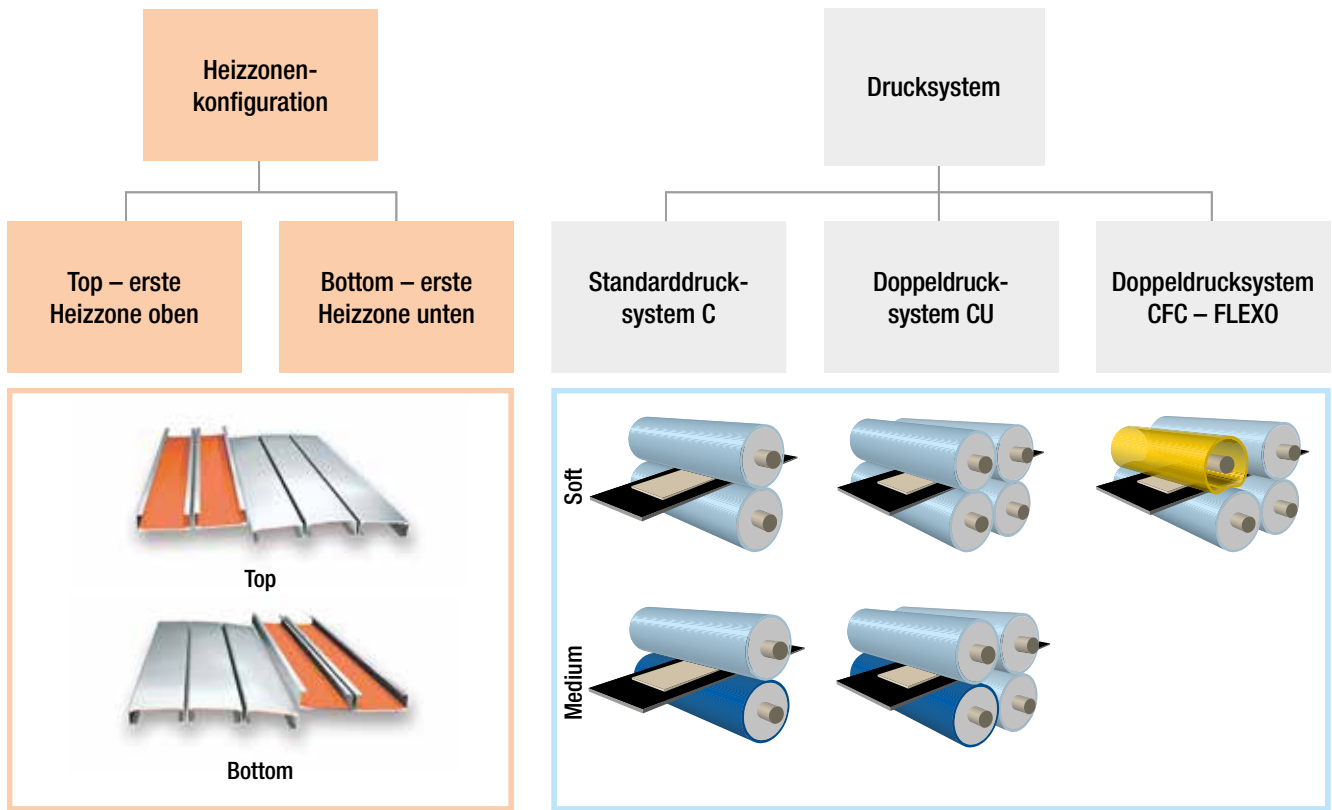

veit FUSING

VEIT - die Zukunft der Fixiertechnik.

Vor 15 Jahren haben wir die Fixiertechnik-Sparte der Firma Kannegiesser übernommen. Seitdem haben wir die Maschinen konsequent weiterentwickelt – zur vollkommenen Synthese aus Kannegiesser und VEIT, Technologie und Innovationskraft. Ab 2016 tragen unsere Fixiermaschinen nur noch einen Namen: **VEIT**.

Ergonomie und Sichtbarkeit

Alles im Blick und einfach erreichbar

Bei der Designfindung und Konstruktion der FM/LM Serie wurde vor allem darauf geachtet, die ergonomischen Wünsche unserer Kunden weiter zu optimieren.

Neben der Reduzierung der Grundhöhe der Maschinenreihe wurden die für den Produktionsprozess wichtigen Stellen besser erreichbar und einsehbar gestaltet.

Der Bereich der Übergabe von FE zu Transportband wurde so angepasst, dass die Stoffe bei der Übergabe besser beobachten zu können. Dadurch können Fehlfixierungen verhindert.

Die vergrößerte Heckklappe ermöglicht einen klaren Einblick zu Abstreifer, Übergabe am Kühlband und somit eine sofortige optische Kontrolle der Fixiererergebnisse. In Kombination mit der reduzierten Maschinenbreite im Bereich der Kühlstation wurde die Zugänglichkeit zum Abstreifer deutlich erleichtert.

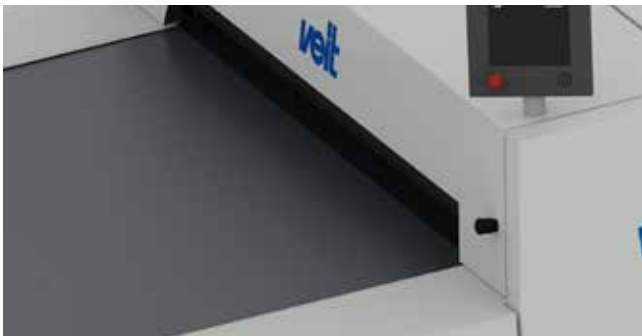

FuseMaster BX/BXT 600, BX/BXT 1000 Serie

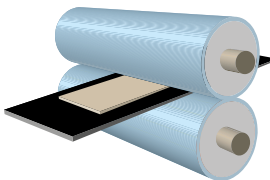

C S (soft)

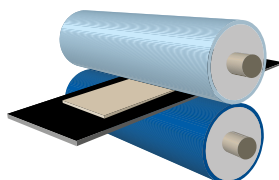

C M (medium)

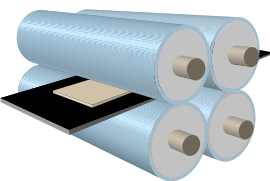

CU S (soft)

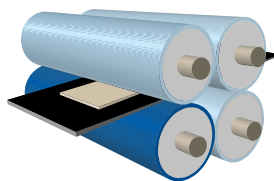

CU M (medium)

Die kompakte Lösung!

Konzipiert für den täglichen Einsatz in der Oberbekleidung und Hemdenfertigung. Robust und zuverlässig. Die BX gibt es für beide Anwendungen mit optimierten Lösungen.

Vorteile:

- > Kompakte, robuste und kurze Bauweise
- > Lange Heizstrecke für hohe Geschwindigkeit
- > Schnelles Aufheizen der Maschine
- > Absolut zuverlässig hinsichtlich der Einhaltung von Temperatur und Druck

Die Steuerung:

Die Steuerung der Verarbeitungsparameter gehört zu den wichtigsten Eigenschaften einer Fixiermaschine. Deshalb wurde Wert auf eine übersichtliche und logische Anordnung der Anzeigeelemente gelegt.

Vorteile:

- > Separat gesteuerte obere und untere Heizzone
- > individuell einstellbar auf die jeweilige Oberstoff- und Einlagenkombination
- > Farbliche Veränderung der Temperaturanzeige bei Unter- oder Überschreiten der Temperatur
- > Diagnosesystem für Bandverlauf, elektrische Spannungsversorgung und Druckluft

Das Heizsystem:

Wie bei allen kontinuierlichen VEIT Fixiermaschinen kommen auch hier die bewährten Flächenkontakt-Heizelemente zum Einsatz. Klar definierte Heizzonen führen zu optimalen Fixierergebnissen.

Vorteile:

- > Flächige und gleichmäßige Temperaturübertragung durch Wölbung der Heizzonen
- > Gleichmäßige Wärmeverteilung durch lückenlos angeordnete Heizelemente
- > Schnelle Anpassung bei Temperaturänderung, wenig Zeitverlust
- > Zielgerichtete, verlustfreie Wärmeübertragung durch speziell isolierte Heizelemente

Das Drucksystem:

Standarddrucksystem C S (Soft)

Einsatz: druckempfindliche Materialien in der Oberbekleidung, speziell in der DOB und HAKA/Freizeithemden

Standarddrucksystem C M (Medium)

Einsatz: HAKA bei hochgezwirnter Ware/Oberhemden

Doppeldrucksystem CU S (Soft)

Einsatz: druckempfindliche Materialien in der Oberbekleidung, speziell in der DOB und HAKA/Freizeithemden

Doppeldrucksystem CU M (Medium)

Einsatz: HAKA bei hochgezwirnter Ware und DOB/ Oberhemden

Vorteile:

- > Walzenkombination wählbar: soft oder medium
- > Jederzeit schneller Austausch der Walzen

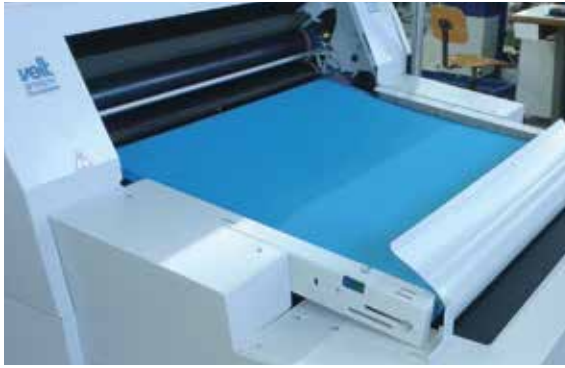

Optionen für die FM und BX Serie

Rückführungssystem (für BX)

Die **BX Serie** (in der Arbeitsbreite 600 mm und 1000 mm) kann jeweils mit einem Rückführsystem ausgestattet werden. Das ist besonders für kleinere Produktionen zweckmäßig, bei denen eine separate Person zum Entnehmen der Teile wirtschaftlich nicht sinnvoll wäre.

Vorteile:

- > Ideal, da wenig Platz benötigt wird
- > Für zwei unabhängig arbeitende Personen



7" Farb-Touch Steuerung (für BXT 600/1000)

Alle relevanten Parameter sind auf dem modernen und benutzerfreundlichen Display leicht auf einen Blick ablesbar.

Vorteil:

- > Einfachste Bedienung durch intuitive 7" Farb-Touchscreen Steuerung



Bundabwickel- und -aufwickelvorrichtung (für FM und BX)

Bei der Fixierung von Hosen- oder Rockbunden (keine Formbunde) können diese kontinuierlich von Rolle auf Rolle fixiert werden.

Vorteile:

- > Nach dem Fixieren befinden sich alle Bunde auf einer Rolle
- > Es wird entsprechend der Reihenfolge fortlaufend fixiert



Der rotierende Abstreifer (für FM)

Mit Hilfe des rotierenden Abstreifers können Teile, die am oberen Band anhaften, schonend gelöst werden.

Vorteile:

- > Schonendes Lösen der Teile vom oberen Transportband mittels Gummilippen
- > Schnelle und kostengünstige Lösung durch separaten Austausch beschädigter Abstreiferlippen
- > Wartungsarm



Seitliche Auflegetische für FE und FE-L (für FM)

Die separate Auflegeverbreiterung ist besonders bei breiteren Teilen empfehlenswert, die mit Einlage belegt werden.

Eingabesysteme für FM und BX

VEIT Eingabesysteme erhöhen die effiziente Nutzung der Fixiermaschine.



Eingabesystem FE-L

Das **FE-L** ist die verlängerte Version des Eingabebandes FE. Es kann an der FM Baureihe zusätzlich zum bestehenden FE-L oder auch an Stelle des FE angebaut werden.

Vorteile:

- › Ein- und Ausschaltbar über Fußschalter
- › Problemlose Bearbeitung besonders langer Teile
- › Das verlängerte Eingabeband ermöglicht einer größeren Personenzahl an der Fixiermaschine zu arbeiten
- › FE-L kann an der FM angebaut werden
- › Eingabelänge bei Anbau an FE Variante: 4400 mm
- › Eingabelänge bei Anbau an Basic Variante: 3000 mm

Eingabetaktband ET

Das **Eingabetaktband ET** ist eine erweiterte Funktion des FE. Als Transferband erzeugt es zusätzlich zum Auflegeband einen Puffer zwischen schnellem Abtransport der Ware vom Eingabeband und langsam laufender Fixiermaschine.

Vorteile:

- › Wahl zwischen Taktsteuerung über Knieschalter, Dauerlauf und Kopplung über die gesamte Breite
- › Genaue Positionierung der zu fixierenden Teile auf einem stillstehenden Band
- › Unabhängige Arbeitsweise der benachbarten Bahnen
- › Automatische Geschwindigkeitsanpassung an die Fixiermaschine

VEIT Stapler

Da die fixierten Teile in Ruhe auskühlen sollten, bevor sie weiter verarbeitet werden, ist eine materialschonende und rationelle Handhabung nach dem Fixieren sehr wichtig.

Der **VEIT Stapler** führt die Teile, die vom Kühlband der BX oder FM Serie kommen, über eine optische Fotoleiste der Länge des Teiles entsprechend dem Ablegetisch zu. Der wiederum durch den Sensor aktiviert unter das Teil fährt, bis es über die ganze Länge abgelegt ist. Anschließend fährt der Tisch in seine Grundstellung unter das Band zurück, um das nächste Teil zu erfassen. Wählbar zwischen zwei bis vier Bahnen, die in unterschiedlichen Bandbreiten (1000, 1400 und 1600) kombinierbar sind.

Vorteile:

- › Automatisches Erkennen und Stapeln der Teile
- › Verschiedene Bahnenbreiten wählbar
- › Bei sehr breiten Teilen Bahnen koppelbar
- › Flächige Ablage der Teile
- › Teile liegen bündelgenau in der Reihenfolge



AX 450 / AX 450 C



Die **AX 450** ist eine kleine Fixiermaschine, auf die jedoch die gleichen Attribute zutreffen wie auf ihre großen Vorbilder. Sie kann zum Bundfixieren ebenso gut eingesetzt werden wie zum vollwertigen Fixieren von Oberbekleidung und Hemden.

Vorteile:

- › Vollwertige Fixiermaschine für kleine Produktionen, Labors oder Fertigung in Linien
- › Kein Luftanschluss nötig
- › Einphasige Stromversorgung
- › Maschinengestell mit Rollen
- › Partielles Fixieren möglich



Die Steuerung:

Eine vollwertige Maschinensteuerung gehört für uns auch bei einer kleinen Fixiermaschine zur Selbstverständlichkeit. Deshalb wird auch hier Wert auf eine übersichtliche und logische Anordnung der Anzeigeelemente gelegt.

Vorteile:

- › Diagnosesystem für Heizungs-, Motor- und Bandsteuerung – ein Novum in dieser Klasse
- › Farbliche Änderung des Temperaturdisplays bei Unter- oder Übertemperatur
- › Kalibrierbares Thermostat, wichtig bei Bandwechsel oder Wechsel zu einem anderen Bandtyp
- › Soll/Ist-Temperaturüberwachung

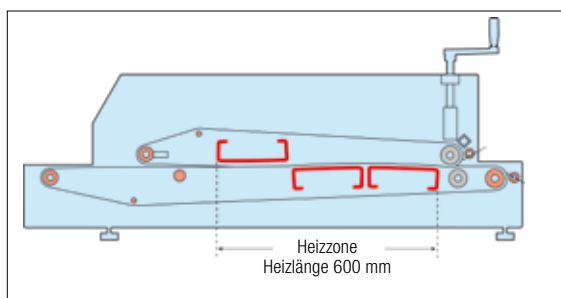

- Heizsystem
- Drucksystem

Das Heizsystem:

Die Heizungsanordnung und Heiztechnologie wurden von den großen Fixiermaschinen übernommen und gewährleisten ein Maximum an Qualität.

Vorteile:

- › Separate obere und untere Heizzone
- › Bewährte VEIT Flächenheiztechnologie mit gleichmäßiger Temperaturverteilung
- › Einphasige Stromversorgung, die über jede Steckdose mit einer Absicherung von 16 A erfolgen kann
- › Flächenheizelemente sorgen für zielgerichtete, gleichmäßige Wärmeübertragung ohne Energieverluste

AX 450 / AX 450 C

Die Drucksysteme:

AX 450 - Mechanisch

Das ausgeklügelte mechanische Drucksystem der **AX 450** ermöglicht ein von Druckluft unabhängiges Arbeiten. Mit großer Präzision und Genauigkeit wird der von den Einlagenherstellern gewünschte spezifische Druck in N/cm^2 angezeigt.

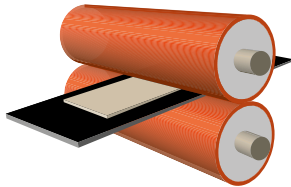

AX 450 C - Pneumatisch

Die Produktion von kleinen Stückzahlen im Hemdenbetrieb wird durch die stetige Individualisierung immer wichtiger. Auch die individuelle Produktion von Maßhemden stellt viele vor die Entscheidung einzelne Produktionslinien flexibel zu gestalten. Mit dieser vollwertigen Fixiermaschine bietet VEIT FUSING die Möglichkeit des dezentralen Fixierens direkt in der Linie ohne dabei auf Qualität zu verzichten.



Optionen:

Entladerutsche

für große und kleine Teile, zum Abkühlen nach dem Fixieren

Bundfixiereinrichtung

diverse mechanische Ab- und Aufwickelvorrichtungen zum Bundfixieren:

- › Die Einlage kommt von der Rolle
- › Die Bundfixiereinrichtung kann für eine Person oder beidseitig für zwei Personen angebracht werden
- › Wir empfehlen eine Einlagenführung zum gleichmäßigen Fixieren von Oberstoff und Einlage

Motorisierte Aufwickleinrichtung "Stretch"

Eine motorische Aufwickelvorrichtung ist besonders bei elastischen Materialien zu empfehlen, da das Material nicht ausgestreckt wird.

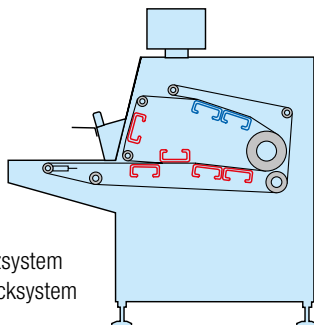

Heizsystem
Drucksystem



BH 600 – Hemdenverklebungsmaschine

Speziell für die Anforderungen beim Verkleben von Hemdenkragen und Manschetten entwickelt und mit einer aktiven Kühlung ausgestattet. Bedienung durch eine Person. Ein optional erhältlicher Stapler erhöht die Produktivität.

Vorteile:

- › Einzelpersonbedienung
- › Bewährte VEIT Flächenheiztechnologie
- › Aktives Abkühlen nach dem Fixieren
- › Option Stapler zur Erhöhung der Produktivität

Die Steuerung:

Die Steuerung der Verarbeitungsparameter gehört zu den Basiseigenschaften einer Fixiermaschine. Umso wichtiger ist es deshalb, sie klar und gut ablesbar mit allen wichtigen Details zu versehen.

Vorteile:

- › Übersichtliche Gliederung der Bedienelemente
- › Im Sichtfeld der sitzenden Bedienperson positioniert
- › Diagnosesystem für Heizungs-, Motor- und Bandsteuerung
- › Farbliche Änderung des Temperaturdisplays bei Unter- oder Übertemperatur
- › Soll/Ist-Temperatursteuerung
- › Kontrollanzeige für aktive Kühlung

Das Heizsystem:

Wie alle kontinuierlichen VEIT Maschinen besitzt auch die **BH 600** die bewährte Flächenheiztechnologie.

Vorteile:

- › Separate Temperatureinstellung für obere und untere Heizzone
- › Bewährte Flächenheiztechnologie mit gleichmäßiger Temperaturverteilung
- › Flächenheizelemente sorgen für zielgerichtete, gleichmäßige Wärmeübertragung ohne Energieverluste

Das Drucksystem:

Speziell für eine Hemdenverklebungsmaschine ist das Drucksystem wichtig, da die meisten Kleber hohen Druck benötigen. Bei der **BH 600** wird das zu verklebende Teil auch nach dem eigentlichen Drucksystem weiter unter Kontaktdruck gehalten.

Vorteile:

- › Stufenlose Einstellung von 0 N/cm² bis 46 N/cm²
- › Durch die große Rückföhrtrommel entsteht ein Kontaktdruck, der zu sehr guten Haftwerten führt

Optionen:

Stapler BH ST 600

Kann nachträglich an die **BH 600** angebracht werden zur Ausrichtung und Stapelung von Teilen, die nicht genau aus der Maschine kommen.

Vorteile:

- › Höhere Produktivität
- › Kragen und Manschetten werden bündelgerecht abgestapelt
- › Gut geeignet für Lean Production Lines

Hemden





ASP – Ärmelloch-Pressse *

Zum Fixieren von Einlagebändern im Ärmelloch

- > Die Form passt sich mit ihrem **einzigartigen Design** an **verschiedene Armlöcher an und bietet maximale Flexibilität**
- > **Separat steuerbare Heizzonen** mit **digitalen Wärmesteuerelementen garantieren** eine gleichmäßige Wärmeverteilung **über die gesamte Form**
- > **Gleichmäßige Druckverteilung** durch Luftkissen
- > Präziser Druck und Temperatur **verhindern eine Delamination (Ablösung)** beim Waschen
- > Vakuum-Funktion zur einfachen und schnellen Vorbereitung und **zur schnellen Abkühlung** nach dem Fixieren
- > zeitgesteuert
- > mit zuverlässigem Sicherheitssystem



SSP – Seitennahtbügelmachine *

Zum Bügeln und Fixieren beider Seitennähte

- > Gleichzeitiges **Bügeln** und **Fixieren beider Seitennähte**
- > **Separat steuerbare Heizzonen** mit **digitalen Wärmesteuerelementen** garantieren eine **gleichmäßige Wärmeverteilung**
- > **Gleichmäßige Druckverteilung** durch Luftkissen
- > Gleichmäßige Druck- und Temperaturverhältnisse auf der gesamten Form für homogene, **zuverlässig gute Bügel- und Fixierergebnisse**
- > Vakuum-Funktion zur einfachen und schnellen Vorbereitung und zur **schnellen Abkühlung** nach dem Fixieren
- > zeitgesteuert
- > mit zuverlässigem Sicherheitssystem



VEIT 8905

Kragen-/und Manschettenpresse

- › Elektrisch beheizte Formen
- › Auch als dampfbeheizte Version erhältlich
- › Geeignet für vorgewaschene oder angefeuchtete Hemden
- › Steuerelement für Temperatur und Bügelzeit
- › speziell ausgeformter Oberschuh aus poliertem Edelstahl
- › **Integrierte Vakuum-Funktion**
- › **Zentrale, gleichmäßige Druckversorgung**



VEIT SF 26 Hemdenfinisher

Zum Finishen des gesamten Hemds

Beste Lösung für Freizeithemden und Hemden mit strukturierter Oberfläche, die nicht in der Presse bearbeitet werden können. Sie ist ebenfalls für klassische Hemden geeignet. Die pneumatischen betätigten Ärmelspanner für Kurz- und Langarmhemden erlauben ein abdruckfreies Finishen der Manschetten. Kleidungsstücke verschiedenster Größen, Formen und Materialien können auf dieser Maschine effizient und mit höchster Qualität bearbeitet werden.

Ein ausgezeichnetes Preis-/Leistungsverhältnis sorgt für kurze Amortisationszeiten des **Hemdenfinishers VEIT SF 26**.

Vorteile:

- › Optimale Formgebung durch die dreidimensional positionierbaren Spannelemente
- › Automatische Weiten-Justierung von XS bis XXL
- › Zahnriemenantrieb für eine feine, sanfte Bewegung des Saumspanners
- › Die integrierte Nachstreck-Funktion sorgt für ein faltenfreies Endergebnis
- › Exaktes Nachstrecken während des Finishens
- › Automatische Höhenerfassung
- › Extrem hohe Gebläseleistung



Langarm- oder Kurzarmhemden können mit den **Formärmelspannern** abdruckfrei fixiert werden. Die Höheneinstellung der Ärmelspanner erfolgt pneumatisch wahlweise ein- oder beidseitig.



Die Saumspanneinheit und die **Seitenschlitz-Fixierung** sind besonders luftdurchlässig und sorgen für eine schnelle Trocknung der Seitennähte sowie eine faltenfreie Fixierung des Hemden-saumes.



Touchscreen Steuerung

Alle wichtigen Funktionen werden übersichtlich auf dem Display angezeigt und sind auf einen Blick ablesbar. Die klaren, intuitiv verständlichen Symbole erlauben eine einfache Handhabung. Der integrierte Stückzähler liefert Informationen über den Output an Hemden.



Flexible Büstengrößen*

- › Büste S 690 mm Büstenumfang für Blusen
- › Büste SL 780-940 mm Büstenumfang

Für die Büste SL ist die Schulterbreite einstellbar von 43 bis 54 cm. Schulterbreite Büste S ist 42 cm (nicht einstellbar). Der Saumumfang beträgt je nach Büstengröße:

- › S: 88 – 150 cm
- › SL: 90 – 170 cm

Für die Büste SL ist optional auch noch eine **automatische Entladestation** lieferbar. Diese verkürzt die Prozesszeit und steigert die Produktivität.



Wärmerückgewinnung*

Die optional erhältliche Wärmerückgewinnung nimmt die abstrahlende Heizenergie auf und trocknet die feuchte Luft über einen Wärmetauscher. Dies bietet Ihnen folgende Vorteile:

- › erhebliche Energieeinsparung bis zu 30 %
- › erhöhte Trockenleistung – kürzere Prozesszeiten
- › geringere Aufheizung der Räumlichkeiten
- › angenehmes Raumklima durch Entzug der Feuchtigkeit



eMotion Restfeuchtesteuerung*

Diese optionale Steuerung misst den Trocknungsgrad des Hemdes und schaltet das Gebläse automatisch ab, sobald das Hemd trocken ist. Dies verkürzt die Prozesszeit und spart Energie.



Automatische Entladeeinrichtung*

Diese optional erhältliche Entladeeinrichtung sorgt für noch höhere Produktivität und einen perfekten Warenfluss. Dabei wird zunächst ein Kleiderbügel in die Schachtbüste eingelegt und der Haken in die Entladestange eingehängt. Anschließend wird das Hemd aufgezogen und der Finishvorgang gestartet. Am Zyklusende wird automatisch der Kleiderbügel mit dem Hemd nach oben abgenommen und über eine Rutschstrecke dem Bediener zum Schließen der Knöpfe zugeführt.

* optional



Universalfinisher VEIT 8319/VEIT 8319 E

Zum Finishen des gesamten Hemds

Diese Maschine punktet vor allem durch ihre **vielseitige Einsetzbarkeit**. Sie eignet sich gleichermaßen zum Finishen von **Blusen und Hemden** wie für **Sportjacken und Mäntel**.

Die pneumatischen Ärmelspanner für **Kurz- und Langarmhemden** erlauben ein abdruckfreies Finishen.

Das **leistungsstarke Heißluftgebläse** sorgt für sehr kurze Trocknungszeit bei guter Qualität.

Durch die **austauschbaren Reversspanner** lässt sich der Finisher ganz an Ihre individuellen Bedürfnisse anpassen.

Auf Wunsch ist das Gerät auch als elektrisch beheizte Variante **VEIT 8319 E Basic** erhältlich.

Vorteile:

- > Optimale Formgebung durch die dreidimensional positionierbaren Spannelemente
- > Automatische Weiten-Justierung von XS bis XXL
- > Zahnriemenantrieb für eine feine, sanfte Bewegung des Saumspanners
- > Die integrierte Nachstreck-Funktion sorgt für ein faltenfreies Endergebnis



Seitenschlitzfixierung

Die **automatische Seitenschlitzfixierung** wird nicht nur bei Seitenschlitzen angewendet, sondern auch generell zum Fixieren des Hemden- oder Kittelsaumes benötigt.



Automatische Höhenerfassung

Exakte Höheneinstellung der Spanneinheit mittels Riemenantrieb (Belt-Drive-System).



Die Steuereinheit

Übersichtlich und einfach in der Handhabung steuert sie die einzelnen Finishabläufe. Dampf- und Luftintervalle sowie die Heißluftmenge sind stufenlos einstellbar. Der Handfinisher zum Nachbügeln ist ergonomisch für schnelle Zugriffe positioniert.



TwinStar HP-V4 Hemdenpresse

Zwei Versionen: Klassische/Slim Line Hemden

Zum Pressen des Hemdrumpfes

Die HP-V4 besteht aus zwei Dummies (Hemdenformen). Während ein Hemd gepresst wird, kann ein zweites Hemd vom Bediener bereits auf den zweiten Dummy aufgelegt werden. Dank dieses fast vollständig **überlappenden Arbeitsablaufs** ist die Effizienz der HP-V4 nicht zu übertreffen.

Aufgrund der hohen Temperatur und des starken Drucks wird der Stoff am gesamten Hemd **glatt und faltenfrei**.

Die **sparsam arbeitenden**, ölbeheizten Pressplatten liefern eine ausgesprochen **gleichmäßige Hitzeverteilung**, was sich in über 1.000 verkauften Maschinen, die seit mehr als 30 Jahren Tag für Tag laufen, bewährt hat.

Die Brusttasche und die Knopfleiste werden gleichzeitig gepresst. Das Luftkissen im Schulterbereich dehnt sanft die Passe des Hemds, damit nach dem Verpacken **keinerlei Faltenbildung** sichtbar wird.

Zur Bearbeitung der Rückenquetschfalte ist optional eine Führung erhältlich.

TwinStar HP-V4 Hemdenpresse für Slim Line-Hemden:

Um auch Slim Line-Hemden optimal bearbeiten zu können wurden spezielle Dummies entwickelt.

Version 1:

TwinStar Standard Dummies (Hemdenformen):

Die **HP-V4** kann je nach Größe, Form und Modestil der zu pressenden Hemden mit **drei verschiedenen Dummies** ausgestattet werden.

HP-V4	Dummy 4.4 Breite Schulter	Dummy 4.4 Standard Schulter	Dummy 3.5 Standard Schulter
Schulter	600 mm	550 mm	480 mm
Saum	440 mm	440 mm	350 mm

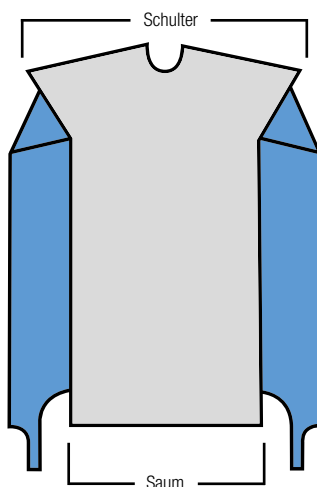

Version 2:

TwinStar Slim Line – Dummies (Hemdenformen):

Zum Pressen von Slim Line Hemden stehen **drei verschiedene Dummies** zur Verfügung. Durch das neue Touchscreen-Bedienelement und die Airbag-Technologie kann der Umfang im Taillenbergbereich manuell genau angepasst werden.

HP-V4-SL	SL 440 mm	SL 470 mm	SL 500 mm
Schulter 1	440	470	500
Schulter 2	160	175	190
Taille	350	400	400
Saum	460	500	500

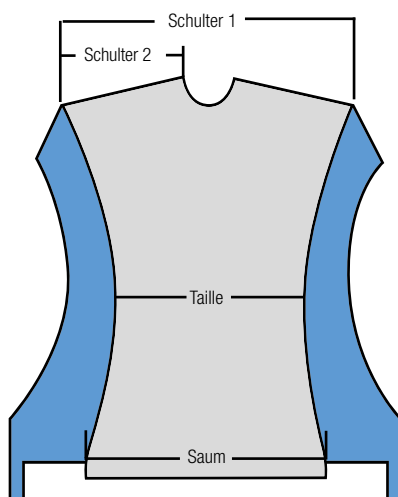

TwinStar HP-V4 Hemdenpresse (Fortsetzung)



Touch Screen Bedienelement:

Bei der Entwicklung des Bedienelements wurde viel Wert darauf gelegt, es **logisch und klar** aufzubauen. So können neben Temperatur und Verzögerungszeit auch der Druck und andere wichtige Parameter **gleichzeitig geändert und gespeichert** werden. Ein **Stückzähler** ist in der Serienausstattung enthalten. Etwaige Fehlfunktionen werden in einem Fehlerprotokoll deutlich angezeigt, um längere Stillstandzeiten zu verhindern. Gespeicherte Programme können alphanumerisch benannt werden.

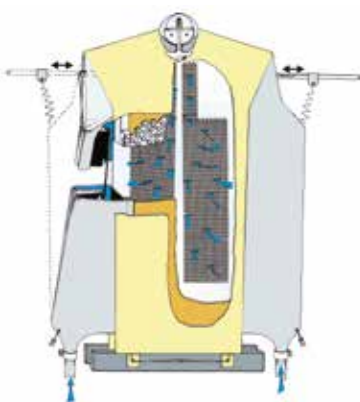

Der Bediener zieht das Hemd auf den Dummy auf. Der Kragen wird aufgestellt, um den gesamten Hemdrumpf bis zum Kragenband pressen zu können. Die Knopf- und Knopflochleiste werden separat gepresst. Um einen optimalen Kontakt des gesamten Hemdrumpfs mit den heißen Platten zu gewährleisten, werden beidseitig Airbags aufgeblasen. **Schulter-Luftkissen dehnen das Hemd vertikal.**

Vorteile:

- > Durchgehend hohe Qualität
- > Deutlich schneller als Handbügeln
- > Bessere Steuerung der Produktion
- > Keine Stoffschäden durch Überhitzen
- > Schnelle und einfache Einweisung des Bediener
- > Platzsparend



Die gegossenen Pressplatten passen sich an die Hemdenformen an. Um ein optimales Ergebnis zu erhalten, wurden Airbags in die Dummies integriert. Auf diese Weise wird der gesamte Hemdrumpf über die **ölbeheizten Pressplatten** der gewünschten Temperatur ausgesetzt. Der gesamte Hemdrumpf wird gepresst.



Zum korrekten Pressen von Hemden mit **Rückenquetschfalte** unterstützt eine **zusätzliche Führung**.

Das TwinStar HP-V4 System



Nach dem Pressen des Rumpfes wird das Hemd zugeknöpft, gelegt und verpackt. All diese Schritte können auf kleinem Raum stattfinden. VEIT bietet Ihnen sämtliches Zubehör für einen optimierten Arbeitsfluss, bei dem das Hemd so wenig wie möglich berührt oder geknittert wird.



Automatische Hemden-Entladestation H-EN
Mit der VEIT H-EN erhöhen Sie Ihre Produktivität. Das Hemd wird nach dem Pressen automatisch entladen. Die H-EN nimmt das Hemd vom Dummy auf und befördert es auf das Transportsystem (H-TS).

Vorteile:

- > Mit der H-EN wird kein Mitarbeiter zum Entladen benötigt
- > Das Hemd kann abkühlen
- > Keine Fingerabdrücke auf dem Hemd
- > Deutlich gesteigerte Produktivität
- > Platzsparend
- > Übersichtlicher Prozessablauf

Hemden-Übergabekarussell H-TS

Das H-TS ist ein Transportsystem, welches das gebügelte Hemd von der H-EN übernimmt. Das H-TS ist nicht nur ein Karussell zur Aufbewahrung. Die Hemden können dort auch geknöpft und an die benachbarten Legetische weitergeleitet werden. Die Länge des Karussells richtet sich individuell nach der Anzahl der zu bedienenden Legetische.

Shirt Transfer Karussell H-TS

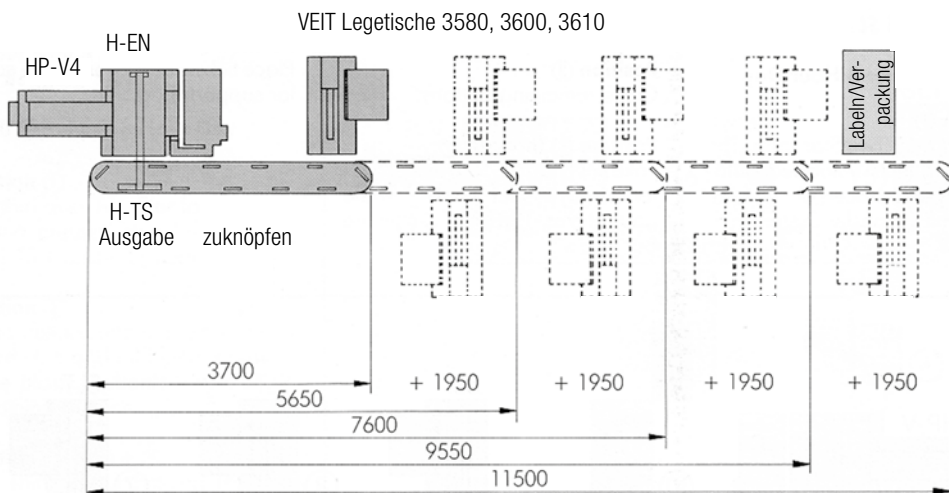

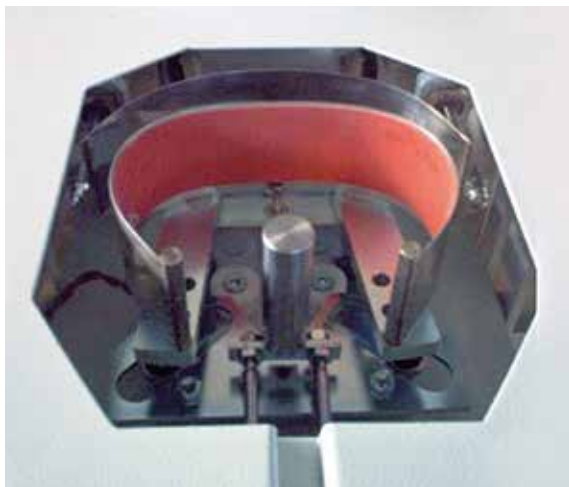

Hemdenlegetische mit automatischer Kragenformung

Diese Tische setzen auf **Flexibilität**. Legen Sie Damenblusen, Herren- und Kinderhemden der verschiedensten Qualitäten, Stoffe und Moderichtungen.

Der höhenverstellbare Legetisch mit viel Zubehör, Ablagemöglichkeiten und der Bedienbarkeit durch Rechts- und Linkshänder stellt einen überaus **ergonomischen Arbeitsplatz** dar. Eine besonders breite Oberfläche und die Aussparung für Knöpfe erlauben eine einfache Handhabung und ein unkompliziertes Positionieren des Hemdes. Für verschiedene Legegrößen kann das Legeblech **bequem angepasst oder getauscht werden** (je nach Modell).

Alle VEIT Hemdenlegetische sind mit einem besonderen universellen spaltfreien Kragenformer ausgestattet.

- > automatische Anpassung an viele Kragengrößen
- > Der aus einem einzigen Teil bestehende Kragenformer formt den Kragen abdruckfrei und gleichmäßig mit Wärme und Druck. **Eine Beschädigung des Labels im Hemd durch Hitze wird vermieden.**
- > Ein spezielles Metallband stellt das optimale Finishen der Außenseite des Kragens sicher
- > Elektrisch beheizt; die Temperatur kann dem Stoff entsprechend über einen digitalen Regler eingestellt werden
- > Leichte Einstellung der Kragenform:
rund-oval, länglich-oval, breit-oval



VEIT FS 10 Manueller Hemdenlegetisch

Zum Legen von Hemden

- > Automatischer **universeller Kragenformer**
- > Auf- und Ab-Bewegung der Formplatte von Hand zu betätigen
- > Legeblech für verschiedene Hemdengrößen variierbar
- > Temperaturregler mit 5 Einstellmöglichkeiten
- > Betätigung über ein Standard-Fußpedal



VEIT FS 15 Halbautomatischer Hemdenlegetisch

Zum Legen von Hemden

- > Automatischer **universeller Kragenformer**
- > Die Formplatte bewegt sich automatisch in drei Stufen auf und ab, was den **Legevorgang vereinfacht** und ein **problemloses Entnehmen des Hemdes ohne Knitterschäden am Kragen ermöglicht**
- > Legeblech entsprechend der benötigten Größe
- > Digitale Temperatursteuerung
- > Pedalsequenz
- > **Stückzähler**
- > **Eigener Zyklus** für Polohemden



Legen ohne Nadeln!



VEIT FS 20 Halbautomatischer Hemdenlegetisch mit Einsteck-Funktion

Zum Legen von Hemden

- > Automatischer **universeller Kragenformer**
- > Die Formplatte bewegt sich automatisch in drei Stufen auf und ab, was den **Legevorgang vereinfacht und ein problemloses Entnehmen des Hemdes ohne Knitterschäden am Kragen ermöglicht**
- > Die Formplatte kann **schnell und einfach auf verschiedene Größen eingestellt werden**. Eine Bevorratung unterschiedlicher Formplatten ist nicht nötig
- > **Tuck-In Funktion:** der Hemdensaum wird am Ende des Legevorgangs ohne Klammern und Nadeln in das gefaltete Hemd hineinsteckt. Diese Funktion kann nach Bedarf zu- oder abgeschaltet werden
- > **Schulter-Haltesystem:** hält die Hemdschulter während des Legevorgangs an der richtigen Position
- > Digitale Temperatursteuerung
- > Pedalsequenz
- > **Stückzähler**
- > **Eigener Zyklus** für Polohemden

Justierbarkeit des Legebleches:

Länge von 310 mm bis 385 mm
Breite von 205 mm bis 300 mm

Fixiermaschinen

Kontinuierliche Fixiermaschinen							
Modell	Nutzbare Arbeitsbreite in mm	Laufgeschwindigkeit in m/min	Druckluft (Ø=8 mm) in bar	Spannung in Volt/Hz/kW	Abmessungen: L x B x H in mm	Gewicht in kg	Verbrauch: Druckluft in l/min
FM 10 C	1000	1.0–12.0	6.5	3 × 400/50–60/23	4845 × 1650 × 1510 ⁵⁾ 5650 × 1650 × 1510 ⁶⁾	1200	50
FM 10 CU	1000	1.0–12.0	6.5	3 × 400/50–60/23	4845 × 1650 × 1510 ⁵⁾ 5650 × 1650 × 1510 ⁶⁾	1200	50
FM 10 CFC	1000	1.0–12.0	6.5	3 × 400/50–60/23	4845 × 1650 × 1510 ⁵⁾ 5650 × 1650 × 1510 ⁶⁾	1200	50
FM 14 C	1400	1.0–12.0	6.5	3 × 400/50–60/29,5	4845 × 2050 × 1510 ⁵⁾ 5650 × 2050 × 1510 ⁶⁾	1430	50
FM 14 CU	1400	1.0–12.0	6.5	3 × 400/50–60/29,5	4845 × 2050 × 1510 ⁵⁾ 5650 × 2050 × 1510 ⁶⁾	1430	50
FM 14 CFC	1400	1.0–12.0	6.5	3 × 400/50–60/29,5	4845 × 2050 × 1510 ⁵⁾ 5650 × 2050 × 1510 ⁶⁾	1430	50
FM 14L C	1400	1.0–12.0	6.5	3 × 400/50–60/42	5245 × 2050 × 1510 ⁵⁾ 6050 × 2050 × 1510 ⁶⁾	1500	50
FM 14L CU	1400	1.0–12.0	6.5	3 × 400/50–60/42	5245 × 2050 × 1510 ⁵⁾ 6050 × 2050 × 1510 ⁶⁾	1500	50
FM 14L CFC	1400	1.0–12.0	6.5	3 × 400/50–60/42	5245 × 2050 × 1510 ⁵⁾ 6050 × 2050 × 1510 ⁶⁾	1500	50
FM 16 C	1600	1.0–12.0	6.5	3 × 400/50–60/48	5245 × 2250 × 1510 ⁵⁾ 6050 × 2250 × 1510 ⁶⁾	1600	50
FM 16 CU	1600	1.0–12.0	6.5	3 × 400/50–60/48	5245 × 2250 × 1510 ⁵⁾ 6050 × 2250 × 1510 ⁶⁾	1600	50
FM 16 CFC	1600	1.0–12.0	6.5	3 × 400/50–60/48	5245 × 2250 × 1510 ⁵⁾ 6050 × 2250 × 1510 ⁶⁾	1600	50
BX/BXT 600 C BX/BXT 600 CU	600	1.7–10	6.5	3 × 400/50–60/10.8	2900 × 1150 × 1500	520	< 1
BX 1000 C BX 1000 CU BXT 1000 FE C/CU	1000	1.7–10	6.5	3 × 400/50–60/17.5	3600 × 1580 × 1500	670	< 1
AX 450	450	1.6–10	mechanisch	1 × 230/50–60/3.6	2050 ²⁾ × 930 ³⁾ × 604/1302 ⁴⁾	330/370 ¹⁾	–
AX 450 C	450	1.6–10	pneumatisch	1 × 230/50–60/3.6	2050 ²⁾ × 930 ³⁾ × 604/1302 ⁴⁾	330/370 ¹⁾	< 1
BH 600	600	1.0–2.5	6.5	3 × 400/50–60/12,5	1560 × 1060 × 1550	470	< 1

¹⁾ mit Rahmen/ ²⁾ ohne seitlichen Führungstisch/ ³⁾ mit Eingabetisch/ ⁴⁾ AX 450 ohne und mit Untergestell

⁵⁾ FM mit kurzer Kühlstation / ⁶⁾ FM mit langer Kühlstation

Fixiermaschinen

Druckwerte für Fixiermaschinen		
Modell und Drucksystem	Druck in bar	Druck in N/cm ²
AX 450	mechanisch	0–33 N/cm ²
AX 450 C	pneumatisch	0–43 N/cm ²
BH 600	1–6	6–46 N/cm ²
BX 600 Soft	1–6	2–44 N/cm ²
BX 600 Medium	1–6	4–49 N/cm ²
BX 1000 Soft	1–6	2–44 N/cm ²
BX 1000 Medium	1–6	4–49 N/cm ²

Optionen								
Modell	Nutzbare Arbeitsbreite in mm	Auflegelänge in mm	Druckluft 6 bar (Ø=8 mm)	Spannung Volt/Hz/kW	Abmessungen: L × B × H in mm	Gewicht in kg	Druckluft in l/min	Bahnenanzahl
FE-L	950	3000	–	1 × 230/50–60/0.55	3130 × 1110 × 850–950	250	–	1
ET 4.5/14	450	1400	–	3 × 400/50–60/2	3130 × 1200 × 980	300	–	2
VEIT Stapler 10	1000	–	4	3 × 400/50–60/1.4/ 3 × 230/50–60/1.4	3260 × 1430 × 830–845	820	45	–
VEIT Stapler 14	1400	–	4	3 × 400/50–60/1.4/ 3 × 230/50–60/1.4	3260 × 1855 × 830–845	920	45	–
VEIT Stapler 16	1600	–	4	3 × 400/50–60/1.4/ 3 × 230/50–60/1.4	3260 × 2030 × 830–845	1050	45	–

* Änderungen vorbehalten. Alle Daten und Angaben wurden nach bestem Wissen erstellt. Sonderspannung auf Anfrage; Bilder im Prospekt können Sonderausstattung beinhalten. Maßangaben sind Näherungswerte.

Hemden

Modell	Seite	Länge in mm	Breite in mm	Höhe in mm	Gewicht in kg
Hemdenfinisher und Pressen					
ASP Ärmellochpresse	26	1180	1310	1580	450
SSP Seitennahtbügelmaschine	26	1280	1110	1600	450
VEIT 8905 Kragen- und Manschettenpresse	27	1100	850	1790–1890	190
VEIT 8319 Universalfinisher	30	1470	2220 ³⁾ /890 ⁴⁾	1720	195
VEIT 8319 Universalfinisher E	30	1470	2220 ³⁾ /890 ⁴⁾	1720	195
VEIT SF 26 Hemdenfinisher	28	1210	2670 ³⁾ /1310 ⁴⁾	1660	290
TwinStar HP-V4 Hemdenpresse	31	2345	1135	1745	1325
TwinStar HP-V4 Hemdenpresse Slim Line	31				

Hemdenlegetische

VEIT FS 10 Manueller Hemdenlegetisch	34	1350	650	880–1080 ¹⁾ 1360 ²⁾	80
VEIT FS 15 Halbautomatischer Hemdenlegetisch	35	1350	650	880–1080 ¹⁾ 1360 ²⁾	80
VEIT FS 20 Halbautomatischer Hemdenlegetisch	35	1600	900	880–1080 ¹⁾ 1500 ²⁾	85

1) Arbeitshöhe

2) totale Höhe

3) Ärmelspanner ausgefahren

4) Ärmelspanner eingefahren

Hemden

Modell	Dampfverbrauch in kg/Stunde	Luftbetriebsdruck in bar	Dampfbetriebsdruck in bar	Luftverbrauch in l/min	elektr. Anschlusswert Volt/Hz/kW	Produktivität: (ca.) St./h
Hemdenfinisher und Pressen						
ASP Ärmellochpresse	–	5–6	4.5–6	180	1 × 230/50/2.4	120
SSP Seitennahtpresse	–	5–6	4.5–6	180	1 × 230/50/3.6	140
VEIT 8905 Kragen- und Manschettenpresse	8–10 ¹⁾ –	6	4.5–6	63	1 × 230/50–60/0.9 ¹⁾ 3 × 400/50–60/3.3 ²⁾	90
VEIT 8319 Universalfinisher	35 ³⁾	6	6.0	3	3 × 400/50–60/2.6 3 × 220/50–60/2.8	35
VEIT 8319 Universalfinisher E		6	6.0	3	3 × 400/50–60/17	35
VEIT SF 26 Hemdenfinisher	55 ³⁾	6	6.0	10	3 × 400/50–60/2.7–3.3 1 × 230/50–60/1.45	40–50
TwinStar HP-V4 Hemdenpresse TwinStar HP-V4 Hemdenpresse Slim Line	–	6.5	–	120 90	3 × 400/50/21.5	150–250 120–150

Hemdenlegetische

VEIT FS 10 Manueller Hemdenlegetisch	–	5–6	–	1	1 × 200–240/50–60/0.1	60
VEIT FS 15 Halbautomatischer Hemdenlegetisch	–	5–6	–	1	1 × 200–240/50–60/0.1	70
VEIT FS 20 Halbautomatischer Hemdenlegetisch	–	5–6	–	1	1 × 110–230/50/0.1	85

1) Dampfbeheizt

2) Elektrisch beheizt

3) Dampfverbrauch abhängig von eingestellten Parametern

Die VEIT Group



Ihr zuverlässiger Partner – Pressing for Excellence

Wir, die VEIT Group, mit Sitz in Landsberg am Lech (Deutschland) sind der weltweit führende Hersteller von Maschinen und Anlagen im Bereich der Bügeltechnik, Fixieren, Pressen und Aufbereiten von Bekleidung. Unser Produktprogramm reicht vom klassischen Bügeltisch über Bügelpressen und Fixiermaschinen bis hin zu automatisierten Anlagen wie Tunnelfinisher und Verpackungsmaschinen.

VEIT Group: Unsere Erfolgsgeschichte

- 1956 Gründung der VEIT Group mit heute 14 Firmen in 12 Ländern
- 1989 Kauf der Firma BRISAY, Aschaffenburg, mit dem Sortiment hochinnovativer Bügelmaschinen
- 2001 Übernahme von Kannegiesser GTT in Vlotho mit den weltweit berühmten Fixiermaschinen und Hemdenbügelmaschinen
- 2003 Produktion und Weiterentwicklung der Kannegiesser Produkte durch VEIT
- ab 2014 Vertrieb der Kannegiesser Produkte ausschließlich unter der Marke VEIT

Qualität

Seit über 60 Jahren sind die Aufgaben und Problemstellungen unserer weltweiten Kundschaft unsere wichtigste Herausforderung. Weltbekannte Topmarken der internationalen Bekleidungsindustrie vertrauen seit Jahrzehnten den innovativen und technologisch führenden Produkten und Dienstleistungen der VEIT Group.

Effizienz

Unsere Fachleute beraten Sie als Partner, die mit Ihnen die wirtschaftlichste Lösung für Ihre Aufgabenstellung erarbeiten, ganz gleich ob es sich um den Einsatz einzelner Maschinen oder um die Planung kompletter Fertigungslinien handelt.

Service

Die pünktliche Lieferung und fachgerechte Installation der Maschinen und Anlagen wird begleitet von hochwertigen Schulungen, mit denen wir Ihre Mitarbeiter zu höchster Produktivität befähigen. Unsere Service-Techniker sind über unsere weltweite Service-Hotline rund um die Uhr für Sie verfügbar, damit Ihre Produktion möglichst immer störungsfrei funktioniert.



VEIT GmbH

Justus-von-Liebig-Str. 15
 86899 Landsberg/Lech
 Deutschland
 Tel. +49 (8191) 479-100
 Fax +49 (8191) 479-149
 E-Mail: info@veit.de
www.veit-group.com

Ihr lokaler Vertriebspartner: