



„Kants Übersinnliches oder sein Gemeinsinn läßt sich nach der von Duchamp bewirkten Umwälzung etwa so definieren: Jeder Mensch, ob kultiviert oder nicht, ganz gleich welcher Kultur, Sprachgemeinschaft, Rasse, sozialen Klasse er auch angehören mag, hat ästhetische Ideen, die sich...ebensogut als künstlerische Ideen bezeichnen lassen.“

Thierry de Duve, 1989, Kunst und Philosophie, Band 100, Seite 186

MANIFEST

„Sie wissen das nicht, aber sie tun es.“ 1 *

CARGOCULT wertet um, indem es die Fundamente der Kulte freilegt.

CARGO ist Frachtgut. CULT sucht Versöhnung. Wir versöhnen die Welt mit ihren Gütern.

CARGO ist Gut auf Reisen. Die Potenz einer Reise ist für CARGOCULT in jedem Gut enthalten. Güter sind geistig. CARGOCULT versöhnt die Welt mit ihrem Geist.

Ein guter Geist geht um.

„Ich verstehe es nicht, aber ich weiß es.“ 2 *

1 Karl Marx Karl zum Thema Marx und Friedrich Engels / Das Kapital / Kritik der Politischen Ökonomie / Erstes Buch:*

Der Produktionsprozeß des Kapitals / Erster Abschnitt: Ware und Geld / ERSTES KAPITEL : Die Ware

„...Die Menschen beziehen also ihre Arbeitsprodukte nicht aufeinander als Werte, weil diese Sachen ihnen als bloß sachliche Hüllen gleichartig menschlicher Arbeit gelten. Umgekehrt. Indem sie ihre verschiedenartigen Produkte einander im Austausch als Werte gleichsetzen, setzen sie ihre verschiedenen Arbeiten einander als menschliche Arbeit gleich. Sie wissen das nicht, aber sie tun es.(27) Es steht daher dem Werte nicht auf der Stirn geschrieben, was er ist. Der Wert verwandelt vielmehr jedes Arbeitsprodukt in eine gesellschaftliche Hieroglyphe. Später suchen die Menschen den Sinn der Hieroglyphe zu entziffern, hinter das Geheimnis ihres eignen gesellschaftlichen Produkts zu kommen, denn die Bestimmung der Gebrauchsgegenstände als Werte ist ihr gesellschaftliches Produkt so gut wie die Sprache...“

2 Antwort einer MAE-Teilnehmerin auf unsere Anleitungen / Ghazala Wadood / Pakistan- USA-Deutschland / Psychologin und Statistikerin / Badmintonmeisterin ihres Landes / Zitat MAE_2015_Berlin.*



Die *Sleeping Beauty* Encyclopedie (circle of knowledge) dient zur Kunst- und Wissensvermittlung. Sie ist ein von der Mitte her (Seite Null) ins Negative bzw. Positive ausreichendes Nachschlagewerk mit grossen Lücken. Sie beginnt bei Seite -300 und endet bei Seite 300. Inhaltlich entwickelt sich die *Sleeping Beauty* ständig weiter. Es kommen Texte und Bilder hinzu, manches wandelt sich, einiges verlöscht. Mithilfe der lexikalischen Seiten werden die ausgestellten Werke kontextualisiert. Die Seiten befinden sich in glasloser Rahmung in unmittelbarer Nähe des/der Objekte/Bilder.

CargoCult | Sleeping Beauty-Encyclopedie 2016, Enzyklopädie 600 Seiten, 29,8 cm x 42 cm x 11,3 cm, Glasscheibe, Quaste Baumwolle, Lurex 10cm, Sockel Karton(Baby Safety) 32 cm x 47,5 cm x 88 cm

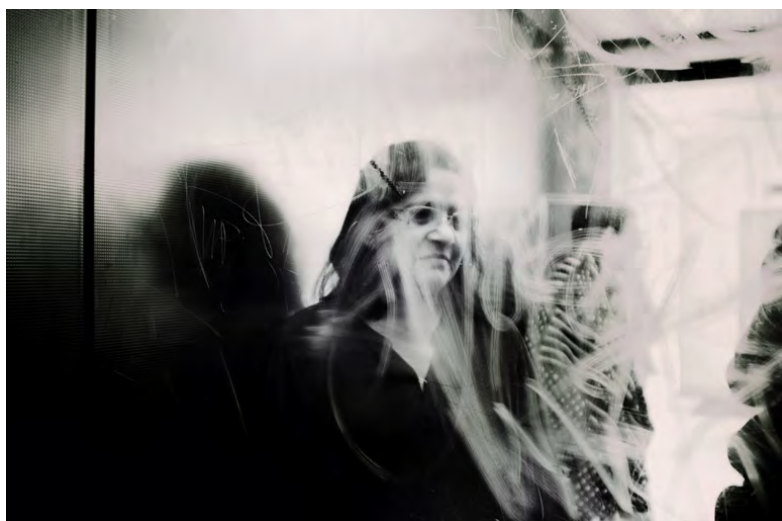

Wir sind mit der pakistanischen Badmintonmeisterin Ghazala Wadood in die Räume ihres Jobcenters in Reinickendorf eingedrungen, haben fotografiert und Gespräche aufgezeichnet in welchen es darum geht in wie weit wir Berechtigung haben anzunehmen es handele sich bei der Institution des JOBCENTERS um eine bundesweit Traumata erzeugende Kraft mit dem Ansinnen JOBS und Arbeit zu verhindern.

Ghazala Wadood | Jobcenter | Lift 2016, Wandbehang, Baumwolle, 144,5 cm x 129,5 cm



Ghazala Wadood | Jobcenter | FOX 2016, Wandbehang, Baumwolle, 144,5 cm x 129,5 cm

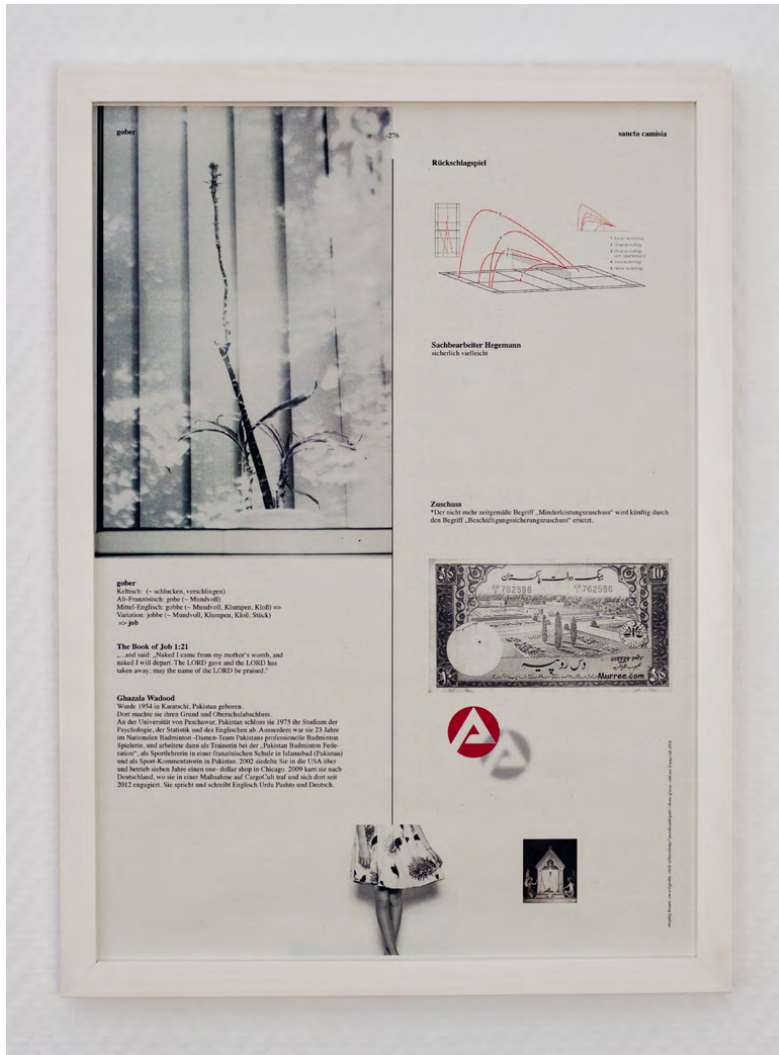

Zuschuss
 *Der nicht mehr zeitgemäße Begriff „Minderleistungszuschuss“ wird künftig durch den Begriff „Beschäftigungssicherungszuschuss“ ersetzt.

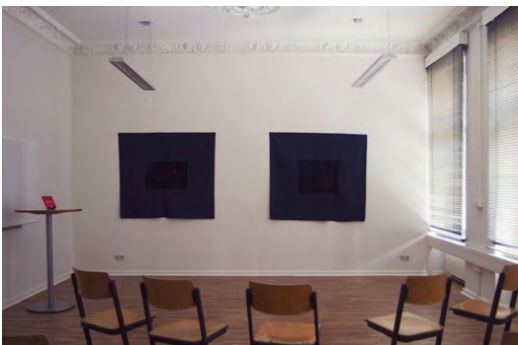

Jobcenter | Lift | Fox | Sleeping Beauty S.-276 2016, Ausstellungsansicht



Diese Kachel ist der Beginn eines Mosaiks welches Kachel für Kachel die wechselnden Facebook-Profilbilder der neu angekommenen Syrerin Roula Al Yousef präsentiert.



Roula Al Yousef und CargoCult | #aleppoisburning 2016 Motivkachel, 15x15 cm, Ständer, Bistrotisch 69 cm Höhe:110 cm



Paris Match
 The whole of France is steeped in this anonymous ideology: our press, our cinema, our theatre, our popular literature, our ceremonies, our Justice, our diplomacy, our conversations, our remarks on the weather, the crimes we try, the wedding we are moved by, the cooking we dream of, the clothes we wear, everything, in our everyday life, contributes to the representation that the bourgeoisie makes for itself and for us of the relationships between man and the world.
Roland Barthes, Mythologies, 1957

hälllein
 Parabel, eine gleichnishaft Erzählung; geht auf das gleichbedeutende griechische Wort parabole zurück. Seine wörtliche Bedeutung ist das Danebenwerfen. Es gehört zum Verb parabollein = danebenwerfen, vergleichen (para = entlang, neben; hälllein = werfen).
 Symbol lässt sich auf werfen zurückführen: Das griechische Wort sýmbolon bedeutete Kennzeichen oder wörtlicher Zusammengefügtes. Es war ein von zwei verschiedenen Parteien festgelegtes Erkennungszeichen. Dazu wurde ein Tonstück, ein Ring oder etwas Ähnliches zerbrochen und jede Partei erhielt ein Bruchstück. Wenn sich dann später Vertreter der beiden Parteien trafen, konnten die Bruchstücke zusammengefügt werden und so die Rechtmäßigkeit der Vertretung überprüft werden. Das Wort sýmbolon gehört zum Verb sýnballlein = zusammenwerfen; zusammenfügen (sýn = zusammen, balllein = werfen).
 Diabolo/Teufel das Gegenteil von Zusammenwerfen. Das Wort geht über Formen wie tüvel, tiavel, tüfalf auf das kirchenlateinische diabolus zurück, das vom griechischen Wort diabolos = Verleumder kommt. Das Verb diabollein bedeutete verleumden, entzweien, verfeinden oder ganz wörtlich auseinanderwerfen (dia = durch, auseinander; hälllein = werfen).

insulated waterbottle
 paradise lost, william blake, illustration for the epic poem „paradise lost“ English poet John Milton, 17th-century

Riverside
 gives convertible bonds



Paris Match

The whole of France is steeped in this anonymous ideology: our press, our cinema, our theatre, our popular literature, our ceremonies, our Justice, our diplomacy, our conversations, our remarks on the weather, the crimes we try, the wedding we are moved by, the cooking we dream of, the clothes we wear, everything, in our everyday life, contributes to the representation that the bourgeoisie makes for itself and for us of the relationships between man and the world.

Roland Barthes, Mythologies, 1957



bállein

Parabel, eine gleichnishafte Erzählung, geht auf das gleichbedeutende griechische Wort parabolé zurück. Seine wörtliche Bedeutung ist das Danebenwerfen. Es gehört zum Verb paráballein = danebenwerfen, vergleichen (para = entlang, neben; bállein = werfen).

Symbol lässt sich auf werfen zurückführen: Das griechische Wort sýmbolon bedeutete Kennzeichen oder wörtlicher Zusammengesetztes. Es war ein von zwei verschiedenen Parteien festgelegtes Erkennungszeichen. Dazu wurde ein Tonstück, ein Ring oder etwas Ähnliches zerbrochen und jede Partei erhielt ein Bruchstück. Wenn sich dann später Vertreter der beiden Parteien trafen, konnten die Bruchstücke zusammengefügt werden und so die Rechtmäßigkeit der Vertretung überprüft werden. Das Wort sýmbolon gehört zum Verb sýmballein = zusammenwerfen; zusammenfügen (sýn = zusammen, bállein = werfen)

Diabolo/Teufel das Gegenteil von Zusammenwerfen. Das Wort geht über Formen wie tiuvel, tievel, tiufal auf das kirchenlateinische diabolus zurück, das vom griechischen Wort diábolos = Verleumder kommt. Das Verb diabállein bedeutete verleumden, entzweien, verfeinden oder ganz wörtlich auseinanderwerfen (dia = durch, auseinander; bállein = werfen).



insulated waterbottle

paradise lost, wiliam blake, illustration for the epic poem „paradise lost“ English poet John Milton, 17th-century



Riverside

gives convertible bonds





Dieses Werk entsteht ständig durch AKTIVIERUNG. Es vermittelt sich aufgrund seiner Funktionalität in Richtung der Aktivierung. Asena: "Ähnlich einem geschmückten Kamel während der Heiratszeremonie erhält das Sportgerät eine arabische Verzierung."

Asena | Lowkick 2016, Boxsack Umfang: 108,5 cm, 277 cm x 52 cm x 6,5 cm, Marke Phoenix, Gummischnur, Baumwollquaste



Asena - Legend

„Asena is the name of a she-wolf associated with a Göktürk ethnogenic myth.

Legend tells of a young boy who survived a battle; a female wolf finds the injured child and nurses him back to health.“

*André Wink.
Al-Hind: The Making of the Indo-Islamic World, 2002
Page 65.*



Asena boxing 2016



Hinter A LOST BODY verbirgt sich ein von CargoCult gegründetes Modelabel. Hier präsentiert sich A LOST BODY in Form einer Installation aus gebrauchten alten Decken. Der Stapel verweist auf den schnellen Schutz und das Umhüllen hilfsbedürftiger Personen im ersten Moment der Rettung.



CargoCult MANIFEST

„Sie wissen das nicht, aber sie tun es.“ 1 *

CARGOCULT wertet um, indem es die Fundamente der Kulte freilegt.
CARGO ist Frachtgut. CULT sucht Versöhnung. Wir versöhnen die Welt mit ihren Gütern. Cargo ist Gut auf Reisen. Die Potenz einer Reise ist für CARGO-CULT in jedem Gut enthalten. Güter sind geistig. CARGOCULT versöhnt die Welt mit ihrem Geist. Ein guter Geist geht um.

„Ich verstehe es nicht, aber ich weiß es.“ 2 *

1* Karl Marx Karl zum Thema Marx und Friedrich Engels / Das Kapital / Kritik der Politischen Ökonomie / Erstes Buch: Der Produktionsprozeß des Kapitals / Erster Abschnitt: Ware und Geld / ERSTES KAPITEL : Die Ware

2* Ghazala Wadood / Pakistan- USA-Deutschland / Psychologin und Statistikerin / Badmintonmeisterin ihres Landes / Zitat MAE_2015_Berlin. Antwort einer MAE-Teilnehmerin auf unsere Anleitungen



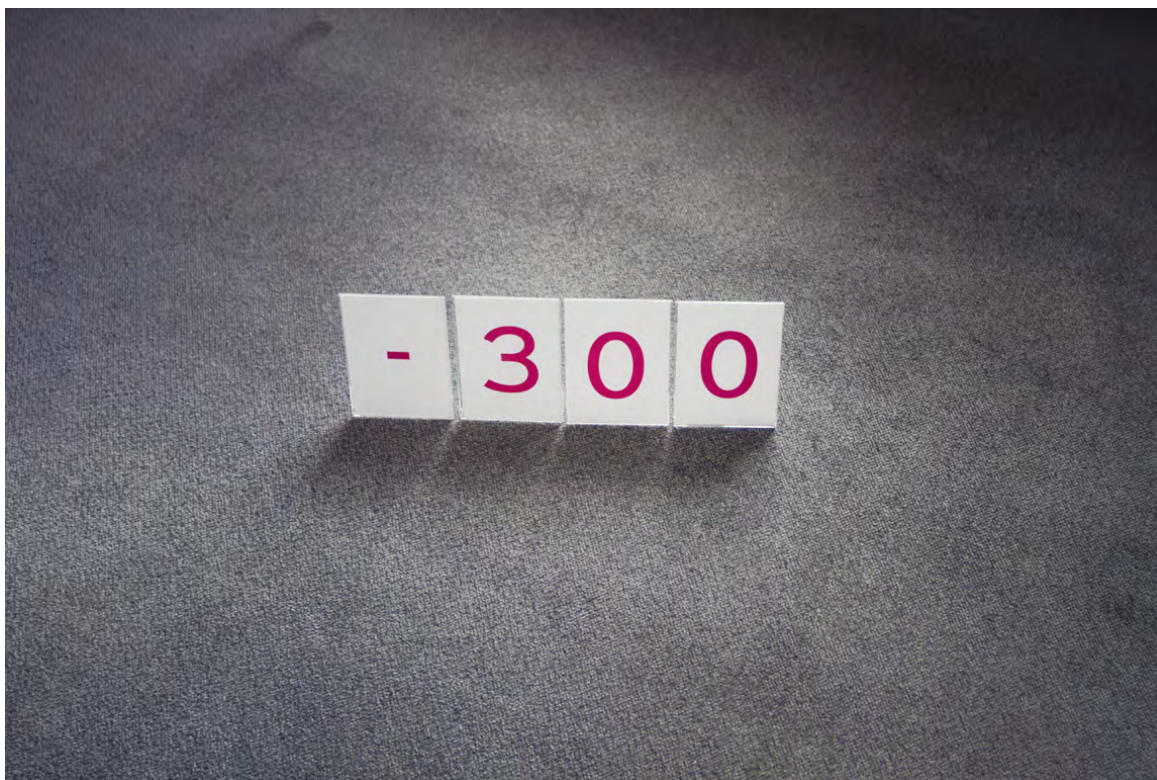

**Penelope**

The poet Homer tells us in the *Odyssey* that during the long voyage of Penelope's husband Ulysses, king of Ithaca, Penelope managed to avoid remarrying by postponing her choice of suitor until she had finished a piece of cloth which she wove during the day and secretly unravelled at night.

*Comune di
Firenze
Palazzo Vecchio,
Piazza della
Signoria*



Penelope Tree

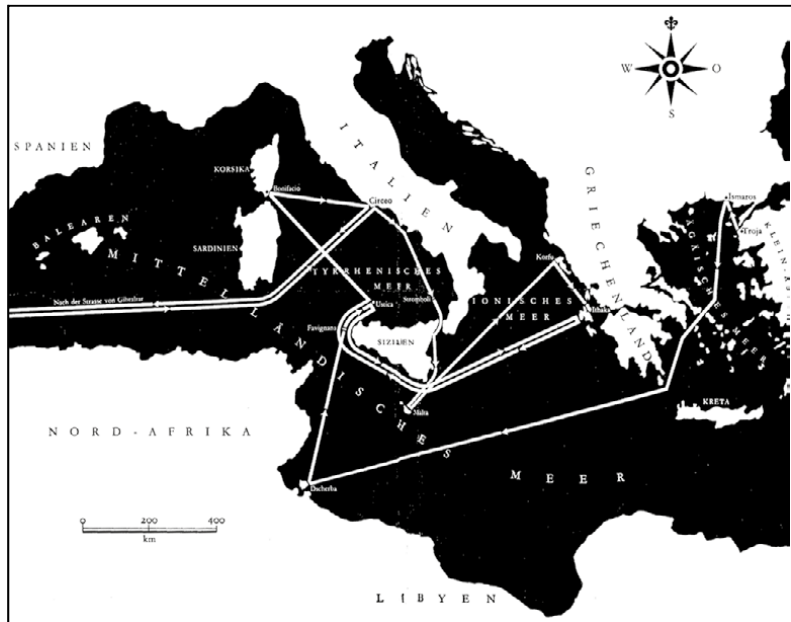

Penelope's Room

InStyle Branding Text
 InStyle.com is part of the InStyle Collection and the Time Inc. Style Network Copyright © 2016 Time Inc.

Kourtney Kardashian: „I was going to go all white but I first found this pink wallpaper-it's pink grass cloth from.... I get so happy when I go into her room. It's my favorite room and I did it all myself. The rug is.... The chair was ... and I love that it was his.“ J.:„I helped her select the fabulous and fun ceiling wallpaper, but other than that, the nursery was truly Kourtney's labor of love-no pun intended!“

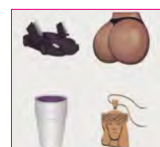
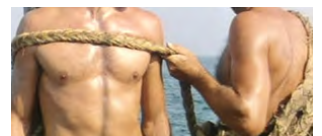
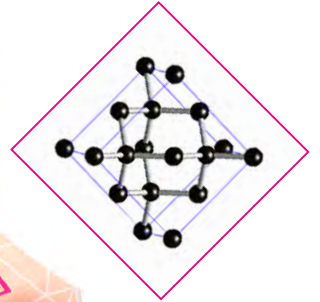

Penelope

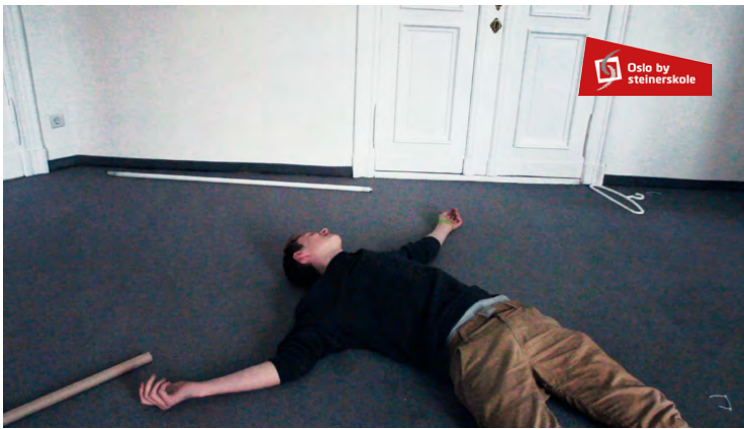

After an introduction to the guidelines in the book, the participants go in groups of two and begin the interview and recording. Try to make the participants talk as long as possible. The younger the participants are, the more they tend to speed up the interview. A conversation should last minimum 1 hour.

During the interview the participants can also expand the memory by repeating the whole course of narration backwards, telling the whole story again from the end to the beginning. By doing this you gain more details.

After the conversation focus on transcription of the interviews for the violent statement texts and extract the film poster text.

In the end of a workshop you can make a video.

Oslo by steinerskole and Stine Marie Jacobsen | Direct Approach 2016, Video from the workshop, Students from the media and communications program from Oslo by steinerskole during the



Die Aufnahmen, welche die liegen gebliebenen Sachen nach der Räumung von Idomeni zeigen, werden von dem Passepartout (passt überall) zerschnitten und fragmentarisiert.



F. Kwast und CargoCult | passe par tout- idomeni 2016, passepartout 50 cm x 40 cm, 4 Reproduktionen der Fotos von F. Kwast, A LOST BODY-Decke mixed Material 200 cm x 155 cm



Die fiktive Kandidatin der fiktiven "weißen Partei", und Antipodin der schwarzen Partei, Florentine Kwast ist Mitbegründerin des Idomeni Cultural Center 2015.



Andrea Huyoff und CargoCult | weiße Partei 2016, 23 schwarz-weiß Kopien A4, Kopierer, Stecknadeln, 188,5 cm x 116 cm

Anderwelt

-100

The Gangs all here

Anderwelt

„[...] Vobis auctoribus umbrae non tacitas Erebi sedes Ditisque profundi pallida regna petunt: regit idem spiritus artus orbe alio.“

„Nach eurem Zeugnis gehen die Schatten nicht zum schweigsamen Wohnsitz des Erebus und in das bleiche Reich des Dis: Derselbe Atem regiert die Glieder in einer anderen Welt.“

M. Annaeus Lucanus, *De bello civili*, I/455 ff

dis
dis

Fluchtafel

Schadenzauber
curse tablet
invoking **Dis Pater** for a binding spell

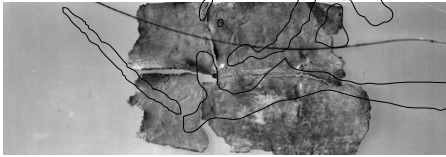

Cicero in his *De Natura Deorum* derives the name of from dives, suggesting a meaning of **Dis Pater** „father of riches“.

Das Ens
Partizip Präsenz esse

territoriale Entität

Кощей Бессмертный

His soul (or death) is hidden separate from his body inside a needle, which is in an egg, which is in a duck, which is in a hare, which is in an iron chest (sometimes the chest is crystal and/or gold), which is buried under a green oak tree, which is on the island of Bivyan in the ocean. *Bouiane (en russe Буян) est une île légendaire de la Mer océane, qui a la capacité d'apparaître et de disparaître à volonté.* As long as his soul is safe, he cannot die. If the chest is dug up and opened, the hare will bolt away; if it is killed, the duck will emerge and try to fly off. Anyone possessing the egg has Koschei in their power. He begins to weaken, becomes sick, and immediately loses the use of his magic. If the egg is tossed about, he likewise is flung around against his will. If the needle is broken, Koschei will die.

Florentine Kwast
heroine

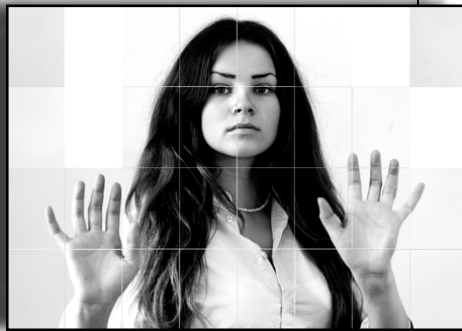

7. Cut the wing off the body where it meets the breast.

Gedankending

German has two words for 'thing': 1. Ding was originally a legal term meaning 'law-court', and also 'legal case, action', but came to mean 'thing' in general. In philosophy Ding traditionally covered 'everything that is possible, whether it is actual or not' (Wolff). A thing that is possible, but not actual is a Gedankending ('thought-thing'). Unding ('non-thing') sometimes refers to a Gedankending, sometimes to what is not possible (e.g. a square circle). A Ding has properties (Eigenschaften). Wolff distinguished between a thing that subsists independently or for itself, i.e. a substance, and a thing that subsists through another thing.

aheroamongmillions.com

Idomeni

The Gangs all here
Camp Style 1943

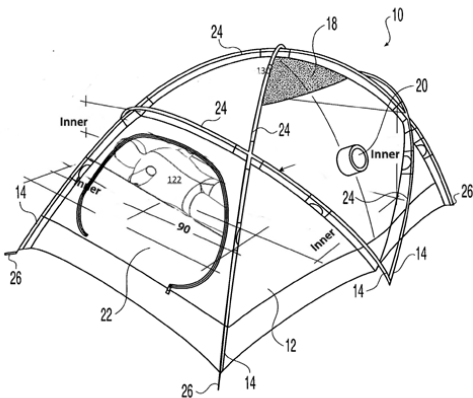



Da kein Papier vorhanden war, in jenem Augenblick der Räumung des Idomeni Camps, wurde diese Nachricht für Florentine Kwast in eine Seife geritzt. Brut ist französisch und bedeutet „roh“.



Florentine Kwast und CargoCult | Brut | Sleeping Beauty S.-83 2016, Seife mit Text, 9,5 cm x 6 cm x 1,5 cm, Acrylhaube, Kartonsockel 31 cm x 31 cm

Nauru

die kleinste Republik der Erde. **Nauru Detention Center:** ein Lager für Flüchtlinge, die es auf dem Seeweg nach Australien geschafft haben. Das Lager wird von Australien finanziert und von einer privaten Firma betrieben.

From Hell to Hell

“When will I find it?”

I am sad

I am lonely

I am unpredictable

I am unusable

I am broken

I am wasted

I am irrational

I am helpless

I am hopeless

I am speechless

I am covered by sadness

I am being with emptiness

I am in darkness that blanks my mind

Depression runs through my head – a slow death

I walk toward the graveyard

When will I find it?”

Ravi S. Nagaveeran poetry from Nauru



detention centre on the island Nauru



DayZ

ist ein Open-World-Spiel des Genres Survival Horror, es gibt keine Spielziele im eigentlichen Sinne. Das einzige Ziel ist es, sich durchzuschlagen, um zu überleben.



Aus der Gen-
trifizierung
hervorgegan-
enes Fundstück,
ehemaliger
Stuhl eines
Jugendzentrums
der Ostpunkbe-
wegung
„Kirche von
unten“. Jetzt
entstehen dort
Eigentumswoh-
nungen.
In Berlin Mitte
Kremmener
Strasse. Auch
hier vor Ort
sind Menschen
auf der
Flucht, werden
vertrieben.



unbekannter Künstler | KVU 2016, Stuhl aus der Kirche von unten, 37 cm x 84 cm, Fotodoku-
mentation

WIR FEIERN, SIE GEWINNEN*Login**Handelsblatt**Digitalpass**Politik**Technik**Auto**Sport**Panorama**Social**Video**Service**Ein Teil des Konvois fährt entlang der Donau gen Idomeni**zurück weiter**Tränengas, Blendgranaten, verängstigte Kinder, langes Anstehen**ein Stückchen Brot: Das waren immer wieder die Bilder von Idomeni. Jetzt hat das Leid der Menschen ein Ende – zumindest vorerst.**Facebook**Twitter**Google+**Xing**Auch das war ein Irrtum. Was die Öffentlichkeit immer weniger ertrug, waren die Bilder von sperrangelweit offenen Grenzen, durch die Hunderttausende unkontrolliert und unregistriert ins Land kamen.**Griechische Polizisten**zu einem Migrationsregime zu kommen,***BILD***Prostitution und Drogen in Idomeni**Vergrößern**laut Camp**Menschen zünden sich an**Seite 1 – Verzweifelt in Idomeni**Seite 2 – Niemand will gehen**auf einer Seite lesen**die Nachricht von**Kinder halten Schilder hoch**Die Menge applaudiert.**Wann erfolgt die Räumung?**Zum vorigen Bild / Zum nächsten Bild***BLICK***verlassen**Polizei räumt das Lager der Schande**auf asphaltierten Straßen**schließlich die Grenze**August kündigt**einige wurden sogar dort geboren. mehr ...**Ihre Zahl wächst deutlich.***ANZEIGE***Das Elendscamp von Idomeni**die Botschaft von Idomeni**Das Lager an der griechisch-mazedonischen Grenze**stand für einen Albtraum.**hässliche Station auf dem Weg zu einer geordneten Migrationspolitik.**das war die Schreckensvision**nach heftigen Regenfällen hängt eine Frau**Kleidung an Wäscheleinen, die vergeblich über Pfützen zu trocknen versucht**Der Wunsch, die Bilder der Geschichte nicht nur zu betrachten,**sondern zu bewohnen, ist groß.**die ersten Zelte, die ersten Flüchtlingskinder**unter den Schirmen an den Holztischen**Die Favoriten unseres Homepage-Teams**Der Fall**Leserkommentare sind ausgeblendet. Kommentare einblenden**Nutzungsbedingungen.**Das wird Sie auch interessieren**jeder, was er will***CargoCult
und****Julia Neufeld****| software -****wir feiern****sie gewinnen**2016 Litanei/
Prosagedicht,

Reispapierrolle

663 Wörter

in deutscher

Sprache,

Als Schreib-

übung präsen-

tiertes aus der

deutschen Pres-

se zu Idomeni

generiertes

Gedicht in

Prosaform

auf Software

(wasserlösli-

ches Papier für

U-Boote).



Mohamed Al-Fredsch fotografiert die Grenze.

M. Al-Fredsch ist ein 15-jähriger Syrer auf der Flucht mit der Florentine Kwast als HelferIn während Ihres Aufenthaltes in Idomenie. Freundschaft schloss. Er ist jetzt in einem Militärcamp untergebracht und darf nicht ohne Erlaubnis Besuch erhalten. Auf dem Bild am Spint sieht man ihn auf einer Fotografie wie er die Grenze von Griechenland zu Mazedonien fotografiert.

Mohamed Al-Fredsch, Florentine Kwast und CargoCult | CU RESTART 2016, Spint 186
 cm x 125 cm x 50, Spintfach, Fotografie, griechische Prepaidkarte, #alostbody: Champion, Nike, Commander von Mohamed Al-Fredsch



Direct Approach is a project based on conversations about violence in film and reality. Participants are asked to describe from their memory the most violent film scene that they have ever watched. Then they are asked to choose one of the characters from the film scene: victim, perpetrator or bystander. **The conversations are manifested in film posters, videos and ‘statements on violence’.**

Stine Marie Jacobsen | Direct Approach 2014, Auswahl von 3 Postern 75cm x 110 cm, gerahmt, American History X, Die Kriegerin, The Exorcist, Ausstellungsansicht 2016

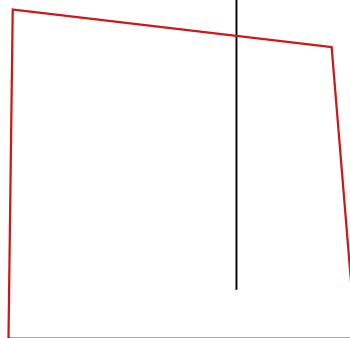
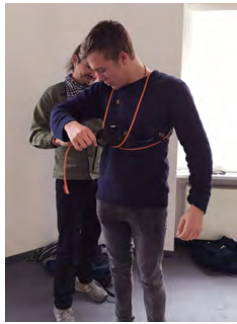



After an introduction to the guidelines in the book, the participants go in groups of two and begin the interview and recording. Try to make the participants talk as long as possible. The younger the participants are, the more they tend to speed up the interview. A conversation should last minimum 1 hour.

During the interview the participants can also expand the memory by repeating the whole course of narration backwards, telling the whole story again from the end to the beginning. By doing this you gain more details.

After the conversation focus on transcription of the interviews for the violent statement texts and extract the film poster text.

In the end of a workshop you can make a video.

Oslo by steinerskole und Stine Marie Jacobsen | Direct Approach 2016, Films from the Students from the media and communications program from Oslo by steinerskole, that took part in the workshop „Direct Approach“.

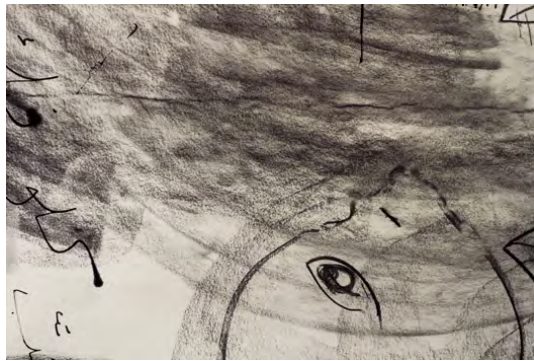

„Es gibt so viele Menschen haben in die straÙe getroffen wann der Regen regnet und ich im sommer es gibt niemand wartet mir...“
Roula Al Yousef zitiert
Fairuz, die Sangerin aus dem Libanon

Da Ellen Luise Weise einen Workshop mit den Musliminnen Roula und Nouran macht indem es auf speziellen Wunsch der beiden Frauen um den Korper und die figurative Darstellung des Korpers geht, hat sie sich entschlossen eines Ihrer Werke dazu zu geben, welches sich mit verhullten Frauen in unserer Kuturgeschichte beschaftigt. Der Diwan ist das erste gemeinsame Bild aus dem workshop.

Ellen Luise Weise | madonna wrapped 2016, Tusche auf Papier, 40,2 cm x 79,8 cm
Nouran Al Habsch, Roula Al Yousef, Ellen Luise Weise | diwan 1 2016, Tusche und Kohle auf Papier 69,8 cm x 165,5 cm

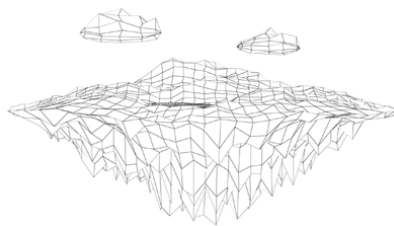
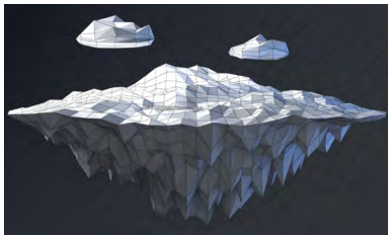
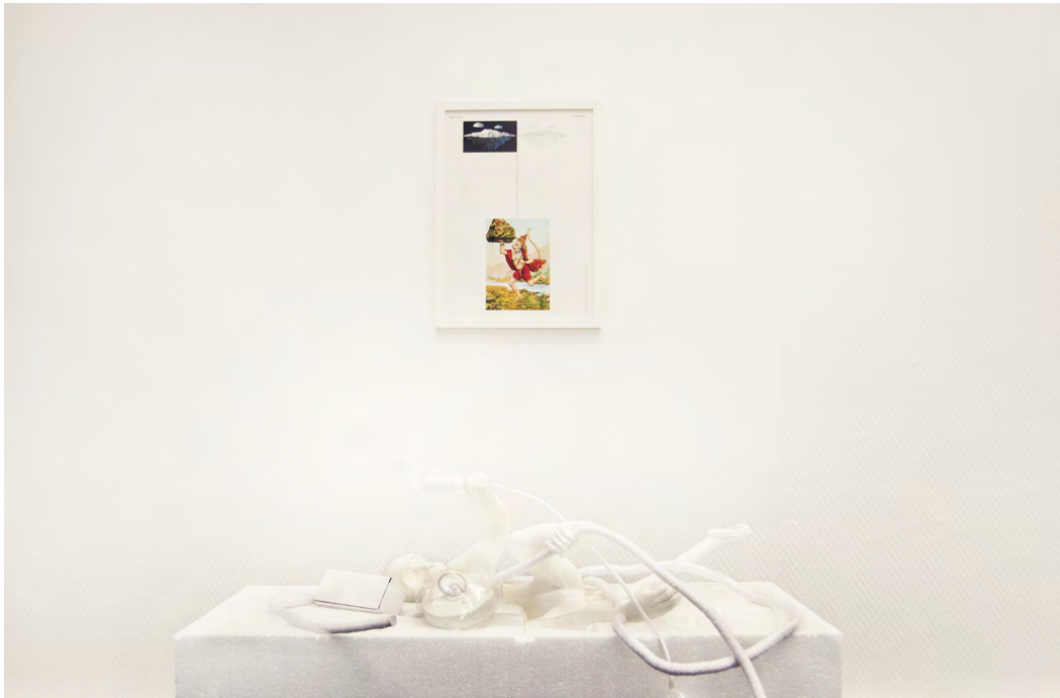

Seletti, a history of vision and evolution. Ever since it was established in 1964, the company has pursued its mission of making the most of professionalism, service and above all an endless product research, striving for improvement, innovation and originality.
<http://www.seletti.it/contact/>

As a child, believing the sun to be a ripe mango, **Hanuman** pursued it in order to eat it. Rahu, a Vedic planet corresponding to an eclipse, was at that time seeking out the sun as well, and he clashed with Hanuman. Hanuman thrashed Rahu and went to take the sun in his mouth.
Sri Ramakrishna Math (1985) "Hanuman Chalisa" p. 6

seletti italy s.p.a made in china monkey-lamp | Sleeping Beauty S. 88 (hanuman) 2016, partly wrapped monkey-lamp, 35 cm x 15 cm x 81,5 cm

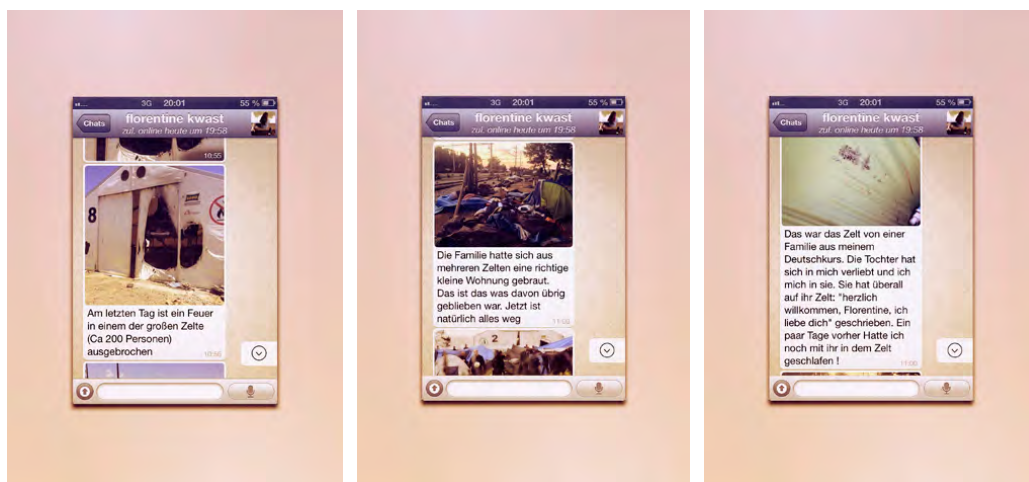

Florentine Kwast und CargoCult | Was ist passiert? 2016, 5 digitale Reproduktion von WhatsApp Interfaces mit Meldungen aus Idomeni, Passepartout schwarz weiß 13 cm x 18 cm

Wir haben in Idomeni geschlafen. Um sechs sind wir von Hub-schraubergeräuschen geweckt worden.

Als wir aus unserem Zelt gekommen sind, waren wir schon von vollausgerüsteten Polizisten umkreist.

„You have to go. Now!“ Aber Ich muss mich verabschieden.

Von meinen Freunden, Brüdern und Schwestern, Vätern und Müttern. Von meinen Familien.

„No, you have to go.“

Aber wo werden sie hinkommen? Werde ich sie je wieder sehen? Sind Sie sicher?

„Go.“

In der Schule hängen immer noch die Kinderzeichnungen, einzelne Schuhe und Kleidungsstücke liegen auf dem Boden. Die Suppe von gestern steht noch auf dem Tisch. Wir dürfen nur noch den Container abschließen. Alles bleibt so, wie es gestern zurückgelassen wurde. Wir werden von der Polizei bis zur Hauptstraße gebracht. Ich schaue mich nochmal um.

Unsere Schule. Ein Platz der Liebe und Hoffnung gegeben hat. Idomeni, das mir durch seine Kontraste, das Leid und die Freude, ans Herz gewachsen ist. Dieser Ort, der die letzten zwei Monate auf eine seltsame Art mein Zuhause geworden ist. Bulldozer fangen an die Zelte wie Müll zusammen zu kehren. Das nächste mal, wenn wir wieder herkommen dürfen, wird Idomeni nicht mehr existieren.



Die fiktive schwarze Partei präsentiert Ihren fiktiven-Kandidaten mit der angedeuteten Geste des Haltens eines Apfels (globus cruciger, Adam), Antipode zu Florentine Kwast, weiße Partei.

Während der factory tour -300 beschäftigte sich Asena, unsere Führerin mit dem Puzzle der schwarzen Partei.

Andrea Huyoff und CargoCult | schwarze Partei 2016, 23 x A4 schwarz-weiß Kopien, 188,5 cm x 116 cm factory tour -300 2016, Performance, Kittel, Deutschlandfahne



NUK bedeutet Notunterkunft, aus einer deutschen Notunterkunft kommen Lendita ein Romamädchen aus Mazedonien und Juana eine junge Kurdin, die sich in den Räumen des ehemaligen Büros gegenseitig fotografiert, gesungen, getanzt, geschrien und sich versteckt haben. Krieg und Spiel, Flucht und Jagd, Mut und Angst haben sich in dem improvisierten Studio vermischt. Diese Portraits sind dabei entstanden. Lendita küsst deine Muskeln! Juana mach Hip Hop auf kurdisch!

Lendita und Juana, Constanze Flamme und CargoCult | NUK 2016, Handabzüge
Fotografien 30x 45 cm



Ederlezi

Das Roma-Lied Ederlezi besingt das von vielen orthodoxen Roma auf dem Balkan und in der Türkei am 6. Mai (also ca. 40 Tage nach der Frühlingstag- undnachtgleiche) gefeierte Durdevdan-bzw. Hidrellez-Fest, ein Frühlingsfest zu Ehren des Heiligen Georg.

Akzelerationismus

Angesichts des Klimawandels, zunehmender kultureller Homogenisierung, wachsender globaler Ungleichheit und der manifesten Indifferenz der Märkte gegenüber diesen Entwicklungen können selbst die hartgesottesten Verfechter des Neoliberalismus nicht mehr ernsthaft behaupten, der Kapitalismus sei das probate Vehikel des allgemeinen gesellschaftlichen Fortschritts oder gar dessen *conditio sine qua non*.

Für den Akzelerationismus ist die Annahme entscheidend, dass wir am Beginn eines politischen Projekts stehen, und eben nicht am düsteren Endpunkt der Geschichte. Nur so lässt sich der um sich greifenden sozialen Depression und dem ständigen Herunterschrauben der Erwartungen an die Zukunft etwas entgegensetzen.

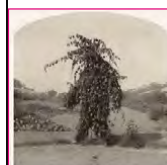

impressum

Herausgeber Publisher

CargoCult

<http://www.cargocult.de/index.html>

<http://blog.cargocult.de/>

Projektleitung project management

Beate Huss und Andrea Huyoff

Konzept Concept

Andrea Huyoff

Dieser Katalog erscheint anlässlich der Ausstellung published on the occasion of

A LOST BODY, Christburger Strasse 23 | Berlin | former office of sanitätshaus seeger | 24.06.16 - 24.07.16 | by CargoCult