

Pistons and Components





Know-how Transfer



Schulungsprogramm
Training programme
Programme des cours
Programa de cursos de formación
Программа обучения
برنامج التدريب



Kataloge, CD, TecDoc
Catalogues, CD, TecDoc
Catalogues, CD, TecDoc
Catálogos, CD, TecDoc
Каталоги, CD, TecDoc
كاتالوجات وأسطوانات CD وثائق تقنية



Technische Informationen
Technical Information
Informations techniques
Informaciones técnicas
Техническая информация
معلومات فنية





OnlineShop, Online-Katalog
Online shop, Online Catalogue
Boutique en ligne, Catalogue en ligne
OnlineShop, Catálogo online
Виртуальный Магазин, Онлайн-каталог
التسوق عبر الانترنت و كاتالوج على الانترنت



Newsletter
Newsletter
Lettre « News »
Newsletter
Информационный бюллетень
النشرة الإخبارية



	DE	EN	FR	ES	RU	AR
	Kolbenausführung	Piston design	Modèle de piston	Tipo de pistón	Исполнение поршня	تصميم المكبس
AC	Alusil Zylinder (verchromte Ringe möglich)	Alusil cylinder (chrome plated rings possible)	Cylindre Alusil (segments chromés possibles)	Cilindro de Alusil (opcional con segmentos cromados)	Цилиндр из силумина (возможны хромированные кольца)	أسطوانة Alusil (تتاح حلقات مطلية بالكروم)
FBO	Kolben mit Formbolzen	Piston with shaped pin	Piston avec axe façonné	Pistón con bulón perfilado	Поршень с формовым болтом	مكبس بنز مقلوب
GEC	Gusseisen-Zylinderbuchse	Cast iron cylinder liner	Chemise de cylindre en fonte	Camisa de cilindro de hierro fundido	Гильза цилиндра из чугуна	بطانة أسطوانة من الحديد الصب
GEK	Gusseisenkolben	Cast iron piston	Piston en fonte	Pistón de hierro fundido	Поршень из чугуна	مكبس من الحديد الصب
HK	Kolben mit Bodenüberhöhung (Hochkolben)	Piston with crown elevation (high piston)	Piston avec bombé de la tête du piston (piston haut)	Pistón con realce en cabeza (pistón subido)	Поршень с повышением днища (высокий поршень)	مكبس مع بروز للأرضية (مكبس مرتفع)
HKÜ	Übermaßkolben mit abgesenkter KH	Oversized piston with lowered KH	Piston en surcote avec hauteur de compression réduite	Pistón de sobremedida con altura de compresión baja (KH)	Поршень ремонтного размера с уменьшенной KH	مكبس بيزوز مع KH منخفض
KBB	Kolben mit Bolzenbuchse	Piston with pin push	Piston avec douille	Pistón con buje	Поршень с гильзой пальца	مكبس مع جلبية بنز
KH-	Minus Kompressionshöhe	minus compression height	Hauteur de compression négative	Altura de compresión negativa	Минус высота головки поршня	ناقص ارتفاع الانضغاط
KKK	Kolben mit Kühlkanal	Piston with cooling channel	Piston avec canal de refroidissement	Pistón con canal de refrigeración	Поршень с каналом для охлаждения	مكبس مع قناة تبريد
LOX	Kolben mit eloxiertem Boden	Piston with anodised floor	Piston à tête anodisée	Pistón con cabeza anodizada	Поршень с анодированным днищем	مكبس بأرضية مرنة
MRU	Muldenrandumschmelzung	Bowl edge remelting	Refusion du bord de la chambre de combustion	Refusión del borde de la cavidad	переплавление кромки впадины днища	إعادة صهر حافة التجويف
NHA	Kolben mit eloxierter Nut	Piston with anodised crown	Piston à gorge anodisée	Pistón con ranura anodizada	Поршень с анодированной канавкой	مكبس بحز مرن
PK	Presskolben	Press ram	Piston de compression	Pistón de compresión	Прессующий поршень	مكبس انضغاطي
PSK	Pendelschaftkolben	Articulated pistons	Piston articulé	Pistón de vástago pendular	Составной поршень	المكابس المفصليّة
RK	Segmentstreifenkolben	Segment strip piston	Piston à plaquettes rétentrices	Pistón con chapas reguladoras	Терморегулируемый поршень с сегментной вставкой	مكبس بخطوط مقطعية
RTK	Ringträgerkolben	Ring carrier piston	Piston à porte-segment	Pistón con inserto	Поршень с упрочняющей вставкой для кольца	مكبس بحامل للحلقات
SRK	Ringstreifenkolben	Ring belt piston	Piston à rondelle rétentrice	Pistón con aro oculto de dilatación controlada	Поршень с терморегулирующей кольцевой вставкой	مكبس بخطوط حلقيّة
ST	geschmiedeter Stahlkolben	forged steel piston	Piston en acier forgé	Pistón de acero forjado	кованый стальной поршень	مكبس صلب مطروق
TPL	trapezförmige Bolzenabstützung	Keystone shape pin support	Appui d'axe trapézoïdal	Biela trapezoidal	Трапецевидная опора пальца	دعامة بنز على شكل معين
URK	Kolben mit unterem Ring	Piston with lower ring	Piston à segment inférieur	Pistón con rascador de aceite por debajo del bulón	Поршень с нижним кольцом	مكبس مع حلقة سفلية
	Zylinderausführung	Cylinder design	Modèle de cylindre	Tipo de construcción del cilindro	Исполнение цилиндра	تصميم الأسطوانة
K	Kompressorzylinder	Compressor cylinder	Cylindre de compresseur	Cilindro compresor	Цилиндр компрессора	قطر الكمبريسور
N	Nasse Zylinderbuchse	Wet cylinder liner	Chemise de cylindre humide	Camisa de cilindro húmeda	Мокрая гильза цилиндра	بطانة الأسطوانة الرطبة
R	Rippenzylinder	Air-cooled cylinder	Cylindre à ailettes	Cilindro de aletas	Цилиндр с ребрами	الأسطوانات المضلعة
SEMI	Vorbearbeitete Zylinderbuchse	Pre-machined cylinder liner	Chemise de cylindre pré-usinée	Camisa de diámetro interior semiacabado	Подготовленная гильза цилиндра	بطانة الأسطوانة سابقة المعالجة
T	Trockene Zylinderbuchse	Dry cylinder liner	Chemise de cylindre sèche	Camisa de cilindro seca	Сухая гильза цилиндра	بطانة الأسطوانة الجافة
X	Feuerring	Fire ring	Segment d'étanchéité	Anillo de fuego	Обтюраторное кольцо	حلقة احتراق
Y	Freidrehung	Relief	Evidement	Rotación libre	Расточка	دوران حر
	siehe Seite → Buchsenrohlinge	see page → Cylinder sleeves	Voir page → Chemises brutes	véase página → Piezas brutas de camisa	см. стр. → Заготовки гильз	انظر صفحة ← خامات البطانات

	DE	EN	FR	ES	RU	AR
	Ring Spezifikationen	Ring specifications	Spécifications des segments	Especificaciones de segmentos	Спецификации колец	مواصفات الحلقة
	Werkstoff	Material	Matériau	Material	Материал	المادة
G1-G7	Ring aus Sonderwerkstoff	Ring made of special material	Segment en matériau spécial	Segmento de material especial	Кольцо из специального материала	حلقة من مادة خاصة
ST	Stahl-Ring	Steel ring	Segment en acier	Segmento de acero	Стальное кольцо	حلقة فولاذية
	Laufflächenbeschichtung	Surface coating	Revêtement de la surface de travail	Revestimiento de la cara de contacto	Нанесение покрытия на рабочую поверхность	الطبقة النهائية لسطح الحركة
CK	Chrom-Keramik	Chromium-ceramics	Chrome-céramique	Cromado cerámico	Хромокерамика	كروم - سيراميك
CR	Verchromt	Chrome-plated	Chromé	Cromado	Хромированный	مطلي بالكروم
MO	Molybdänbeschichtet	Molybdenum-coated	Revêtu de molybdène	Revestido con molibdeno	С покрытием из молибдена	مطلي بالموليبدان
NT	Nitriert	Nitrided	Nitré	Nitrado	Азотированный	محتوي على النيترات
PC	Plasmabeschichtet	Plasma-coated	Revêtu au plasma	Revestido con plasma	С плазменным покрытием	مطلي بالبلازما
PO	Phosphatiert	Phosphated	Phosphaté	Fosfatado	Фосфатированный	محتوي على الفوسفات
SN	Verzinkt	Tin-plated	Galvanisé	Estañado	Луженый	مطلي بالقصدير
	Dichtring	Sealing ring	Bague d'étanchéité	Retén	Уплотнительное кольцо	حلقة إحكام
CU	Kupfer	Copper	Cuivre	Cobre	Медь	نحاس
EP	EPD-Kautschuk	EPD rubber	Caoutchouc EPD	Caucho EPD	Каучук EPD	مطاط EPD
FP	FPM/FKM	FPM/FKM	FPM/FKM	FPM/FKM	FPM/FKM	FPM/FKM
P	Papier / Pagadur	Paper / Pagadur	Papier/Pagadur	Papel/pagadur	Бумага / пагадур	Pagadur / ورق
R	Gummi / Perbunan (NBR)	Rubber / Perbunan (NBR)	Caoutchouc/Perbunan (NBR)	Goma/perbunan (NBR)	Резина / пербунан (NBR)	Perbunan (NBR) / مطاط
SC	Silikon (VMQ)	Silicone (VMQ)	Silicone (VMQ)	Silicona (VMQ)	Силикон (VMQ)	سيليكون (VMQ)
SI	Weichmetall	Soft metal	Métal doux	Metal blando	Мягкий металл	معادن مطاوع
ST	Stahl	Steel	Acier	Acero	Сталь	فولاذ
T	Tombak	Tombak	Laiton rouge	Tumbago	Томпак	سبيكة
XM	Sonderwerkstoff	Special material	Matériau spécial	Material especial	Специальный материал	خامة خاصة
	Motorart	Engine type	Type de moteur	Tipo de motor	Тип двигателя	نوع المحرك
A	Aufgeladen	Supercharged	Suralimenté	Sobrealimentado	С наддувом	مشحون
K	Kompressor	Compressor	Compresseur	Compresor	Компрессор	كمبرسور
LA	Aufgeladen mit Ladeluftkühlung	Supercharged with charge air cooling	Suralimenté avec refroidissement d'air de suralimentation	Sobrealimentado con enfriamiento del aire de admisión	С наддувом и охлаждением наддувочного воздуха	مشحون مع تبريد لهواء الشحن
	Kraftstoffart	Type of fuel	Type de carburant	Tipo de combustible	Вид топлива	نوع الوقود
AL	Alkohol	Alcohol	Alcool	Alcohol	Спирт	كحول
AB	FuelFlex	FuelFlex	FuelFlex	FuelFlex	FuelFlex	FuelFlex
B	Benzin	Petrol	Essence	Gasolina	Бензин	بنزين
D	Diesel	Diesel	Diesel	Diésel	Дизельное топливо	ديزل
G	Gas	Gas	Gaz	Gas	Газ	غاز
GF	Flüssiggas (Propan/Butan)	Liquid gas (propane/butane)	Gaz liquide (propane/butane)	Gas licuado (propano/butano)	Сжиженный газ (пропан/бутан)	غاز مسال (بروبان/بيوتان)

2015

Kolben und Komponenten
Pistons and Components
Pistons et composants
Pistones y componentes
Поршни и компоненты
المكابس والمكونات

Index		Page
DE	Grundlagen	2
	Hinweise zur Benutzung des Katalogs	4
EN	Basic information	22
	Instructions for using the catalogue	24
FR	Généralités	42
	Précisions sur l'utilisation du catalogue	44
ES	Fundamentos	62
	Indicaciones para la utilización del catálogo	64
RU	Основы	82
	Примечания по пользованию каталогом	84
AR	نقاط أساسية	119
	إرشادات استخدام الكتالوج	117

Disclaimer

Namen, Beschreibungen, Nummern von Motoren, Fahrzeugen, Produkten, Herstellern etc. sind nur zu Vergleichszwecken aufgeführt.
Die im Katalog enthaltenen Teile sind Ersatzteile in garantierter KOLBENSCHMIDT Qualität für die aufgeführten Motoren und Fahrzeuge.

Names, descriptions and numbers of engines, vehicles, products, manufacturers, etc. are mentioned solely for the purpose of comparison.
The parts contained in the catalogue are spare parts in guaranteed KOLBENSCHMIDT quality for the engines and vehicles listed.

Les noms, les descriptions, les numéros de moteurs, les véhicules, les produits, les constructeurs, etc., ne sont donnés qu'à des fins de comparaison.
Les articles mentionnés dans le catalogue sont des pièces de rechange de qualité KOLBENSCHMIDT garantie, destinées aux moteurs et aux véhicules stipulés.

Los nombres, las designaciones y los números de motores, vehículos, productos o de fabricantes, etc. se indican sólo a modo de comparación.
Las piezas incluidas en el catálogo son repuestos con calidad KOLBENSCHMIDT garantizada para los motores y vehículos indicados.

Названия, описания и номера двигателей, транспортных средств, продуктов, изготовителей и т. п. приводятся только для сравнения.
Содержащиеся в каталоге части представляют собой запасные части отличного качества фирмы KOLBENSCHMIDT для приведенных двигателей и транспортных средств.

إخلاء المسؤولية
أسماء وشروح وأرقام المحركات والسيارات والمنتجات والشركات المنتجة غيرها
مذكورة فقط بهدف المقارنة.
والأجزاء المذكورة في الكتالوج عبارة عن قطع غير تتمتع بجودة
KOLBENSCHMIDT المضمونة للمحركات والسيارات المذكورة.

RU

ОСНОВЫ ▶

РУССКИЙ

Важные указания

Приведенные в этом каталоге данные тщательно отобраны, однако не являются обязательными. Мы не несем ответственности за правильность этих данных. В частности, не исключаются возможные изменения в оснащении, внесенные изготовителями транспортных средств или двигателей, а также изменения обозначений. Мы всегда рады поступлению информации о возможных допущенных в каталоге ошибках, которые мы исправляем в следующих выпусках. Названия, описания и номера транспортных средств, изготовителей и т. п. приводятся только для сравнения. Приведенные в каталоге части представляют собой запасные части отличного качества фирмы KOLBENSCHMIDT. Мы оставляем за собой право в любое время изменять спецификации, материалы и внешний вид наших продуктов.

Это положение не относится к функции и указанному в каталоге назначению. Рисунки, схематические чертежи и прочие данные служат для пояснения и отображения; они не могут использоваться в качестве основания для монтажа, комплекта поставки и конструкции. Информация о номерах фирменных запасных частей изготовителей транспортных средств и двигателей служит только для сравнения. Она не охватывает данные о происхождении и не может использоваться по отношению к третьим лицам. Мы не можем взять на себя ответственность за пользование списками сравнения, особенно по причине возможных изменений и/или разностей размеров, вносимых отдельными изготовителями. Мы не несем ответственности за правильность данных и за то, что продукт подходит для намеченной цели применения. Для обеспечения этого в любом случае перед монтажом необходимо обратиться за компетентной консультацией к изготовителю

транспортного средства и двигателя или в его авторизованную мастерскую гарантийного ремонта.

Предлагаемые в каталоге части не предназначены для использования в воздушных транспортных средствах. В случае применения в двигателях судов и стационарных двигателях необходимо учитывать, что при одинаковом обозначении двигателя могут использоваться различные части двигателя (например, поршни).

Перепечатка, копирование и размножение, также в частичной форме, разрешены только с нашего письменного согласия и при условии указания источника. С момента выпуска данного каталога предыдущие издания теряют свою силу.

Сохраняется право на внесение изменений и ошибки.

Менеджмент качества

В знак того, что наша система обеспечения качества соответствует требованиям специальных международных норм, мы провели сертификацию ISO 9001. Многие из наших заказчиков, в частности, известные во всем мире изготовители транспортных средств, предъявляют дальнейшие требования к нашей фирме. Для системы менеджмента качества эти требования обобщены в Международном стандарте ISO/TS 16949. Для того, чтобы удовлетворить желания заказчиков и показать, что мы выполняем также и эти, далеко выходящие за пределы требований ISO 9001 обязательства, мы сертифицировали нашу систему обеспечения качества также по ISO/TS 16 949.

Если же, несмотря на непрерывно проводимый контроль во время производственного процесса и основательный заключитель-

ный контроль, все-таки возникнет дефект материала или изготовления, то мы, само собой разумеется, берем на себя либо ремонт двигателя, либо замену рекламируемого изделия в течение срока давности. Рекламации подобного рода необходимо направлять нам в письменной форме незамедлительно после обнаружения повреждения.

Срок давности в отношении рекламаций по качеству составляет 12 месяцев, считая с момента передачи товара.

Мы не несем ответственности за дефекты, возникшие в результате несоблюдения инструкций по управлению, техническому обслуживанию и монтажу, ненадлежащего, не соответствующего назначению или некомпетентного использования, неверного или халатного обращения, естественного износа, неправильного хранения или же если покупатель или третьи лица произвели изменения на товаре.

Экологический менеджмент

Ответственное использование природных ресурсов, защита окружающей среды и выполнение всех установленных законом важных обязательств составляют прочную основу для долгосрочного сотрудничества со всеми нашими партнерами. Это и стало причиной, мотивирующей нас выполнить требования систем экологического менеджмента ISO 14001 и сертифицировать нашу организацию.



Дальнейшую техническую информацию Вы найдёте на нашей домашней странице:

www.ms-motorservice.com

Содержимое виртуального магазина представлено также в виде электронного каталога на диске «Motorservice Product Disc». Обращайтесь по этому вопросу к своему контактному лицу.



KSPG

Automotive

KSPG (Kolbenschmidt Pierburg).

Пользующийся хорошей репутацией поставщик международной автомобильной промышленности.

В качестве многолетних партнёров производителей транспортных средств предприятия группы KSPG обладают признанной компетентностью в разработке новаторских компонентов и системных решений для снабжения воздухом и уменьшения содержания вредных веществ, а также применительно к масляным, водяным и вакуумным насосам, поршням, блокам цилиндров двигателей и подшипникам скольжения. Продукты удовлетворяют высоким требованиям и стандартам качества автомобильной промышленности. Низкий уровень выброса вредных веществ, экономное потребление топлива, надёжность, качество и безопасность являются определяющими стимулами новаторских решений KSPG.



MOTORSERVICE

Motorservice Gruppe.

Качество и сервис из одних рук.

Группа Motorservice – это организация по сбыту продукции концерна KSPG (Kolbenschmidt Pierburg), активно действующая на мировом рынке обслуживания автомобилей. Она является ведущей фирмой, предлагающей компоненты двигателей для свободного рынка запасных частей высококачественных марок KOLBENSCHMIDT, PIERBURG, BF и TRW Engine Components. Широкий и всеобъемлющий ассортимент позволяет клиентам приобретать детали двигателей из одних рук. Для решения задач торговых предприятий и мастерских она, являясь дочерней фирмой крупного поставщика автомобильной промышленности, обеспечивает, кроме того, обширный набор услуг и техническую компетенцию.

Оглавление		Стр.
	Важные указания	82
	Менеджмент качества	82
1	Примечания по пользованию каталогом	84
2	Информация о продуктах	88
2.1	Типы поршней	88
2.2	Термины и названия на поршне	89
2.3	Поршневые кольца	90
2.4	Гильзы цилиндров	91
2.5	Сборочные комплекты	92
3	Монтаж поршней и гильз цилиндров	93
3.1	Монтаж и направление установки	93
3.2	Размер зазора и положение поршня в верхней мертвой точке	94
3.3	Монтаж гильз цилиндров	95
3.4	Монтаж поршней	97
3.5	Рекомендации по приработке	99
4	Дополнение к программе	121
5	Перечень изготовителей	129
6	Производственный ассортимент	133
7	Размеры поршня – тов. № «Technical Information»	1133
8	Поршень – сборочный комплект «Piston – Kit Set»	1159
9	Гильза цилиндра – сборочный комплект «Cylinder Liner – Kit Set»	1209
10	Заготовки гильз – «Cylinder sleeves»	1237
11	Набор уплотнительных колец – «Sealing Ring Kits»	1239
12	Порядок действий при поступлении рекламаций / рекламационный бланк	
13	Условия продажи и поставки	

1

Примечания по пользованию каталогом

Индекс двигателя

Каждый изготовитель имеет в начале подробное описание помощи к поиску.

Распределено по обозначениям двигателей в алфавитно-цифровом порядке возрастания.

KOLBENSCHMIDT		DEUTZ								
INDEX										
		Cyl.		mm	cm ³	Comp. Ratio	ε	kW	PS	Pos
A 6 M 816	D (AN)	6		142 x 160	15204	2	16:1	145-172	197-234	45
A 6 M 816 R	D (LA)	6		142 x 160	15204	2	16:1			45
A 6 M 816 U	D (LA)	6		142 x 160	15204	2	16:1			45
A 6 M 816 W	D (LA)	6		142 x 160	15204	2	16:1			45

Двигатель Номер позиции

Индекс транспортного средства

KOLBENSCHMIDT		AUDI							
INDEX									
			Pos				Pos		
A1 (8X)				A4 1.8i Turbo 20V	01.1999 → 06.2000	ANB	B	23	
A1 1.4 TFSI	05.2010 →	CAXA	B 3	A4 1.8i Turbo 20V	06.2000 → 09.2001	AWT	B	27	
A1 2.0 TDI	09.2011 →	CFHB	D 33	A4 1.9 TDI	01.1995 → 07.1998	1Z	D	11	
A2 (8Z)				A4 1.9 TDI	03.1996 → 07.1999	AFN	D	11	

Транспортное средство Номер позиции

Последовательность позиций в части каталога определяется по следующим критериям:

1. Диаметр цилиндра
2. Вид топлива
3. Год выпуска
4. Код двигателя

РУССКИЙ

Данные продукта

Страницы каталога состоят из приведенных ниже блоков информации:

Номер позиции		Строка пиктограмм				Поле изготовителя					
						Изготовитель					
24	115 Cyl. 6										
D 5TC EURO 1		03.1988 -> 04.1994		D [AN]	6	7800 cm³	2V	178 KW (242 PS)	16:1	125 mm [1]	
[1] Conrod length = 220 mm		mot. -> 456789									
	6	KH 34,09	SRK	22	1 T15 2,5	MO G6	0,733	-0,1	90,00	91 166 600 [2]	
	084127	BÜ +4,51	54	1 NM 1,5	1 DSF 3	CR	0,93	0,3	90,50	91 166 610 NEW [3]	
		VT1 -1,5	(K)						91,00	91 166 620 (90 978)	
		VT2 -1,8									
		MT -3,74									
		MØ 36,2									
		GL 69,6									
	N Cyl.	A=140	C=152	L=270	H+F=10,05+1	2 P 138 x 2,1 x 0,065			89 056 110 (88 682)	91 166 960 [4]	
	N Cyl.	A=140	C=152	L=270	H+F=10,25+1	2 P 140 x 2,1 x 0,065			89 349 110	91 166 961 [3]	
	N Cyl.	A=140	C=152	L=270	H+F=10,55+1	2 P 138 x 4 x 0,085			89 057 110 (88 878)	91 166 962 [4]	
Данные поршня		Данные цилиндра и сборочного комплекта				Строка двигателей (тип/исполнение)					

Строка двигателей

Номер позиции (последовательная нумерация в рамках одного изготовителя)											
Ном. Ø цилиндра		Год выпуска с – по		Вид топлива*		Литраж		Мощность с – по		Ход	
Тип зарядки*											
24	115 Cyl. 6										
D 5TC EURO 1	03.1988 -> 04.1994	D [AN]	6	7800 cm³	2V	178 KW (242 PS)	16:1	125 mm [1]			
[1] Conrod length = 220 mm		mot. -> 456789									
Примечания		Количество цилиндров		Количество клапанов		Степень сжатия		Ссылка на примечания			
Обозначение двигателя с указанием исполнения катализатора/нормы токсичности отработавших газов											
Ограничение области применения (номер двигателя/серийный номер)											

* См. перечень сокращений

▶ Данные поршня

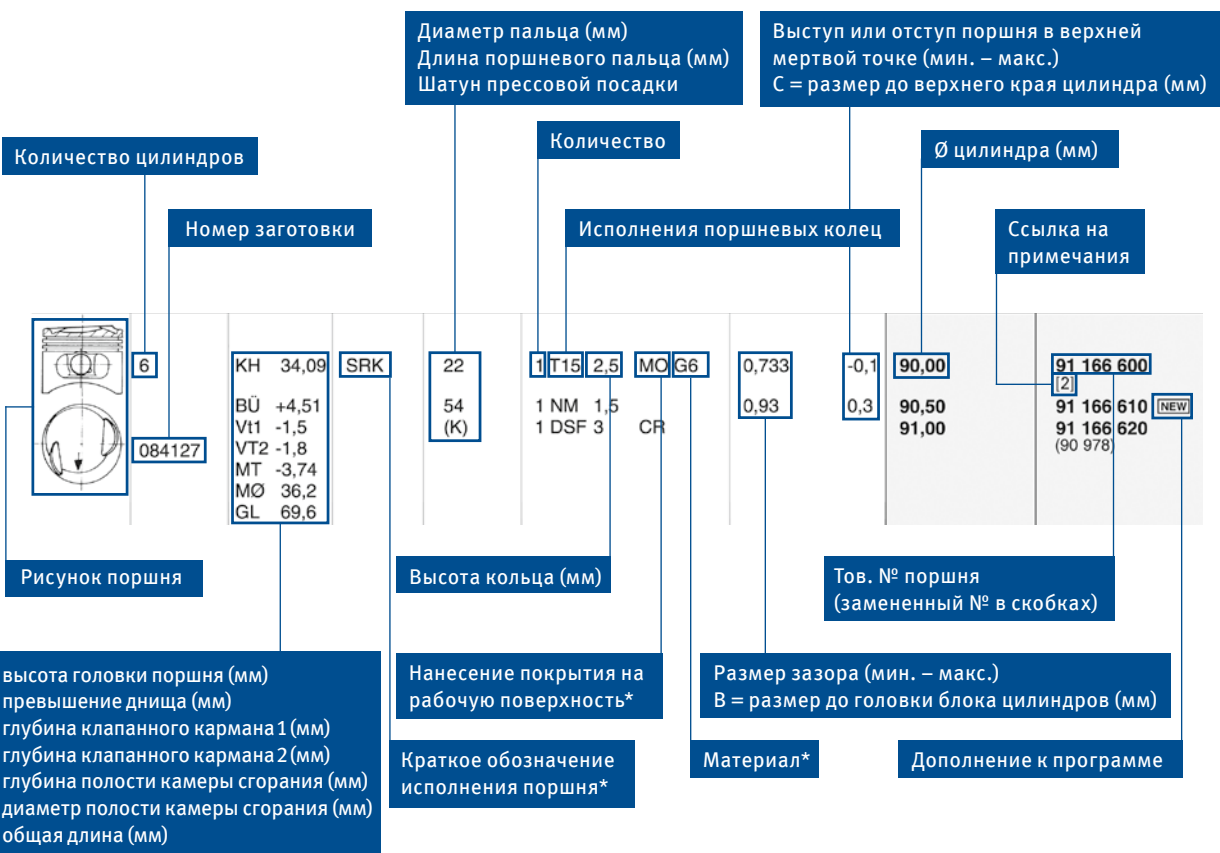
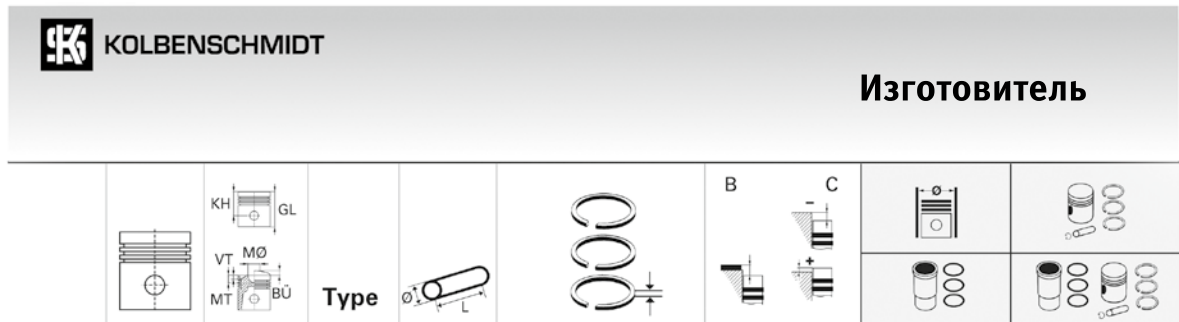

KH = высота головки поршня (мм)
 BU = превышение днища (мм)
 VT1 = глубина клапанного кармана 1 (мм)
 VT2 = глубина клапанного кармана 2 (мм)
 MT = глубина полости камеры сгорания (мм)
 M Ø = диаметр полости камеры сгорания (мм)
 GL = общая длина (мм)

Нанесение покрытия на рабочую поверхность*

Краткое обозначение исполнения поршня*

Размер зазора (мин. – макс.)
B = размер до головки блока цилиндров (мм)

Материал*

Дополнение к программе

* См. перечень сокращений

▶ Данные гильзы цилиндра

Рисунок цилиндра	Сопрягаемый Ø (мм)	Ø буртика (мм)	Высота обтюраторного края (мм)	Тов. № сборочного комплекта (замененный № в скобках)				
	Исполнение цилиндра *	Общая длина (мм)	Высота буртика / монтажная высота (мм)	Тов. № цилиндра (замененный № в скобках)				
	N Cyl.	A=140	C=152	L=270	H F=10,05+1	2 P 138 x 2,1 x 0,065 2 P 140 x 4 x 0,085	89 056 110 (88 682)	91 166 960
	N Cyl.	A=140	C=152	L=270	H+F=10,25+1	2 P 140 x 2,1 x 0,065 2 P 138 x 4 x 0,085	89 349 110	91 166 961 [3]
	N Cyl.	A=140,5	C=152,5	L=270	H+F=10,55+1	2 P 138 x 2,1 x 0,065 2 P 140 x 4 x 0,085	89 057 110 (88 878)	91 166 962 [4]
	X=10,50					2 P 138 x 2,1 x 0,065 2 P 140 x 4 x 0,085 (50 006 609)	89 166 190 SEMI	91 166 963
<p>[2] nur satzweise austauschbar exchangeable only in sets remplacement seulement sous forme de jeu sólo se puede cambiar el juego completo</p> <p>[3] mit Bundhöhenmaß 0,20 mm with oversized collar height 0,20 mm avec surcote de la hauteur collerette de 0,20 mm con sobremedida de altura del collarin de 0,20 mm</p> <p>[4] mit Bundhöhenmaß 0,50 mm with oversized collar height 0,50 mm avec surcote de la hauteur collerette de 0,50 mm con sobremedida de altura del collarin de 0,50 mm</p>								
520	See disclaimer on page 1			© MS Motorservice International GmbH 2015				
Исполнение цилиндра *	Количество	Материал *	Ссылка на примечания					
Примечания к поршню, цилиндру или сборочному комплекту	Тов. № набора уплотнительных колец	Размеры (мм)	Подготовленная гильза цилиндра (SEMI) После монтажа требуется окончательная обработка					

* См. перечень сокращений

2

Информация о продукте

Техническая безопасность и долговечность отремонтированного двигателя зависят в первую очередь от используемых поршней и качества работы мастера. При ремонте должны быть созданы все условия со стороны двигателя, чтобы высокое качество поршней KS проявилось в полной мере. Поэтому при ремонте двигателя монтаж поршней KS начинается с подготовки или, соответственно, обработки подлежащего ремонту двигателя.

Все оригинальные поршни KS поставляются в готовом к монтажу состоянии, вместе с соответствующими поршневыми кольцами, поршневыми пальцами и фиксаторами поршневых пальцев.

2.1

Типы поршней



Поршень для дизельных двигателей с каналом для охлаждения, гильзой пальца и упрочняющей вставкой для кольца



Составной поршень с ковальной стальной верхней частью и алюминиевой юбкой



Поршень для бензиновых двигателей в оптимальном весе исполнения LiteKS® с упрочняющей вставкой для кольца



Кованый, сварной монолитный стальной поршень с двойной разверткой

2.2

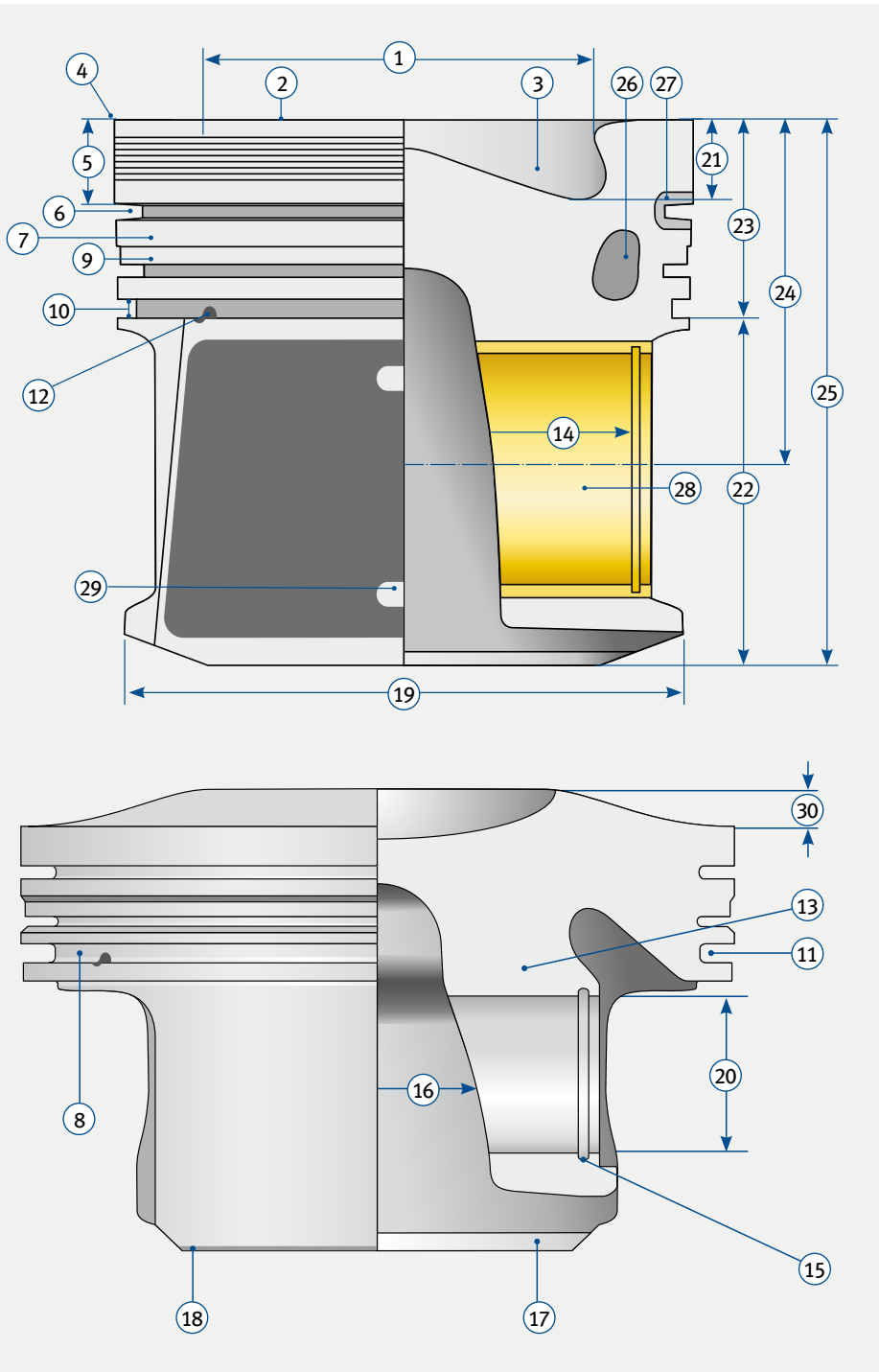
 Термины и
названия на поршне

- 1 \varnothing полости камеры сгорания
- 2 Днище поршня
- 3 Камера сгорания (полость камеры сгорания)
- 4 Кромка днища
- 5 Жаровой пояс
- 6 Канавка для компрессионного поршневого кольца
- 7 Перемычка между кольцами
- 8 Дно канавки
- 9 Смещенная перемычка между кольцами
- 10 Торцы канавки
- 11 Канавка для маслосъемного поршневого кольца
- 12 Отверстие для обратного стока масла
- 13 Бобышки поршня
- 14 Предохранительное расстояние между канавками
- 15 Канавка для упорного кольца
- 16 Расстояние между внутренними торцами бобышек поршня
- 17 Посадочный пояс
- 18 Нижняя кромка юбки поршня
- 19 Диаметр поршня 90 °С против отверстия для пальца
- 20 Отверстие для поршневого пальца
- 21 Глубина полости камеры сгорания (MT)
- 22 Направляющий пояс
- 23 Пояс поршневых колец
- 24 Высота головки поршня
- 25 Длина поршня
- 26 Канал масляного охлаждения
- 27 Упрочняющая вставка для кольца
- 28 Гильза пальца
- 29 \varnothing измерительного окна
- 30 Превышение днища (BÜ)

2.3

Поршневые кольца

Чрезмерное растягивание поршневых колец при надевании может стать причиной невосстановимых деформаций. Снятие и повторное надевание могут отрицательно сказаться на функции поршневых колец. Поэтому перед монтажом поршней поршневые кольца больше не следует снимать.

Ниже приводятся различные типы поршневых колец и сокращения:

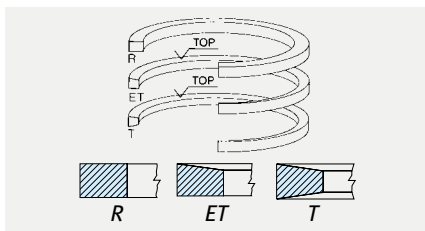

R Цилиндрическое компрессионное поршневое кольцо
ET Поршневое кольцо с поперечным сечением в форме односторонней трапеции
T Поршневое кольцо с поперечным сечением в форме трапеции 6°/11°/15°/20°

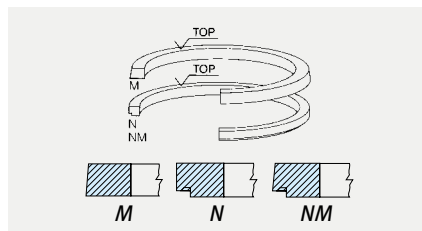

M Коническое компрессионное поршневое кольцо
SM Коническое поршневое кольцо с уменьшенным углом наклона рабочей поверхности
N Скребок компрессионное поршневое кольцо
NM Коническое скребок компрессионное поршневое кольцо

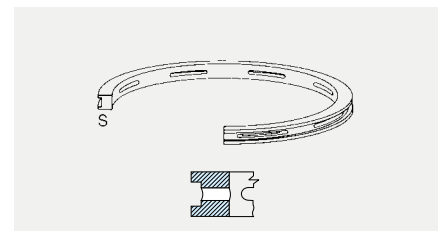

S Маслосъемное поршневое корчатое кольцо с прорезями

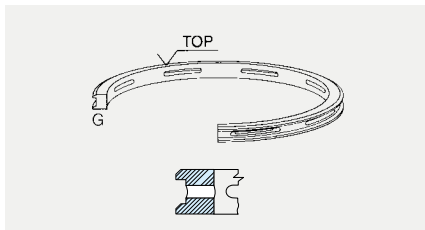

G Маслосъемное корчатое поршневое кольцо с параллельными фасками

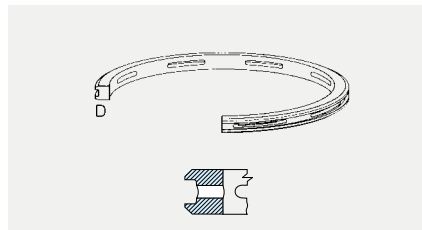

D Маслосъемное корчатое поршневое кольцо со сходящимися фасками

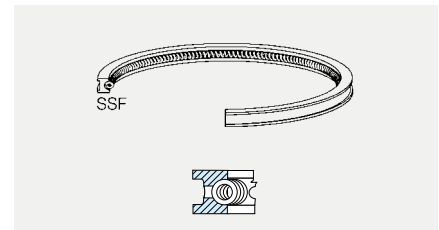

SSF Маслосъемное поршневое корчатое кольцо с прорезями и спиральным витым пружинным расширителем

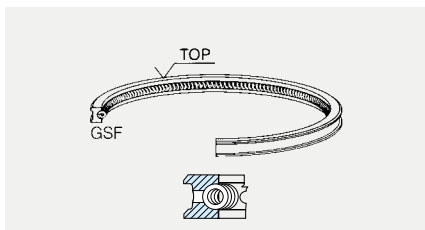

GSF Маслосъемное корчатое поршневое кольцо с параллельными фасками и витым пружинным расширителем

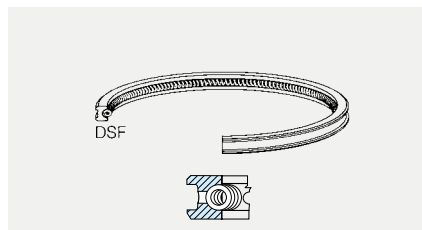

DSF Маслосъемное корчатое поршневое кольцо со сходящимися фасками и со спиральным витым пружинным расширителем

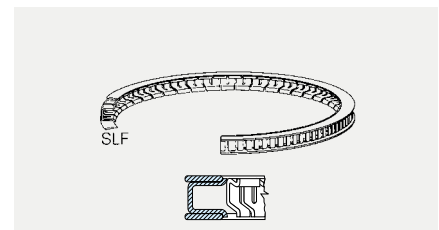

SLF Пружинное поршневое кольцо со стальными пластинками

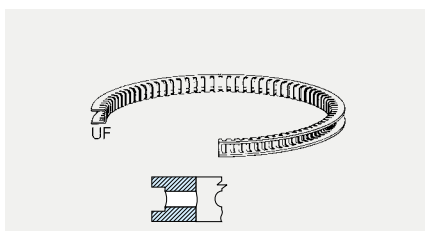

SEF Маслосъемное поршневое корчатое кольцо с прорезями и пружиной-расширителем

РУССКИЙ

2.4

Гильзы цилиндров

Благодаря нашему опыту в производстве систем поршней и цилиндров, накопленному на протяжении десятилетий, оригинальные гильзы цилиндров KS идеально подобраны друг к другу. Поэтому они представляют собой оптимальное решение в отношении износа, срока службы и отвода тепла.

Мы предлагаем сухие и мокрые гильзы цилиндров стандартных и ремонтных размеров для двигателей всех известных изготовителей.

Цилиндры с ребрами для двигателей с воздушным охлаждением, цилиндры компрессоров и заготовки гильз дополняют наш ассортимент продукции.



Мокрые и сухие гильзы цилиндров



Цилиндр компрессора

Цилиндр с ребрами

Заготовки гильз

Гильза цилиндра с обтюраторным кольцом

Обтюраторные кольца размещаются на верхнем конце гильз цилиндров, в прямоугольной выемке. При монтаже обтюраторное кольцо свободно устанавливается в предусмотренную для него выемку и позже удерживается в нужном положении головкой блока цилиндров.

Обтюраторное кольцо или нагаросъемное поршневое кольцо препятствует образованию твердого покрытия масляным нагаром на жаровом поясе поршня. Это достигается за счет того, что внутренний диаметр обтюраторного кольца меньше внутреннего диаметра цилиндра.

При прохождении поршнем верхней мертвой точки обтюраторное кольцо соскребает с поршня нежелательные отложения масляного нагара или, соответственно, препятствует образованию отложений на жаровом поясе.



Внимание!

Поршень предусмотрен для применения только одного обтюраторного кольца. Диаметр жарового пояса меньше, чем у сравнимых поршней обычных типов. При замене только одного поршня необходимо убедиться в том, что он подходит для применения гильз цилиндров с обтюраторным кольцом.



Гильза цилиндра с расточкой

Гильзы цилиндров с расточкой имеют в верхней области цилиндра диаметр большего размера.

Из-за большего диаметра в этой области образуется более толстое покрытие масляным нагаром, за счет чего жаровой пояс поршня не покрывается отложениями. Масляный нагар обладает абразивными свойствами.



Внимание!

При использовании гильз цилиндров с расточкой необходимо следить за тем, чтобы первое компрессионное поршневое кольцо поршня не попадало в область расточки. Поэтому вместе с гильзами цилиндров можно использовать только такие поршни, высота жарового пояса которых больше высоты расточки. При несоблюдении этого возможны повреждения поршня и гильзы цилиндра!



Гильза цилиндра с расточкой

2.5

Сборочные комплекты

Оригинальный сборочный комплект KS, состоящий из поршней, поршневых колец, поршневых пальцев, фиксаторов поршневых пальцев и гильзы цилиндра, при необходимости с уплотнениями, поставляется в готовом к монтажу состоянии.

Оригинальные сборочные комплекты KS представляют собой высокоточные конструктивные элементы двигателя. Поэтому они тщательно упакованы. При перевозке и обращении с ними необходимо избегать резких ударов и повреждений.

Перед монтажом оригинальные сборочные комплекты KS необходимо проверить на полноту комплектации и по возможности сравнить с демонтированными частями. Если Вы сомневаетесь в применимости, обращайтесь в наш отдел технической поддержки.



3

Монтаж поршней и гильз цилиндров

3.1

Монтаж и направление установки

На днище поршня указаны данные о номинальном диаметре и монтажном зазоре поршня. И то, и другое вместе образуют номинальный внутренний диаметр цилиндра. Перед монтажом необходимо измерить диаметры поршня и цилиндра и сравнить полученные данные со значениями номинальных диаметров.



- 1 Марочный знак
- 2 Номинальный диаметр поршня
- 3 Монтажный зазор
- 4 Маркировка направления установки
- 5 Номер партии
- 6 Тов. №

MS MOTORSERVICE

MS Motorservice International GmbH
74196 Neuenstadt, Germany
www.ms-motorservice.com

KSPG®
Automotive

KOLBEN PISTON

2 x Z17

40 302 600

128,000 mm

verwendbar für / suitable for
Nissan

(01)04052938000016
(21)J2VPE2P400440B

65414

4 028977 601224

Пример	
Поршень, Ø	79,98 мм
Sp, монтажный зазор	0,02 мм
Цилиндр, Ø	80,00 мм

Ниже приведен обзор символов и их значений для определения направления установки в двигателе. В зависимости от изготовителей двигателей, одни и те же символы могут иметь разные значения.

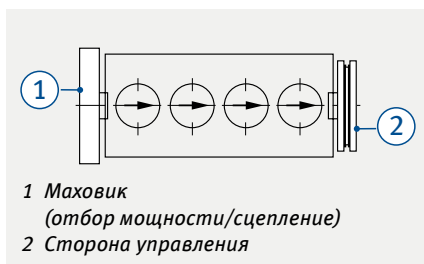

Пример	Символ	Направление установки в двигателе
BMW, Mercedes-Benz, VW	↑	Сторона управления (напротив отбора мощности/сцепления)
Mercedes-Benz, Scania	↑	Особый случай для некоторых V-образных двигателей: в направлении середины двигателя
Citroën, Renault	↑ AV	Сторона управления (напротив отбора мощности/сцепления) «AV» означает «avant» = спереди
Citroën, Renault	↑ AR	Маховик (отбор мощности/сцепление) «AR» означает «arrière» = сзади
Peugeot, Renault	↑ V	Маховик (отбор мощности/сцепление) «V» означает «volant» = маховик
Peugeot, Opel	⏏	Маховик (отбор мощности/сцепление)
Citroën, Peugeot, Renault	⏏ ←	Маховик (отбор мощности/сцепление)
Fiat, Iveco	>	Маховик (отбор мощности/сцепление)
Opel, Perkins	Засечка	Сторона управления (напротив отбора мощности/сцепления)
GM, Perkins	ПЕРЕДНЯЯ ЧАСТЬ	Сторона управления (напротив отбора мощности/сцепления)
Hatz, Liebherr	Спереди	Сторона управления (напротив отбора мощности/сцепления)
Deutz, MWM	Отводимый воздух	Направление охлаждающего воздуха в двигателях с воздушным охлаждением

При использовании поршней с нанесенным на юбку покрытием и без измерительных окон от измеренного размера необходимо отнять толщину слоя 0,01 - 0,03 мм, чтобы соблюсти указанное значение диаметра поршня. При использовании поршней с измерительными окнами номинальный диаметр поршня можно определить в данном месте, не вычитая значения толщины нанесенного на юбку покрытия.



3.2

Размер зазора и положение поршня в верхней мертвой точке

Размер зазора*

Под размером зазора (В) понимают выступ или отступ поршня в верхней мертвой точке относительно поверхности уплотнения блока цилиндров. Толщина уплотнения головки блока цилиндров и возможное углубление в головке блока цилиндров учитываются при измерении. Этот размер известен также под названием «свинцовый размер».

Размер выступа или отступа поршня в верхней мертвой точке для различных вариантов двигателей*

Размер С означает выступ (обозначен знаком +) или отступ (обозначен знаком -) поршня в верхней мертвой точке относительно уплотнительной поверхности блока цилиндров. Толщина уплотнения или геометрические формы головки блока цилиндров не учитываются.

При использовании двигателей с мокрой гильзой цилиндра выступ или отступ поршня также измеряется относительно уплотнительной поверхности блока цилиндров.

Выступ гильзы цилиндра или имеющийся обтюраторный край не учитываются.

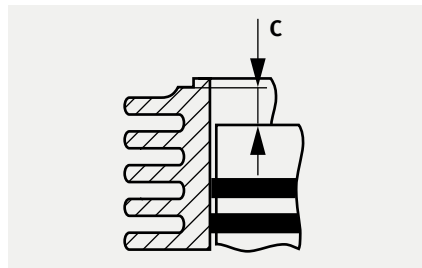
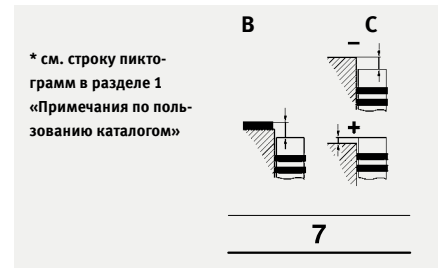
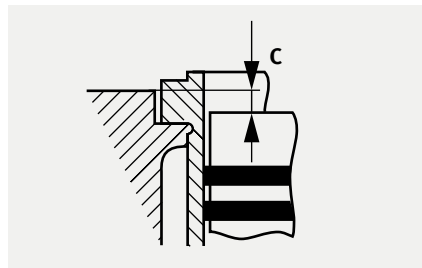
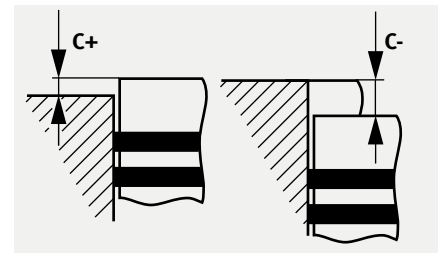
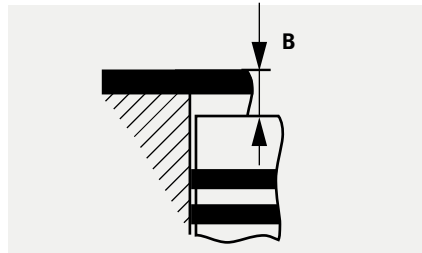

В цилиндрах с ребрами размер С означает расстояние между дном поршня и опорой головки блока цилиндров с ребрами.

Указание:

С целью установки выступа поршня наряду со стандартными поршнями поставляются также поршни с головкой уменьшенной высоты.

Днища поршней не вывертывать с целью установки выступа поршней.



3.3

Монтаж гильз цилиндров

При замене гильз цилиндров необходимо провести подготовительные меры и проверить критические пункты. После демонтажа старых гильз цилиндров и перед установкой новых гильз цилиндров блок цилиндров двигателя необходимо тщательно очистить. Особенно при использовании блоков цилиндров двигателей с мокрыми гильзами цилиндров необходимо удалить из области гнезд гильз цилиндров все остатки охлаждающей жидкости и уплотнений.

При этом особое внимание следует уделить очистке регулировочных поверхностей. Их необходимо подготовить так, чтобы они были металлически чистыми, абсолютно ровными и без коррозии. Во избежание повреждения этих поверхностей не использовать твердые инструменты, например, шабер, фрезу и т. д. Изношенные торцевые поверхности блоков цилиндров и выточки под буртики гильз подлежат обработке. Если диаметр глухого отверстия гильзы цилиндра превышает максимально допустимый размер, а поверхности подвержены сильной коррозии или деформированы, то блок цилиндров двигателя необходимо расточить соответствующим образом.

После этого устанавливаются гильзы цилиндров с наружным припуском и/или припуском буртика. В программу поставки KS входят гильзы цилиндров с различными припусками для многочисленных типов двигателей.

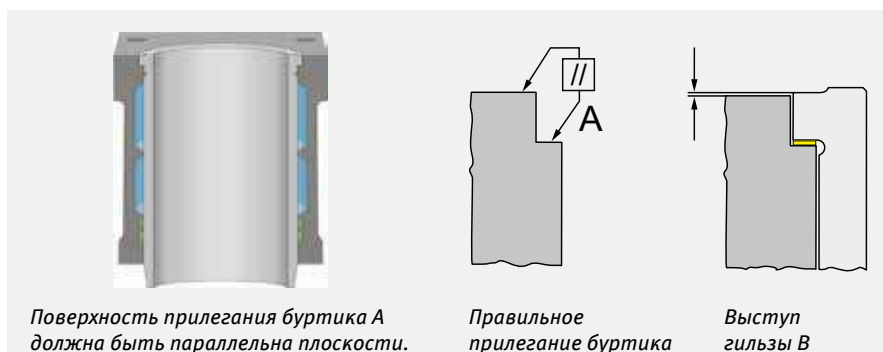

Монтаж мокрых гильз цилиндров

1. Сначала гильзы цилиндров устанавливаются без уплотнительных колец. Таким образом проверяют, можно ли гильзы цилиндров ввести легко и без защемления. Защемление гильзы цилиндра в глухом отверстии всегда приводит к деформации и изменению внутреннего диаметра цилиндра. Кроме этого, необходимо проверить, прилегает ли буртик гильзы в блоке цилиндров двигателя точно к поверхности и параллельно плоскости. Для этого регулировочные поверхности можно смазать притирочной пастой, чтобы проверить вид рабочей поверхности. При отсутствии безукоризненного вида рабочей поверхности выточка под буртик в блоке цилиндров двигателя подлежит обработке.

2. После этого проверяют размер выступа гильз цилиндров. Если для уплотнения буртиков гильз цилиндров используется уплотнение из металла (томпак, высококачественная сталь), то для измерения выступа буртика его необходимо установить. Слишком малый размер выступа необходимо откорректировать с помощью гильз цилиндров с припуском высоты буртика или стальных компенсационных прокладок. При неверном размере выступа буртика или при неравномерном прилегании буртика уплотнение камеры сгорания не обеспечивается. В результате этого могут образоваться перекосы цилиндров и трещины в буртиках гильз.

3. При заключительном монтаже гильз цилиндров вместе с уплотнениями из эластомера следует воспользоваться средством скольжения для обеспечения более простого и надежного монтажа.

Средство скольжения или монтажная паста наносится на поверхности гильзы цилиндра и блока цилиндров двигателя, по которым при монтаже должны скользить уплотнительные кольца. Сами уплотнения из эластомера средством скольжения не смазывают. Гильзы цилиндров следует медленно ввести вручную и разместить в установке. Их ни в коем случае нельзя размещать в установке резкими движениями или сильными ударами молотком.

4. После монтажа гильз цилиндров внутренние диаметры цилиндров необходимо проверить с помощью измерительного прибора большой точности для внутренних поверхностей на круглость и сужения в области уплотнительных колец.

⚠ Внимание!

При монтаже мокрых гильз цилиндров нельзя применять жидкие уплотнительные средства и уплотнительные пасты. Иначе не обеспечивается глухая посадка гильз цилиндров. Кроме того, уплотнения из эластомера не выполняют свою герметизирующую функцию, если канавки под уплотнительные кольца дополнительно заполнены уплотнительным средством. Если вместе с гильзами цилиндров поставляются металлические прокладки из томпака или высококачественной стали, то их используют в качестве уплотнений. Металлические уплотнения в любом случае устанавливают между блоком цилиндров двигателя и гильзой цилиндра. Металлические уплотнения не подходят для установки выступа гильзы. Ни в коем случае не устанавливать несколько уплотнений, размещенных друг поверх друга.

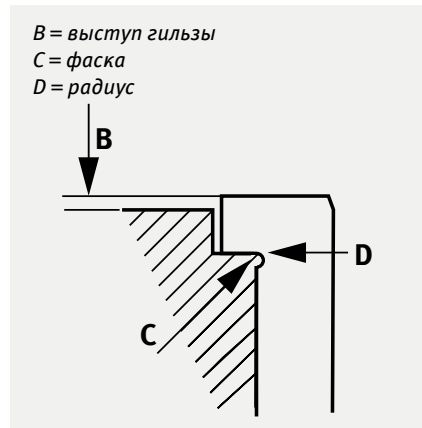
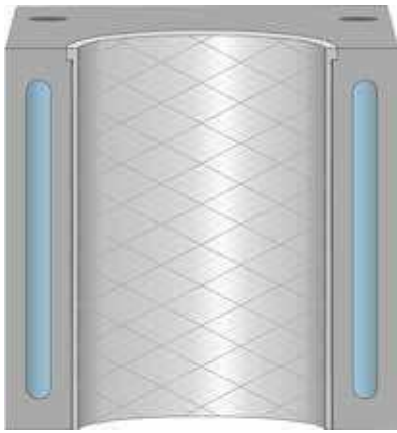

Монтаж сухих гильз цилиндров в исполнении «Slipfit» («Finished»)

1. Данные гильзы полностью обработаны по внутреннему диаметру и устанавливаются или демонтируются вручную или с помощью подходящего инструмента. Для этого не требуется демонтировать из транспортного средства блок цилиндров двигателя.

2. Перед установкой гильзы цилиндра расточенное отверстие гильзы цилиндра необходимо проверить на круглость и перекокс. Форма кромки (С) в корпусе должна соответствовать закруглению (D) в гильзе цилиндра.

3. После установки гильз цилиндров необходимо проверить внутренние диаметры цилиндров на круглость или, соответственно, деформации. При использовании данных гильз цилиндров должен быть выдержан предписанный изготовителем размер выступа гильз (В). Это важно для того, чтобы во время эксплуатации гильзы были плотно прижаты в месте посадки и надлежащим образом закреплены в блоке цилиндров двигателя. Из-за недостаточного выступа возникают проблемы при уплотнении и наблюдается образование трещин в гильзах.

При использовании гильз цилиндров «Slipfit» монтажный зазор составляет 0,00 – 0,015 мм. В случае превышения размера в 0,015 мм требуется гильза ремонтного размера.

Монтаж сухих гильз цилиндров в исполнении «Pressfit» («Semi-finished»)

1. Данные гильзы цилиндров полностью обработаны только по наружному диаметру. Внутренний диаметр обработан лишь предварительно. Для замены данных гильз цилиндров блок цилиндров двигателя требуется демонтировать из транспортного средства и полностью разобрать.

2. С целью демонтажа гильз цилиндров их необходимо сломать долотом или другим подобным инструментом или высверлить из блока цилиндров двигателя. Дальнейшая подготовка/проверка блока цилиндров двигателя выполняется так же, как и при исполнении «Slipfit».

3. Так как данные гильзы цилиндров имеют прессовую посадку в блоке цилиндров двигателя, их необходимо впрессовать в блок цилиндров двигателя с помощью пресса. Прессовая посадка составляет несколько сотых миллиметра и должна соответствовать предписаниям изготовителя двигателя. Перед впрессовыванием гильзы цилиндров необходимо смазать по наружному диаметру подходящим жидким средством скольжения. Гильзы цилиндров следует впрессовывать в блок цилиндров двигателя по возможности без перерывов. После прерывания процесса впрессовывания при дальнейшем впрессовывании значительно увеличи-

вается начальный пусковой момент и часто ломаются гильзы цилиндров. Если из-за отсутствия пути/хода прессования процесс впрессовывания невозможно выполнить безостановочно, то отсутствующий короткий отрезок в начале пути прессования и последний отрезок должны быть пройдены при полном использовании имеющегося пути прессования.

Нажимной диск, размещаемый между пуансоном пресса и гильзой цилиндра, должен иметь достаточную толщину во избежание его поломки при прессовании. Таким образом предотвращается сжатие буртика гильзы.

4. Из-за незначительной деформации гильз цилиндров в результате впрессовывания их необходимо обработать до получения требуемого окончательного размера цилиндров путем растачивания и хонингования. Вследствие прессовой посадки у данных гильз цилиндров отсутствуют буртики и выступы (В). После впрессовывания гильз цилиндров торцевая поверхность блока цилиндров должна быть полностью обработана таким образом, чтобы гильзы цилиндров не выступали над поверхностью блока цилиндров двигателя.

Монтажные размеры для гильз цилиндров «Pressfit»

Цилиндр, Ø	50 - 80 мм	80 - 120 мм	120 - 180 мм
Перекрытие (прессование)	0,045 - 0,070 мм	0,055 - 0,080 мм	0,065 - 0,090 мм

Здесь приводятся ориентировочные значения.

В любом случае обязательными являются размеры, указанные изготовителем двигателя.

3.4

Монтаж поршней

Сборка поршней и шатунов

Перед монтажом шатуны необходимо проверить на отсутствие деформаций и перекосов с помощью подходящего испытательного прибора.

Приготовить поршень и шатун в соответствии с направлением установки. Смазанный маслом палец осторожно вводят в отверстия для пальца поршня и в головку шатуна. При использовании поршней с узкими отверстиями для пальца ввод пальца облегчается путем нагревания поршня до температуры ок. 40 °С.



Плавающие пальцы

Для крепления пальца служат входящие в комплект поставки упорные кольца. Бывшие в употреблении упорные кольца больше нельзя использовать. Во избежание невосстановимых деформаций упорные кольца нельзя зажимать слишком сильно.



Слегка повернув кольца, можно проверить, надежно ли они зафиксированы в канавках. Зазор в упорном кольце всегда должен находиться в направлении хода поршня.



Монтаж шатуна прессовой посадки

Отверстие в головке шатуна должно перекрывать палец. Для выполнения монтажа шатун необходимо нагреть до температуры 280 - 320 °С (не открытым огнем!). Затем хорошо смазанный палец в холодном состоянии быстро вводят в головку шатуна. Для обеспечения правильного положения пальца в шатуне следует воспользоваться приспособлением с упором для пальца.

Проверка поршневых колец

Проверьте, свободно ли поворачиваются (вращаются) кольца в кольцевых канавках.



В поршневых кольцах с отметкой «TOP» маркировка должна находиться в направлении днища поршня. Благодаря этому обеспечивается выполнение предусмотренной функции.



Маслосъемные поршневые кольца со спиральным витым пружинным расширителем

У колец со спиральным витым пружинным расширителем стыковые концы спирального витого пружинного расширителя всегда должны находиться точно напротив зазора в поршневом кольце. У спирального витого пружинного расширителя со спиралью из тефлона спираль находится в области зазора в поршневом кольце. Кроме того, у колец со спиральным витым пружинным расширителем и фиксирующим крючком должна быть обеспечена фиксация фиксирующего крючка в прорези маслосъемного кольца.

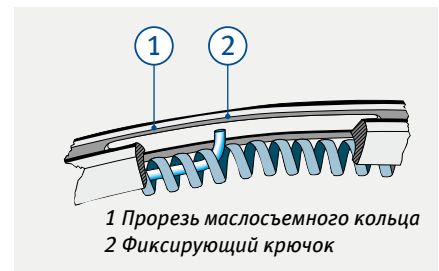

Кольцо со спиральным витым пружинным расширителем и фиксирующим крючком

Состоящие из трех частей маслосъемные поршневые кольца со стальными пластинками

Во время транспортировки концы пружины находятся в свободном состоянии и могут сместиться. Поэтому перед монтажом возможно, что потребуется откорректировать их положение. Обе цветные маркировки на концах пружины должны быть видны. Если их не видно, то пружина смещена и кольцо не действует. Перед монтажом зазоры в состоящем из трех частей маслосъемном поршневом кольце (обе стальные пластинки и пружина-расширитель) должны быть повернуты относительно друг друга соответственно на 120°.

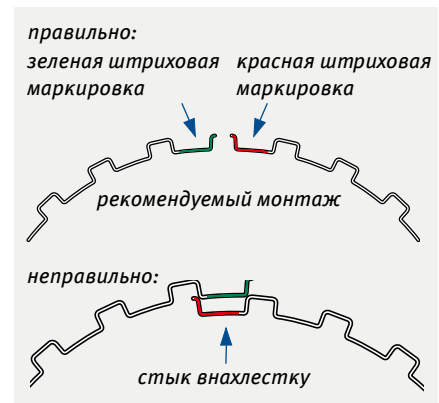

Установка поршня в цилиндр

Блок цилиндров тщательно очистить. Проследить за тем, чтобы все поверхности скольжения были чистыми и хорошо смазанными. Поршневые кольца необходимо сжать манжетой для поршневых колец, чтобы обеспечить беспрепятственное скольжение поршня в цилиндре. В дизельных двигателях измерить размер зазора или, соответственно, размер выступа поршня и обязательно соблюдать данные изготовителя.



3.5

Рекомендации по приработке

При отсутствии испытательного стенда, позволяющего выполнить определенную программу приработки, двигатель необходимо обкатывать на дороге.

- Не следует максимально нагружать транспортное средство.
- Двигатель должен работать с переменной частотой вращения, не превышающей 2/3 от максимальной частоты вращения.
- Во время езды быстро переключайте на более высокие передачи и избегайте движения на низких оборотах.
- Не следует ездить на максимальных оборотах для каждой передачи.
- Не допускается длительное движение на подъем (слишком большая нагрузка).
- Не допускается длительное движение на спуск (слишком малая нагрузка и неблагоприятный режим принудительного холостого хода).
- Не пользуйтесь устройствами для торможения двигателем.
- Не следует ездить по скоростным автотрассам и на максимальной скорости.
- Избегайте езды по дорогам, на которых часто образуются пробки. Предпочтительнее поездки на дальние расстояния и по городу без длительных остановок. Однако избегайте движения по городу в очень жаркую погоду и в час пик, когда приходится часто останавливаться на светофорах и долго ждать.









Указание:

- Во время фазы приработки следует регулярно проверять уровень масла, так как расход масла может увеличиться. Уровень масла рекомендуется проверять каждые 50–100 км; при необходимости доливать масло. При значительном снижении уровня масла следует проверять уровень масла по указателю через более короткие промежутки времени.
- Не следует заливать в двигатель слишком много масла.
- Смену масла выполнить после прохождения 1000 км. При этом важна также замена масляного фильтра. Грязь и продукты износа, образовавшиеся вследствие приработки, должны быть удалены из двигателя.











D	PRODUKTPROGRAMM
E	PRODUCT RANGE
F	GAMME DE PRODUITS
ES	PROGRAMA DE PRODUCTOS
RU	ПРОИЗВОДСТВЕННЫЙ АССОРТИМЕНТ

										
		Cyl.	mm	cm³	Comp. Ratio	ε	kW	PS	Pos	
BD30 Ti (88 kW) Euro 3	D (LA)	4	96 x 102	2953	2	19,3:1	88-92	120-125	25	
CD20	D	4	84,5 x 88	1974	2	22,2:1	55	75	14	
CD20T	D (A)	4	84,5 x 88	1974	2	22,2:1	66	90	14	
CY	D (A)	4	76,5 x 86,4	1588	2	23:1	51	70	4	
D4F 712	B	4	69 x 76,8	1149	4	9,6/ 9,8:1	55	75	1	
D7F 722	B	4	69 x 76,8	1149	2	9,6:1	43-44	58-60	2	
F4R 720	B	4	82,7 x 93	1998	4	9,8:1	88	120	11	
F9Q 760	D (LA)	4	80 x 93	1870	2	19:1	74	101	8	
F9Q 762	D (LA)	4	80 x 93	1870	2	19:1	60	82	8	
F9Q 770	D (A)	4	80 x 93	1870	2	18,3:1	58	79	8	
F9Q 772	D (A)	4	80 x 93	1870	2	18,3:1	60	82	8	
F9Q 774	D (A)	4	80 x 93	1870	2	18,3:1	58-60	79-82	8	
F9Q 780	D (LA)	4	80 x 93	1870	2	18,3:1	59	80	8	
F9Q 800	D (A)	4	80 x 93	1870	2	18,3:1	88	120	9	
G9T 720	D (A)	4	87 x 92	2188	4	18:1	66	90	18	
G9T 722	D (A)	4	87 x 92	2188	4	18:1	66	90	18	
G9T 750	D (A)	4	87 x 92	2188	4	18:1	66	90	18	
G9U 632 Euro 4	D (LA)	4	89 x 99	2463	4	18,1:1	88-107	120-145	21	
G9U 650 Euro 4	D (LA)	4	89 x 99	2463	4	21,25:1	74-88	101-120	21	
G9U 720 Euro 3	D (LA)	4	89 x 99	2463	4	17,8:1	73-84	99-115	20	
G9U 730 Euro 3	D (LA)	4	89 x 99	2463	4	17,8:1	99	135	20	
JN	B	4	81 x 86,4	1781	2	10:1	66	90	10	
K4M 710	B	4	79,5 x 80,5	1598	4	10:1	70-79	95-107	6	
K4M 752	B	4	79,5 x 80,5	1598	4	10:1	70	95	6	
K9K 270	D (LA)	4	76 x 80,5	1461	4	18,8:1	63	86	3	
K9K 274	D (LA)	4	76 x 80,5	1461	2	18,8:1	50	68	3	
K9K 700	D (LA)	4	76 x 80,5	1461	2	18,8:1	48-50	65-68	3	
K9K 702	D (LA)	4	76 x 80,5	1461	2	18,8:1	60-62	82-85	3	
K9K 704	D (LA)	4	76 x 80,5	1461	2	18,8:1	48-50	65-68	3	
K9K 714	D (A)	4	76 x 80,5	1461	2	18,8:1	42-50	57-68	3	
K9K 722	D (A)	4	76 x 80,5	1461	2	18,8:1	60-63	82-86	3	
K9K 750	D (LA)	4	76 x 80,5	1461	2	18,3:1	60-65	82-88	3	
M9R 780 Euro 4	D (LA)	4	84 x 90	1995	4	15,7:1	66-84	90-114	13	
M9R 782	D (LA)	4	84 x 90	1995	4	15,7:1	66	90	13	
M9T 670 Euro 5	D (LA)	4	85 x 101,3	2298	4	16:1	74-92	101-125	16	
M9T 678	D (LA)	4	85 x 101,3	2298	4	16:1	107	146	16	
M9T 690 Euro 5	D (LA)	4	85 x 101,3	2298	4	16:1	92	125	16	
QG18DE	B	4	80 x 88	1769	4	9,5:1	84-92	114-126	7	
RD28T	D (A)	6	85 x 83	2825	2	21,2:1	85	115	15	
SD20	D	4	83 x 92	1991	2	20:1	44	60	12	
SD22	D	4	83 x 100	2164	2	20,8:1	48-51	65-70	12	
SD23	D	4	89 x 92	2289	2	20,5:1	51-56	69-76	19	
SD25	D	4	89 x 100	2488	2	21,4:1	53-57	72-77	19	
SD30	D	6	83 x 92	2987	2	20:1			12	
SD33	D	6	83 x 100	3246	2	20,8:1	70	95	12	
TD27	D	4	96 x 92	2664	2	21,8:1	62-73	85-99	22	
TD27T	D (A)	4	96 x 92	2664	2	21,9:1	66-74	90-101	23	
TD27Ti Euro 2	D (LA)	4	96 x 92	2664	2	21,9:1	92	125	24	
TD42	D	6	96 x 96	4169	2	22,7:1	92	125	22	
TD42T	D (A)	6	96 x 96	4169	2	22,8:1	107-118	145-160	22	
TUD 5	D	4	77 x 82	1527	2	23:1	40-42	54-57	5	
YD22DDTi	D (LA)	4	86 x 94	2184	4	16,7:1	100	136	17	
YD22ETi	D (LA)	4	86 x 94	2184	4	16,3:1	84	114	17	



 				Pos	 				Pos
ALMERA					Patrol 2.8 TD	04.1989 → 05.1998	RD28T	D	15
Almera 1.5 dCi	10.2002 → 11.2006	K9K 750	D	3	Patrol 3.0 D	01.1973 → 06.1983	SD30	D	12
Almera 1.5 dCi	01.2003 → 11.2006	K9K 722	D	3	Patrol 3.2 D	06.1985 → 03.1989	SD33	D	12
Almera 1.8i 16V	01.2000 → 12.2006	QG18DE	B	7	Patrol 3.3 D	11.1979 → 06.1988	SD33	D	12
Almera 2.0 D	07.1995 → 04.2000	CD20	D	14	PATROL GR				
ALMERA TINO					Patrol GR 2.8 TD	09.1988 → 09.1997	RD28T	D	15
Almera Tino 1.8i 16V	05.2000 → 12.2005	QG18DE	B	7	Patrol GR 4.2 D	08.1987 → 09.1997	TD42	D	22
Almera Tino 2.2 dCi	09.2003 → 12.2005	YD22DDTi	D	17	Patrol GR 4.2 TD	10.1997 →	TD42T	D	22
ATLEON					PICKUP				
Atleon 3.0 TDI	02.2000 → 10.2006	BD30 Ti (88 kW)	D	25	Pickup 2.2 D	08.1979 → 12.1982	SD22	D	12
BLUEBIRD SYLPHY					Pickup 2.3 D	01.1983 → 08.1987	SD23	D	19
Bluebird Sylphy 1.8i 16V	08.2000 → 12.2005	QG18DE	B	7	Pickup 2.5 D	04.1983 → 08.1987	SD25	D	19
CABSTAR					Pickup 2.7 D	08.1987 → 01.1997	TD27	D	22
Cabstar 2.3 D	01.1983 → 06.1992	SD23	D	19	PRIMASTAR				
Cabstar 2.5 D	01.1982 → 06.1992	SD25	D	19	Primastar 1.9 dCi 80	03.2001 →	F9Q 762	D	8
Cabstar 2.7 TD	03.1999 → 10.2006	TD27T	D	23	Primastar 1.9 dCi 100	03.2001 →	F9Q 760	D	8
Cabstar 3.0 TDI	03.1999 → 10.2006	BD30 Ti (88 kW)	D	25	Primastar 2.0i 16V	02.2003 →	F4R 720	B	11
CEDRIC					Primastar 2.0 dCi 120	09.2006 →	M9R 780	D	13
Cedric 2.0 D	10.1965 → 01.1971	SD20	D	12	Primastar 2.0 dCi 90	09.2006 →	M9R 782	D	13
Cedric 2.2 D	01.1973 → 06.1979	SD22	D	12	Primastar 2.5 dCi 115	09.2008 →	G9U 720	D	20
CIVILIAN					Primastar 2.5 dCi 140	09.2003 →	G9U 730	D	20
Civilian 2.8 TD		RD28T	D	15	Primastar 2.5 dCi 150	09.2006 →	G9U 632	D	21
Civilian 4.2 D	03.1991 → 03.2001	TD42	D	22	PRIMERA				
CUBE					Primera 1.8i 16V	06.1999 → 12.2005	QG18DE	B	7
Cube 1.5i dCi 16V	11.2008 →	K9K 270	D	3	Primera 1.9 dCi	01.2003 →	F9Q 800	D	9
FARGO					Primera 2.0 D	07.1990 → 06.1996	CD20	D	14
Fargo 2.7 D	08.1995 →	TD27	D	22	Primera 2.0 TD	06.1996 → 12.2001	CD20T	D	14
INTERSTAR					SAFARI				
Interstar 1.9 DTi	04.2002 → 10.2003	F9Q 770	D	8	Safari 4.2 D	01.1997 →	TD42	D	22
Interstar 1.9 DTi	07.2002 → 10.2003	F9Q 780	D	8	SANTANA				
Interstar 1.9 dCi	10.2003 →	F9Q 772	D	8	Santana 1.6 TD	01.1984 → 01.1987	CY	D	4
Interstar 1.9 dCi	10.2003 →	F9Q 774	D	8	Santana 1.8	01.1984 → 12.1994	JN	B	10
Interstar 2.2 dCi 16V	07.2002 →	G9T 722	D	18	SENTRA				
Interstar 2.2 dCi 16V	10.2003 →	G9T 720	D	18	Sentra 1.8i 16V	2002 →	QG18DE	B	7
Interstar 2.2 dCi 16V	10.2003 →	G9T 750	D	18	SERENA				
Interstar 2.5 dCi 16V	07.2002 →	G9U 720	D	20	Serena 2.0 D	06.1991 → 08.1993	CD20	D	14
Interstar 2.5 dCi 16V	10.2003 →	G9U 650	D	21	SUNNY				
Interstar 2.5 dCi 16V	07.2006 →	G9U 632	D	21	Sunny 2.0 D	10.1990 → 03.2000	CD20	D	14
KUBISTAR					TERRANO I				
Kubistar 1.2i	07.2003 →	D7F 722	B	2	Terrano I 2.7 D	08.1987 → 11.1995	TD27	D	22
Kubistar 1.2i 16V	07.2003 →	D4F 712	B	1	Terrano I 2.7 TD	02.1989 → 10.1993	TD27T	D	23
Kubistar 1.5 dCi	08.2003 →	K9K 704	D	3	TERRANO II				
Kubistar 1.5 dCi	08.2003 →	K9K 714	D	3	Terrano II 2.7 TD	02.1993 → 02.2002	TD27T	D	23
Kubistar 1.5 dCi	08.2003 →	K9K 722	D	3	Terrano II 2.7 TDi	01.1996 → 03.2006	TD27Ti	D	24
Kubistar 1.5 dCi	09.2003 →	K9K 700	D	3	URVAN				
Kubistar 1.5 dCi	09.2003 →	K9K 702	D	3	Urvan 2.2 D	07.1980 → 04.1982	SD22	D	12
Kubistar 1.6i 16V	07.2003 → 06.2005	K4M 710	B	6	Urvan 2.3 D	04.1982 → 02.1987	SD23	D	19
Kubistar 1.6i 16V	08.2003 →	K4M 752	B	6	Urvan 2.7 D	11.1986 → 06.1997	TD27	D	22
LAUREL					WINGROAD				
Laurel 2.0 D	03.1977 → 05.1983	SD20	D	12	Wingroad 1.8i 16V	05.1999 → 11.2005	QG18DE	B	7
MARCH					X-TRAIL				
March 1.5 D	03.1992 → 1997	TUD 5	D	5	X-Trail 2.2 TDi 16V	06.2001 → 08.2003	YD22ETi	D	17
March 1.5 dCi	02.2003 →	K9K 700	D	3	X-Trail 2.2 dCi 16V	09.2003 → 06.2007	YD22DDTi	D	17
March 1.5 dCi	02.2003 →	K9K 704	D	3					
March 1.5 dCi	02.2003 →	K9K 750	D	3					
MICRA									
Micra 1.5 D	02.1998 → 10.2002	TUD 5	D	5					
Micra 1.5 dCi	02.2003 →	K9K 700	D	3					
Micra 1.5 dCi	02.2003 →	K9K 704	D	3					
Micra 1.5 dCi	02.2003 →	K9K 722	D	3					
Micra 1.5 dCi	02.2003 →	K9K 750	D	3					
NOTE									
Note 1.5 dCi	01.2006 →	K9K 274	D	3					
NV 400									
NV 400 2.3dCi 100	01.2011 →	M9T 670	D	16					
NV 400 2.3dCi 125	01.2011 →	M9T 690	D	16					
NV 400 2.3dCi 150	01.2011 →	M9T 678	D	16					
PATROL									
Patrol 2.7 TD	05.1998 → 12.2005	TD27T	D	23					

N

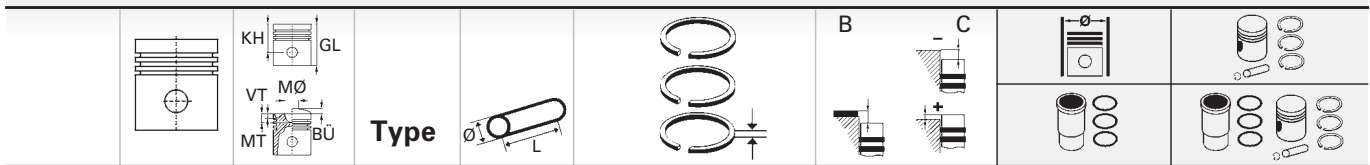

1		69	D4F 712	07.2003 →	B	4	1149 cm ³	4V	55 kW	(75 PS)	9,6/ 9,8:1	76,80 mm
----------	--	-----------	----------------	-----------	---	---	----------------------	----	-------	---------	---------------	----------

	4 069 075	KH 26,7 MT -1 MØ 60 GL 44,7		17,5 54 K	1 R 1,2	MO G6								
					1 M 1,5	G3								
												69,00	40 219 600	
													69,50	40 219 610

2		69	D7F 722	07.2003 →	B	4	1149 cm ³	2V	43-44 kW	(58-60 PS)	9,6:1	76,80 mm
----------	--	-----------	----------------	-----------	---	---	----------------------	----	----------	------------	-------	----------

	4 069 071	KH 27,1 GL 50,5 KH 26,8 GL 50,5	HKÜ	17,5 54 K	1 R 1,5	CR G6								
					1 NM 1,5									
													69,00	99 646 600
													69,50	99 646 610

3		76										
----------	--	-----------	--	--	--	--	--	--	--	--	--	--

K9K 270	11.2008 →	D (LA)	4	1461 cm ³	4V	63 kW	(86 PS)	18,8:1	80,50 mm
K9K 274	01.2006 →	D (LA)	4	1461 cm ³	2V	50 kW	(68 PS)	18,8:1	80,50 mm
K9K 700	02.2003 →	D (LA)	4	1461 cm ³	2V	48-50 kW	(65-68 PS)	18,8:1	80,50 mm
K9K 702	09.2003 →	D (LA)	4	1461 cm ³	2V	60-62 kW	(82-85 PS)	18,8:1	80,50 mm
K9K 704	02.2003 →	D (LA)	4	1461 cm ³	2V	48-50 kW	(65-68 PS)	18,8:1	80,50 mm
K9K 714	08.2003 →	D (A)	4	1461 cm ³	2V	42-50 kW	(57-68 PS)	18,8:1	80,50 mm
K9K 722	01.2003 →	D (A)	4	1461 cm ³	2V	60-63 kW	(82-86 PS)	18,8:1	80,50 mm
K9K 750	10.2002 →	D (LA)	4	1461 cm ³	2V	60-65 kW	(82-88 PS)	18,3:1	80,50 mm

	4 076 191	KH 41,78 VT1 -0,48 VT2 -0,28 MT -14 MØ 39,7 GL 66	RTK TPL	26 60	1 R 2	CK G6									
					1 M 2										
													+0,10	76,00	40 190 600
													+0,20	76,50	40 190 610

	4 076 191	KH 41,78 VT1 -0,48 VT2 -0,28 MT -14 MØ 39,7 GL 66	RTK TPL	25 60	1 R 2	CK G6									
					1 M 2										
													+0,10	76,00	40 465 600
													+0,20	76,50	40 465 610

[1] Kolbenbolzen/piston pin/diamètre axe/diámetro del bulón/Поршневой палец Ø 26,00 mm
 [2] Kolbenbolzen/piston pin/diamètre axe/diámetro del bulón/Поршневой палец Ø 25,00 mm

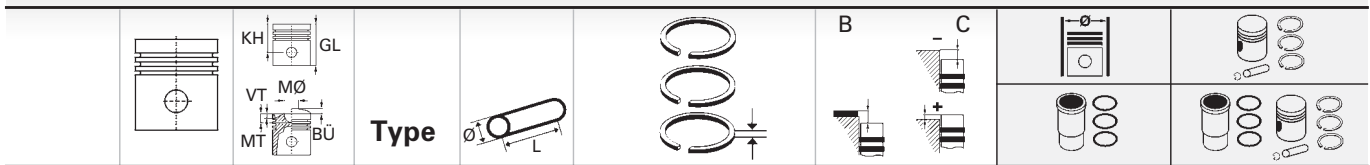

4		76,5											
CY		01.1984 → 01.1987 D		(A)	4	1588 cm ³ 2V			51 kW	(70 PS) 23:1	86,40 mm		
	4	KH 41,7	RTK	24	1 R	1,75	CR	G6		76,51	90 732 600		
	076 118	MT -1,6	LOX	64	1 M	2	CR	G3			77,01	90 732 610	
		GL 71,7	RK			1 DSF	3	CR			77,51	90 732 620	
		KH 41,45	HKÜ								[1]		
		MT -1,6	HKÜ								[1]		
		GL 71,45	HKÜ								[1]		
	T Cyl.	A=79,5	C=81,5	L=145	H=4,7					89 163 190	[2]		
											semi		
[1]	Zylinderkopfdichtung cylinder head gasket joint de culasse junta de culata Прокладка головки блока цил.		Kolbenüberstand: piston protrusion: dépassement du piston: resalto del pistón: выступающая часть поршня:										
	Kerben notches repères muescas надрезы	Stärke thickness paisseur espesor ширина	größer als more than supérieur à superior a больше, чем	kleiner als less than inférieur à inferior a меньше, чем									
	- 07.1985												
	1	1,40	+0,67	+0,80									
	2	1,50	+0,81	+0,90									
	3	1,60	+0,91	+1,02									
	08.1985 -												
	1	1,53	+0,66	+0,86									
	2	1,57	+0,87	+0,90									
	3	1,61	+0,91	+1,02									
	Motor Nr. 1464108 ...												
	0	1,65 mm		+ 0,70									
	1	1,80 mm		+ 0,70									
	2	1,95 mm		+ 0,85									
[2]	mit Aussparung für Pleuelstange with recess for connecting rod avec évidement pour bielle con escotadura para biela с углублением для шатуна												

N

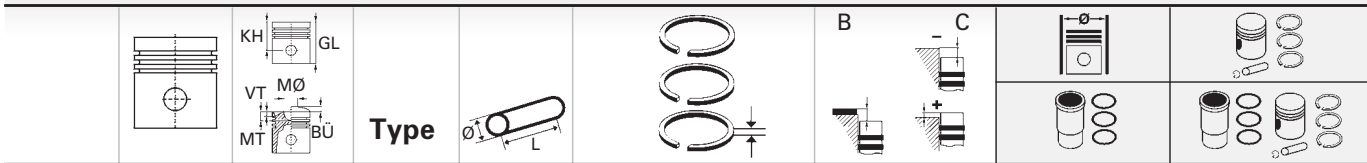

5		77							
TUD 5	03.1992 → 10.2002	D	4	1527 cm ³	2V	40-42 kW	(54-57 PS)	23:1	82,00 mm
	4	KH 40,37 MT -1,65 GL 66,32		23 60	1 R 2 CK G6 1 M 1,75 1 DSF 3 CR		+1,04 +1,14	77,00	94 642 700
	077 082	KH 40,1 MT -1,65 GL 66,32	HKÜ					77,40	94 642 710

6		79,5							
K4M 710	07.2003 → 06.2005	B	4	1598 cm ³	4V	70-79 kW	(95-107 PS)	10:1	80,50 mm
K4M 752	08.2003 →	B	4	1598 cm ³	4V	70 kW	(95 PS)	10:1	80,50 mm
	4	KH 31,7 VT1 -1,57 MT -1,3 GL 55		20 62 K	1 R 1,5 CR G6 1 NM 1,5 1 SLF 2,5 CR			79,50	99 746 600
	079 146	KH 31,45 VT1 -1,57 MT -1,3 GL 55	HKÜ					80,00	99 746 610

N

7		80							
QG18DE	05.1999 →	B	4	1769 cm ³	4V	84-92 kW	(114-126 PS)	9,5:1	88,00 mm
	4	KH 29,15 MT -4,8 MØ 68 GL 53,7		19 52	1 R 1,2 CR ST 1 M 1,2 G3 1 SLF 2,5 CR			80,00 80,50	40 302 600 40 302 620

8		80							
F9Q 760	03.2001 →	D (LA)	4	1870 cm ³	2V	74 kW	(101 PS)	19:1	93,00 mm
F9Q 762	03.2001 →	D (LA)	4	1870 cm ³	2V	60 kW	(82 PS)	19:1	93,00 mm
F9Q 770	04.2002 → 10.2003	D (A)	4	1870 cm ³	2V	58 kW	(79 PS)	18,3:1	93,00 mm
F9Q 772	10.2003 →	D (A)	4	1870 cm ³	2V	60 kW	(82 PS)	18,3:1	93,00 mm
F9Q 774	10.2003 →	D (A)	4	1870 cm ³	2V	58-60 kW	(79-82 PS)	18,3:1	93,00 mm
F9Q 780	07.2002 → 10.2003	D (LA)	4	1870 cm ³	2V	59 kW	(80 PS)	18,3:1	93,00 mm

	4	KH 47,06 VT1 -0,75 MT -17,8 MØ 38 GL 77,4	RTK TPL	28 60	1 R 2,5 MO G6 1 M 2 G3 1 DSF 3 CR			80,01 80,51	99 561 600 [1] 99 561 620 [1]
	080 279								

Fortsetzung nächste Seite / continued on next page / suite page suivante / continuación página próxima / Продолжение на следующей странице



[1]	Zylinderkopfdichtung cylinder head gasket joint de culasse junta de culata Прокладка головки блока цил.			Kolbenüberstand: piston protrusion: dépassement du piston: resalto del pistón: выступающая часть поршня				
	Kerben notches repères muescas надрезы	größer als more than supérieur à superior a больше, чем	kleiner als less than inférieur à inferior a меньше, чем					
	2 1 3	+0,868 +1,000	+0,868 +1,000					

9		80										
F9Q 800	01.2003 →	D	(A)	4	1870 cm ³	2V	88 kW	(120 PS)	18,3:1	93,00 mm		
	4	KH 47,04 VT1 -0,75 MT -17,8 MØ 38 GL 77	RTK TPL KKK	28 60	1 R 2,5 1 M 2 1 DSF 3	MO G6 G3 CR	+0,50 +0,62	80,01			99 780 600	
								80,51			99 780 620	

10		81										
JN	01.1984 → 12.1994	B		4	1781 cm ³	2V	66 kW	(90 PS)	10:1	86,40 mm		
	4	KH 32,2 MT -8,1 MØ 60 BÜ +1,3 GL 62,5	SRK	20 57	1 R 1,5 1 NM 1,75 1 DSF 3	CR G6 CR		81,01			93 875 600 [1]	
		KH 31,9 MT -8,1 MØ 60 BÜ +1,3 GL 62,2	HKÜ HKÜ					81,26			93 875 610 [1]	
								81,51			93 875 620 [1] (93 616)	
[1]	nur satzweise austauschbar exchangeable only in sets remplacement seulement sous forme de jeu sólo se puede cambiar el juego completo заменяемо только комплектами											

11		82,7										
F4R 720	02.2003 →	B		4	1998 cm ³	4V	88 kW	(120 PS)	9,8:1	93,00 mm		
	4	KH 30,25 MT -2,65 MØ 73,1 GL 56,8		21 61	1 R 1,2 1 NM 1,5 1 SLF 2	NT ST CR		82,715			40 355 600	

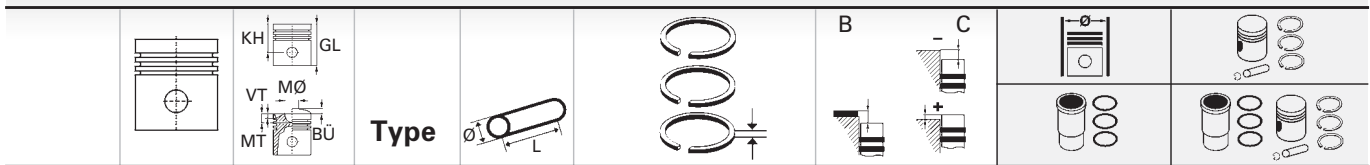

12		83							
SD20	10.1965 → 05.1983	D	4	1991 cm ³	2V	44 kW	(60 PS)	20:1	92,00 mm
SD22	01.1973 → 12.1982	D	4	2164 cm ³	2V	48-51 kW	(65-70 PS)	20,8:1	100,00 mm
SD30	01.1973 → 06.1983	D	6	2987 cm ³	2V			20:1	92,00 mm
SD33	11.1979 → 03.1989	D	6	3246 cm ³	2V	70 kW	(95 PS)	20,8:1	100,00 mm

	4/6	KH 48	URK	26	1 R 2,5	CR G3	83,00	92 308 600
	083 022	VT1 -0,60		71	2 R 2	CR G6		
		MT -1,8			1 DSF 4,5	CR		
		GL 96			1 G 4,5			

	T Cyl.	A=87	C=93	L=176	H=5		88 603 110	
--	--------	------	------	-------	-----	--	-------------------	--

13		84							
M9R 780 Euro 4	09.2006 →	D (LA)	4	1995 cm ³	4V	66-84 kW	(90-114 PS)	15,7:1	90,00 mm
M9R 782	09.2006 →	D (LA)	4	1995 cm ³	4V	66 kW	(90 PS)	15,7:1	90,00 mm

	4	KH 47,916	RTK	32	1 ET 2,5	CK G6	84,00	40 262 600
	084 196	MT -14,9	TPL	65	1 M 2	G3		
		MØ 49,07	KKK		1 DSF 2	CR	84,50	40 262 620
		GL 76						

14		84,5							
CD20	07.1990 → 04.2000	D	4	1974 cm ³	2V	55 kW	(75 PS)	22,2:1	88,00 mm
CD20T	06.1996 → 12.2001	D (A)	4	1974 cm ³	2V	66 kW	(90 PS)	22,2:1	88,00 mm

	T Cyl.	A=88,5	L=150				89 838 190	
							semi	

15		85							
RD28T	09.1988 →	D (A)	6	2825 cm ³	2V	85 kW	(115 PS)	21,2:1	83,00 mm

	6	KH 46,8	RTK	27	1 R 2	NT ST	85,02	94 807 600
		MT -1,3	KKK	66,8	1 R 2	CR G6		
		GL 78,3			1 DSF 4	NT ST		
							85,52	94 807 610
							86,02	94 807 620

Fortsetzung nächste Seite / continued on next page / suite page suivante / continuación página próxima / Продолжение на следующей странице



	Type		\varnothing	L			
[1]	Zylinderkopfdichtung cylinder head gasket joint de culasse junta de culata Прокладка головки блока цил.	Kolbenüberstand: piston protrusion: dépasement du piston: resalto del pistón: выступающая часть поршня:					
	Kerben notches repères muescas надрезы	Stärke thickness épaisseur espesor ширина	größer als more than supérieur à superior a больше, чем	kleiner als less than inférieur à inferior a меньше, чем			
	A1	1,42		+0,79			
	B2	1,50	+0,79	+0,875			
	C3	1,58	+0,875				

16**85**

M9T 670 Euro 5	01.2011 →	D (LA)	4	2298 cm ³	4V	74-92 kW	(101-125 PS)	16:1	101,30 mm
M9T 678	01.2011 →	D (LA)	4	2298 cm ³	4V	107 kW	(146 PS)	16:1	101,30 mm
M9T 690 Euro 5	01.2011 →	D (LA)	4	2298 cm ³	4V	92 kW	(125 PS)	16:1	101,30 mm
	4	KH 47,88 MT -16,2 MØ 50 GL 76	RTK TPL KKK	32 65	1 ET 2,5 1 M 2 1 DSF 2	CR G6 CR CR G6	85,01	97 504 600	NEW
	085 209						85,51	97 504 620	NEW

17**86**

YD22DDTi	09.2003 → 06.2007	D (LA)	4	2184 cm ³	4V	100 kW	(136 PS)	16,7:1	94,00 mm
YD22ETi	06.2001 → 08.2003	D (LA)	4	2184 cm ³	4V	84 kW	(114 PS)	16,3:1	94,00 mm
	T Cyl.	A=90		L=160			89 835 190	semi	

18**87**

G9T 720	10.2003 →	D (A)	4	2188 cm ³	4V	66 kW	(90 PS)	18:1	92,00 mm
G9T 722	07.2002 →	D (A)	4	2188 cm ³	4V	66 kW	(90 PS)	18:1	92,00 mm
G9T 750	10.2003 →	D (A)	4	2188 cm ³	4V	66 kW	(90 PS)	18:1	92,00 mm
	4	KH 54,53 MT -17,5 MØ 40,4 GL 84,2	RTK TPL	31 65	1 ET 3 1 M 1,75 1 SSF 2,5	PC G6 G3	+0,06 +0,40	87,01	99 469 600
	087 082						87,51	99 469 620	

19**89**

SD23	04.1982 → 06.1992	D	4	2289 cm ³	2V	51-56 kW	(69-76 PS)	20,5:1	92,00 mm
SD25	01.1982 → 06.1992	D	4	2488 cm ³	2V	53-57 kW	(72-77 PS)	21,4:1	100,00 mm
	T Cyl.	A=92	C=97,95	L=172	H=5,08		89 853 190	semi	

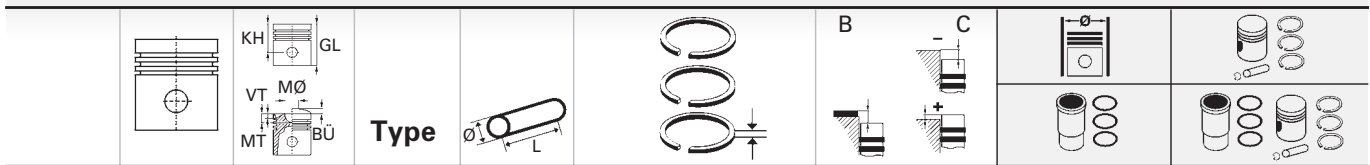

20		89					
G9U 720 Euro 3	07.2002 →	D (LA) 4 2463 cm ³ 4V 73-84 kW (99-115 PS) 17,8:1 99,00 mm					
G9U 730 Euro 3	09.2003 →	D (LA) 4 2463 cm ³ 4V 99 kW (135 PS) 17,8:1 99,00 mm					
	4 089 168	KH 53,03 MT -17,85 MØ 43,2 GL 83,09	RTK TPL	31 65	1 R 2,5 MO G6 1 M 1,75 1 SSF 2,5	89,00 89,50	40 079 600 40 079 620 (99 424)

21		89					
G9U 632 Euro 4	07.2006 →	D (LA) 4 2463 cm ³ 4V 88-107 kW (120-145 PS) 18,1:1 99,00 mm					
G9U 650 Euro 4	10.2003 →	D (LA) 4 2463 cm ³ 4V 74-88 kW (101-120 PS) 21,25:1 99,00 mm					
	4 089 168	KH 53,075 MT -16,13 MØ 48 GL 83,09	RTK TPL	31 65	1 ET 3 PC G6 1 M 1,75 1 DSF 2,5 CR G6	89,00 89,50	40 271 600 40 271 620

N

22		96	
TD27	11.1986 →	D 4 2664 cm ³ 2V 62-73 kW (85-99 PS) 21,8:1 92,00 mm	
TD42	08.1987 →	D 6 4169 cm ³ 2V 92 kW (125 PS) 22,7:1 96,00 mm	
TD42T	10.1997 →	D (A) 6 4169 cm ³ 2V 107-118 kW (145-160 PS) 22,8:1 96,00 mm	
	T Cyl.	A=99 C=105 L=160 H=5	89 449 190 semi

23		96					
TD27T	02.1989 → 10.2006	D (A) 4 2664 cm ³ 2V 66-74 kW (90-101 PS) 21,9:1 92,00 mm					
	4 096 062	KH 50,455 MT -1,4 GL 87,2	KKK LOX RK RTK	30 80,5	1 ET 2,58 CR G6 1 M 2 CR 1 DSF 3 CR	96,00	94 406 600
	T Cyl.	A=99 C=105 L=160 H=5	89 449 190 semi	94 406 960			

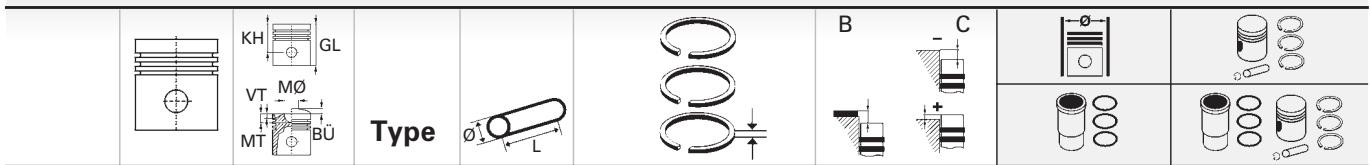
**24****96**

TD27Ti Euro 2		01.1996 → 03.2006 D (LA)		4	2664 cm ³	2V	92 kW	(125 PS)	21,9:1	92,00 mm
	4	KH 50,5 MT -1,5 GL 74	RTK KKK LOX	30 79,8	1 ET 2,5 1 M 2 1 DSF 3	CR CR CR		96,02		40 060 600 [1]
								96,52		40 060 610 [1]
	T Cyl.	A=99	C=105	L=160	H=5			89 449 190 semi		40 060 960
[1]	Zylinderkopfdichtung cylinder head gasket joint de culasse junta de culata Прокладка головки блока цил.			Kolbenüberstand: piston protrusion: dépasement du piston: resalto del pistón: выступающая часть поршня:						
	Kerben notches repères muescas надрезы	Stärke thickness épaisseur espesor ширина	größer als more than supérieur à superior a больше, чем	kleiner als less than inférieur à inferior a меньше, чем						
	2	1,35 mm		+ 0,368	+ 0,418					
	3	1,40 mm		+ 0,368	+ 0,418					
	4	1,45 mm		+ 0,418	+ 0,468					

25**96**

BD30 Ti (88 kW) Euro 3		03.1999 → 10.2006 D (LA)		4	2953 cm ³	2V	88-92 kW	(120-125 PS)	19,3:1	102,00 mm
	4	KH 53,1 VT1 -0,20 VT2 -0,50 MT -20,4 MØ 44,7 GL 89,5	RTK	30 80	1 ET 2,55 1 M 2 1 DSF 3	NT ST CR G6 NT ST		96,00		99 371 600
	096 069									

N



D KOLBENMASSE — ARTIKELNUMMER

E PISTON DIMENSIONS — ARTICLE NUMBER











F DIMENSIONS DES PISTONS — RÉFÉRENCE

ES MEDIDAS DEL PISTÓN — NÚMERO DE ARTICULO

RU РАЗМЕРЫ ПОРШНЯ — ТОВАРНЫЙ НОМЕР ИЗДЕЛИЯ



									Pos	
63,5	27		2,75		43,5	063 079	99 455 600	SMART	1	931
65	30,75				61,25	065 083	90 451 700	AUTOBIANCHI	1	172
65	30,75				61,25	065 083	90 451 700	FIAT / IVECO	1	311
65	30,75				61,25	065 083	90 451 700	LADA	1	446
65	30,75				61,25	065 083	90 451 700	POLSKI-FIAT	1	777
65	30,75				61,25	065 083	90 451 700	SEAT	1	891
65	30,75				61,25	065 083	90 451 700	ZASTAVA	1	1127
65,5	36	-0,95	-0,95	11,1	60	065 111	94 597 600	SMART	2	931
66,5	25,2			3,3	41,7	066 075	99 927 600	SMART	3	931
67	32,65				59,1		40 214 600	KUBOTA	1	442
67	32,65				59,1		40 224 600	KUBOTA	1	442
67,1	30,85		2,67		50,85	067 046	94 772 600	SEAT	3	891
67,1	30,85		2,67		50,85	067 046	94 772 600	SKODA	1	915
67,1	30,85		2,67		50,85	067 046	94 772 600	VOLKSWAGEN	2	1022
67,1	31,27		5,65		51,27	067 046	99 679 600	SEAT	2	891
67,1	31,27		5,65		51,27	067 046	99 679 600	VOLKSWAGEN	1	1022
68,7	29,4		3,5		53,9		92 079 700	FORD	1	359
68,7	29,4				53,9		92 054 700	FORD	2	359
69	26,7		1		44,7	069 075	40 219 600	NISSAN	1	700
69	26,7		1		44,7	069 075	40 219 600	RENAULT	2	795
69	27,1				50,5	069 071	99 646 600	NISSAN	2	700
69	27,1				50,5	069 071	99 646 600	RENAULT	1	795
69,6	40,43	-1,00	12,4		63,43	070 166	40 213 600	FIAT / IVECO	2	311
69,6	40,43	-1,00	12,4		63,43	070 166	40 213 600	LANCIA	1	452
69,6	40,43	-1,00	12,4		63,43	070 166	40 213 600	OPEL	1	721
69,6	40,43	-1,00	12,4		63,43	070 166	40 213 600	SUBARU	1	952
69,6	40,43	-1,00	12,4		63,43	070 166	40 213 600	SUZUKI	1	955
69,6	40,43	-1,00	12,4		63,43	070 166	40 213 600	VAUXHALL	1	986
69,6	40,43		12,4		62,43	070 170	40 659 600	ALFA ROMEO	1	136
69,6	40,43		12,4		62,43	070 170	40 659 600	FIAT / IVECO	3	311
69,6	40,43		12,4		62,43	070 170	40 659 600	LANCIA	2	452
69,6	40,43		12,4		62,43	070 170	40 659 600	OPEL	2	721
69,6	40,43		12,4		62,43	070 170	40 659 600	VAUXHALL	2	986
70	30		1,8		50	070 165	94 910 700	FIAT / IVECO	4	312
70	30		1,8		50	070 165	94 910 700	LANCIA	3	452
70,8	28		2,4		48	071 052	94 870 700	FIAT / IVECO	5	312
70,8	28		2,4		48	071 052	94 870 700	LANCIA	4	452
72,5	24	-1,30	1,2		45	073 066	40 382 600	OPEL	3	721
72,5	24	-1,30	1,2		45	073 066	40 382 600	VAUXHALL	3	986
72,5	24	-1,30			45	073 066	40 383 600	OPEL	4	721
72,5	24	-1,30			45	073 066	40 383 600	VAUXHALL	4	986
73	41,7	-0,90	-0,90	14,5	64,1		40 293 600	MINI (BMW)	1	672
73	41,7	-0,90	-0,90	14,5	64,1		40 293 600	TOYOTA	1	972
73	41,9	-0,90	-0,90	14,5	64,3		40 294 600	MINI (BMW)	2	672
73	41,9	-0,90	-0,90	14,5	64,3		40 294 600	TOYOTA	2	972
73,4	23	-1,33	-1,35	1,25	44	073 067	40 386 600	OPEL	7	722
73,4	23	-1,33	-1,35	1,25	44	073 067	40 386 600	VAUXHALL	5	986
73,4	24	-1,33	-1,35	0,82	45	073 067	40 384 600	OPEL	6	722
73,4	24	-1,33	-1,35	0,82	45	073 067	40 384 600	VAUXHALL	6	987
73,4	24	-1,46	-1,49		0,53	45,53	073 067	OPEL	5	721
73,4	24	-1,46	-1,49		0,53	45,53	073 067	VAUXHALL	7	987
73,7	42,94	-1,55	14,7		65,44	074 127	40 469 600	CITROEN	3	200
73,7	42,94	-1,55	14,7		65,44	074 127	40 469 600	FORD	3	359
73,7	42,94	-1,55	14,7		65,44	074 127	40 469 600	MAZDA	1	560
73,7	42,94	-1,55	14,7		65,44	074 127	40 469 600	PEUGEOT	3	759
73,7	42,94	-1,55	14,7		65,44	074 127	40 469 600	TOYOTA	3	972
74	24,84		2,8		48,84	074 126	99 837 620	FORD	5	360
74	29,4		3,5		53,9		99 419 600	FORD	4	360
75	28				57	075 170	94 132 700	KOMPRESSOR	4	436
75	28				57	075 170	94 132 700	WESTINGHOUSE	3	1124
75	31				60	075 236	99 939 620	KNORR-BREMSE	1	431
75	31				60	075 236	99 939 620	KOMPRESSOR	1	436
75	32,156				52,781	075 186	94 061 700	KOMPRESSOR	2	436
75	32,156				52,781	075 186	94 061 700	WESTINGHOUSE	1	1124
75	34,52	-1,65	15,22		56,52	075 219	92 228 600	SEAT	5	892

											Pos	
75	34,52	-1,65		15,22							6	1023
75	35										3	436
75	35										2	1124
75	38,3										1	148
75	38,3										3	1022
75	41,7	-1,16		13,2							6	201
75	41,7	-1,16		13,2							6	312
75	41,7	-1,16		13,2							6	360
75	41,7	-1,16		13,2							2	560
75	41,7	-1,16		13,2							3	672
75	41,7	-1,16		13,2							6	760
75	42,87	-1,70	-1,70	16,6							4	891
75	42,87	-1,70	-1,70	16,6							4	1022
75	45			3,9							1	606
75	49,12	-0,85	-1,25	14,7							5	1023
75,5	31,55			1,24							3	915
76	28,25				1,22						8	361
76	28,25				1,22						3	560
76	32,5				1,75						7	360
76	37,5										6	796
76	37,5										2	1068
76	37,9			4,6							3	446
76	38										2	446
76	38,78	-0,70									2	442
76	41,7	-0,35		1,6							2	413
76	41,7	-0,35		1,6							9	722
76	41,7	-0,35		1,6							8	987
76	41,78	-0,48	-0,28	14							3	220
76	41,78	-0,48	-0,28	14							3	700
76	41,78	-0,48	-0,28	14							7	796
76	41,78	-0,48	-0,28	14							2	955
76	41,78	-0,48	-0,28	14							3	220
76	41,78	-0,48	-0,28	14							3	700
76	41,78	-0,48	-0,28	14							7	797
76	41,78	-0,48	-0,28	14							2	955
76	46,85				4,9						7	312
76,5	28,5			5,36							9	893
76,5	28,5			5,36							11	1024
76,5	28,7			7,35							6	916
76,5	28,7			7,35							14	1025
76,5	28,92	-2,20	-2,20	1,98							2	148
76,5	28,92	-2,20	-2,20	1,98							8	892
76,5	28,92	-2,20	-2,20	1,98							5	916
76,5	28,92	-2,20	-2,20	1,98							9	1024
76,5	28,92			2,28							12	893
76,5	28,92			2,28							7	916
76,5	28,92			2,28							12	1025
76,5	29,2			4,6	2						3	148
76,5	29,2			4,6	2						13	894
76,5	29,2			4,6	2						9	917
76,5	29,2			4,6	2						15	1025
76,5	29,27	-1,20	-2,70	4							11	893
76,5	29,27	-1,20	-2,70	4							8	916
76,5	29,27	-1,20	-2,70	4							13	1025
76,5	29,27			2,7							10	893
76,5	29,27			2,7							10	1024
76,5	30,85			7,8							7	892
76,5	30,85			7,8							4	915
76,5	30,85			7,8							8	1023
76,5	41,7			1,6							4	148
76,5	41,7			1,6							17	1026
76,5	41,7			1,6							3	1068
76,5	41,7			1,6							5	149
76,5	41,7			1,6							4	701
76,5	41,7			1,6							1	942



									Pos		
76,5	41,7		1,6			71,7	076 118	90 732 600	VOLKSWAGEN	18	1027
76,5	41,7		1,6			71,7	076 118	90 732 600	VOLVO	4	1069
76,5	44,9		1,8			76,9	076 070	93 085 610	VOLKSWAGEN	16	1026
77	24,9					45,3	077 101	40 632 600	MINI (BMW)	4	672
77	39			3		82	077 058	92 412 601	VOLKSWAGEN	20	1028
77	39					79	077 027	91 350 701	VOLKSWAGEN	19	1028
77	39,8			3		82,8	077 053	92 614 601	VOLKSWAGEN	22	1029
77	40					80	077 040	91 334 701	VOLKSWAGEN	21	1029
77	40,37		1,65			66,32	077 082	94 642 700	CITROEN	7	202
77	40,37		1,65			66,32	077 082	94 642 700	LADA	4	446
77	40,37		1,65			66,32	077 082	94 642 700	NISSAN	5	702
77	40,37		1,65			66,32	077 082	94 642 700	PEUGEOT	7	760
77	40,37		1,65			66,32	077 082	94 642 700	ROVER	2	847
77,6	32,05		2,6			52,5	077 711	97 360 600	OPEL	11	723
77,6	32,05		2,6			52,5	077 711	97 360 600	VAUXHALL	11	988
77,6	32,05		3,4			52,5	077 711	97 286 600	OPEL	10	723
77,6	32,05		3,4			52,5	077 711	97 286 600	VAUXHALL	10	988
77,6	32,05			1		53,5	077 711	94 798 600	OPEL	12	723
77,6	32,05			1		53,5	077 711	94 798 600	VAUXHALL	12	988
78	36,1					72,7	078 101	93 272 600	PEUGEOT	8	761
78	47,25		1,5			74,5	078 102	93 783 800	RENAULT	8	797
78	47,25		1,5			74,5	078 102	93 783 800	VOLVO	5	1070
78	47,25		1,5			74,5	078 116	90 468 800	RENAULT	9	797
78	47,25		1,5			74,5	078 116	90 468 800	VOLVO	6	1071
78,3	47,83	-1,38	16,5			71,83	078 120	99 776 600	AUDI	6	150
78,3	47,83	-1,38	16,5			71,83	078 120	99 776 600	VOLKSWAGEN	23	1029
78,3	47,83	-1,38	16,5			71,83	078 120	99 777 600	AUDI	6	150
78,3	47,83	-1,38	16,5			71,83	078 120	99 777 600	VOLKSWAGEN	23	1029
78,3	47,83	-1,38	17,25			71,83	078 118	99 534 600	AUDI	7	151
78,3	47,83	-1,38	17,25			71,83	078 118	99 534 600	SKODA	10	917
78,3	47,83	-1,38	17,25			71,83	078 118	99 534 600	VOLKSWAGEN	24	1030
78,3	47,83	-1,38	17,25			71,83	078 118	99 535 600	AUDI	7	151
78,3	47,83	-1,38	17,25			71,83	078 118	99 535 600	SKODA	10	917
78,3	47,83	-1,38	17,25			71,83	078 118	99 535 600	VOLKSWAGEN	24	1030
78,3	47,83	-1,38	17,4			71,83	078 118	99 542 600	AUDI	8	152
78,3	47,83	-1,38	17,4			71,83	078 118	99 542 600	SKODA	11	918
78,3	47,83	-1,38	17,4			71,83	078 118	99 542 600	VOLKSWAGEN	25	1030
78,3	47,83	-1,38	17,4			71,83	078 118	99 543 600	AUDI	8	152
78,3	47,83	-1,38	17,4			71,83	078 118	99 543 600	SKODA	11	918
78,3	47,83	-1,38	17,4			71,83	078 118	99 543 600	VOLKSWAGEN	25	1031
78,5	32,35			0,15		50,15	078 123	40 161 600	CITROEN	8	202
78,5	32,35			0,15		50,15	078 123	40 161 600	PEUGEOT	10	761
79	26,73					48,73	079 185	40 388 600	OPEL	18	724
79	26,73					48,73	079 185	40 388 600	VAUXHALL	18	989
79	27,2					50,2	079 184	40 380 600	OPEL	17	724
79	27,2					50,2	079 184	40 380 600	VAUXHALL	17	989
79	27,7		3,9	0,4		48,1	079 120	90 054 623	OPEL	15	724
79	27,7		3,9	0,4		48,1	079 120	90 054 623	VAUXHALL	15	989
79	28		0,8			48	079 120	94 637 600	OPEL	16	724
79	28		0,8			48	079 120	94 637 600	VAUXHALL	16	989
79	28		1,6	0,4		48,4	079 120	90 556 605	OPEL	13	723
79	28		1,6	0,4		48,4	079 120	90 556 605	VAUXHALL	13	988
79	28		2,7	0,4		48,4	079 120	90 555 605	OPEL	14	724
79	28		2,7	0,4		48,4	079 120	90 555 605	VAUXHALL	14	989
79	28,8		3,8			52,2	5014	40 080 600	TOYOTA	5	973
79	28,8		6,6			51,7	5015	40 081 600	TOYOTA	4	972
79	38		2			77	079 080	91 317 700	LADA	5	447
79	39,6	-0,50	1,5			69,6		94 861 600	ISUZU	3	413
79	39,6	-0,50	1,5			69,6		94 861 600	MAZDA	4	560
79	39,6	-0,50	1,5			69,6		94 861 600	OPEL	19	725
79	39,6	-0,50	1,5			69,6		94 861 600	VAUXHALL	19	990
79	39,75		14			64,75	079 186	40 392 600	OPEL	22	725
79	39,75		14			64,75	079 186	40 392 600	VAUXHALL	21	990
79	39,75		14			74,05	079 187	40 390 600	OPEL	21	725
79	39,75		14			74,05	079 187	40 390 600	VAUXHALL	22	990

									Pos		
79	39,75			14		74,05	079 187	40 391 600	HONDA	1	395
79	39,75			14		74,05	079 187	40 391 600	OPEL	20	725
79	39,75			14		74,05	079 187	40 391 600	VAUXHALL	20	990
79,5	29,25				2,55	56,3	079 179	40 306 600	RENAULT	10	798
79,5	29,25				2,55	56,3	079 179	40 311 600	RENAULT	10	798
79,5	31,7	-1,57		1,3		55	079 146	99 746 600	DACIA	5	221
79,5	31,7	-1,57		1,3		55	079 146	99 746 600	NISSAN	6	702
79,5	31,7	-1,57		1,3		55	079 146	99 746 600	RENAULT	11	798
79,5	34,8					57	079 175	40 277 600	DACIA	4	220
79,5	34,8					57	079 175	40 277 600	RENAULT	13	799
79,5	37,2	-1,20	-2,80			64,5	079 167	40 015 600	RENAULT	12	799
79,5	39,65			1,9		65,7	079 119	91 386 600	AUDI	9	153
79,5	39,65			1,9		65,7	079 119	91 386 600	SEAT	16	895
79,5	39,65			1,9		65,7	079 119	91 386 600	SKODA	12	918
79,5	39,65			1,9		65,7	079 119	91 386 600	VOLKSWAGEN	26	1031
79,5	39,8			17,75		60,8	079 165	40 092 700	SEAT	18	896
79,5	39,8			17,75		60,8	079 165	40 092 700	SKODA	14	920
79,5	39,8			17,75		60,8	079 165	40 092 700	VOLKSWAGEN	29	1034
79,5	39,8			17,75		60,8	079 165	40 093 700	SEAT	18	896
79,5	39,8			17,75		60,8	079 165	40 093 700	SKODA	14	920
79,5	39,8			17,75		60,8	079 165	40 093 700	VOLKSWAGEN	29	1034
79,5	45,65			1,9		71,7	079 133	91 429 600	AUDI	10	153
79,5	45,65			1,9		71,7	079 133	91 429 600	SEAT	15	894
79,5	45,65			1,9		71,7	079 133	91 429 600	VOLKSWAGEN	27	1032
79,5	45,8	-0,70		17,34		69,8	079 155	40 421 600	AUDI	15/16	157, 158
79,5	45,8	-0,70		17,34		69,8	079 155	40 421 600	SEAT	22/23	900, 901
79,5	45,8	-0,70		17,34		69,8	079 155	40 421 600	SKODA	17/18	923, 924
79,5	45,8	-0,70		17,34		69,8	079 155	40 421 600	VOLKSWAGEN	33/34	1038, 1039
79,5	45,8	-0,70		17,34		69,8	079 155	40 422 600	AUDI	15/16	157, 158
79,5	45,8	-0,70		17,34		69,8	079 155	40 422 600	SEAT	22/23	900, 901
79,5	45,8	-0,70		17,34		69,8	079 155	40 422 600	SKODA	17/18	923, 924
79,5	45,8	-0,70		17,34		69,8	079 155	40 422 600	VOLKSWAGEN	33/34	1038, 1039
79,5	45,8	-1,00		17,75		71,8	079 135	94 427 700	AUDI	11	154
79,5	45,8	-1,00		17,75		71,8	079 135	94 427 700	FORD	9	361
79,5	45,8	-1,00		17,75		71,8	079 135	94 427 700	SEAT	17	895
79,5	45,8	-1,00		17,75		71,8	079 135	94 427 700	SKODA	13	919
79,5	45,8	-1,00		17,75		71,8	079 135	94 427 700	VOLKSWAGEN	28	1033
79,5	45,8	-1,00		17,75		71,8	079 135	94 428 700	AUDI	11	154
79,5	45,8	-1,00		17,75		71,8	079 135	94 428 700	FORD	9	361
79,5	45,8	-1,00		17,75		71,8	079 135	94 428 700	SEAT	17	896
79,5	45,8	-1,00		17,75		71,8	079 135	94 428 700	SKODA	13	919
79,5	45,8	-1,00		17,75		71,8	079 135	94 428 700	VOLKSWAGEN	28	1033
79,5	45,8	-1,10		17,5		69,8	079 139	99 470 600	AUDI	13	156
79,5	45,8	-1,10		17,5		69,8	079 139	99 470 600	FORD	12	364
79,5	45,8	-1,10		17,5		69,8	079 139	99 470 600	SEAT	21	899
79,5	45,8	-1,10		17,5		69,8	079 139	99 470 600	SKODA	16	922
79,5	45,8	-1,10		17,5		69,8	079 139	99 470 600	VOLKSWAGEN	32	1037
79,5	45,8	-1,10		17,5		69,8	079 139	99 471 600	AUDI	13	156
79,5	45,8	-1,10		17,5		69,8	079 139	99 471 600	FORD	12	364
79,5	45,8	-1,10		17,5		69,8	079 139	99 471 600	SEAT	21	899
79,5	45,8	-1,10		17,5		69,8	079 139	99 471 600	SKODA	16	922
79,5	45,8	-1,10		17,5		69,8	079 139	99 471 600	VOLKSWAGEN	32	1037
79,5	45,8	-1,10		17,75		69,8	079 143	99 850 600	AUDI	14/16	156, 158
79,5	45,8	-1,10		17,75		69,8	079 143	99 850 600	FORD	10	362
79,5	45,8	-1,10		17,75		69,8	079 143	99 850 600	SEAT	20/22	898, 900
79,5	45,8	-1,10		17,75		69,8	079 143	99 850 600	SKODA	15/17	921, 923
79,5	45,8	-1,10		17,75		69,8	079 143	99 850 600	VOLKSWAGEN	31/33	1036, 1038
79,5	45,8	-1,10		17,75		69,8	079 143	99 851 600	AUDI	14/16	157, 159
79,5	45,8	-1,10		17,75		69,8	079 143	99 851 600	FORD	10	362
79,5	45,8	-1,10		17,75		69,8	079 143	99 851 600	SEAT	20/22	898, 900
79,5	45,8	-1,10		17,75		69,8	079 143	99 851 600	SKODA	15/17	921, 923



									Pos		
79,5	45,8	-1,10	17,75			69,8	079 143	99 851 600	VOLKSWAGEN	31/33	1036, 1038
79,5	45,8	-1,30	17,8			69,8	079 143	99 842 600	AUDI	12	155
79,5	45,8	-1,30	17,8			69,8	079 143	99 842 600	FORD	11	363
79,5	45,8	-1,30	17,8			69,8	079 143	99 842 600	SEAT	19	897
79,5	45,8	-1,30	17,8			69,8	079 143	99 842 600	VOLKSWAGEN	30	1035
79,5	45,8	-1,30	17,8			69,8	079 143	99 843 600	AUDI	12	155
79,5	45,8	-1,30	17,8			69,8	079 143	99 843 600	FORD	11	363
79,5	45,8	-1,30	17,8			69,8	079 143	99 843 600	SEAT	19	897
79,5	45,8	-1,30	17,8			69,8	079 143	99 843 600	VOLKSWAGEN	30	1035
80	29,1			2,3		51,4	080 294	99 439 600	ROVER	3	847
80	29,15		4,8			53,7		40 302 600	NISSAN	7	702
80	31,64	-2,94		1,86		51	80V 204	94 474 600	BMW	2	178
80	33,9	-2,60		0,6		76,6	080 187	91 587 650	FIAT / IVECO	8	313
80	33,9	-2,60		0,6		76,6	080 187	91 587 650	ZASTAVA	2	1127
80	36,59			7,12		73,71	80V 169	90 204 620	FORD	13	364
80	39,45		2,5			65,95	080 284	94 347 600	BMW	4	179
80	39,45		2,5			65,95	080 284	94 347 600	OPEL	24	726
80	39,45		2,5			65,95	080 284	94 347 600	ROVER	5	847
80	39,45		2,5			65,95	080 284	94 347 600	VAUXHALL	24	991
80	41,71		1,3			66,69	80V 191	94 357 600	MITSUBISHI	1	675
80	41,71		1,3			66,69	80V 191	94 357 600	RENAULT	15	800
80	41,71		1,3			66,69	80V 191	94 357 600	VOLVO	7	1071
80	42,35		4,5			67,25	080 312	40 070 600	DACIA	6	221
80	42,35		4,5			67,25	080 312	40 070 600	RENAULT	17	801
80	42,5		0,7			67,4	080 312	92 006 800	DACIA	7	221
80	42,5		0,7			67,4	080 312	92 006 800	OPEL	25	726
80	42,5		0,7			67,4	080 312	92 006 800	RENAULT	14	799
80	42,5		0,7			67,4	080 312	92 006 800	VAUXHALL	25	991
80	42,8	-1,71	-3,53			62,8	80V 197	94 475 600	BMW	1	178
80	43,5	-0,60				79,9	080 336	40 410 600	KUBOTA	3	442
80	44,95		1,4			76,95	080 232	93 578 600	OPEL	23	725
80	44,95		1,4			76,95	080 232	93 578 600	VAUXHALL	23	990
80	46,2		2			79,3	080 240	93 579 620	BMW	3	178
80	46,65		3,2			76,8	080 265	93 787 620	FORD	14	365
80	46,8		2			84,5	080 223	93 784 700	CITROEN	9	202
80	46,8		2			84,5	080 223	93 784 700	PEUGEOT	11	761
80	47,004	-0,85	-0,85	17,8		77	080 310	99 940 600	RENAULT	19/20	801, 802
80	47,004	-0,85	-0,85	17,8		77	080 310	99 940 600	SUZUKI	3	955
80	47,04	-0,75	17,8			77	080 315	99 780 600	NISSAN	9	703
80	47,04	-0,75	17,8			77	080 315	99 780 600	RENAULT	18/20	801, 802
80	47,06	-0,75	17,8			77,4	080 279	99 561 600	NISSAN	8	702
80	47,06	-0,75	17,8			77,4	080 279	99 561 600	OPEL	26	727
80	47,06	-0,75	17,8			77,4	080 279	99 561 600	RENAULT	16	800
80	47,06	-0,75	17,8			77,4	080 279	99 561 600	VAUXHALL	26	992
80,5	24,1					44,7	080 306	99 741 601	OPEL	27	727
80,5	24,1					44,7	080 306	99 741 601	SAAB	1	854
80,5	24,1					44,7	080 306	99 741 601	VAUXHALL	27	992
80,5	26,1			0,7		45,1	080 320	40 027 700	OPEL	28	728
80,5	26,1			0,7		45,1	080 320	40 027 700	VAUXHALL	28	993
80,5	33,3		2,9			65,3	080 303	92 292 600	FIAT / IVECO	9	313
80,5	33,3		2,9			65,3	080 303	92 292 600	LANCIA	5	452
80,6	33,2					57,2	081 165	94 917 600	FORD	15	365
81	28,8			5,2		55	081 183	99 949 600	AUDI	25	163
81	29,7		2,7			50,7	081 178	99 792 600	AUDI	26	163
81	29,7		2,7			50,7	081 178	99 792 600	SEAT	33	905
81	29,7		2,7			50,7	081 178	99 792 600	SKODA	23	926
81	29,7		2,7			50,7	081 178	99 792 600	VOLKSWAGEN	46	1045
81	30,45		5,5	4,33		58,78	081 126	91 033 600	FORD	16	365
81	30,45		5,5	4,33		58,78	081 126	91 033 600	MERCEDES-BENZ	2	606
81	30,45		5,5	4,33		58,78	081 126	91 033 600	SEAT	30	904
81	30,45		5,5	4,33		58,78	081 126	91 033 600	VOLKSWAGEN	42	1043
81	32		2,3	0,7		53,7	081 167	94 503 700	AUDI	22	162
81	32		2,3	0,7		53,7	081 167	94 503 700	SEAT	28	903
81	32		2,3	0,7		53,7	081 167	94 503 700	SKODA	20	925



										Pos	
81	32			2,3	0,7	53,7	081 167	94 503 700	VOLKSWAGEN	43	1044
81	32,2			4,4	1,3	62,5	081 099	93 928 600	AUDI	18	160
81	32,2			4,4	1,3	62,5	081 099	93 928 600	SEAT	27	903
81	32,2			4,4	1,3	62,5	081 099	93 928 600	VOLKSWAGEN	36	1041
81	32,2			8,1	1,3	62,5	081 089	93 875 600	AUDI	19	161
81	32,2			8,1	1,3	62,5	081 089	93 875 600	NISSAN	10	703
81	32,2			8,1	1,3	62,5	081 089	93 875 600	VOLKSWAGEN	38	1042
81	32,2			8,1	1,3	62,5	081 089	93 876 600	AUDI	17	160
81	32,2			8,1	1,3	62,5	081 089	93 876 600	SEAT	26	902
81	32,2			8,1	1,3	62,5	081 089	93 876 600	VOLKSWAGEN	37/48	1042, 1045
81	32,5			1,2	0,7	58,5	081 136	90 037 610	AUDI	21	161
81	32,55					52,55	081 168	94 951 600	AUDI	24	162
81	32,55					52,55	081 168	94 951 600	SEAT	31	904
81	32,55					52,55	081 168	94 951 600	SKODA	19	925
81	32,55					52,55	081 168	94 951 600	VOLKSWAGEN	45	1044
81	32,7			1,5		53,7	081 182	99 933 600	AUDI	23	162
81	32,7			1,5		53,7	081 182	99 933 600	SEAT	29	904
81	32,7			1,5		53,7	081 182	99 933 600	SKODA	21	925
81	32,7			1,5		53,7	081 182	99 933 600	VOLKSWAGEN	44	1044
81	32,7			1,9		53,7	081 189	40 434 600	AUDI	27	163
81	32,7			1,9		53,7	081 189	40 434 600	SEAT	32	904
81	32,7			1,9		53,7	081 189	40 434 600	SKODA	22	926
81	32,7			1,9		53,7	081 189	40 434 600	VOLKSWAGEN	47	1045
81	33,4				0,6	63	081 130	93 117 600	SEAT	24	902
81	33,4				0,6	63	081 130	93 117 600	VOLKSWAGEN	39	1042
81	35,6			2,3	2,2	66,8	081 098	93 872 600	AUDI	20	161
81	35,6			2,3	2,2	66,8	081 098	93 872 600	SEAT	25	902
81	35,6			2,3	2,2	66,8	081 098	93 872 600	VOLKSWAGEN	35	1040
81	37,8	-0,70		17,35		58,3	081 180	99 832 600	VOLKSWAGEN	53	1048
81	37,8	-0,70		17,35		58,3	081 180	99 833 600	VOLKSWAGEN	53	1049
81	38,35			10,5	1,1	63,45	081 127	90 942 600	VOLKSWAGEN	41	1043
81	39,5			8,6	1,95	71,45	81V64	92 021 600	VOLKSWAGEN	40	1043
81	45,75	-1,35		16,8		69,75	081 176	40 734 600	VOLKSWAGEN	50	1047
81	45,75	-1,35		17,2		69,75	081 176	99 742 700	VOLKSWAGEN	49	1046
81	45,75	-1,35		17,2		69,75	081 176	99 743 700	VOLKSWAGEN	49	1046
81	45,75	-1,35		17,25		69,75	081 175	94 429 700	AUDI	28	164
81	45,75	-1,35		17,25		69,75	081 175	94 429 700	VOLVO	8	1072
81	45,75	-1,35		17,25		69,75	081 175	94 430 700	AUDI	28	164
81	45,75	-1,35		17,25		69,75	081 175	94 430 700	VOLVO	8	1072
81	45,75			16,6		68,75	081 195	40 715 600	VOLKSWAGEN	55	1049
81	45,75			16,6		68,75	081 196	40 683 600	VOLKSWAGEN	56	1050
81	45,8	-0,70		17,5		68,8	081 191	40 408 600	AUDI	31	165
81	45,8	-0,70		17,5		68,8	081 191	40 408 600	SEAT	36	906
81	45,8	-0,70		17,5		68,8	081 191	40 408 600	SKODA	25	927
81	45,8	-0,70		17,5		68,8	081 191	40 408 600	VOLKSWAGEN	52	1048
81	45,8	-0,70		17,5		68,8	081 191	40 409 600	AUDI	31	166
81	45,8	-0,70		17,5		68,8	081 191	40 409 600	SEAT	36	906
81	45,8	-0,70		17,5		68,8	081 191	40 409 600	SKODA	25	927
81	45,8	-0,70		17,5		68,8	081 191	40 409 600	VOLKSWAGEN	52	1048
81	45,8	-0,70		18		68,8	081 191	40 356 600	AUDI	29	164
81	45,8	-0,70		18		68,8	081 191	40 356 600	NISSAN	2	675
81	45,8	-0,70		18		68,8	081 191	40 356 600	SEAT	34	905
81	45,8	-0,70		18		68,8	081 191	40 356 600	SKODA	24	926
81	45,8	-0,70		18		68,8	081 191	40 356 600	VOLKSWAGEN	51	1047
81	45,8			12,7		68,8	081 187	40 558 600	AUDI	32	166
81	45,8			12,7		68,8	081 187	40 558 600	SEAT	38	906
81	45,8			12,7		68,8	081 187	40 558 600	SKODA	27	927
81	45,8			12,7		68,8	081 187	40 558 600	VOLKSWAGEN	57	1050
81	45,8			13,1		68,8	081 188	40 353 600	AUDI	33	167
81	45,8			13,1		68,8	081 188	40 353 600	SEAT	35	905
81	45,8			13,1		68,8	081 188	40 353 600	SKODA	28	928
81	45,8			13,1		68,8	081 188	40 353 600	VOLKSWAGEN	58	1051
81	45,8			17,8		68,8	081 191	40 387 600	AUDI	29/30	165, 165
81	45,8			17,8		68,8	081 191	40 387 600	NISSAN	2	675



									Pos	
81	45,8		17,8		68,8	081 191	40 387 600	SEAT	34/37	905, 906
81	45,8		17,8		68,8	081 191	40 387 600	SKODA	24/26	926, 927
81	45,8		17,8		68,8	081 191	40 387 600	VOLKSWAGEN	51/54	1047, 1049
81,01	33,3		4,9		56,3	081 709	97 328 600	VOLKSWAGEN	59	1051
81,6	30,4	-1,79	1,84		50,4	082 190	99 438 600	OPEL	30	728
81,6	30,4	-1,79	1,84		50,4	082 190	99 438 600	VAUXHALL	30	993
81,6	30,45			0,6	51,08	082 212	94 954 600	OPEL	29	728
81,6	30,45			0,6	51,08	082 212	94 954 600	SAAB	2	854
81,6	30,45			0,6	51,08	082 212	94 954 600	VAUXHALL	29	993
82	27,55			3,8	50,3	082 218	40 407 600	BMW	5	179
82	27,88				46,88	082 240	40 395 600	BMW	6	179
82	37,9	-3,20 -4,40			66,9	082 222	99 753 600	LADA	7	447
82	37,9		6,54		65,9	082 138	93 672 600	LADA	6	447
82	46,5	-0,50	17,5		72,5	082 214	40 218 600	ALFA ROMEO	4	137
82	46,5	-0,50	17,5		72,5	082 214	40 218 600	FIAT / IVECO	11	314
82	46,5	-0,50	17,5		72,5	082 214	40 218 600	LANCIA	7	453
82	46,5	-0,50	17,5		72,5	082 214	40 218 600	OPEL	31	728
82	46,5	-0,50	17,5		72,5	082 214	40 218 600	SAAB	3	854
82	46,5	-0,50	17,5		72,5	082 214	40 218 600	SUZUKI	4	955
82	46,5	-0,50	17,5		72,5	082 214	40 218 600	VAUXHALL	31	993
82	46,5	-1,00 -0,90	15,4		73,5	082 278	40 660 600	ALFA ROMEO	5	137
82	46,5	-1,00 -0,90	15,4		73,5	082 278	40 660 600	FIAT / IVECO	13	314
82	46,5	-1,00 -0,90	15,4		73,5	082 278	40 660 600	LANCIA	8	453
82	46,5	-1,00 -0,90	15,4		73,5	082 278	40 660 600	OPEL	32	729
82	46,5	-1,00 -0,90	15,4		73,5	082 278	40 660 600	SAAB	4	854
82	46,5	-1,00 -0,90	15,4		73,5	082 278	40 660 600	VAUXHALL	32	994
82	46,63	-0,80	15,6		73,63	082 226	40 036 600	ALFA ROMEO	6	137
82	46,63	-0,80	15,6		73,63	082 226	40 036 600	FIAT / IVECO	12	314
82	47,25		17,5		73,25	082 210	94 966 600	ALFA ROMEO	3	136
82	47,25		17,5		73,25	082 210	94 966 600	FIAT / IVECO	10	313
82	47,25		17,5		73,25	082 210	94 966 600	LANCIA	6	453
82,07	24,84		3		48,84	082 206	40 046 600	FORD	17	366
82,2	47,8	-0,60 -0,90	15,5		74,8		40 292 600	TOYOTA	6	973
82,5	29,6	-3,00	6,2		50,1	082 243	40 247 600	AUDI	41	169
82,5	29,6	-3,00	6,2		50,1	082 243	40 247 600	SEAT	41	907
82,5	29,6	-3,00	6,2		50,1	082 243	40 247 600	SKODA	31	928
82,5	29,6	-3,00	6,2		50,1	082 243	40 247 600	VOLKSWAGEN	63	1052
82,5	29,8		6	4,75	55,98	082 236	40 251 600	AUDI	40	169
82,5	29,8		6	4,75	55,98	082 236	40 251 600	SEAT	40	907
82,5	29,8		6	4,75	55,98	082 236	40 251 600	SKODA	30	928
82,5	29,8		6	4,75	55,98	082 236	40 251 600	VOLKSWAGEN	64	1053
82,5	29,8				54,8	082 200	91 504 700	AUDI	35	167
82,5	29,8				54,8	082 200	91 504 700	VOLKSWAGEN	60	1051
82,5	30,16			1,12	52,28	082 203	99 942 600	AUDI	39	168
82,5	30,16			1,12	52,28	082 203	99 942 600	SKODA	29	928
82,5	30,16			1,12	52,28	082 203	99 942 600	VOLKSWAGEN	62	1052
82,5	30,8		4,6	0,7	57,5	082 200	91 532 600	AUDI	37	168
82,5	30,9		5	0,9	63,8	082 182	91 128 600	AUDI	36	168
82,5	30,9		5	0,9	63,8	082 182	91 128 600	SEAT	39	907
82,5	30,9		5	0,9	63,8	082 182	91 128 600	VOLKSWAGEN	61	1052
82,5	32,2		4,4	1,1	52,8	082 168	91 513 600	AUDI	34	167
82,5	33,5		3	0,7	60,2	082 203	94 492 700	AUDI	38	168
82,5	44,95		2,6		72,95	082 187	90 858 600	OPEL	33	729
82,5	44,95		2,6		72,95	082 187	90 858 600	VAUXHALL	33	994
82,5	45,65		1,5		75,8	082 192	94 664 602	FORD	18	366
82,5	45,65		12,47		71,15	082 223	99 963 600	FORD	22	367
82,5	45,65		14,05		71,15	082 213	99 960 600	FORD	21	367
82,5	45,65		16,1		71,15	082 202	40 014 600	FORD	20	366
82,5	45,7		1,6		73,7	082 187	91 780 610	FORD	19	366
82,5	45,7		1,6		73,7	082 187	91 780 610	MAZDA	5	561
82,6	42,2			2,5	78,3	083 066	92 231 600	FIAT / IVECO	15	315
82,6	42,2			2,5	78,3	083 066	92 231 600	LANCIA	9	454
82,6	42,4			2,5	78,05	083 053	90 613 600	FIAT / IVECO	16	316
82,6	42,4			2,5	78,05	083 053	90 613 600	LANCIA	10	455













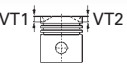





											Pos		
82,7	29,75	-1,00	-1,00	1						40 021 600	RENAULT	21	802
82,7	30,25			2,65						40 355 600	NISSAN	11	703
82,7	30,25			2,65						40 355 600	OPEL	34	729
82,7	30,25			2,65						40 355 600	RENAULT	22	802
82,7	30,25			2,65						40 355 600	VAUXHALL	34	994
82,9	33			1					083 051	93 827 600	MERCEDES-BENZ	3	606
83	28				2,4				083 085	99 659 600	VOLVO	9	1073
83	28,35			1,45					083 087	99 882 600	MERCEDES-BENZ	5	607
83	28,5								083 078	99 456 700	FORD	23	367
83	28,5								083 078	99 456 700	MAZDA	6	561
83	29								083 086	99 881 600	MERCEDES-BENZ	4	606
83	33,3	-1,95	-2,00	1					083 098	94 742 700	CITROEN	17	205
83	33,3	-1,95	-2,00	1					083 098	94 742 700	PEUGEOT	18	764
83	33,3			4,13					083 095	94 351 700	CITROEN	16	204
83	33,3			4,13					083 095	94 351 700	FIAT / IVECO	20	318
83	33,3			4,13					083 095	94 351 700	PEUGEOT	19	764
83	37,5			2,1					83V21	93 846 800	CITROEN	12	203
83	37,5			2,1					83V21	93 846 800	FIAT / IVECO	19	318
83	37,5			2,1					83V21	93 846 800	PEUGEOT	14	762
83	37,5			9					083 091	90 382 700	CITROEN	15	204
83	37,5			9					083 091	90 382 700	PEUGEOT	16	763
83	37,5								83V32	91 774 600	CITROEN	13	203
83	37,5								83V32	91 774 600	PEUGEOT	15	763
83	45,65			14,65					083 092	40 095 600	CHRYSLER	1	192
83	45,65			14,65					083 092	40 095 600	MERCEDES-BENZ	7	607
83	45,65			14,65					083 092	40 096 600	CHRYSLER	1	192
83	45,65			14,65					083 092	40 096 600	MERCEDES-BENZ	7	607
83	45,65			14,65					083 092	99 941 600	MERCEDES-BENZ	6	607
83	45,65			14,65					083 092	99 941 600	SMART	4	931
83	46,8			2,2					083 031	93 648 700	CITROEN	18	205
83	46,8			2,2					083 031	93 648 700	FIAT / IVECO	23	319
83	46,8			2,2					083 031	93 648 700	HYUNDAI	1	398
83	46,8			2,2					083 031	93 648 700	LADA	8	447
83	46,8			2,2					083 031	93 648 700	PEUGEOT	20	764
83	46,8			2,2					083 031	93 648 700	ROVER	6	848
83	46,8			2,2					083 031	93 648 700	SUZUKI	5	956
83	46,8			2,2					083 031	93 648 700	TALBOT	2	960
83	46,8			3,5					083 059	94 786 700	CITROEN	19	206
83	46,8			3,5					083 059	94 786 700	FIAT / IVECO	22	319
83	46,8			3,5					083 059	94 786 700	LADA	9	448
83	46,8			3,5					083 059	94 786 700	PEUGEOT	21	765
83	46,8			3,5					083 059	94 786 700	SUZUKI	6	956
83	48	-0,60		1,8					083 022	92 308 600	NISSAN	12	704
84	27,5								084 185	40 087 600	BMW	14	181
84	29,35				1,3				084 201	40 420 600	BMW	16	182
84	29,5								084 189	40 085 600	BMW	15	181
84	29,8								084 167	40 086 600	BMW	13	181
84	31,65			3,03					84L45	94 493 600	BMW	11	180
84	31,65			3,5					084 160	92 213 630	BMW	9	180
84	31,65			5,2					084 139	90 920 600	BMW	8	180
84	32,7	-3,01	-3,24						084 224	40 303 600	BMW	12	181
84	34,15			7,5					084 123	94 646 630	BMW	7	180
84	37,8								084 083	92 409 700	CITROEN	20	206
84	37,8								084 083	92 409 700	FIAT / IVECO	24	320
84	37,8								084 083	92 409 700	PEUGEOT	23	766
84	38,2			4,01					084 137	90 565 620	BMW	10	180
84	45,8			14,9					084 177	94 834 700	OPEL	35	730
84	45,8			14,9					084 177	94 834 700	VAUXHALL	35	995
84	47,7	-1,60		1,6					87,7	40 253 600	PERKINS	2	740
84	47,916			14,9					084 196	40 262 600	NISSAN	13	704
84	47,916			14,9					084 196	40 262 600	OPEL	36	730
84	47,916			14,9					084 196	40 262 600	RENAULT	23	803
84	47,916			14,9					084 196	40 262 600	VAUXHALL	36	995
84,14	45,7								084 054	91 345 610	VOLVO	10	1073
84,45	47,94			17,4					084 162	99 418 600	ROVER	8	849











									Pos	
84,45	47,97		17		76,97	084 157	94 401 600	HONDA	3	395
84,45	47,97		17		76,97	084 157	94 401 600	ROVER	7	848
85	29	-3,70		0,15	51,15	085	40 273 600	CITROEN	22	207
85	29	-3,70		0,15	51,15	085	40 273 600	PEUGEOT	25	766
85	29		0,7		51	085 214	40 309 600	CITROEN	21	206
85	29		0,7		51	085 214	40 309 600	FIAT / IVECO	25	320
85	29		0,7		51	085 214	40 309 600	LANCIA	12	456
85	29		0,7		51	085 214	40 309 600	PEUGEOT	24	766
85	30,4		4		53,9	085 181	94 895 600	BMW	18	182
85	30,4		5		53,9	085 170	94 398 600	BMW	17	182
85	33,3				59	085 180	40 072 600	KOMPRESSOR	5	436
85	33,3				59	085 180	40 072 600	MERCEDES-BENZ	8	607
85	33,3				59	085 180	94 294 600	KOMPRESSOR	5	437
85	33,3				59	085 180	94 294 600	MERCEDES-BENZ	8	608
85	43,5				80		40 206 610	KUBOTA	4	442
85	43,5				80		40 223 600	KUBOTA	4	443
85	44,8		2,7		74,8	085 161	90 686 600	CITROEN	23	207
85	44,8		2,7		74,8	085 161	90 686 600	FIAT / IVECO	26	320
85	44,8		2,7		74,8	085 161	90 686 600	PEUGEOT	26	766
85	44,95		2,7		74,8	085 161	94 643 600	CITROEN	24	207
85	44,95		2,7		74,8	085 161	94 643 600	FIAT / IVECO	27	321
85	44,95		2,7		74,8	085 161	94 643 600	LANCIA	13	456
85	44,95		2,7		74,8	085 161	94 643 600	PEUGEOT	27	767
85	46,705	-0,52	15,4		80,705	085 190	99 700 600	CITROEN	28	209
85	46,705	-0,52	15,4		80,705	085 190	99 700 600	FIAT / IVECO	30	322
85	46,705	-0,52	15,4		80,705	085 190	99 700 600	FORD	24	367
85	46,705	-0,52	15,4		80,705	085 190	99 700 600	LANCIA	16	457
85	46,705	-0,52	15,4		80,705	085 190	99 700 600	PEUGEOT	31	768
85	46,705	-0,52	15,4		80,705	085 190	99 700 600	VOLVO	11	1073
85	46,75	-1,00 -1,00	18,3		80,75	085 171	99 879 601	CITROEN	25	208
85	46,75	-1,00 -1,00	18,3		80,75	085 171	99 879 601	FIAT / IVECO	28	321
85	46,75	-1,00 -1,00	18,3		80,75	085 171	99 879 601	LADA	10	448
85	46,75	-1,00 -1,00	18,3		80,75	085 171	99 879 601	LANCIA	14	456
85	46,75	-1,00 -1,00	18,3		80,75	085 171	99 879 601	PEUGEOT	28	767
85	46,75	-1,00 -1,00	18,3		80,75	085 171	99 879 601	SUZUKI	7	957
85	46,8		1,3		78,3		94 807 600	NISSAN	15	704
85	47,88		16,2		76	085 209	97 504 600	NISSAN	16	705
85	47,88		16,2		76	085 209	97 504 600	OPEL	37	730
85	47,88		16,2		76	085 209	97 504 600	RENAULT	24	803
85	47,88		16,2		76	085 209	97 504 600	VAUXHALL	37	995
85	48,7	-0,50 -0,50	18		77,7	085 218	40 406 600	CITROEN	26	208
85	48,7	-0,50 -0,50	18		77,7	085 218	40 406 600	FIAT / IVECO	29	322
85	48,7	-0,50 -0,50	18		77,7	085 218	40 406 600	LANCIA	15	457
85	48,7	-0,50 -0,50	18		77,7	085 218	40 406 600	PEUGEOT	29	768
85	48,7	-1,20 -1,20	17,7		77,7	085 217	40 405 600	CITROEN	27	209
85	48,7	-1,20 -1,20	17,7		77,7	085 217	40 405 600	PEUGEOT	30	768
85	55		17		95	85V76	91 786 620	HATZ	1	388
85,3	30,1			6	61,1	85L83	94 520 600	MERCEDES-BENZ	9	608
85,5	35,2		3,3		56,2	085 177	94 629 601	PORSCHE	1	780
85,5	39,4		3		82,4	085 114	93 293 601	VOLKSWAGEN	67	1053
85,5	39,4		7		82,4	085 110	91 320 705	VOLKSWAGEN	69	1054
85,5	39,4				82,4	085 107	91 322 701	VOLKSWAGEN	68	1054
86	26,75		0,61		48,9	086 144	94 912 600	CHEVROLET	1	189
86	26,75		0,61		48,9	086 144	94 912 600	OPEL	45	732
86	26,75		0,61		48,9	086 144	94 912 600	VAUXHALL	45	997
86	27,6			2,4	55	086 145	97 359 700	OPEL	44	732
86	27,6			2,4	55	086 145	97 359 700	SUBARU	2	952
86	27,6			2,4	55	086 145	97 359 700	VAUXHALL	44	997
86	30		7,1		50	086 714	97 333 605	ISUZU	4	413
86	30,4		3,16		55,4	086 716	97 332 600	OPEL	41	731
86	30,4		3,16		55,4	086 716	97 332 600	VAUXHALL	41	996
86	30,4		5		55,4	086 103	90 245 600	OPEL	38	731
86	30,4		5		55,4	086 103	90 245 600	VAUXHALL	39	996
86	30,4		5		55,4	086 103	92 123 600	DAEWOO	1	225
86	30,4		5		55,4	086 103	92 123 600	OPEL	39	731

									Pos	
86	30,4		5		55,4	086 103	92 123 600	VAUXHALL	38	996
86	30,4		6,5		55,4	086 713	97 363 600	DAEWOO	2	225
86	30,4		6,5		55,4	086 713	97 363 600	OPEL	43	732
86	30,4		6,5		55,4	086 713	97 363 600	VAUXHALL	43	997
86	30,43	-1,93	0,85		55,43	086 147	91 023 700	LADA	11	449
86	30,43	-1,93	0,85		55,43	086 147	91 023 700	OPEL	40	731
86	30,43	-1,93	0,85		55,43	086 147	91 023 700	VAUXHALL	40	996
86	30,45		1,97		50,45	086 147	99 695 600	OPEL	42	731
86	30,45		1,97		50,45	086 147	99 695 600	VAUXHALL	42	996
86	32,27		1,2		62,27	086 100	99 380 601	FORD	26	368
86	32,27				62,27	086 100	90 028 601	FORD	25	368
86	33,8		4,3		53,8	086 166	94 673 700	CITROEN	29	209
86	33,8		4,3		53,8	086 166	94 673 700	FIAT / IVECO	31	322
86	33,8		4,3		53,8	086 166	94 673 700	LANCIA	17	457
86	33,8		4,3		53,8	086 166	94 673 700	PEUGEOT	32	769
86	35,5		4,5		68,5		40 068 610	DAIHATSU	1	243
86	35,5		4,5		68,5		40 068 610	TOYOTA	7	973
86	36,5	-3,30 -5,00	6,7		71,5	086 004	97 616 600	MAZDA	7	561
86	42			1,68	75,68	086 050	92 594 620	MERCEDES-BENZ	11	608
86	42,65	-3,80		14,34	89,04	086 076	93 582 600	MERCEDES-BENZ	10	608
86	43,42		15,8		69,82	086 205	41 072 620	CITROEN	30	209
86	43,42		15,8		69,82	086 205	41 072 620	FIAT / IVECO	32	323
86	43,42		15,8		69,82	086 205	41 072 620	FORD	30	369
86	43,42		15,8		69,82	086 205	41 072 620	PEUGEOT	33	769
86	47,2		1,5		86,2		94 372 700	FORD	27	368
86	47,2		1,5		86,2		94 372 700	KIA	1	429
86	47,2		1,5		86,2		94 372 700	MAZDA	8	561
86	47,58		16,5		74	086 186	40 173 600	FORD	28	368
86	47,7		15,2		74,1	086 187	40 174 600	FORD	29	369
86	47,7		15,2		74,1	086 187	40 174 600	JAGUAR	1	418
86	50,99		4		93	086 122	90 436 600	CHRYSLER	2	192
86	50,99		4		93	086 122	90 436 600	RENAULT	27	804
86	51		4		92,9	086 094	93 523 700	CHRYSLER	3	193
86	51		4		92,9	086 094	93 523 700	RENAULT	25	803
86,4	33,3		2,3		72,8		92 317 700	CITROEN	31	209
86,4	33,3		2,3		72,8		92 317 700	FIAT / IVECO	33	323
86,4	33,3		2,3		72,8		92 317 700	PEUGEOT	34	769
87	39,4				82,4	085 107	91 322 731	VOLKSWAGEN	70	1054
87	44,65	-1,05	9,05		74,65	087 068	94 674 600	MERCEDES-BENZ	17	610
87	44,85	-1,05	9,05		74,85	087 068	94 330 600	MERCEDES-BENZ	17	610
87	44,85				74,85	087 069	90 016 600	MERCEDES-BENZ	19	611
87	44,87	-2,40 -1,40	4,6	1,3	76,22	087 088	94 820 700	MERCEDES-BENZ	21	612
87	44,87	-2,40 -1,40	4,6	1,3	76,22	087 088	94 820 700	STEYR	3	943
87	44,9	-2,26 -2,41	4,6	1,32	76,22	087 096	94 819 700	MERCEDES-BENZ	20	611
87	48,25	-1,10	6,35		89,65	087 050	92 792 600	HANOMAG	1	382
87	48,25	-1,10	6,35		89,65	087 050	92 792 600	MERCEDES-BENZ	14	609
87	48,25	-1,10	6,35		89,65	087 050	92 792 600	SEAT	46	908
87	52,4				84,4	087 031	91 430 600	MERCEDES-BENZ	12	608
87	52,9	-1,00	6,15		91,4	087 053	93 343 600	MERCEDES-BENZ	15	609
87	52,9	-1,00	6,15		91,4	087 053	93 343 600	SEAT	45	908
87	52,9	-1,20	9,06		91,4	087 054	93 309 600	MERCEDES-BENZ	16	609
87	52,9	-1,20	9,06		91,4	087 054	93 309 600	SEAT	44	908
87	54,53		15		84,2	087 102	99 551 600	RENAULT	29	805
87	54,53		17,5		84,2	087 082	99 469 600	NISSAN	18	705
87	54,53		17,5		84,2	087 082	99 469 600	OPEL	47	732
87	54,53		17,5		84,2	087 082	99 469 600	RENAULT	28	805
87	54,53		17,5		84,2	087 082	99 469 600	VAUXHALL	46	997
87	54,53		17,5		84,2	087 093	99 433 600	RENAULT	30	805
87,1	32,5		4,8		63		40 065 610	TOYOTA	8	973
87,5	28,5		0,35		51	087 086	99 457 600	FORD	31	369
87,5	28,5		0,35		51	087 086	99 457 600	MAZDA	9	561
87,5	28,5		0,35		51	087 086	99 457 600	VOLVO	12	1073
88	31				65	088 066	94 070 700	KNORR-BREMSE	2	431
88	31				65	088 066	94 070 700	KOMPRESSOR	6	437
88	31,5				65,5	088 070	40 189 600	KNORR-BREMSE	3	431

									Pos		
88	31,5					65,5	088 070	40 189 600	KOMPRESSOR	7	437
88	40,5					1,55	68,6	088 046	CITROEN	32	210
88	40,5					1,55	68,6	088 046	PEUGEOT	36	769
88	40,5					1,55	68,6	088 046	RENAULT	31	805
88	40,5						67,05	088 046	PEUGEOT	37	770
88	40,5						67,05	088 046	RENAULT	32	806
88	42,3	-2,30	-1,90	14,1			72,3	088 705	MERCEDES-BENZ	23	613
88	42,3			13,9			72,3	088 700	MERCEDES-BENZ	22	612
88	44,3			13,8			74,3	088 129	MERCEDES-BENZ	25	613
88	57			13,75			84	088 122	FIAT / IVECO	36	324
88	57			18,1			84	088 122	FIAT / IVECO	35	323
88	58,7			2			95,35	088 028	FORD	32	369
88	58,7			2			95,35	088 028	PEUGEOT	38	770
88,5	32,4	-1,60	-2,30				66	088 074	MERCEDES-BENZ	28	614
88,5	33			0,8			66	088 074	MERCEDES-BENZ	29	614
88,5	33			2,7			66	088 074	MERCEDES-BENZ	26	614
88,9	39,7			0,4			67,7	089 114	VOLVO	13	1073
88,9	50,9						99	089 095	IHC-CASE (CNH)	3	403
88,925	57,3						108,1	089 014	MASSEY-FERGUSON	1	549
88,925	57,3						108,1	089 014	PERKINS	3	740
88,925	57,3						108,1	089 014	RENAULT TRUCKS (RVI)	1	824
89	33						59	089 126	MERCEDES-BENZ	34	616
89	42,9			2,4			80,9	089 115	MERCEDES-BENZ	32	615
89	43,2	-1,00					83,2	089 078	MERCEDES-BENZ	30	615
89	43,2	-1,40	-1,70				81,2	089 102	MERCEDES-BENZ	33	616
89	43,55	-2,36	-2,21	4,55			73,55	089 213	MERCEDES-BENZ	37	618
89	44,45	-1,05	-1,25	9,05			74,65	089 140	MERCEDES-BENZ	35	617
89	44,45	-1,05	-1,25	9,05			74,65	089 140	SSANGYONG	2	934
89	44,65	-1,05	-1,25	9,05			74,65	089 140	MERCEDES-BENZ	35	617
89	44,65	-1,05	-1,25	9,05			74,65	089 140	SSANGYONG	2	934
89	44,75	-0,30	-0,60	16,73			71,25	089 167	MERCEDES-BENZ	36	617
89	44,75	-0,30	-0,60	16,73			71,25	089 167	SSANGYONG	3	934
89	47,1					4,5	83,6	089 101	BMW	19	182
89	53,03			17,85			83,09	089 168	NISSAN	20	706
89	53,03			17,85			83,09	089 168	OPEL	49	733
89	53,03			17,85			83,09	089 168	RENAULT	34	806
89	53,03			17,85			83,09	089 168	VAUXHALL	47	998
89	53,075			16,13			83,09	089 168	NISSAN	21	706
89	53,075			16,13			83,09	089 168	OPEL	50	733
89	53,075			16,13			83,09	089 168	RENAULT	35	806
89	53,075			16,13			83,09	089 168	VAUXHALL	48	998
89	53,075			16,13			83,09	089 199	OPEL	51	733
89	53,075			16,13			83,09	089 199	RENAULT	36	807
89	53,075			16,13			83,09	089 199	VAUXHALL	49	998
89,9	31,1			1,2			54,6	089 146	CHRYSLER	4	193
89,9	31,1			1,2			54,6	089 146	DAEWOO	3	225
89,9	31,1			1,2			54,6	089 146	MERCEDES-BENZ	38	618
89,9	31,1			1,2			54,6	089 146	SSANGYONG	4	935
89,9	53,5			15,62			80,5	090 278	FORD	35	370
89,9	53,5			16,3			80,5	090 278	FORD	35/36	370, 370
89,9	53,5			17,24			80,5	090 278	FORD	34	370
89,9	53,54			17			80,5	090 277	FORD	33	370
90	32						62	090 220	KOMPRESSOR	10	438
90	32						62	090 220	MERCEDES-BENZ	40	619
90	32						62	090 220	WESTINGHOUSE	4	1124
90	35						57,5	090 212	KOMPRESSOR	9	438
90	35						57,5	090 212	MERCEDES-BENZ	39	618
90	35						57,5	090 212	KOMPRESSOR	8	437
90	35						57,5	090 212	MAN	1	485
90	36,9						59,4	090 212	KOMPRESSOR	11	438
90	36,9						59,4	090 212	MERCEDES-BENZ	41	619
90	44,95	-1,10		14,7			68,5	090 282	HATZ	3	388
90	44,95			14			68,5	090 282	HATZ	3	388
90	44,95			14,7			68,5	090 282	HATZ	3	388

									Pos	
90	53,5		8,8		103,5	090 106	91 482 600	HATZ	2	388
90	57,2		2		96,35	090 120	92 721 600	FORD	37	371
90	57,2		2		96,35	090 120	92 721 600	OPEL	52	733
90	57,2		2		96,35	090 120	92 721 600	PEUGEOT	39	770
90	60		2,6		113	090 095	91 007 600	MWM	1	685
90,475	55,4		18,4		91,9	090 241	92 253 600	ROVER	10	850
90,475	55,4		18,4		91,9	090 241	94 502 620	ROVER	10	850
90,475	55,4		18,85		91,9	090 270	90 624 600	ROVER	9	849
90,83	40,25				78,25	091 005	92 282 613	FORD	39	371
90,83	41,55				69,55	091 005	90 606 600	FORD	38	371
90,9	30		1,1		55	091 041	94 953 600	MERCEDES-BENZ	42	619
90,9	30			2,9	57,9	091 040	94 952 600	DAEWOO	4	225
90,9	30			2,9	57,9	091 040	94 952 600	MERCEDES-BENZ	43	619
90,9	30			2,9	57,9	091 040	94 952 600	SSANGYONG	5	935
90,9	48,35	-1,05	6,27		81,85	091 025	92 800 600	MERCEDES-BENZ	44	620
90,9	48,35	-1,05	6,27		81,85	091 025	92 800 600	STEYR	4	943
90,9	48,35	-1,15	8,85		81,85	091 025	93 444 600	MERCEDES-BENZ	46	620
90,9	48,35	-1,15	8,85		81,85	091 025	93 444 600	STEYR	5	943
91	51,6		18,8		81,6	091 053	40 101 600	DEUTZ	1	251
91	51,7		19		81,65	091 052	40 073 600	DEUTZ	4	252
91	55,17		18,2		85,6	091 033	99 516 600	DEUTZ	3	251
91	55,17		18,2		85,6	091 033	99 516 600	VOLVO-BM	1	1104
91	55,17		19,81		86,27	091 034	91 260 600	DEUTZ	2	251
91,1	48,7	-2,30 -2,60	3		88,7	091 043	94 374 700	mitsubishi	4	676
91,1	48,7	-2,30 -2,70	2,5		88,7	091 046	94 751 600	mitsubishi	3	675
91,1	48,7		1,6		88,7		40 058 600	mitsubishi	5	676
91,1	48,7		1,6		88,7		40 059 600	mitsubishi	5	676
91,48	57,25				108	091 028	91 130 600	FIAT / IVECO	37	324
91,48	57,25				108	091 028	91 130 600	MASSEY-FERGUSON	2	549
91,48	57,25				108	091 028	91 130 600	PERKINS	5	741
91,48	57,25				108	091 028	91 130 600	VOLVO-BM	2	1104
91,48	57,25				108	091 028	91 130 700	FIAT / IVECO	37	324
91,48	57,25				108	091 028	91 130 700	MASSEY-FERGUSON	2	549
91,48	57,25				108	091 028	91 130 700	PERKINS	5	742
91,48	57,25				108	091 028	91 130 700	VOLVO-BM	2	1104
91,48	61,63		18,89		109,23	091 015	93 961 700	PERKINS	7	742
91,48	61,77		18,57		109,37	91015	99 614 600	FIAT / IVECO	38	325
91,48	61,77		18,57		109,37	91015	99 614 600	MASSEY-FERGUSON	3	550
91,48	61,77		18,57		109,37	91015	99 614 600	PERKINS	4	741
91,48	61,9		18,57		109,5	091 015	92 772 600	FIAT / IVECO	38	325
91,48	61,9		18,57		109,5	091 015	92 772 600	MASSEY-FERGUSON	3	550
91,48	61,9		18,57		109,5	091 015	92 772 600	PERKINS	4	741
92	38	-3,20 -4,70			70	092 165	40 075 600	VOLGA	1	1006
92	44,3		1,5		80,3		94 756 600	TOYOTA	11	974
92	44,3		1,5		80,3		94 756 600	VOLKSWAGEN	72	1055
92	46		2,1		71	092 075	92 776 600	VOLVO	14	1074
92	49,2		2,3		86,2		94 758 600	TOYOTA	10	974
92	49,25		1,5		86,15		90 739 700	TOYOTA	9	973
92	49,47		2,3		82	092140 B1 HS RI	91 313 710	CITROEN	34	210
92	49,47		2,3		82	092140 B1 HS RI	91 313 710	DAF	2	231
92	49,47		2,3		82	092140 B1 HS RI	91 313 710	FIAT / IVECO	39	325
92	49,47		2,3		82	092140 B1 HS RI	91 313 710	PEUGEOT	41	771
92	49,9		3		80	092 175	40 039 600	CITROEN	35	210
92	49,9		3		80	092 175	40 039 600	PEUGEOT	40	771
92	51,2		3,7		86	092 149	92 286 700	ALFA ROMEO	10	138
92	51,2		3,7		86	092 149	92 286 700	FORD	40	372
92	51,2		3,7		86	092 149	92 286 700	MASSEY-FERGUSON	5	550
92	51,2		3,7		86	092 149	92 286 700	ROVER	14	851
92	51,2		3,7		86	092 149	92 286 700	VM	2	1003
92	53,65		2,3		86,65	092 123	91 022 600	OPEL	54	734
92	53,65		2,3		86,65	092 123	91 022 600	VAUXHALL	51	998
92	56,93	-1,43	18,3		89	092 142	94 783 700	CITROEN	36	211

									Pos	
92	56,93	-1,43	18,3		89	092 142	94 783 700	PEUGEOT	42	771
92	66,6		2,3		101,6	92L32	93 471 600	VOLVO	15	1074
93	42		4,4		80	093 023	92 523 601	PORSCHE	2	780
93	42		4,4		80	093 023	92 523 601	VOLKSWAGEN	73	1055
93	47,9	-0,50 -0,50	14,7		87,9	093 097	99 340 600	ISUZU	8	414
93	47,9	-0,50 -0,50	14,7		87,9	093 097	99 340 600	OPEL	55	734
93	47,9	-0,50 -0,50	14,7		87,9	093 097	99 340 600	VAUXHALL	52	999
93	52	-0,50 -0,50	19,3		92	093 093	99 403 600	ISUZU	9	414
93	52,75		7,4		95	093 030	93 844 700	CITROEN	37	211
93	52,75		7,4		95	093 030	93 844 700	FIAT / IVECO	41	326
93	52,75		7,4		95	093 030	93 844 700	PEUGEOT	43	771
93	54		2,2		88	093 055	93 883 700	ALFA ROMEO	13	140
93	54		2,2		88	093 055	93 883 700	FIAT / IVECO	46	329
93	54		2,2		88	093 055	93 883 700	OPEL	57	735
93	54		2,2		88	093 055	93 883 700	RENAULT	40	809
93	54		2,2		88	093 055	93 883 700	VAUXHALL	53	999
93	54		2,2		88	093 070	94 576 700	FIAT / IVECO	47	329
93	54,75		2,2		90	093 040	93 911 700	ALFA ROMEO	12	139
93	54,75		2,2		90	093 040	93 911 700	FIAT / IVECO	40	326
93	54,75		2,2		90	093 040	93 911 700	OM	1	710
93	54,75		2,2		90	093 040	93 911 700	RENAULT	37	807
93	54,75		2,2		90	093 040	93 911 700	RENAULT TRUCKS (RVI)	2	824
93	54,75		2,2		90	093 040	93 911 700	SEAT	47	909
93	55		2,2		90	093 040	93 378 700	ALFA ROMEO	12	139
93	55		2,2		90	093 040	93 378 700	FIAT / IVECO	40	325
93	55		2,2		90	093 040	93 378 700	OM	1	710
93	55		2,2		90	093 040	93 378 700	RENAULT	37	807
93	55		2,2		90	093 040	93 378 700	RENAULT TRUCKS (RVI)	2	824
93	55		2,2		90	093 040	93 378 700	SEAT	47	909
93	56,15	-1,50	18,5		86,2	093 113	40 307 600	MWM	2	685
93	56,15	-1,50	18,5		86,2	093 113	40 307 600	VOLKSWAGEN	75	1056
93	56,2	-1,10	20,7		86,2	093 702	97 412 700	MWM	2	685
93	56,2	-1,10	20,7		86,2	093 702	97 412 700	VOLKSWAGEN	74/75	1055, 1056
93	58,75		18,4		96,75	093 071	94 382 600	FIAT / IVECO	44	328
93	58,75		18,4		96,75	093 071	94 382 600	OM	4	711
93	58,75		18,4		96,75	093 071	94 382 600	RENAULT	41	809
93	58,75		18,4		96,75	093 071	94 382 600	RENAULT TRUCKS (RVI)	5	825
93	58,75		18,4		96,75	093 071	94 383 630	FIAT / IVECO	44	328
93	58,75		18,4		96,75	093 071	94 383 630	OM	4	711
93	58,75		18,4		96,75	093 071	94 383 630	RENAULT	41	810
93	58,75		18,4		96,75	093 071	94 383 630	RENAULT TRUCKS (RVI)	5	826
93	59,65		14,8		97,65	093 050	93 123 600	ALFA ROMEO	11	139
93	59,65		14,8		97,65	093 050	93 123 600	FIAT / IVECO	45	329
93	59,65		14,8		97,65	093 050	93 123 600	OM	2	710
93	59,65		14,8		97,65	093 050	93 123 600	RENAULT	39	808
93	59,65		14,8		97,65	093 050	93 123 600	RENAULT TRUCKS (RVI)	3	825
93,647	61,647		3		108	093 028	92 813 600	FORD	41	372
93,67	59,5	-0,60 -0,95	16,94		93,5	093 063	93 118 600	FORD	42	372
93,67	59,5		18		94	093 082	92 189 600	FORD	43	373
93,67	59,5		18		94	093 091	94 957 600	FORD	44	373
93,75	51,15		1		81,35	093 019	92 931 610	MERCEDES-BENZ	47	621
94	27				52,3	094 015	94 037 600	KOMPRESSOR	12	439
94	27				52,3	094 015	94 037 600	MERCEDES-BENZ	48	621
94	35,5		5,8		75	094 018	92 803 811	VOLKSWAGEN	77	1056
94	36,75		9,1		66,75	094 046	90 129 700	VOLKSWAGEN	80	1057
94	36,75		15,7		66,75	094 046	90 264 700	VOLKSWAGEN	81	1057
94	40,25	-5,90	11,65		70,25	094 041	93 457 600	VOLKSWAGEN	78	1057
94	48,25	-1,00	15,15		85,25		40 654 600	MTU	1	682
94	48,25	-1,00	15,15		85,25		40 654 600	VM	3	1003
94	51,65		17,5		81,65	094 082	40 710 600	DEUTZ	6	253









										Pos	
94	51,65			17,7		81,65	094 082	40 372 600	DEUTZ	9	254
94	51,65			17,7		81,65	094 083	40 743 600	DEUTZ	7	253
94	51,67			19		81,67	094 084	40 773 600	DEUTZ	8	253
94	51,67			19,6		81,67	094 084	40 774 600	DEUTZ	8	254
94	53,92			1,8		96,42	094 035	93 625 600	DAF	3	231
94	53,92			1,8		96,42	094 035	93 625 600	FORD	45	373
94	53,92			1,8		96,42	094 035	93 625 600	PEUGEOT	46	773
94	53,92			1,8		96,42	094 035	93 625 600	SSANGYONG	6	935
94	57,42			1,8		99,92	094 020	92 598 600	PEUGEOT	44	772
94	57,42			1,8		99,92	094 020	93 520 600	FORD	46	374
94	57,42			1,8		99,92	094 020	93 520 600	PEUGEOT	44	772
94	61,2			18,4		98	094 051	94 900 600	DEUTZ	5	252
94,4	58,75			19,45		87,6	094 056	94 701 600	FIAT / IVECO	48/49	330, 331
94,4	58,75			19,45		87,6	094 056	94 701 600	OM	6/7	712, 713
94,4	58,75			19,45		87,6	094 056	94 701 600	OPEL	58	735
94,4	58,75			19,45		87,6	094 056	94 701 600	RENAULT	44	811
94,4	58,75			19,45		87,6	094 056	94 701 600	RENAULT TRUCKS (RVI)	7	826
94,4	58,75			19,45		87,6	094 056	94 701 600	VAUXHALL	54	1000
94,4	58,75			19,45		96,75	094 054	94 526 600	FIAT / IVECO	48	330
94,4	58,75			19,45		96,75	094 054	94 526 600	OM	6	712
94,4	58,75			19,45		96,75	094 054	94 526 600	OPEL	58	735
94,4	58,75			19,45		96,75	094 054	94 526 600	RENAULT	44	810
94,4	58,75			19,45		96,75	094 054	94 526 600	RENAULT TRUCKS (RVI)	7	826
94,4	58,75			19,45		96,75	094 054	94 526 600	VAUXHALL	54	999
94,4	58,75			21,4		87,6	094 056	94 726 600	CITROEN	38	212
94,4	58,75			21,4		87,6	094 056	94 726 600	FIAT / IVECO	50	331
94,4	58,75			21,4		87,6	094 056	94 726 600	PEUGEOT	48	774
94,4	58,75			21,4		87,6	094 056	94 726 600	RENAULT TRUCKS (RVI)	8	827
95	31,5	-4,00		2,25		61	95V64	91 937 600	OPEL	59	736
95	31,5	-4,00		2,25		61	95V64	91 937 600	VAUXHALL	55	1000
95	39,3			8,5		59,3		41 011 606	TOYOTA	13	975
95	51,6					91,6		40 054 600	MITSUBISHI	7	677
95	51,7	-0,25	-1,30			91,7		40 069 600	MITSUBISHI	8	677
95	59,65			23,5		101,1	095 109	91 476 600	FIAT / IVECO	51	332
95	59,65			23,5		101,1	095 109	91 476 600	UTB	1	980
95	59,8			17,5		112,8	095 111	91 005 700	MWM	5	686
95	59,8			17,5		112,8	095 111	91 005 700	RENAULT	45	811
95,25	79,4			24,2		124,4	095 133	91 355 600	VOLVO	17	1075
95,25	79,4			24,2		124,4	095 133	91 355 600	VOLVO-BM	3	1105
95,4	50			17,4		101,7		40 056 600	ISUZU	11	415
95,4	50			17,4		101,7		40 056 600	OPEL	61	736
95,4	50			17,4		101,7		40 056 600	VAUXHALL	57	1001
95,5	43,2			1,85		76,2	095 164	93 968 600	MERCEDES-BENZ	52	622
95,5	43,2			1,85		83,2	095 150	93 495 600	MERCEDES-BENZ	49	621
95,5	43,2			3,05		81,2	095 167	93 671 600	MERCEDES-BENZ	51	622
95,8	63			16		92,9	096 088	40 510 600	CITROEN	39	212
95,8	63			16		92,9	096 088	40 510 600	FIAT / IVECO	52	332
95,8	63			16		92,9	096 088	40 510 600	MITSUBISHI	9	677
95,8	63			16		92,9	096 088	40 510 600	PEUGEOT	49	774
96	39,7			0,6		64,7	096 074	93 114 701	VOLVO	18	1075
96	39,7			2,2		64,7	096 074	93 116 700	STEYR	6	944
96	39,7			2,2		64,7	096 074	93 116 700	VOLVO	19	1075
96	50,455			1,4		87,2	096 062	94 406 600	FORD	48	374
96	50,455			1,4		87,2	096 062	94 406 600	NISSAN	23	706
96	50,5			1,5		74		40 060 600	NISSAN	24	707
96	53,1	-0,20	-0,50	20,4		89,5	096 069	99 371 600	NISSAN	25	707
96,5	38,3			4,1		75,3	096 061	94 324 600	MERCEDES-BENZ	55	623
96,5	38,3				0,4	75,7	096 059	90 717 604	MERCEDES-BENZ	54	623
96,5	48,05			5		88,1	096 044	93 424 610	MERCEDES-BENZ	53	622
97	31,3			2,05		55,8	097 026	90 352 600	MERCEDES-BENZ	56	623
97	31,3			2,05		55,8	097 026	90 352 600	STEYR	7	944
97	65			20		115,5	097 007	93 794 700	HANOMAG	2	383



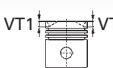







									Pos	
97	65		20		115,5	097 007	93 794 700	MERCEDES-BENZ	57	625
97	65		20		115,5	097 007	93 794 700	TOYOTA	18	976
97	65,2	-2,20	20		105,2	097 008	92 581 600	FORD	49	375
97	65,2	-2,20	20		105,2	097 008	92 581 600	MERCEDES-BENZ	58	626
97	65,2	-2,40	20		115,7	097 007	90 276 700	FORD	49	375
97	65,2	-2,40	20		115,7	097 007	90 276 700	MERCEDES-BENZ	58	626
97	65,2		19,8		99,2	097 099	40 155 600	TATA	1	965
97	65,2		20		115,7	097 007	90 274 800	HANOMAG	2	382
97	65,2		20		115,7	097 007	90 274 800	MERCEDES-BENZ	57	624
97	65,2		20		115,7	097 007	90 274 800	TOYOTA	18	976
97	65,2		20		115,7	097 007	93 882 600	HANOMAG	2	383
97	65,2		20		115,7	097 007	93 882 600	MERCEDES-BENZ	57	625
97	65,2		20		115,7	097 007	93 882 600	TOYOTA	18	976
97	65,2		21,5		105,2	097 008	93 750 600	MERCEDES-BENZ	59	627
97,5	62,5		22,35		107,5	097 019	90 532 600	MERCEDES-BENZ	60	629
97,5	62,5		22,38		107,5	097 023	91 551 610	MERCEDES-BENZ	63	632
97,5	62,5		24,3		107,5	097 023	93 964 600	MERCEDES-BENZ	61	630
97,5	62,8		22,35		107,8	097 019	93 831 600	MERCEDES-BENZ	60	628
97,5	62,8		22,38		107,8	097 023	91 550 600	MERCEDES-BENZ	63	632
97,5	62,8		22,6		107,8	097 024	92 525 700	MERCEDES-BENZ	64	632
97,5	62,8		23		107,8	097 023	91 598 600	MERCEDES-BENZ	65	633
97,5	62,8		24,3		107,8	097 023	93 951 600	MERCEDES-BENZ	61	630
97,5	63		23		108	097 024	94 333 600	MERCEDES-BENZ	62	631
98	28,1				50,6	098 106	40 348 600	MERCEDES-BENZ	67	633
98	50,55	-0,80	18,07		90,55	098 107	99 662 600	DEUTZ	11	254
98	50,65		17,5		90,65	098 107	99 801 600	DEUTZ	13	255
98	50,65		17,5		90,65	098 107	99 801 600	VOLVO	20	1075
98	55,15		17,31		90,65	098 122	40 440 600	DEUTZ	12	254
98	57,35		16,5		99,35	098 031	90 867 600	JOHN DEERE	1	424
98	68,2	-2,40	25		116,3	098 060	93 013 600	LEYLAND	1	461
98	90		34,8		140	098 013	90 974 600	MWM	6	687
98	90		34,8		140	098 013	90 974 600	RENAULT	46	812
98,425	66,9		23,9		106,9	098 030	92 982 600	IHC-CASE (CNH)	6	404
98,425	67		19,9		102	098 053	92 951 600	IHC-CASE (CNH)	5	404
98,425	67		19,9		107	098 030	90 769 600	IHC-CASE (CNH)	5	404
98,425	67		24		102	098 053	92 952 600	IHC-CASE (CNH)	4	403
98,425	67		24		107	098 030	90 730 600	IHC-CASE (CNH)	4	403
98,43	79,4	-0,80	19,6		124,4	098 109	40 255 600	VOLVO	26	1077
98,43	79,4	-0,80	20,3		124,4	098 109	99 991 700	VOLVO	27	1078
98,43	79,4	-0,80	20,3		124,4	098 109	99 991 700	VOLVO-BM	8	1107
98,43	79,4		21,8		124,4	098 080	93 474 700	VOLVO	23	1076
98,43	79,4		21,8		124,4	098 080	93 474 700	VOLVO-BM	6	1106
98,43	79,4		22,15		124,4	098 080	93 153 600	VOLVO	22	1076
98,43	79,4		22,15		124,4	098 080	93 153 600	VOLVO-BM	4	1105
98,43	79,4		23,5		124,4	098 080	99 408 600	VOLVO	25	1077
98,43	79,4		23,5		124,4	098 080	99 408 600	VOLVO-BM	7	1106
98,43	79,4		23,8		124,4	098 080	93 154 600	VOLVO	21	1076
98,43	79,4		23,8		124,4	098 080	93 154 600	VOLVO-BM	5	1105
98,48	69,8		23,87		120,6	098 049	93 793 600	PERKINS	17	747
98,48	69,8		25,4		120,6	098 049	93 177 600	PERKINS	14	746
98,48	69,82		18,82		107,82	098 059	93 288 600	MASSEY-FERGUSON	10	554
98,48	69,82		18,82		107,82	098 059	93 288 600	PERKINS	13	746
98,48	69,91		25,61		120,71	098 026	92 774 600	IHC-CASE (CNH)	7	405
98,48	69,91		25,61		120,71	098 026	92 774 600	MASSEY-FERGUSON	7	552
98,48	69,91		25,61		120,71	098 026	92 774 600	PERKINS	11	745
98,48	70,1		20,5		120,9	098 026	91 118 600	FIAT / IVECO	53	334
98,48	70,1		20,5		120,9	098 026	91 118 600	IHC-CASE (CNH)	9	407
98,48	70,1		20,5		120,9	098 026	91 118 600	MASSEY-FERGUSON	6	552
98,48	70,1		20,5		120,9	098 026	91 118 600	PERKINS	10	744
98,48	70,1		20,5		120,9	098 026	91 118 600	RENAULT	47	813
98,48	70,1		20,5		120,9	098 026	91 118 600	RENAULT TRUCKS (RVI)	9	829
98,48	70,1		20,5		120,9	098 026	91 118 600	VOLVO	28	1079
98,48	70,1		20,5		120,9	098 026	91 118 600	VOLVO-BM	9	1108
98,48	70,25		20,09		108,25	098 065	93 801 600	PERKINS	16	747









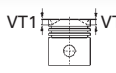

									Pos	
98,48	70,25		20,09		108,25	098 065	93 801 600	RENAULT TRUCKS (RVI)	10	829
98,48	70,25		20,35		121,05	098 049	93 592 600	FIAT / IVECO	53	333
98,48	70,25		20,35		121,05	098 049	93 592 600	IHC-CASE (CNH)	9	406
98,48	70,25		20,35		121,05	098 049	93 592 600	MASSEY-FERGUSON	6	551
98,48	70,25		20,35		121,05	098 049	93 592 600	PERKINS	10	744
98,48	70,25		20,35		121,05	098 049	93 592 600	RENAULT	47	813
98,48	70,25		20,35		121,05	098 049	93 592 600	RENAULT TRUCKS (RVI)	9	828
98,48	70,25		20,35		121,05	098 049	93 592 600	VOLVO	28	1079
98,48	70,25		20,35		121,05	098 049	93 592 600	VOLVO-BM	9	1108
98,48	70,35		20,2		120,7	098 M01	99 629 600	FIAT / IVECO	53	333
98,48	70,35		20,2		120,7	098 M01	99 629 600	IHC-CASE (CNH)	9	406
98,48	70,35		20,2		120,7	098 M01	99 629 600	MASSEY-FERGUSON	6	551
98,48	70,35		20,2		120,7	098 M01	99 629 600	PERKINS	10	743
98,48	70,35		20,2		120,7	098 M01	99 629 600	RENAULT	47	812
98,48	70,35		20,2		120,7	098 M01	99 629 600	RENAULT TRUCKS (RVI)	9	828
98,48	70,35		20,2		120,7	098 M01	99 629 600	VOLVO	28	1078
98,48	70,35		20,2		120,7	098 M01	99 629 600	VOLVO-BM	9	1107
98,48	76,5		19,1		127,3	098 042	92 085 600	IHC-CASE (CNH)	10	407
98,48	76,5		19,1		127,3	098 042	92 085 600	MASSEY-FERGUSON	9	553
98,48	76,5		19,1		127,3	098 042	92 085 600	PERKINS	12	745
98,5	47		20,5		87		40 290 600	MITSUBISHI	10	678
99	62,5		19,9		93	099 012	40 724 600	FIAT / IVECO	54	334
100	30,4				52,2	100 228	94 919 600	KOMPRESSOR	13	439
100	30,4				52,2	100 228	94 919 600	MAN	2	485
100	30,4				52,2	100 228	94 919 600	MERCEDES-BENZ	68	634
100	30,4				52,2	100 235	99 849 600	KOMPRESSOR	13	440
100	30,4				52,2	100 235	99 849 600	MAN	2	486
100	30,4				52,2	100 235	99 849 600	MERCEDES-BENZ	68	634
100	56,75		15,74	5,7	95,95	100 186	93 472 600	DEUTZ	17	257
100	58,4		20,05		98,9	100 179	93 230 600	STEYR	9	945
100	59,65		23,7		101,15	100 164	92 628 600	FIAT / IVECO	55	335
100	59,65		23,7		101,15	100 164	92 628 600	OM	8	713
100	59,8		18,9		112,8	100 144	91 753 600	MWM	8	688
100	59,8		18,9		112,8	100 144	91 753 600	RENAULT	48	814
100	60,4		19,1		113,4	100 144	93 063 600	MWM	7	687
100	60,4		19,1		113,4	100 144	93 063 600	RENAULT	49	814
100	63,4		19,4		103,9	100 180	93 192 600	STEYR	8	944
100	65,15		22,7		108,5	100 M06	99 567 600	FIAT / IVECO	56	335
100	66,9		24		106,9	100 206	93 445 700	IHC-CASE (CNH)	14	409
100	67		24		107	100 206	93 253 600	IHC-CASE (CNH)	12	408
100	70,266		21,75		108,23	100 220	94 543 600	MASSEY-FERGUSON	12	554
100	70,266		21,75		108,23	100 220	94 543 600	PERKINS	19	748
100	70,3		21,75		108,23	100 211	93 267 600	PERKINS	18	748
100	70,3		21,75		108,23	100 211	93 267 600	RENAULT TRUCKS (RVI)	11	830
100	71,8		21,4	5,7	123,6	100 217	93 535 600	DEUTZ	15	256
100	71,8		21,4	5,7	123,6	100 217	93 535 600	IHC-CASE (CNH)	13	409
100	71,8		21,4	5,8	123,6	100 223	94 653 600	DEUTZ	18	257
100	71,8		22	5,8	123,6	100 223	94 528 600	DEUTZ	18	257
100	71,9		21,4	5,7	123,6	100 127	91 395 700	DEUTZ	15	255
100	71,9		21,4	5,7	123,6	100 127	91 395 700	IHC-CASE (CNH)	13	408
100	71,9		21,4	5,7	123,6	100 171	92 815 600	DEUTZ	15	256
100	71,9		21,4	5,7	123,6	100 171	92 815 600	IHC-CASE (CNH)	13	408
100	72,07		2,07	5,23	123,3	100 173	92 834 600	DEUTZ	14	255
100,61	81,9	-2,40	24,8		132,7	100 093	90 904 600	DAF	5	232
100,61	81,9	-2,40	24,8		132,7	100 093	90 904 600	LEYLAND	2	461
101	50,6		18		86,1	101 063	40 289 600	DEUTZ	19	258
101	55,15		17,8		90,65	101 059	40 476 600	DEUTZ	21	258
101	55,15		18,12		90,65	101 059	40 441 600	DEUTZ	20	258
101,054	70,02		20,77		120,82	101 026	93 569 600	FIAT / IVECO	58	336
101,054	70,02		20,77		120,82	101 026	93 569 600	MASSEY-FERGUSON	13	555
101,054	70,02		20,77		120,82	101 026	93 569 600	PERKINS	21	750
101,054	70,1		20,5		120,9	101 017	92 144 800	FIAT / IVECO	58	336

									Pos	
101,054	70,1		20,5		120,9	101 017	92 144 800	MASSEY-FERGUSON	13	555
101,054	70,1		20,5		120,9	101 017	92 144 800	PERKINS	21	749
101,054	70,3		26		121,1	101 017	93 175 600	FIAT / IVECO	57	336
101,054	70,3		26		121,1	101 017	93 175 600	MASSEY-FERGUSON	14	556
101,054	70,3		26		121,1	101 017	93 175 600	PERKINS	22	750
101,054	70,44		24,44		121,24	101 026	93 368 600	PERKINS	20	749
102	57,28		19,21	5,52	105,8	102 041	90 915 700	DEUTZ	26	260
102	63,8		13,13		101,8	102 046	94 933 600	MERCEDES-BENZ	71	638
102	63,8		13,9		101,8	102 046	94 707 600	MERCEDES-BENZ	69	636
102	63,8		13,9		101,8	102 046	94 973 600	MERCEDES-BENZ	69	636
102	64,1		13,13		102,1	102 046	94 932 600	MERCEDES-BENZ	71	637
102	64,1		13,9		102,1	102 046	94 706 600	MERCEDES-BENZ	69	635
102	64,1		13,9		102,1	102 046	94 972 600	MERCEDES-BENZ	69	636
102	64,4		13,13		102,4	102 046	94 931 600	MERCEDES-BENZ	71	637
102	64,4		13,9		102,4	102 046	40 030 600	MERCEDES-BENZ	70	637
102	64,4		13,9		102,4	102 046	94 705 600	MERCEDES-BENZ	69	635
102	64,4		13,9		102,4	102 046	94 971 600	MERCEDES-BENZ	69	636
102	65,6		10,93	6	117,1	102 094	99 775 600	DEUTZ	34	263
102	65,6		17,6	6	117,1	102 094	99 955 600	DEUTZ	35	264
102	65,6		19,59	6	117,1	102 094	99 701 600	DEUTZ	33	263
102	66,3		21,5		112	102L6	93 000 600	JOHN DEERE	2	424
102	66,5		22,4		116,5	10206	94 631 600	ZETOR	3	1131
102	66,5		23,1		116,5	10206	94 886 600	ZETOR	3	1131
102	66,5		23,1		116,5	10213	94 887 600	ZETOR	2	1131
102	69,1		15	6	123,6	102 061	99 342 600	DEUTZ	28	261
102	69,1		16,55	6	123,6	102 058	94 668 600	DEUTZ	30	262
102	69,1		16,6	6	123,6	102 057	93 741 600	DEUTZ	24	259
102	69,1		17	5	123,6	102 061	99 343 600	DEUTZ	36	264
102	69,1		17,35	6	123,6	102 058	94 567 600	DEUTZ	30	261
102	69,1		17,52	6	123,6	102 058	94 669 600	DEUTZ	30	262
102	69,1		17,6	4,45	123,6	102 057	93 315 600	DEUTZ	23	259
102	69,1		17,6	4,45	123,6	102 058	90 669 600	DEUTZ	23	259
102	69,1		17,6	6	123,6	102 057	93 280 600	DEUTZ	25	260
102	69,1		18,8	6	123,6	102 061	94 486 700	DEUTZ	26	260
102	69,1		18,82	4,7	123,6	102 058	94 452 600	DEUTZ	29	261
102	69,1		24,5	6	123,6	102 061	99 747 600	DEUTZ	22	258
102	69,21		8,1	6	117,2	102 099	94 680 600	DEUTZ	32	263
102	69,21		18,83	6	117,2	102 068	94 473 600	DEUTZ	31	262
102	69,21		23	6	117,2	102 068	94 654 600	DEUTZ	31	262
102	71,23		20,83		108,18	102 086	94 724 700	RENAULT TRUCKS (RVI)	15	832
102	71,35		20,7		105,35	102 780	40 324 600	CUMMINS	2	214
102	71,38		17,1		105,38	102 095	41 077 600	FIAT / IVECO	60	337
102	71,38		18,55		105,38	102 095	40 352 600	FIAT / IVECO	59	337
102	71,4		18,5		105,2	102 096	40 588 600	CUMMINS	3	214
102	71,535		17,7		105,36	102 M06	99 676 600	CUMMINS	1/2	214, 214
102	71,535		17,7		105,36	102 M06	99 676 600	VOLVO-BM	10	1109
102	71,63		22,1		105,35	102 780	40 322 605	CUMMINS	2	214
102	75,58		37,95		120,58	102 006	92 499 700	MAN	4	487
102	75,58		37,95		120,58	102 006	92 499 700	RENAULT TRUCKS (RVI)	14	831
102	75,58		37,95		120,58	102 006	92 499 700	SAVIEM	2	860
102	77,3		37,5		115,3	102 015	93 721 600	MAN	6	487
102	77,5		37,5		115,5	102 015	93 555 600	MAN	6	487
102	77,82		38,2		123,82	102 006	92 498 600	MAN	3	486
102	77,82		38,2		123,82	102 006	92 498 600	RENAULT	50	815
102	77,82		38,2		123,82	102 006	92 498 600	RENAULT TRUCKS (RVI)	12	830
102	77,82		38,2		123,82	102 006	92 498 600	SAVIEM	1	860
103	59,65		22,7		101,15	103 004	90 654 600	FIAT / IVECO	61	338
103	59,65		22,7		101,15	103 004	93 311 600	FIAT / IVECO	61	338
104	62,2		21		112,2	104 036	99 824 600	MITSUBISHI	12	678
104	62,2		23		112,2	104 037	99 825 600	MITSUBISHI	13	678
104	62,385		24,2		96,385	104 039	40 269 600	FIAT / IVECO	72	343
104	62,4		21		96,5	104 047	40 652 600	FIAT / IVECO	71	343

									Pos	
104	62,4		21		96,5	104 047	40 652 600	NEW HOLLAND	1	697
104	65,15		22,5		104,15	104 013	90 152 600	FIAT / IVECO	63	339
104	65,15		22,5		108,5	104 015	90 158 700	FIAT / IVECO	64	340
104	65,15		22,5		108,5	104 015	90 158 700	OM	9	714
104	65,33	-0,35	20,55		104,33	104 023	94 451 600	FIAT / IVECO	69	342
104	65,33		21		104,33	104 016	90 937 600	FIAT / IVECO	65	340
104	65,33		21,4		104	104 M04	40 274 600	FIAT / IVECO	70	342
104	65,33		21,4		104,33	104 023	94 450 600	FIAT / IVECO	68	342
104,175	81,92	-2,30	24,84		132,72	104 000	91 571 600	DAF	6	232
104,775	71,25	-2,30	22		119,9	104 L15	93 659 600	FORD	52	376
104,775	88,45	-1,00	20,95		141	104 005	90 741 600	VOLVO	34	1082
104,775	88,45	-1,00	20,95		141	104 005	90 741 600	VOLVO-BM	16	1111
104,775	88,45	-1,00	26,2		141,05	104 005	92 827 600	VOLVO	31	1081
104,775	88,45	-1,00	26,2		141,05	104 005	92 827 600	VOLVO-BM	15	1110
104,775	88,45	-1,00	26,2		141,05	105 063	93 166 600	VOLVO	33	1082
104,775	88,45	-1,00	26,2		141,05	105 063	93 166 600	VOLVO-BM	14	1110
104,775	88,45	-1,00	26,2		141,05	105 135	93 751 600	VOLVO	32	1081
104,775	88,45	-1,00	26,2		141,05	105 135	93 751 600	VOLVO-BM	13	1110
104,775	88,45	-2,05 -3,05	20,1		132,45	104 035	99 748 600	VOLVO	36	1083
104,775	88,45	-2,05 -3,05	20,1		132,45	104 035	99 748 600	VOLVO-BM	17	1111
104,775	88,45		26,2		141	105 063	91 353 600	VOLVO	29	1080
104,775	88,45		26,2		141	105 063	91 353 600	VOLVO-BM	11	1109
104,775	88,45		26,7		141,05	105 063	91 354 600	VOLVO	30	1080
104,775	88,45		26,7		141,05	105 063	91 354 600	VOLVO-BM	12	1109
104,775	88,55	-2,15 -3,15	20,2		132,55	104 035	99 749 600	VOLVO	37	1083
105	59,8		19,8		112,8	105 105	91 557 700	MWM	9	689
105	59,8		19,8		112,8	105 105	91 557 700	RENAULT	52	816
105	60,4		4,5		113,4	105 105	93 062 600	MWM	12	691
105	60,4		20,25		102,4	105 118	93 069 600	MWM	9	689
105	60,4		20,25		102,4	105 118	93 069 600	RENAULT	52	816
105	60,4		20,25		113,4	105 105	93 061 600	MWM	9	689
105	60,4		20,25		113,4	105 105	93 061 600	RENAULT	52	816
105	60,4		20,4		102,4	105 117	93 045 600	DEUTZ	37	264
105	60,4		20,4		102,4	105 117	93 045 600	MWM	11	690
105	60,4		20,4		102,4	105 117	93 045 600	RENAULT	54	817
105	60,4		20,4		102,4	105 117	93 355 600	DEUTZ	37	264
105	60,4		20,4		102,4	105 117	93 355 600	MWM	11	690
105	60,4		20,4		102,4	105 117	93 355 600	RENAULT	54	817
105	66,4		20,8		102,4	105 136	90 563 600	MWM	14	692
105	66,4		21,7		102,4	105 128	90 093 600	MWM	10	690
105	66,4		21,7		102,4	105 128	90 093 600	RENAULT	53	817
105	66,4		22,3		102,4	105 136	90 031 600	MWM	13	691
105	69,5		24,25		125	105 100	92 158 600	STEYR	10	946
105	70,116		15,7		108,05	105 143	40 040 600	PERKINS	27	752
105	70,116		22		108,05	105 151	40 234 600	MASSEY-FERGUSON	15	556
105	70,116		22		108,05	105 151	40 234 600	PERKINS	23	751
105	70,116		22,44		108,05	105 151	40 235 600	PERKINS	25	751
105	70,116		22,7		108,05	105 151	40 678 600	PERKINS	24	751
105	70,116		22,94		108,05	105 143	40 529 600	PERKINS	26	751
105,57	80,1		19,7		131,1	105 142	93 545 700	VOLVO-BM	20	1113
105,57	80,1		23,5		131,1	105 142	93 544 700	VOLVO-BM	21	1113
105,57	84,1		23,1		135,1	105 129	93 173 600	VOLVO-BM	18	1112
105,57	84,1		23,1		135,1	105 129	93 371 600	VOLVO-BM	18	1112
105,57	84,1		24,85		135,1	105 129	93 174 700	VOLVO-BM	19	1112
106	61,4		12,56		99,4	106 019	40 026 600	MERCEDES-BENZ	78	640
106	61,4		13,4		99,4	106 019	40 033 600	MERCEDES-BENZ	74	639
106	61,4		14,07		99,4	106 026	40 332 600	MERCEDES-BENZ	76	639
106	61,4		14,19		99,4	106 026	40 078 600	MERCEDES-BENZ	75	639
106	61,4		15,67		99,4	106 029	40 270 600	MERCEDES-BENZ	77	640
106	64,4		22,5		101,2	106 035	40 709 600	MERCEDES-BENZ	73	638
106,5	66,3		18,8		112	106L9	94 360 600	JOHN DEERE	7	426
106,5	66,3		18,92		112	106L8	94 359 600	JOHN DEERE	5	425
106,5	66,42		18,75		112	106 017	93 757 600	JOHN DEERE	4	424
106,5	66,42		19,65		112	106 023	93 759 600	JOHN DEERE	6	425
106,698	70,18		17,28		129,18	106 008	93 566 600	FORD	53	376











									Pos	
107	69,4		13		103,2	107 011	41 082 600	CUMMINS	4	215
107	69,4		13		103,2	107 011	41 082 600	JCB	1	421
107	69,4		13		103,2	107 011	41 082 600	KOMATSU	1	434
107	69,4		22,45		103,2	107 011	41 081 600	CUMMINS	5	215
107	88,5	-2,00	20,2		134,5	107 027	40 308 600	VOLVO	38	1083
107,21	71,2	-1,80	26,9		120	107 005	92 587 600	FORD	54	377
108	63,5	-1,70	16,15		99,5	108 083	99 684 600	MAN	16	495
108	63,65	-0,80	18,3		115,65	108 079	99 483 600	MASSEY-FERGUSON	17	557
108	63,65	-0,80	18,3		115,65	108 079	99 483 600	SISU	2	911
108	63,7	-1,70	16,15		99,7	108 083	99 683 600	MAN	16	495
108	63,9	-1,70	16,15		99,9	108 083	99 339 600	MAN	16	495
108	63,9	-1,70	-1,70	17,39	103	108 087	97 460 600	MAN	17/20	496, 499
108	63,9	-1,70	-1,70	17,39	103	108 088	97 458 600	MAN	17/18	496, 497
108	63,9	-1,70	-1,70	17,39	103	108 096	40 217 600	MAN	19/20	497, 498
108	70,65	-0,80	17,96		106,65	108 078	94 801 600	MASSEY-FERGUSON	16	556
108	70,65	-0,80	17,96		106,65	108 078	94 801 600	SISU	1	911
108	70,65	-0,80	17,96		106,65	108 078	99 484 600	MASSEY-FERGUSON	16	557
108	70,65	-0,80	17,96		106,65	108 078	99 484 600	SISU	1	911
108	70,65	-0,80	19,06		106,65	108 078	90 850 600	MASSEY-FERGUSON	16	556
108	70,65	-0,80	19,06		106,65	108 078	90 850 600	SISU	1	911
108	70,9		19,6		107,8	108 103	40 305 600	DEUTZ	41	266
108	70,9		19,6		107,8	108 103	40 305 600	RENAULT TRUCKS (RVI)	17	833
108	70,9		19,6		107,8	108 103	40 305 600	VOLVO	39	1084
108	71	-0,90	20,5		109	108 054	91 697 610	HATZ	4	389
108	71,1		16,66		108	108 080	94 573 600	DEUTZ	38	265
108	71,1		16,66		108	108 080	94 573 600	VOLVO-BM	23	1114
108	71,1		19,6		108	108 080	40 278 600	DEUTZ	39	266
108	71,1		19,6		108	108 080	40 278 600	VOLVO	40	1084
108	71,1		19,6		108	108 080	40 278 600	VOLVO-BM	22	1113
108	71,1		20		108	108 080	40 908 600	DEUTZ	40	266
108	71,1		20		108	108 080	40 908 600	SAME	2	857
108	72,4	-1,70	16,15		112,4	108 081	94 419 600	MAN	14	494
108	72,4	-1,70	16,15		112,4	108 081	94 419 600	STEYR	12	948
108	72,4	-1,70	21,25		112,4	108 081	94 415 600	MAN	13	493
108	72,4	-1,70	21,25		112,4	108 081	94 415 600	STEYR	11	947
108	72,6	-1,70	16,15		112,6	108 081	94 418 600	MAN	14	494
108	72,6	-1,70	16,15		112,6	108 081	94 418 600	STEYR	12	948
108	72,6	-1,70	21,25		112,6	108 081	94 414 600	MAN	13	492
108	72,6	-1,70	21,25		112,6	108 081	94 414 600	STEYR	11	947
108	72,7		21,52		112,7	108 081	91 075 600	MAN	9	489
108	72,8	-1,70	16,15		112,8	108 081	94 417 600	MAN	14	493
108	72,8	-1,70	16,15		112,8	108 081	94 417 600	STEYR	12	947
108	72,8	-1,70	17,78		112,8	108 081	94 488 600	MAN	15	494
108	72,8	-1,70	20,5		112,8	108 081	93 138 600	MAN	12	491
108	72,8	-1,70	21,25		112,8	108 081	94 413 600	MAN	13	492
108	72,8	-1,70	21,25		112,8	108 081	94 413 600	STEYR	11	946
108	72,9		21,52		112,9	108 081	91 074 600	MAN	9	488
108	73	-1,70	16,15		113	108 081	94 416 600	MAN	14	493
108	73	-1,70	16,15		113	108 081	94 416 600	STEYR	12	947
108	73	-1,70	17,78		113	108 081	94 487 600	MAN	15	494
108	73	-1,70	20,5		113	108 081	93 137 600	MAN	12	491
108	73	-1,70	21,25		113	108 081	94 412 600	MAN	13	492
108	73	-1,70	21,25		113	108 081	94 412 600	STEYR	11	946
108	75	-1,70	21,6		115	108 073	90 050 600	MAN	11	490
108	75,4	-1,70	21,6		115,4	108 073	90 048 600	MAN	11	490
108	89		41,8		145,5	108 058	92 666 600	MAN	8	488
108	89		41,8		145,5	108 058	92 666 600	RENAULT TRUCKS (RVI)	16	832
108	89		41,8		145,5	108 058	92 666 600	SAVIEM	4	860
110	76,3		21,8		128,3	11019	93 891 600	ZETOR	4	1132
110	79		12,2	4	155	110 107	91 254 600	STEYR	13	948
111,125	85,5		26,5		148,5	111 008	90 147 600	VOLVO-BM	24	1114
111,76	70,55		18,5		129,55	111 009	97 505 600	FORD	55	377
111,778	67,8		18,2		126,68	111 029	99 383 600	FORD	57	378



									Pos	
111,778	67,8		19		126,8	111 009	97 250 600	FORD	57	378
111,778	68,12		19,15		127	111 029	99 382 600	FORD	56	378
111,778	68,12		19,82		127,12	111 009	93 858 600	FORD	56	377
111,778	70,4		23,8		129,4	111 009	97 507 600	FORD	58	379
114	78,61		21,2		120,3	114 049	99 865 600	CUMMINS	8	216
114	78,61		21,8		120,3	114 711	99 677 600	CUMMINS	7	215
114	78,61		21,8		120,3	114 711	99 677 600	JCB	2	421
114	78,81		21,2		120,5	114 049	99 866 600	CUMMINS	6	215
114	78,99		14,45		115,5	114 049	40 437 600	CUMMINS	9	216
115	72,1		19,3		117,1	115 135	40 317 600	FIAT / IVECO	77	345
115	72,1		21,5		117,1	115 135	40 316 600	FIAT / IVECO	78	345
115	72,1		29		117,1	115 135	40 646 600	FIAT / IVECO	73	343
115	76,5	-1,00	27,7		126,5	115 114	99 445 700	FIAT / IVECO	76	345
115	76,5		27		140,5	115 114	93 208 600	FIAT / IVECO	75	344
115	76,5		27		140,5	115 114	93 208 600	OM	11	714
115	76,5		29,4		140,5	115 114	93 209 600	FIAT / IVECO	74	344
115	76,5		29,4		140,5	115 114	93 209 600	OM	10	714
115	83,4	-0,50 -0,50	20,4		130,92	115 134	40 263 600	SCANIA	9	871
115	83,4	-2,40 -2,60	20,5		130,92	115 134	40 182 600	DOOSAN	1	275
115	83,4	-2,40 -2,60	20,5		130,92	115 134	40 182 600	SCANIA	10	871
115	85,3	-0,70	22		133,3	115 106	93 508 600	HANOMAG	3	383
115	85,3	-0,70	22		133,3	115 106	93 508 600	MERCEDES-BENZ	79	641
115	87,35	-2,60	22,05		139,35	115 129	90 221 600	SCANIA	5	870
115	87,4	-2,40	20,23		139,4	115 129	90 738 700	SCANIA	6	870
115	96,1		18,1		150,1	115 125	93 152 600	SCANIA	3	869
118	88		13,75		132	118 020	99 437 600	DAF	12	235
118	88		14,07		132	118 020	99 799 700	DAF	13	235
118	88		18,3		132	118 020	99 436 600	DAF	11	234
118	92	-0,95 -1,50	24,9		140	118 017	92 128 600	DAF	10	234
118	95	-0,95 -1,50	23,9		152	118 018	90 545 600	DAF	9	233
118	95		26,3		152	118 016	90 112 600	DAF	9	233
120	74,45		24,7		130,95	120 150	90 747 700	RENAULT TRUCKS (RVI)	20	834
120	76,8	-2,00 -1,50	19,7		121,8	120 818	40 595 601	MAN	21/22	500, 500
120	76,8	-2,00 -1,50	20		121,8	120 818	40 162 601	MAN	21	499
120	83,8	-0,80 -1,10	22,7		134,8	120 147	99 844 600	RENAULT TRUCKS (RVI)	24	836
120	83,8	-0,80 -1,10	23		134,8	120 147	91 683 700	RENAULT TRUCKS (RVI)	22	835
120	83,8	-0,80 -1,10	23		134,8	120 147	99 943 600	RENAULT TRUCKS (RVI)	24	836
120	83,8	-0,80 -1,10	23,34		134,8	120 147	91 681 700	RENAULT TRUCKS (RVI)	25	837
120	83,8	-0,80 -1,10	24,08		134,8	120 147	93 932 700	RENAULT TRUCKS (RVI)	26	837
120	83,8	-0,80 -1,10	26,5		134,8	120 147	40 611 600	RENAULT TRUCKS (RVI)	18	833
120	84,7	-3,10	27,4		134,7	120 145	94 436 600	FIAT / IVECO	80	346
120	85,45		15		129,95	120 155	40 276 600	VOLVO	41	1084
120	90,16		39,46	5,09	145,25	120 113	92 334 800	DEUTZ	42	267
120	90,16		39,46	5,09	145,25	120 113	92 334 800	TAM	1	963
120	94,3	-1,00	25,21		150,8	120 148	93 394 700	RENAULT TRUCKS (RVI)	21	834
120,65	92,5	-2,00 -2,00	21,8		144,5	120 149	99 750 600	VOLVO	52	1089
120,65	92,5	-2,00 -2,00	21,8		144,5	120 149	99 750 600	VOLVO-BM	28	1116
120,65	92,5	-2,00 -2,00	21,8		144,5	120 149	99 751 600	VOLVO	53	1089
120,65	92,5	-2,00 -2,50	20,5		137,5	120 151	40 050 600	VOLVO	54	1089
120,65	92,55	-1,95	20,4		132,55	120L130	94 985 600	VOLVO	48	1087
120,65	92,55	-1,95	22,2		132,55	120L130	92 411 600	VOLVO	49	1088
120,65	92,55	-1,95	22,2		132,55	120L130	92 411 600	VOLVO-BM	27	1115
120,65	92,6	-2,10 -2,70	22,5		137,6	120 151	40 051 600	VOLVO	55	1090
120,65	109,4	-1,90	19,1		166,4	120 121	99 512 600	VOLVO	50	1088
120,65	109,4	-1,90	20,4		166,4	120 121	99 453 600	VOLVO	51	1088
120,65	109,4	-1,90	23,15		166,4	120 121	93 734 600	VOLVO	47	1087
120,65	109,4	-1,90	23,15		166,4	120 121	93 734 600	VOLVO-BM	26	1115
120,65	109,4	-2,90	28		166,4	120 121	93 334 600	VOLVO	45	1086

									Pos		
120,65	109,45	-1,00	29,15			166,45	120 121	91 360 600	VOLVO	43	1085
120,65	109,45	-1,00 -1,30	27,65			166,45	120 121	91 359 600	VOLVO	44	1085
120,65	109,45	-1,00 -1,30	27,65			166,45	120 121	91 359 600	VOLVO-BM	25	1114
120,65	109,45	-1,95	22,2			166,45	120 121	93 660 600	VOLVO	46	1086
121	94	-2,40	28			155	121 013	94 457 600	RABA	3	783
121	94	-2,40	48,35			162	121 006	92 989 600	MAN	23	500
121	94	-2,40	48,35			162	121 006	92 989 600	RABA	2	783
121	94	-2,40	48,35			162	121 006	92 989 600	ROMAN-DIESEL	3	844
121	94	-2,40	48,35			162	121 006	92 989 600	SAVIEM	6	861
121	94		24,9			155	121 013	94 596 600	RABA	4	784
121	94		48,4			162	121 006	92 986 600	MAN	24	501
121	94		48,4			162	121 006	92 986 600	RABA	1	783
121	94		48,4			162	121 006	92 986 600	ROMAN-DIESEL	2	844
121	94		48,4			162	121 006	92 986 600	SAVIEM	5	861
123	78,3	-0,90 -1,20	24,1			120,3	123 014	40 074 600	RENAULT TRUCKS (RVI)	28	838
123	94		50,5			162	123 003	92 767 600	MAN	26	501
123	94		50,5			162	123 003	92 767 600	RABA	6	784
123	94		50,5			162	123 003	92 767 600	SAVIEM	7	861
125	81,25		24,5			126,25	125 141	93 332 600	MERCEDES-BENZ	81	642
125	81,25		26,5			126,25	125 141	93 515 700	MERCEDES-BENZ	82	642
125	81,25		26,5			126,25	125 141	93 516 700	MERCEDES-BENZ	82	643
125	81,3	-1,20 -1,20	37			130,3	125 133	93 185 600	MAN	30	503
125	83,5		32			152	125 129	90 748 700	FIAT / IVECO	81	347
125	84,85		23			139,85	125 118	93 298 600	MERCEDES-BENZ	86	644
125	84,85		23,9			139,85	125 118	93 585 602	MERCEDES-BENZ	85	644
125	85,5		21,2			133,5	125 163	40 339 600	FIAT / IVECO	83	347
125	87,15		25,1			133,85	125 137	94 656 600	MERCEDES-BENZ	87	645
125	87,25		23,5			137,25	125 093	92 306 600	HANOMAG	5	384
125	87,25		23,5			137,25	125 093	92 306 600	MERCEDES-BENZ	80	641
125	87,25		25,5			137,25	125 150	92 648 600	MERCEDES-BENZ	83	643
125	87,45		18,45	5,25		138,65	125 156	91 043 700	DEUTZ	47	268
125	87,45		21,95	5,25		138,65	125 156	91 046 700	DEUTZ	47	269
125	87,45		25,1			133,85	125 137	93 231 600	MERCEDES-BENZ	87	645
125	87,49		47	5,16		138,7	125 125	93 224 600	DEUTZ	44	267
125	87,49		47	5,16		138,7	125 125	93 224 600	FORD	60	379
125	87,49		47	5,16		138,7	125 125	93 224 600	TAM	3	963
125	87,54		18,62	2,22		138,7	125 146	92 816 600	DEUTZ	46	268
125	89,3		38,1			137,8	125 114	93 306 600	FAP-FAMOS	3	279
125	89,4	-1,70	42,8			141,4	125 103	93 329 600	MAN	32	505
125	89,47	-1,70	43,57			141,47	125 099	93 554 600	MAN	34	506
125	89,47		43,57			141,47	125 099	92 995 600	MAN	31	504
125	89,6	-1,70	42,8			141,6	125 103	93 275 600	MAN	32	505
125	89,67		43,77			141,67	125 099	92 994 600	MAN	31	504
125	89,8	-1,70	43			141,8	125 103	93 274 600	MAN	32	505
125	89,87		31,07			141,87	125 110	93 776 600	MAN	35	507
125	89,87		43,97			141,87	125 099	92 824 600	MAN	31	504
125	89,87		43,97			141,87	125 099	93 552 600	MAN	34	506
125	92,3		44,9			137,3	125 128	92 656 600	MAN	27	501
125	92,4	-0,20	47,1			137,4	125 101	93 076 600	MAN	28	502
125	92,4	-0,20	47,1			137,4	125 101	93 076 600	SAVIEM	8	862
126	76,3	-2,00	19,95			121,8	126 009	40 528 600	MAN	36	507
126	80	-0,50	25,97			133	126 004	93 532 600	STEYR	14	949
126	80	-0,50	25,97			133	126 004	93 532 600	WEICHAI	1	1122
126	80	-0,60	23			133	126 007	90 901 600	STEYR	15	949
127	84,54		25,4			128,54	127 033	40 335 600	SCANIA	12	872
127	85,04		22,15			129,04	127 024	99 500 600	SCANIA	30/36	879, 882
127	85,04		22,15			129,04	127 033	99 374 600	SCANIA	30/31/36	879, 880, 882
127	85,21		22,15			125,21	ST127044/127045	40 368 600	SCANIA	29/30/31/35/38/43	878, 878, 879, 881, 883, 884
127	85,21		22,95			125,21	ST127044/127045	40 670 600	SCANIA	40	883
127	85,21		22,95			125,21	ST127044/127045	40 907 600	DOOSAN	2	275





									Pos	
130,175	114,2	-2,50	26		172,2	130 090	99 966 600	VOLVO	66	1095
130,175	114,2	-2,50	27,1		175,2	130 090	99 488 600	VOLVO	63	1094
130,175	114,2	-2,60	24,12		175,2	130 090	90 081 600	VOLVO	64	1094
130,175	114,2	-2,60	24,12		175,2	130 090	90 081 600	VOLVO-BM	32	1117
130,175	114,2	-2,60	25,4		175,2	130 090	90 924 600	VOLVO	60	1093
130,175	114,2	-2,60	25,4		175,2	130 090	90 924 600	VOLVO-BM	31	1117
130,175	114,2	-2,60	27,1		175,2	130 090	93 249 600	VOLVO	58	1091
130,175	114,2	-2,60	27,9		175,2	130 090	93 369 700	VOLVO	59	1092
130,175	114,2	-2,60	27,9		175,2	130 090	93 369 700	VOLVO-BM	29	1116
130,175	114,55	-2,80	21,04		159,55	130 113	90 870 601	VOLVO	65	1095
131	87,4		17,14		137,4	131 013	40 100 600	VOLVO	69/71	1096, 1097
131	87,4		17,2		129,4	131014/16	40 338 600	RENAULT TRUCKS (RVI)	30	839
131	87,4		17,2		129,4	131014/16	40 338 600	VOLVO	68/69	1096, 1096
131	87,4		19,7		129,4	131014/15	40 265 600	VOLVO	67	1095
132	86,8		18,77		133,8	132 010	94 345 600	DEUTZ	49	269
132	86,8		18,77		133,8	132 011	94 839 600	DEUTZ	51	270
132	86,8		21,12		133,8	132 011	99 898 600	DEUTZ	52	270
132	92,3		27,5		137,3	132 008	94 811 600	MWM	18	693
132	94,8		20,29		139,8	132 008	94 809 600	MWM	19	693
135	90,3	-0,80	26,03		170,2	135 069	90 947 700	RENAULT TRUCKS (RVI)	34	840
135	90,3	-0,80	29,12		170,2	135 069	93 504 700	RENAULT TRUCKS (RVI)	32	839
135	90,3	-0,80	29,12		170,2	135 069	93 987 700	RENAULT TRUCKS (RVI)	33	839
135	90,4		21,8		149,4	135 072	94 511 700	RENAULT TRUCKS (RVI)	36	840
135	90,4		23,1		142,4	135 074	40 340 600	FIAT / IVECO	84	348
135	90,4		24		149,4	135 072	94 510 700	RENAULT TRUCKS (RVI)	35	840
135	104,5		12,5		179,5	135 051	91 490 600	DEUTZ	53	270
137	92		33		157		92 329 700	FIAT / IVECO	86	349
139,7	102,4	-6,20	21,85		159,8	140 065	40 590 600	CUMMINS	11	216
142	105		14,5		173	142 003	92 964 600	DEUTZ	54	271
144	110,3		32,25		165,3	144 000	99 365 600	VOLVO	72	1097
144	110,5	-1,65	28,7		163,5	144 004	40 610 600	VOLVO	75	1098
144	110,5	-1,65	33,43		163,5	144 004	40 810 600	VOLVO	76	1098
152	107		26,2		167	152 004	40 088 600	WAUKESHA	1	1120
152	107		36,7		167	152 004	99 393 600	WAUKESHA	1	1120









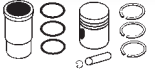

									Pos	









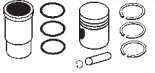

D	KOLBEN — ASSEMBLY
E	PISTON — KIT SET
F	PISTON — ENSEMBLE
ES	PISTÓN — CONJUNTOS
RU	ПОРШЕНЬ — СБОРОЧНЫЙ КОМПЛЕКТ



 → replaced by					Pos	
40 013 600 → 40 666 600	40 666 960	89 867 110	128	MERCEDES-BENZ	114	666
40 014 600			82,5	FORD	20	366
40 015 600			79,5	RENAULT	12	799
40 021 600			82,7	RENAULT	21	802
40 026 600			106	MERCEDES-BENZ	78	640
40 027 700			80,5	OPEL	28	728
				VAUXHALL	28	993
40 030 600			102	MERCEDES-BENZ	70	637
40 032 600			76	FORD	8	361
				MAZDA	3	560
40 033 600			106	MERCEDES-BENZ	74	639
40 036 600			82	ALFA ROMEO	6	137
				FIAT / IVECO	12	314
40 039 600			92	CITROEN	35	210
				PEUGEOT	40	771
40 040 600			105	PERKINS	27	752
40 046 600			82,07	FORD	17	366
40 050 600	40 050 960	89 431 110	120,65	VOLVO	54	1089
40 051 600	40 051 960	89 431 110	120,65	VOLVO	55	1090
40 051 600	40 051 961	89 532 110	120,65	VOLVO	55	1090
40 054 600	40 054 960	89 824 190	95	MINISUBISHI	7	677
40 056 600			95,4	ISUZU	11	415
				OPEL	61	736
				VAUXHALL	57	1001
40 058 600	40 058 960	89 436 190	91,1	MINISUBISHI	5	676
40 059 600	40 059 960	89 436 190	91,1	MINISUBISHI	5	676
40 060 600	40 060 960	89 449 190	96	NISSAN	24	707
40 065 610			87,1	TOYOTA	8	973
40 068 610			86	DAIHATSU	1	243
				TOYOTA	7	973
40 069 600	40 069 960	89 824 190	95	MINISUBISHI	8	677
40 070 600			80	DACIA	6	221
				RENAULT	17	801
40 072 600			85	KOMPRESSOR	5	436
				MERCEDES-BENZ	8	607
40 073 600	40 073 960	89 423 110	91	DEUTZ	4	252
40 074 600	40 074 960	89 588 110	123	RENAULT TRUCKS (RVI)	28	838
40 075 600			92	VOLGA	1	1006
40 078 600			106	MERCEDES-BENZ	75	639
40 079 600			89	NISSAN	20	706
				OPEL	49	733
				RENAULT	34	806
				VAUXHALL	47	998
40 080 600			79	TOYOTA	5	973
40 081 600			79	TOYOTA	4	972
40 085 600			84	BMW	15	181
40 086 600			84	BMW	13	181
40 087 600			84	BMW	14	181
40 088 600			152	WAUKESHA	1	1120
40 092 600 → 40 092 700	40 092 970	89 434 190	79,5	SEAT	18	896
				SKODA	14	920
				VOLKSWAGEN	29	1034
40 092 700	40 092 970	89 434 190	79,5	SEAT	18	896
				SKODA	14	920
				VOLKSWAGEN	29	1034
40 093 600 → 40 093 700	40 093 970	89 434 190	79,5	SEAT	18	896
				SKODA	14	920
				VOLKSWAGEN	29	1034
40 093 700	40 093 970	89 434 190	79,5	SEAT	18	896
				SKODA	14	920
				VOLKSWAGEN	29	1034
40 095 600			83	CHRYSLER	1	192
				MERCEDES-BENZ	7	607
40 096 600			83	CHRYSLER	1	192
				MERCEDES-BENZ	7	607





 → replaced by					Pos	
40 100 600	40 100 960	89 593 110	131	VOLVO	69/71	1096, 1097
40 101 600			91	DEUTZ	1	251
40 109 600			89	MERCEDES-BENZ	37	618
40 111 600	40 111 960	89 390 110	128	MERCEDES-BENZ	111	664
40 111 600	40 111 963	89 819 110	128	MERCEDES-BENZ	111	664
40 155 600	40 155 960	89 177 190	97	TATA	1	965
40 161 600			78,5	CITROEN	8	202
				PEUGEOT	10	761
40 162 600 → 40 162 601	40 162 961	89 816 110	120	MAN	21	499
40 162 601	40 162 961	89 816 110	120	MAN	21	499
40 171 600			89,9	FORD	33	370
40 172 600			89,9	FORD	34	370
40 173 600			86	FORD	28	368
40 174 600			86	FORD	29	369
				JAGUAR	1	418
40 175 600	40 175 960	89 389 110	128	MERCEDES-BENZ	101	656
40 175 600	40 175 961	89 395 110	128	MERCEDES-BENZ	101	656
40 176 600	40 176 960	89 390 110	128	MERCEDES-BENZ	109	662
40 179 600			75	CITROEN	6	201
				FIAT / IVECO	6	312
				FORD	6	360
				MAZDA	2	560
				MINI (BMW)	3	672
				PEUGEOT	6	760
40 182 600	40 182 960	89 599 110	115	DOOSAN	1	275
				SCANIA	10	871
40 189 600			88	KNORR-BREMSE	3	431
				KOMPRESSOR	7	437
40 190 600			76	DACIA	3	220
				NISSAN	3	700
				RENAULT	7	796
				SUZUKI	2	955
40 206 610			85	KUBOTA	4	442
40 207 600	40 207 960	89 186 120	128	MAN	44	510
40 207 600	40 207 961	89 324 120	128	MAN	44	510
40 207 600	40 207 963	89 518 120	128	MAN	44	510
40 207 600	40 207 964	89 534 120	128	MAN	44	510
40 208 600	40 208 960	89 092 120	128	MAN	40	509
40 213 600			69,6	FIAT / IVECO	2	311
				LANCIA	1	452
				OPEL	1	721
				SUBARU	1	952
				SUZUKI	1	955
				VAUXHALL	1	986
40 214 600			67	KUBOTA	1	442
40 217 600	40 217 960	89 470 110	108	MAN	19/20	497, 498
40 217 600	40 217 961	89 453 110	108	MAN	19/20	497, 498
40 218 600			82	ALFA ROMEO	4	137
				FIAT / IVECO	11	314
				LANCIA	7	453
				OPEL	31	728
				SAAB	3	854
				SUZUKI	4	955
				VAUXHALL	31	993
40 219 600			69	NISSAN	1	700
				RENAULT	2	795
40 223 600			85	KUBOTA	4	443
40 224 600			67	KUBOTA	1	442
40 234 600			105	MASSEY-FERGUSON	15	556
				PERKINS	23	751
40 235 600			105	PERKINS	25	751
40 247 600			82,5	AUDI	41	169
				SEAT	41	907
				SKODA	31	928
				VOLKSWAGEN	63	1052



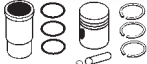

 → replaced by					Pos	
40 249 600	40 249 960	89 390 120	128	MERCEDES-BENZ	89	646
40 250 600	40 250 960	89 390 120	128	MERCEDES-BENZ	90	646
40 251 600			82,5	AUDI	40	169
				SEAT	40	907
				SKODA	30	928
				VOLKSWAGEN	64	1053
40 253 600			84	PERKINS	2	740
40 255 600	40 255 960	89 820 110	98,43	VOLVO	26	1077
40 262 600			84	NISSAN	13	704
				OPEL	36	730
				RENAULT	23	803
				VAUXHALL	36	995
40 263 600	40 263 960	89 844 110	115	SCANIA	9	871
40 264 600	40 264 960	89 563 110	128	MERCEDES-BENZ	116	666
40 265 600	40 265 960	89 460 110	131	VOLVO	67	1095
40 269 600			104	FIAT / IVECO	72	343
40 270 600			106	MERCEDES-BENZ	77	640
40 271 600			89	NISSAN	21	706
				OPEL	50	733
				RENAULT	35	806
				VAUXHALL	48	998
40 272 600			89	OPEL	51	733
				RENAULT	36	807
				VAUXHALL	49	998
40 273 600			85	CITROEN	22	207
				PEUGEOT	25	766
40 274 600	40 274 960	89 326 190	104	FIAT / IVECO	70	342
40 274 600	40 274 962	89 326 192	104	FIAT / IVECO	70	342
40 275 600	40 275 960	89 411 110	127	SCANIA	44	884
40 276 600	40 276 960	89 826 110	120	VOLVO	41	1084
40 277 600			79,5	DACIA	4	220
				RENAULT	13	799
40 278 600	40 278 960	89 409 110	108	DEUTZ	39	266
				VOLVO	40	1084
				VOLVO-BM	22	1113
40 285 600			88	FIAT / IVECO	35	323
40 286 600			88	FIAT / IVECO	36	324
40 289 600			101	DEUTZ	19	258
40 290 600	40 290 960	89 829 190	98,5	MITSUBISHI	10	678
40 292 600	40 292 960	89 836 190	82,2	TOYOTA	6	973
40 293 600			73	MINI (BMW)	1	672
				TOYOTA	1	972
40 294 600			73	MINI (BMW)	2	672
				TOYOTA	2	972
40 302 600			80	NISSAN	7	702
40 303 600			84	BMW	12	181
40 304 600			88	MERCEDES-BENZ	25	613
40 305 600	40 305 960	89 862 110	108	DEUTZ	41	266
				RENAULT TRUCKS (RVI)	17	833
				VOLVO	39	1084
40 306 600			79,5	RENAULT	10	798
40 307 600	40 307 960	89 734 190	93	MWM	2	685
				VOLKSWAGEN	75	1056
40 308 600	40 308 960	89 839 110	107	VOLVO	38	1083
40 309 600			85	CITROEN	21	206
				FIAT / IVECO	25	320
				LANCIA	12	456
				PEUGEOT	24	766
40 310 600	40 310 960	89 846 110	130	MERCEDES-BENZ	120	669
40 311 600			79,5	RENAULT	10	798
40 316 600	40 316 961	89 889 110	115	FIAT / IVECO	78	345
40 317 600	40 317 961	89 889 110	115	FIAT / IVECO	77	345
40 322 605			102	CUMMINS	2	214
40 324 600			102	CUMMINS	2	214
40 332 600			106	MERCEDES-BENZ	76	639



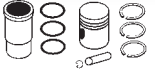

 → replaced by					Pos	
40 335 600			127	SCANIA	12	872
40 338 600	40 338 960	89 593 110	131	RENAULT TRUCKS (RVI) VOLVO	30 68/69	839 1096, 1096
40 339 600	40 339 960	89 834 110	125	FIAT / IVECO	83	347
40 340 600	40 340 960	89 831 110	135	FIAT / IVECO	84	348
40 348 600			98	MERCEDES-BENZ	67	633
40 352 600			102	FIAT / IVECO	59	337
40 353 600			81	AUDI	33	167
				SEAT	35	905
				SKODA	28	928
				VOLKSWAGEN	58	1051
40 355 600			82,7	NISSAN	11	703
				OPEL	34	729
				RENAULT	22	802
				VAUXHALL	34	994
40 356 600			81	AUDI	29	164
				MITSUBISHI	2	675
				SEAT	34	905
				SKODA	24	926
				VOLKSWAGEN	51	1047
40 368 600	40 368 960	89 541 110	127	SCANIA	29/30/31/ 35/38/43	878, 878, 879, 881, 883, 884
40 368 600	40 368 962		127	SCANIA	29/30/31/ 35/38/43	878, 878, 879, 881, 883, 884
40 368 600	40 368 962	89 881 110	127	SCANIA	29/30/31/ 35/38/43	878, 878, 879, 881, 883, 884
40 372 600			94	DEUTZ	9	254
40 374 600			128	MAN	61	525
40 375 600			128	MAN	69	534
40 380 600			79	OPEL	17	724
				VAUXHALL	17	989
40 382 600			72,5	OPEL	3	721
				VAUXHALL	3	986
40 383 600			72,5	OPEL	4	721
				VAUXHALL	4	986
40 384 600			73,4	OPEL	6	722
				VAUXHALL	6	987
40 385 600			73,4	OPEL	5	721
				VAUXHALL	7	987
40 386 600			73,4	OPEL	7	722
				VAUXHALL	5	986
40 387 600			81	AUDI	29/30	165, 165
				MITSUBISHI	2	675
				SEAT	34/37	905, 906
				SKODA	24/26	926, 927
				VOLKSWAGEN	51/54	1047, 1049
40 388 600			79	OPEL	18	724
				VAUXHALL	18	989
40 390 600			79	OPEL	21	725
				VAUXHALL	22	990
40 391 600			79	HONDA	1	395
				OPEL	20	725
				VAUXHALL	20	990
40 392 600			79	OPEL	22	725
				VAUXHALL	21	990
40 395 600			82	BMW	6	179
40 405 600			85	CITROEN	27	209
				PEUGEOT	30	768
40 406 600			85	CITROEN	26	208
				FIAT / IVECO	29	322
				LANCIA	15	457
				PEUGEOT	29	768





 → replaced by					Pos	
40 407 600			82	BMW	5	179
40 408 600			81	AUDI	31	165
				SEAT	36	906
				SKODA	25	927
				VOLKSWAGEN	52	1048
40 409 600			81	AUDI	31	166
				SEAT	36	906
				SKODA	25	927
				VOLKSWAGEN	52	1048
40 410 600			80	KUBOTA	3	442
40 411 600			76	KUBOTA	2	442
40 420 600			84	BMW	16	182
40 421 600			79,5	AUDI	15/16	157, 158
				SEAT	22/23	900, 901
				SKODA	17/18	923, 924
				VOLKSWAGEN	33/34	1038, 1039
40 422 600			79,5	AUDI	15/16	157, 158
				SEAT	22/23	900, 901
				SKODA	17/18	923, 924
				VOLKSWAGEN	33/34	1038, 1039
40 434 600			81	AUDI	27	163
				SEAT	32	904
				SKODA	22	926
				VOLKSWAGEN	47	1045
40 437 600			114	CUMMINS	9	216
40 440 600			98	DEUTZ	12	254
40 441 600			101	DEUTZ	20	258
40 444 600 → 40 407 600			82	BMW	5	179
40 448 601	40 448 963	89 878 110	130	IHC-CASE (CNH)	15	410
				MERCEDES-BENZ	119	668
40 448 601	40 448 964	89 879 110	130	IHC-CASE (CNH)	15	410
				MERCEDES-BENZ	119	668
40 463 601	40 463 963	89 878 110	130	IHC-CASE (CNH)	15	410
				MERCEDES-BENZ	119	669
40 463 601	40 463 964	89 879 110	130	IHC-CASE (CNH)	15	410
				MERCEDES-BENZ	119	669
40 465 600			76	DACIA	3	220
				NISSAN	3	700
				RENAULT	7	797
				SUZUKI	2	955
40 469 600			73,7	CITROEN	3	200
				FORD	3	359
				MAZDA	1	560
				PEUGEOT	3	759
				TOYOTA	3	972
40 476 600			101	DEUTZ	21	258
40 477 600			76,5	AUDI	3	148
				SEAT	13	894
				SKODA	9	917
				VOLKSWAGEN	15	1025
40 496 600			127	SCANIA	41	884
40 510 600			95,8	CITROEN	39	212
				FIAT / IVECO	52	332
				MITSUBISHI	9	677
				PEUGEOT	49	774
40 528 600	40 528 960	89 856 110	126	MAN	36	507
40 529 600			105	PERKINS	26	751
40 550 600	40 550 960	88 640 110	130	DAF	23	239
40 550 600	40 550 961	89 413 110	130	DAF	23	239
40 558 600			81	AUDI	32	166
				SEAT	38	906
				SKODA	27	927
				VOLKSWAGEN	57	1050
40 587 600			128	MAN	67	531
40 588 600			102	CUMMINS	3	214



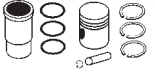

 → replaced by					Pos	
40 590 600			139,7	CUMMINS	11	216
40 595 600 → 40 595 601	40 595 961	89 816 110	120	MAN	21/22	500, 500
40 595 601	40 595 961	89 816 110	120	MAN	21/22	500, 500
40 610 600	40 610 960	89 868 110	144	VOLVO	75	1098
40 611 600			120	RENAULT TRUCKS (RVI)	18	833
40 632 600			77	MINI (BMW)	4	672
40 636 600			90	HATZ	3	388
40 637 600			90	HATZ	3	388
40 638 600			90	HATZ	3	388
40 646 600	40 646 960	89 889 110	115	FIAT / IVECO	73	343
40 652 600			104	FIAT / IVECO	71	343
				NEW HOLLAND	1	697
40 654 600	40 654 960	89 864 110	94	MTU	1	682
				VM	3	1003
40 659 600			69,6	ALFA ROMEO	1	136
				FIAT / IVECO	3	311
				LANCIA	2	452
				OPEL	2	721
				VAUXHALL	2	986
40 660 600			82	ALFA ROMEO	5	137
				FIAT / IVECO	13	314
				LANCIA	8	453
				OPEL	32	729
				SAAB	4	854
				VAUXHALL	32	994
40 666 600	40 666 960	89 867 110	128	MERCEDES-BENZ	114	666
40 667 600	40 667 960	89 092 110	128	MAN	59	522
40 670 600	40 670 960	89 541 110	127	SCANIA	40	883
40 678 600			105	PERKINS	24	751
40 683 600			81	VOLKSWAGEN	56	1050
40 709 600			106	MERCEDES-BENZ	73	638
40 710 600			94	DEUTZ	6	253
40 715 600			81	VOLKSWAGEN	55	1049
40 724 600			99	FIAT / IVECO	54	334
40 733 600	40 733 960	89 861 110	130	DAF	26	240
				TATRA	1	968
40 734 600			81	VOLKSWAGEN	50	1047
40 739 600			89,9	FORD	35	370
40 743 600			94	DEUTZ	7	253
40 773 600			94	DEUTZ	8	253
40 774 600			94	DEUTZ	8	254
40 810 600	40 810 960	89 868 110	144	VOLVO	76	1098
40 830 600			89,9	FORD	35/36	370, 370
40 907 600	40 907 960	89 541 110	127	DOOSAN	2	275
				SCANIA	29/31/39	878, 879, 883
40 907 600	40 907 961	89 881 110	127	DOOSAN	2	275
				SCANIA	29/31/39	878, 879, 883
40 908 600	40 908 960	89 409 110	108	DEUTZ	40	266
				SAME	2	857
41 011 606			95	TOYOTA	13	975
41 072 620			86	CITROEN	30	209
				FIAT / IVECO	32	323
				FORD	30	369
				PEUGEOT	33	769
41 077 600			102	FIAT / IVECO	60	337
41 081 600			107	CUMMINS	5	215
41 082 600			107	CUMMINS	4	215
				JCB	1	421
				KOMATSU	1	434
90 004 600 → 91 513 600			82,5	AUDI	34	167
90 008 600 → 90 158 700	90 158 970	89 326 190	104	FIAT / IVECO	64	340
				OM	9	714
90 008 600 → 90 158 700	90 158 972	89 326 192	104	FIAT / IVECO	64	340





 → replaced by					Pos	
				OM	9	714
90 016 600	90 016 961	89 193 190	87	MERCEDES-BENZ	19	611
90 028 600 → 90 028 601			86	FORD	25	368
90 028 601			86	FORD	25	368
90 028 602 → 90 028 601			86	FORD	25	368
90 031 600	90 031 960	89 335 110	105	MWM	13	691
90 031 600	90 031 961	89 596 110	105	MWM	13	691
90 037 610			81	AUDI	21	161
90 048 600	90 048 961	89 470 110	108	MAN	11	490
90 048 600	90 048 962	89 453 110	108	MAN	11	490
90 048 600	90 048 963	89 470 190	108	MAN	11	490
90 050 600	90 050 961	89 470 110	108	MAN	11	490
90 050 600	90 050 962	89 453 110	108	MAN	11	490
90 050 600	90 050 963	89 470 190	108	MAN	11	490
90 054 610 → 90 054 623			79	OPEL	15	724
				VAUXHALL	15	989
90 054 620 → 90 054 623			79	OPEL	15	724
				VAUXHALL	15	989
90 054 623			79	OPEL	15	724
				VAUXHALL	15	989
90 056 600 → 90 056 800	90 056 980	89 334 110	88	PEUGEOT	37	770
				RENAULT	32	806
90 056 800	90 056 980	89 334 110	88	PEUGEOT	37	770
				RENAULT	32	806
90 063 600 → 90 063 700	90 063 970	89 334 110	88	CITROEN	32	210
				PEUGEOT	36	769
				RENAULT	31	805
90 063 700	90 063 970	89 334 110	88	CITROEN	32	210
				PEUGEOT	36	769
				RENAULT	31	805
90 081 600	90 081 960	89 328 110	130,175	VOLVO	64	1094
				VOLVO-BM	32	1117
90 081 600	90 081 961	89 399 110	130,175	VOLVO	64	1094
				VOLVO-BM	32	1117
90 081 600	90 081 962	89 522 110	130,175	VOLVO	64	1094
				VOLVO-BM	32	1117
90 088 630 → 94 646 630			84	BMW	7	180
90 092 630			76	FIAT / IVECO	7	312
90 093 600	90 093 960	89 335 110	105	MWM	10	690
				RENAULT	53	817
90 093 600	90 093 961	89 596 110	105	MWM	10	690
				RENAULT	53	817
90 112 600	90 112 960	88 624 110	118	DAF	9	233
90 129 600 → 90 129 700	90 129 970	89 168 110	94	VOLKSWAGEN	80	1057
90 129 700	90 129 970	89 168 110	94	VOLKSWAGEN	80	1057
90 147 600	90 147 960	88 045 110	111,125	VOLVO-BM	24	1114
90 152 600	90 152 960	89 317 190	104	FIAT / IVECO	63	339
90 158 600 → 90 158 700	90 158 970	89 326 190	104	FIAT / IVECO	64	340
				OM	9	714
90 158 600 → 90 158 700	90 158 972	89 326 192	104	FIAT / IVECO	64	340
				OM	9	714
90 158 700	90 158 970	89 326 190	104	FIAT / IVECO	64	340
				OM	9	714
90 158 700	90 158 972	89 326 192	104	FIAT / IVECO	64	340
				OM	9	714
90 191 600 → 92 231 600	92 231 960	89 386 190	82,6	FIAT / IVECO	15	315
				LANCIA	9	454
90 191 600 → 92 231 600	92 231 961	89 424 190	82,6	FIAT / IVECO	15	315
				LANCIA	9	454
90 204 620			80	FORD	13	364
90 220 600 → 90 220 602	90 220 962	89 389 110	128	MERCEDES-BENZ	97	652
90 220 600 → 90 220 602	90 220 963	89 395 110	128	MERCEDES-BENZ	97	652
90 220 602	90 220 962	89 389 110	128	MERCEDES-BENZ	97	652
90 220 602	90 220 963	89 395 110	128	MERCEDES-BENZ	97	652
90 221 600	90 221 962	89 385 110	115	SCANIA	5	870



 → replaced by					Pos	
90 239 600 → 92 231 600	92 231 960	89 386 190	82,6	FIAT / IVECO	15	315
				LANCIA	9	454
90 239 600 → 92 231 600	92 231 961	89 424 190	82,6	FIAT / IVECO	15	315
				LANCIA	9	454
90 244 600 → 92 123 600			86	DAEWOO	1	225
				OPEL	39	731
				VAUXHALL	38	996
90 245 600			86	OPEL	38	731
				VAUXHALL	39	996
90 256 600	90 256 960	89 179 110	128	MWM	16	692
90 257 600 → 90 924 600	90 924 960	89 399 110	130,175	VOLVO	60	1093
				VOLVO-BM	31	1117
90 257 600 → 90 924 600	90 924 962	89 522 110	130,175	VOLVO	60	1093
				VOLVO-BM	31	1117
90 257 601 → 90 924 600	90 924 960	89 399 110	130,175	VOLVO	60	1093
				VOLVO-BM	31	1117
90 257 601 → 90 924 600	90 924 962	89 522 110	130,175	VOLVO	60	1093
				VOLVO-BM	31	1117
90 258 600 → 93 369 700	93 369 970	89 084 110	130,175	VOLVO	59	1092
				VOLVO-BM	29	1116
90 258 600 → 93 369 700	93 369 971	89 328 110	130,175	VOLVO	59	1092
				VOLVO-BM	29	1116
90 258 600 → 93 369 700	93 369 972	89 399 110	130,175	VOLVO	59	1092
				VOLVO-BM	29	1116
90 258 600 → 93 369 700	93 369 974	89 522 110	130,175	VOLVO	59	1092
				VOLVO-BM	29	1116
90 258 601 → 93 369 700	93 369 970	89 084 110	130,175	VOLVO	59	1092
				VOLVO-BM	29	1116
90 258 601 → 93 369 700	93 369 971	89 328 110	130,175	VOLVO	59	1092
				VOLVO-BM	29	1116
90 258 601 → 93 369 700	93 369 972	89 399 110	130,175	VOLVO	59	1092
				VOLVO-BM	29	1116
90 258 601 → 93 369 700	93 369 974	89 522 110	130,175	VOLVO	59	1092
				VOLVO-BM	29	1116
90 264 600 → 90 264 700	90 264 970	89 168 110	94	VOLKSWAGEN	81	1057
90 264 700	90 264 970	89 168 110	94	VOLKSWAGEN	81	1057
90 274 600 → 90 274 800	90 274 980	89 178 190	97	HANOMAG	2	382
				MERCEDES-BENZ	57	624
				TOYOTA	18	976
90 274 600 → 90 274 800	90 274 981	89 069 190	97	HANOMAG	2	382
				MERCEDES-BENZ	57	624
				TOYOTA	18	976
90 274 600 → 90 274 800	90 274 982	89 177 190	97	HANOMAG	2	382
				MERCEDES-BENZ	57	624
				TOYOTA	18	976
90 274 700 → 90 274 800	90 274 980	89 178 190	97	HANOMAG	2	382
				MERCEDES-BENZ	57	624
				TOYOTA	18	976
90 274 700 → 90 274 800	90 274 981	89 069 190	97	HANOMAG	2	382
				MERCEDES-BENZ	57	624
				TOYOTA	18	976
90 274 700 → 90 274 800	90 274 982	89 177 190	97	HANOMAG	2	382
				MERCEDES-BENZ	57	624
				TOYOTA	18	976
90 274 800	90 274 980	89 178 190	97	HANOMAG	2	382
				MERCEDES-BENZ	57	624
				TOYOTA	18	976
90 274 800	90 274 981	89 069 190	97	HANOMAG	2	382
				MERCEDES-BENZ	57	624
				TOYOTA	18	976
90 274 800	90 274 982	89 177 190	97	HANOMAG	2	382
				MERCEDES-BENZ	57	624
				TOYOTA	18	976
90 276 600 → 90 276 700	90 276 970	89 178 190	97	FORD	49	375
				MERCEDES-BENZ	58	626

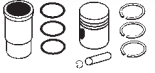



 → replaced by					Pos	
90 276 600 → 90 276 700	90 276 971	89 069 190	97	FORD	49	375
				MERCEDES-BENZ	58	626
90 276 600 → 90 276 700	90 276 972	89 177 190	97	FORD	49	375
				MERCEDES-BENZ	58	626
90 276 700	90 276 970	89 178 190	97	FORD	49	375
				MERCEDES-BENZ	58	626
90 276 700	90 276 971	89 069 190	97	FORD	49	375
				MERCEDES-BENZ	58	626
90 276 700	90 276 972	89 177 190	97	FORD	49	375
				MERCEDES-BENZ	58	626
90 277 600 → 90 274 800	90 274 980	89 178 190	97	HANOMAG	2	382
				MERCEDES-BENZ	57	624
				TOYOTA	18	976
90 277 600 → 90 274 800	90 274 981	89 069 190	97	HANOMAG	2	382
				MERCEDES-BENZ	57	624
				TOYOTA	18	976
90 277 600 → 90 274 800	90 274 982	89 177 190	97	HANOMAG	2	382
				MERCEDES-BENZ	57	624
				TOYOTA	18	976
90 278 600	90 278 960	88 530 190	75	MERCEDES-BENZ	1	606
90 278 700 → 90 278 600	90 278 960	88 530 190	75	MERCEDES-BENZ	1	606
90 280 600 → 93 568 600	93 568 960	88 869 190	128	MERCEDES-BENZ	92	647
90 280 600 → 93 568 600	93 568 963	89 433 190	128	MERCEDES-BENZ	92	647
90 299 600 → 93 369 700	93 369 970	89 084 110	130,175	VOLVO	59	1092
				VOLVO-BM	29	1116
90 299 600 → 93 369 700	93 369 971	89 328 110	130,175	VOLVO	59	1092
				VOLVO-BM	29	1116
90 299 600 → 93 369 700	93 369 972	89 399 110	130,175	VOLVO	59	1092
				VOLVO-BM	29	1116
90 299 600 → 93 369 700	93 369 974	89 522 110	130,175	VOLVO	59	1092
				VOLVO-BM	29	1116
90 300 600 → 90 583 600	90 583 960	89 186 110	128	MAN	51/60	514, 523
90 300 600 → 90 583 600	90 583 961	89 324 110	128	MAN	51/60	514, 523
90 300 600 → 90 583 600	90 583 963	89 518 110	128	MAN	51/60	514, 523
90 300 600 → 90 583 600	90 583 964	89 534 110	128	MAN	51/60	514, 523
90 300 800 → 90 583 600	90 583 960	89 186 110	128	MAN	51/60	514, 523
90 300 800 → 90 583 600	90 583 961	89 324 110	128	MAN	51/60	514, 523
90 300 800 → 90 583 600	90 583 963	89 518 110	128	MAN	51/60	514, 523
90 300 800 → 90 583 600	90 583 964	89 534 110	128	MAN	51/60	514, 523
90 302 600 → 90 584 600	90 584 960	89 186 110	128	MAN	51/60	514, 523
90 302 600 → 90 584 600	90 584 961	89 324 110	128	MAN	51/60	514, 523
90 302 600 → 90 584 600	90 584 963	89 518 110	128	MAN	51/60	514, 523
90 302 600 → 90 584 600	90 584 964	89 534 110	128	MAN	51/60	514, 523
90 302 800 → 90 583 600	90 583 960	89 186 110	128	MAN	51/60	514, 523
90 302 800 → 90 583 600	90 583 961	89 324 110	128	MAN	51/60	514, 523
90 302 800 → 90 583 600	90 583 963	89 518 110	128	MAN	51/60	514, 523
90 302 800 → 90 583 600	90 583 964	89 534 110	128	MAN	51/60	514, 523
90 303 600 → 90 585 600	90 585 960	89 186 110	128	MAN	51/60	515, 524
90 303 600 → 90 585 600	90 585 961	89 324 110	128	MAN	51/60	515, 524
90 303 600 → 90 585 600	90 585 963	89 518 110	128	MAN	51/60	515, 524
90 303 600 → 90 585 600	90 585 964	89 534 110	128	MAN	51/60	515, 524
90 303 800 → 90 583 600	90 583 960	89 186 110	128	MAN	51/60	514, 523
90 303 800 → 90 583 600	90 583 961	89 324 110	128	MAN	51/60	514, 523
90 303 800 → 90 583 600	90 583 963	89 518 110	128	MAN	51/60	514, 523
90 303 800 → 90 583 600	90 583 964	89 534 110	128	MAN	51/60	514, 523
90333600/01 → 90 583 600	90 583 960	89 186 110	128	MAN	51/60	514, 523
90333600/01 → 90 583 600	90 583 961	89 324 110	128	MAN	51/60	514, 523
90333600/01 → 90 583 600	90 583 963	89 518 110	128	MAN	51/60	514, 523
90333600/01 → 90 583 600	90 583 964	89 534 110	128	MAN	51/60	514, 523
90 333 800 → 90 583 600	90 583 960	89 186 110	128	MAN	51/60	514, 523
90 333 800 → 90 583 600	90 583 961	89 324 110	128	MAN	51/60	514, 523
90 333 800 → 90 583 600	90 583 963	89 518 110	128	MAN	51/60	514, 523
90 333 800 → 90 583 600	90 583 964	89 534 110	128	MAN	51/60	514, 523
90 334 600	90 334 960	89 186 110	128	MAN	52	515
90 334 600	90 334 961	89 324 110	128	MAN	52	515



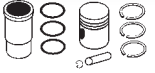

 → replaced by					Pos	
90 334 600	90 334 963	89 518 110	128	MAN	52	515
90 334 600	90 334 964	89 534 110	128	MAN	52	515
90 336 600	90 336 960	89 186 110	128	MAN	52	516
90 336 600	90 336 961	89 324 110	128	MAN	52	516
90 336 600	90 336 963	89 518 110	128	MAN	52	516
90 336 600	90 336 964	89 534 110	128	MAN	52	516
90 337 600	90 337 960	89 186 110	128	MAN	52	516
90 337 600	90 337 961	89 324 110	128	MAN	52	516
90 337 600	90 337 963	89 518 110	128	MAN	52	516
90 337 600	90 337 964	89 534 110	128	MAN	52	516
90337800/01 → 90 337 600	90 337 960	89 186 110	128	MAN	52	516
90337800/01 → 90 337 600	90 337 961	89 324 110	128	MAN	52	516
90337800/01 → 90 337 600	90 337 963	89 518 110	128	MAN	52	516
90337800/01 → 90 337 600	90 337 964	89 534 110	128	MAN	52	516
90 341 600	90 341 960	89 186 110	128	MAN	48	511
90 341 600	90 341 961	89 324 110	128	MAN	48	511
90 341 600	90 341 963	89 518 110	128	MAN	48	511
90 341 600	90 341 964	89 534 110	128	MAN	48	511
90 342 600			128	MAN	48	512
90 352 600			97	MERCEDES-BENZ	56	623
				STEYR	7	944
90 382 700	90 382 970	89 301 110	83	CITROEN	15	204
				PEUGEOT	16	763
90 409 600 → 93 566 600	93 566 960	88 500 190	106,698	FORD	53	376
90 436 600	90 436 960	89 309 110	86	CHRYSLER	2	192
				RENAULT	27	804
90 451 600 → 90 451 700			65	AUTOBIANCHI	1	172
				FIAT / IVECO	1	311
				LADA	1	446
				POLSKI-FIAT	1	777
				SEAT	1	891
				ZASTAVA	1	1127
90 451 700			65	AUTOBIANCHI	1	172
				FIAT / IVECO	1	311
				LADA	1	446
				POLSKI-FIAT	1	777
				SEAT	1	891
				ZASTAVA	1	1127
90 468 600 → 90 468 800			78	RENAULT	9	797
				VOLVO	6	1071
90 468 800			78	RENAULT	9	797
				VOLVO	6	1071
90 482 600	90 482 960	89 186 110	128	MAN	52	517
90 482 600	90 482 961	89 324 110	128	MAN	52	517
90 482 600	90 482 963	89 518 110	128	MAN	52	517
90 482 600	90 482 964	89 534 110	128	MAN	52	517
90 482 800 → 90 482 600	90 482 960	89 186 110	128	MAN	52	517
90 482 800 → 90 482 600	90 482 961	89 324 110	128	MAN	52	517
90 482 800 → 90 482 600	90 482 963	89 518 110	128	MAN	52	517
90 482 800 → 90 482 600	90 482 964	89 534 110	128	MAN	52	517
90 527 600 → 91 386 600	91 386 960	89 434 190	79,5	AUDI	9	153
				SEAT	16	895
				SKODA	12	918
				VOLKSWAGEN	26	1031
90 532 600	90 532 960	89 198 190	97,5	MERCEDES-BENZ	60	629
90 532 600	90 532 961	89 177 190	97,5	MERCEDES-BENZ	60	629
90 545 600	90 545 960	88 624 110	118	DAF	9	233
90 555 600 → 90 555 605			79	OPEL	14	724
				VAUXHALL	14	989
90 555 605			79	OPEL	14	724
				VAUXHALL	14	989
90 556 600 → 90 556 605			79	OPEL	13	723
				VAUXHALL	13	988
90 556 605			79	OPEL	13	723
				VAUXHALL	13	988





 → replaced by					Pos		
90 561 630 → 92 213 630				84	BMW	9	180
90 563 600	90 563 960	89 335 110	105	MWM	14	692	
90 563 600	90 563 961	89 596 110	105	MWM	14	692	
90 565 620				84	BMW	10	180
90 578 600	90 578 960	89 186 110	128	MAN	57/63	520, 526	
90 578 600	90 578 961	89 324 110	128	MAN	57/63	520, 526	
90 578 600	90 578 963	89 518 110	128	MAN	57/63	520, 526	
90 578 600	90 578 964	89 534 110	128	MAN	57/63	520, 526	
90 579 600	90 579 960	89 186 110	128	MAN	57/63	520, 526	
90 579 600	90 579 961	89 324 110	128	MAN	57/63	520, 526	
90 579 600	90 579 963	89 518 110	128	MAN	57/63	520, 526	
90 579 600	90 579 964	89 534 110	128	MAN	57/63	520, 526	
90 581 600	90 581 960	89 186 110	128	MAN	57/63	521, 526	
90 581 600	90 581 961	89 324 110	128	MAN	57/63	521, 526	
90 581 600	90 581 963	89 518 110	128	MAN	57/63	521, 526	
90 581 600	90 581 964	89 534 110	128	MAN	57/63	521, 526	
90 582 600	90 582 960	89 186 110	128	MAN	57/63	521, 527	
90 583 600	90 583 960	89 186 110	128	MAN	51/60	514, 523	
90 583 600	90 583 961	89 324 110	128	MAN	51/60	514, 523	
90 583 600	90 583 963	89 518 110	128	MAN	51/60	514, 523	
90 583 600	90 583 964	89 534 110	128	MAN	51/60	514, 523	
90 584 600	90 584 960	89 186 110	128	MAN	51/60	514, 523	
90 584 600	90 584 961	89 324 110	128	MAN	51/60	514, 523	
90 584 600	90 584 963	89 518 110	128	MAN	51/60	514, 523	
90 584 600	90 584 964	89 534 110	128	MAN	51/60	514, 523	
90 585 600	90 585 960	89 186 110	128	MAN	51/60	515, 524	
90 585 600	90 585 961	89 324 110	128	MAN	51/60	515, 524	
90 585 600	90 585 963	89 518 110	128	MAN	51/60	515, 524	
90 585 600	90 585 964	89 534 110	128	MAN	51/60	515, 524	
90 593 600	90 593 962	89 390 110	128	MERCEDES-BENZ	98	654	
90 593 602 → 90 593 600	90 593 962	89 390 110	128	MERCEDES-BENZ	98	654	
90 606 600				90,83	FORD	38	371
90 606 700 → 90 606 600				90,83	FORD	38	371
90 613 600	90 613 960	89 386 190	82,6	FIAT / IVECO	16	316	
					LANCIA	10	455
90 613 600	90 613 961	89 424 190	82,6	FIAT / IVECO	16	316	
					LANCIA	10	455
90 614 600	90 614 960	89 396 110	130	MERCEDES-BENZ	117	667	
90 614 600	90 614 961	89 533 110	130	MERCEDES-BENZ	117	667	
90 614 602 → 90 614 600	90 614 960	89 396 110	130	MERCEDES-BENZ	117	667	
90 614 602 → 90 614 600	90 614 961	89 533 110	130	MERCEDES-BENZ	117	667	
90 624 600				90,475	ROVER	9	849
90 654 600	90 654 963	89 080 192	103	FIAT / IVECO	61	338	
90 669 600	90 669 960	88 684 110	102	DEUTZ	23	259	
90 669 600	90 669 961	89 341 110	102	DEUTZ	23	259	
90 669 600	90 669 963	89 494 110	102	DEUTZ	23	259	
90 669 600	90 669 964	89 496 110	102	DEUTZ	23	259	
90 686 600				85	CITROEN	23	207
					FIAT / IVECO	26	320
					PEUGEOT	26	766
90 710 600 → 92 221 600				89	MERCEDES-BENZ	34	616
90 712 600	90 712 960	89 439 110	127	SCANIA	23	876	
90 712 600	90 712 961	89 497 110	127	SCANIA	23	876	
90 717 604				96,5	MERCEDES-BENZ	54	623
90 729 600 → 92 952 600	92 952 960	88 891 150	98,425	IHC-CASE (CNH)	4	403	
90 730 600	90 730 960	88 891 150	98,425	IHC-CASE (CNH)	4	403	
90 732 600	90 732 960	89 163 190	76,5	AUDI	5	149	
					NISSAN	4	701
					STEYR	1	942
					VOLKSWAGEN	18	1027
					VOLVO	4	1069
90 733 600 → 90 733 700	90 733 970	88 568 110	127	SCANIA	20	875	
90 733 700	90 733 970	88 568 110	127	SCANIA	20	875	
90 737 600	90 737 961	89 411 110	127	SCANIA	25	877	
90 738 600 → 90 738 700	90 738 970	89 088 110	115	SCANIA	6	870	



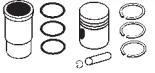

 → replaced by					Pos	
90 738 600 → 90 738 700	90 738 971	89 385 110	115	SCANIA	6	870
90 738 700	90 738 970	89 088 110	115	SCANIA	6	870
90 738 700	90 738 971	89 385 110	115	SCANIA	6	870
90 739 600 → 90 739 700	90 739 971	89 850 190	92	TOYOTA	9	973
90 739 700	90 739 971	89 850 190	92	TOYOTA	9	973
90 741 600	90 741 961	89 370 110	104,775	VOLVO	34	1082
				VOLVO-BM	16	1111
90 741 600	90 741 962	89 570 110	104,775	VOLVO	34	1082
				VOLVO-BM	16	1111
90 747 600 → 90 747 700	90 747 970	89 077 110	120	RENAULT TRUCKS (RVI)	20	834
90 747 700	90 747 970	89 077 110	120	RENAULT TRUCKS (RVI)	20	834
90 748 700			125	FIAT / IVECO	81	347
90 749 600 → 93 137 600	93 137 961	89 453 110	108	MAN	12	491
90 749 600 → 93 137 600	93 137 962	89 470 110	108	MAN	12	491
90 749 600 → 93 137 600	93 137 963	89 470 190	108	MAN	12	491
90 759 600	90 759 961	89 367 110	127	SCANIA	21	875
90 759 700 → 90 759 600	90 759 961	89 367 110	127	SCANIA	21	875
90 760 600 → 92 123 600			86	DAEWOO	1	225
				OPEL	39	731
				VAUXHALL	38	996
90 768 600 → 92 951 600	92 951 960	88 892 150	98,425	IHC-CASE (CNH)	5	404
90 769 600	90 769 960	88 892 150	98,425	IHC-CASE (CNH)	5	404
90 812 600 → 94 382 600	94 382 960	89 319 190	93	FIAT / IVECO	44	328
				OM	4	711
				RENAULT	41	809
				RENAULT TRUCKS (RVI)	5	825
90 812 600 → 94 382 600	94 382 961	89 319 191	93	FIAT / IVECO	44	328
				OM	4	711
				RENAULT	41	809
				RENAULT TRUCKS (RVI)	5	825
90 812 600 → 94 382 600	94 382 962	89 319 192	93	FIAT / IVECO	44	328
				OM	4	711
				RENAULT	41	809
				RENAULT TRUCKS (RVI)	5	825
90 812 600 → 94 382 600	94 382 963	89 319 193	93	FIAT / IVECO	44	328
				OM	4	711
				RENAULT	41	809
				RENAULT TRUCKS (RVI)	5	825
90 843 600	90 843 960	89 196 110	90	KOMPRESSOR	9	438
				MERCEDES-BENZ	39	618
90 843 600	90 843 962	89 440 110	90	KOMPRESSOR	9	438
				MERCEDES-BENZ	39	618
90 843 700	90 843 970	89 196 110	90	KOMPRESSOR	8	437
				MAN	1	485
90 843 700	90 843 972	89 440 110	90	KOMPRESSOR	8	437
				MAN	1	485
90 848 600 → 93 280 600	93 280 960	88 684 110	102	DEUTZ	25	260
90 848 600 → 93 280 600	93 280 961	89 494 110	102	DEUTZ	25	260
90 850 600	90 850 960	89 737 110	108	MASSEY-FERGUSON	16	556
				SISU	1	911
90 858 600	90 858 960	89 432 190	82,5	OPEL	33	729
				VAUXHALL	33	994
90 867 600			98	JOHN DEERE	1	424
90 870 601	90 870 960	89 549 110	130,175	VOLVO	65	1095
90 872 600 → 94 412 600	94 412 961	89 470 110	108	MAN	13	492
				STEYR	11	946
90 872 600 → 94 412 600	94 412 962	89 453 110	108	MAN	13	492
				STEYR	11	946
90 872 600 → 94 412 600	94 412 963	89 470 190	108	MAN	13	492
				STEYR	11	946
90 874 600 → 94 412 600	94 412 961	89 470 110	108	MAN	13	492
				STEYR	11	946
90 874 600 → 94 412 600	94 412 962	89 453 110	108	MAN	13	492
				STEYR	11	946
90 874 600 → 94 412 600	94 412 963	89 470 190	108	MAN	13	492





 → replaced by					Pos	
				STEYR	11	946
90 875 600 → 94 412 600	94 412 961	89 470 110	108	MAN	13	492
				STEYR	11	946
90 875 600 → 94 412 600	94 412 962	89 453 110	108	MAN	13	492
				STEYR	11	946
90 875 600 → 94 412 600	94 412 963	89 470 190	108	MAN	13	492
				STEYR	11	946
90 901 600	90 901 962	89 387 110	126	STEYR	15	949
90 903 600 → 90 904 600	90 904 960	88 253 110	100,61	DAF	5	232
				LEYLAND	2	461
90 904 600	90 904 960	88 253 110	100,61	DAF	5	232
				LEYLAND	2	461
90 912 600 → 93 192 600	93 192 961	89 182 110	100	STEYR	8	944
90 915 600 → 90 915 700	90 915 970	89 410 110	102	DEUTZ	26	260
90 915 700	90 915 970	89 410 110	102	DEUTZ	26	260
90 920 600			84	BMW	8	180
90 924 600	90 924 960	89 399 110	130,175	VOLVO	60	1093
				VOLVO-BM	31	1117
90 924 600	90 924 962	89 522 110	130,175	VOLVO	60	1093
				VOLVO-BM	31	1117
90 925 600 → 93 369 700	93 369 970	89 084 110	130,175	VOLVO	59	1092
				VOLVO-BM	29	1116
90 925 600 → 93 369 700	93 369 971	89 328 110	130,175	VOLVO	59	1092
				VOLVO-BM	29	1116
90 925 600 → 93 369 700	93 369 972	89 399 110	130,175	VOLVO	59	1092
				VOLVO-BM	29	1116
90 925 600 → 93 369 700	93 369 974	89 522 110	130,175	VOLVO	59	1092
				VOLVO-BM	29	1116
90 937 600	90 937 960	89 317 190	104	FIAT / IVECO	65	340
90 937 600	90 937 962	89 317 192	104	FIAT / IVECO	65	340
90 942 600			81	VOLKSWAGEN	41	1043
90 946 600	90 946 960	89 367 110	127	SCANIA	17	874
90 947 600 → 90 947 700	90 947 970	88 031 110	135	RENAULT TRUCKS (RVI)	34	840
90 947 600 → 90 947 700	90 947 971	89 085 110	135	RENAULT TRUCKS (RVI)	34	840
90 947 700	90 947 970	88 031 110	135	RENAULT TRUCKS (RVI)	34	840
90 947 700	90 947 971	89 085 110	135	RENAULT TRUCKS (RVI)	34	840
90 959 600 → 92 986 600	92 986 960	88 853 110	121	MAN	24	501
				RABA	1	783
				ROMAN-DIESEL	2	844
				SAVIEM	5	861
90 959 600 → 92 986 600	92 986 961	88 854 110	121	MAN	24	501
				RABA	1	783
				ROMAN-DIESEL	2	844
				SAVIEM	5	861
90 959 600 → 92 986 600	92 986 962	88 852 110	121	MAN	24	501
				RABA	1	783
				ROMAN-DIESEL	2	844
				SAVIEM	5	861
90 961 600 → 92 231 600	92 231 960	89 386 190	82,6	FIAT / IVECO	15	315
				LANCIA	9	454
90 961 600 → 92 231 600	92 231 961	89 424 190	82,6	FIAT / IVECO	15	315
				LANCIA	9	454
90 974 600	90 974 961	88 308 110	98	MWM	6	687
				RENAULT	46	812
91 005 600 → 91 005 700	91 005 971	89 008 110	95	MWM	5	686
				RENAULT	45	811
91 005 600 → 91 005 700	91 005 972	88 625 110	95	MWM	5	686
				RENAULT	45	811
91 005 700	91 005 971	89 008 110	95	MWM	5	686
				RENAULT	45	811
91 005 700	91 005 972	88 625 110	95	MWM	5	686
				RENAULT	45	811
91 007 600	91 007 961	88 318 110	90	MWM	1	685
91 022 600	91 022 960	89 048 190	92	OPEL	54	734
				VAUXHALL	51	998



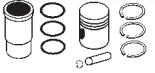

 → replaced by					Pos	
91 023 600 → 91 023 700			86	LADA	11	449
				OPEL	40	731
				VAUXHALL	40	996
91 023 700			86	LADA	11	449
				OPEL	40	731
				VAUXHALL	40	996
91 033 600			81	FORD	16	365
				MERCEDES-BENZ	2	606
				SEAT	30	904
				VOLKSWAGEN	42	1043
91 042 600 → 94 664 602			82,5	FORD	18	366
91 042 602 → 94 664 602			82,5	FORD	18	366
91 043 600 → 91 043 700	91 043 970	89 030 110	125	DEUTZ	47	268
91 043 600 → 91 043 700	91 043 971	89 384 110	125	DEUTZ	47	268
91 043 700	91 043 970	89 030 110	125	DEUTZ	47	268
91 043 700	91 043 971	89 384 110	125	DEUTZ	47	268
91 046 600 → 91 046 700	91 046 970	89 030 110	125	DEUTZ	47	269
91 046 600 → 91 046 700	91 046 971	89 384 110	125	DEUTZ	47	269
91 046 700	91 046 970	89 030 110	125	DEUTZ	47	269
91 046 700	91 046 971	89 384 110	125	DEUTZ	47	269
91 074 600	91 074 961	89 453 110	108	MAN	9	488
91 074 600	91 074 962	89 470 110	108	MAN	9	488
91 074 600	91 074 963	89 470 190	108	MAN	9	488
91 075 600	91 075 961	89 453 110	108	MAN	9	489
91 075 600	91 075 962	89 470 110	108	MAN	9	489
91 075 600	91 075 963	89 470 190	108	MAN	9	489
91 117 600 → 92 774 600	92 774 961	88 354 190	98,48	IHC-CASE (CNH)	7	405
				MASSEY-FERGUSON	7	552
				PERKINS	11	745
91 117 600 → 92 774 600	92 774 962	88 355 190	98,48	IHC-CASE (CNH)	7	405
				MASSEY-FERGUSON	7	552
				PERKINS	11	745
91 117 600 → 92 774 600	92 774 963	88 356 110	98,48	IHC-CASE (CNH)	7	405
				MASSEY-FERGUSON	7	552
				PERKINS	11	745
91 118 600	91 118 961	88 354 190	98,48	FIAT / IVECO	53	334
				IHC-CASE (CNH)	9	407
				MASSEY-FERGUSON	6	552
				PERKINS	10	744
				RENAULT	47	813
				RENAULT TRUCKS (RVI)	9	829
				VOLVO	28	1079
				VOLVO-BM	9	1108
91 118 600	91 118 962	88 355 190	98,48	FIAT / IVECO	53	334
				IHC-CASE (CNH)	9	407
				MASSEY-FERGUSON	6	552
				PERKINS	10	744
				RENAULT	47	813
				RENAULT TRUCKS (RVI)	9	829
				VOLVO	28	1079
				VOLVO-BM	9	1108
91 118 600	91 118 963	88 356 110	98,48	FIAT / IVECO	53	334
				IHC-CASE (CNH)	9	407
				MASSEY-FERGUSON	6	552
				PERKINS	10	744
				RENAULT	47	813
				RENAULT TRUCKS (RVI)	9	829
				VOLVO	28	1079
				VOLVO-BM	9	1108
91 118 600	91 118 964	89 514 190	98,48	FIAT / IVECO	53	334
				IHC-CASE (CNH)	9	407
				MASSEY-FERGUSON	6	552
				PERKINS	10	744
				RENAULT	47	813
				RENAULT TRUCKS (RVI)	9	829

 → replaced by					Pos	
				VOLVO	28	1079
				VOLVO-BM	9	1108
91 126 600 → 92 772 600			91,48	FIAT / IVECO	38	325
				MASSEY-FERGUSON	3	550
				PERKINS	4	741
91 126 700 → 92 772 600			91,48	FIAT / IVECO	38	325
				MASSEY-FERGUSON	3	550
				PERKINS	4	741
91 127 600	91 127 960	88 364 110	88,925	MASSEY-FERGUSON	1	549
				PERKINS	3	740
				RENAULT TRUCKS (RVI)	1	824
91 128 600			82,5	AUDI	36	168
				SEAT	39	907
				VOLKSWAGEN	61	1052
91 130 600	91 130 967	88 363 190	91,48	FIAT / IVECO	37	324
				MASSEY-FERGUSON	2	549
				PERKINS	5	741
				VOLVO-BM	2	1104
91 130 700	91 130 971	88 363 190	91,48	FIAT / IVECO	37	324
				MASSEY-FERGUSON	2	549
				PERKINS	5	742
				VOLVO-BM	2	1104
91 130 700	91 130 973	89 042 190	91,48	FIAT / IVECO	37	324
				MASSEY-FERGUSON	2	549
				PERKINS	5	742
				VOLVO-BM	2	1104
91 237 600	91 237 960	89 390 110	128	MERCEDES-BENZ	103	658
91 254 600	91 254 961	88 429 110	110	STEYR	13	948
91 260 600	91 260 960	89 423 110	91	DEUTZ	2	251
91 269 601 → 94 900 600	94 900 960	89 447 110	94	DEUTZ	5	252
91 313 610 → 91 313 710			92	CITROEN	34	210
				DAF	2	231
				FIAT / IVECO	39	325
				PEUGEOT	41	771
91 313 710			92	CITROEN	34	210
				DAF	2	231
				FIAT / IVECO	39	325
				PEUGEOT	41	771
91 315 600 → 91 315 700			76	LADA	2	446
91 315 700			76	LADA	2	446
91 317 600 → 91 317 700			79	LADA	5	447
91 317 700			79	LADA	5	447
91 320 705	91 320 975	88 451 110	85,5	VOLKSWAGEN	69	1054
91 320 705	91 320 976	89 082 110	85,5	VOLKSWAGEN	69	1054
91 322 601 → 91 322 701	91 322 973	89 082 110	85,5	VOLKSWAGEN	68	1054
91 322 631 → 91 322 731			87	VOLKSWAGEN	70	1054
91 322 700 → 91 322 701	91 322 973	89 082 110	85,5	VOLKSWAGEN	68	1054
91 322 701	91 322 973	89 082 110	85,5	VOLKSWAGEN	68	1054
91 322 731			87	VOLKSWAGEN	70	1054
91 322 801 → 91 322 701	91 322 973	89 082 110	85,5	VOLKSWAGEN	68	1054
91 334 700 → 91 334 701			77	VOLKSWAGEN	21	1029
91 334 701			77	VOLKSWAGEN	21	1029
91 345 610			84,14	VOLVO	10	1073
91 350 700 → 91 350 701			77	VOLKSWAGEN	19	1028
91 350 701			77	VOLKSWAGEN	19	1028
91 352 600 → 97 286 600			77,6	OPEL	10	723
				VAUXHALL	10	988
91 353 600	91 353 960	88 868 110	104,775	VOLVO	29	1080
				VOLVO-BM	11	1109
91 354 600	91 354 960	88 868 110	104,775	VOLVO	30	1080
				VOLVO-BM	12	1109
91 355 600	91 355 960	88 470 110	95,25	VOLVO	17	1075
				VOLVO-BM	3	1105
91 359 600	91 359 960	88 476 110	120,65	VOLVO	44	1085
				VOLVO-BM	25	1114





 → replaced by					Pos	
91 360 600	91 360 960	88 476 110	120,65	VOLVO	43	1085
91 368 600			75	KOMPRESSOR WESTINGHOUSE	3 2	436 1124
91 372 600	91 372 960	89 429 190	89	MERCEDES-BENZ SSANGYONG	35 2	617 934
91 372 600	91 372 961	89 456 190	89	MERCEDES-BENZ SSANGYONG	35 2	617 934
91 386 600	91 386 960	89 434 190	79,5	AUDI SEAT SKODA VOLKSWAGEN	9 16 12 26	153 895 918 1031
91 395 600 → 91 395 700	91 395 971	89 005 110	100	DEUTZ IHC-CASE (CNH)	15 13	255 408
91 395 700	91 395 971	89 005 110	100	DEUTZ IHC-CASE (CNH)	15 13	255 408
91 414 600 → 92 721 600	92 721 960	88 510 110	90	FORD OPEL PEUGEOT	37 52 39	371 733 770
91 415 600			88,9	IHC-CASE (CNH)	3	403
91 418 600 → 93 260 600	93 260 960	89 163 190	76,5	AUDI VOLKSWAGEN VOLVO	4 17 3	148 1026 1068
91 429 600	91 429 960	89 434 190	79,5	AUDI SEAT VOLKSWAGEN	10 15 27	153 894 1032
91 430 600			87	MERCEDES-BENZ	12	608
91 467 600	91 467 960	89 390 110	128	MERCEDES-BENZ	111	664
91 467 600	91 467 964	89 819 110	128	MERCEDES-BENZ	111	664
91 476 600	91 476 960	88 593 190	95	FIAT / IVECO UTB	51 1	332 980
91 482 600			90	HATZ	2	388
91 487 600 → 91 487 700	91 487 970	89 092 110	128	MAN	53	517
91 487 700	91 487 970	89 092 110	128	MAN	53	517
91 488 600 → 91 490 600	91 490 962	88 834 110	135	DEUTZ	53	270
91 489 600 → 91 490 600	91 490 962	88 834 110	135	DEUTZ	53	270
91 490 600	91 490 962	88 834 110	135	DEUTZ	53	270
91 497 601 → 93 293 601	93 293 960	89 082 110	85,5	VOLKSWAGEN	67	1053
91 504 600 → 91 504 700			82,5	AUDI VOLKSWAGEN	35 60	167 1051
91 504 700			82,5	AUDI VOLKSWAGEN	35 60	167 1051
91 513 600			82,5	AUDI	34	167
91 532 600			82,5	AUDI	37	168
91 550 600	91 550 960	89 177 190	97,5	MERCEDES-BENZ	63	632
91 550 600	91 550 961	89 543 190	97,5	MERCEDES-BENZ	63	632
91 551 610			97,5	MERCEDES-BENZ	63	632
91 556 630 → 94 646 630			84	BMW	7	180
91 557 600 → 91 557 700	91 557 970	88 635 190	105	MWM RENAULT	9 52	689 816
91 557 600 → 91 557 700	91 557 971	89 197 110	105	MWM RENAULT	9 52	689 816
91 557 700	91 557 970	88 635 190	105	MWM RENAULT	9 52	689 816
91 557 700	91 557 971	89 197 110	105	MWM RENAULT	9 52	689 816
91 571 600	91 571 960	88 547 110	104,175	DAF	6	232
91 573 600 → 93 508 600	93 508 960	89 043 190	115	HANOMAG MERCEDES-BENZ	3 79	383 641
91 573 600 → 93 508 600	93 508 961	89 046 190	115	HANOMAG MERCEDES-BENZ	3 79	383 641
91 587 650			80	FIAT / IVECO ZASTAVA	8 2	313 1127
91 591 600 → 94 887 600	94 887 960	89 058 110	102	ZETOR	2	1131
91 597 600	91 597 962	89 390 110	128	MERCEDES-BENZ	98	654
91 598 600	91 598 960	89 177 190	97,5	MERCEDES-BENZ	65	633



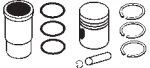

 → replaced by						Pos	
91 618 600 → 92 989 600	92 989 960	88 853 110	121	MAN	23	500	
				RABA	2	783	
				ROMAN-DIESEL	3	844	
				SAVIEM	6	861	
91 618 600 → 92 989 600	92 989 961	88 854 110	121	MAN	23	500	
				RABA	2	783	
				ROMAN-DIESEL	3	844	
				SAVIEM	6	861	
91 618 600 → 92 989 600	92 989 962	88 852 110	121	MAN	23	500	
				RABA	2	783	
				ROMAN-DIESEL	3	844	
				SAVIEM	6	861	
91 620 600	91 620 960	89 396 110	130	MERCEDES-BENZ	118	668	
91 620 600	91 620 961	89 533 110	130	MERCEDES-BENZ	118	668	
91 621 600	91 621 960	89 396 110	130	MERCEDES-BENZ	117	667	
91 621 600	91 621 961	89 533 110	130	MERCEDES-BENZ	117	667	
91 622 600	91 622 960	89 390 110	128	MERCEDES-BENZ	96	651	
91 630 600	91 630 960	89 389 110	128	MERCEDES-BENZ	97	652	
91 630 600	91 630 961	89 395 110	128	MERCEDES-BENZ	97	652	
91 639 600	91 639 960	89 439 110	127	SCANIA	14	872	
91 639 600	91 639 961	89 497 110	127	SCANIA	14	872	
91 642 600 → 93 891 600	93 891 960	88 877 110	110	ZETOR	4	1132	
91 664 600 → 93 568 600	93 568 960	88 869 190	128	MERCEDES-BENZ	92	647	
91 664 600 → 93 568 600	93 568 963	89 433 190	128	MERCEDES-BENZ	92	647	
91 681 600 → 91 681 700	91 681 971	89 420 110	120	RENAULT TRUCKS (RVI)	25	837	
91 681 600 → 91 681 700	91 681 972	89 528 110	120	RENAULT TRUCKS (RVI)	25	837	
91 681 700	91 681 971	89 420 110	120	RENAULT TRUCKS (RVI)	25	837	
91 681 700	91 681 972	89 528 110	120	RENAULT TRUCKS (RVI)	25	837	
91 683 700	91 683 971	89 420 110	120	RENAULT TRUCKS (RVI)	22	835	
91 683 700	91 683 972	89 528 110	120	RENAULT TRUCKS (RVI)	22	835	
91 683 700	91 683 973	89 568 110	120	RENAULT TRUCKS (RVI)	22	835	
91 697 610			108	HATZ	4	389	
91 753 600	91 753 960	88 839 110	100	MWM	8	688	
				RENAULT	48	814	
91 753 600	91 753 961	88 850 110	100	MWM	8	688	
				RENAULT	48	814	
91 774 600			83	CITROEN	13	203	
				PEUGEOT	15	763	
91 780 610			82,5	FORD	19	366	
				MAZDA	5	561	
91 786 620			85	HATZ	1	388	
91 809 600 → 92 614 601			77	VOLKSWAGEN	22	1029	
91 809 601 → 92 614 601			77	VOLKSWAGEN	22	1029	
91 819 610			88,5	MERCEDES-BENZ	29	614	
91 872 600 → 92 767 600	92 767 960	88 871 110	123	MAN	26	501	
				RABA	6	784	
				SAVIEM	7	861	
91 879 600 → 93 938 600	93 938 960	88 568 110	127	SCANIA	15	873	
91 880 600 → 93 938 600	93 938 960	88 568 110	127	SCANIA	15	873	
91 937 600			95	OPEL	59	736	
				VAUXHALL	55	1000	
92 006 600 → 92 006 800			80	DACIA	7	221	
				OPEL	25	726	
				RENAULT	14	799	
				VAUXHALL	25	991	
92006600/01 → 92 006 800			80	DACIA	7	221	
				OPEL	25	726	
				RENAULT	14	799	
				VAUXHALL	25	991	
92 006 700 → 92 006 800			80	DACIA	7	221	
				OPEL	25	726	
				RENAULT	14	799	
				VAUXHALL	25	991	
92 006 800			80	DACIA	7	221	
				OPEL	25	726	





 → replaced by					Pos	
				RENAULT	14	799
				VAUXHALL	25	991
92 021 600			81	VOLKSWAGEN	40	1043
92 052 600 → 92 052 700	92 052 970	89 092 110	128	MAN	50	513
92 052 700	92 052 970	89 092 110	128	MAN	50	513
92 054 600 → 92 054 700			68,7	FORD	2	359
92 054 700			68,7	FORD	2	359
92 079 600 → 92 079 700			68,7	FORD	1	359
92 079 700			68,7	FORD	1	359
92 085 600	92 085 960	88 356 110	98,48	IHC-CASE (CNH)	10	407
				MASSEY-FERGUSON	9	553
				PERKINS	12	745
92 085 600	92 085 961	88 355 190	98,48	IHC-CASE (CNH)	10	407
				MASSEY-FERGUSON	9	553
				PERKINS	12	745
92 123 600			86	DAEWOO	1	225
				OPEL	39	731
				VAUXHALL	38	996
92 128 600	92 128 960	88 624 110	118	DAF	10	234
92 128 600	92 128 963	89 501 110	118	DAF	10	234
92 130 600	92 130 960	88 640 110	130	DAF	14	235
92 130 600	92 130 961	89 413 110	130	DAF	14	235
92 144 600 → 92 144 800	92 144 980	88 587 190	101,054	FIAT / IVECO	58	336
				MASSEY-FERGUSON	13	555
				PERKINS	21	749
92 144 600 → 92 144 800	92 144 981	89 022 190	101,054	FIAT / IVECO	58	336
				MASSEY-FERGUSON	13	555
				PERKINS	21	749
92 144 800	92 144 980	88 587 190	101,054	FIAT / IVECO	58	336
				MASSEY-FERGUSON	13	555
				PERKINS	21	749
92 144 800	92 144 981	89 022 190	101,054	FIAT / IVECO	58	336
				MASSEY-FERGUSON	13	555
				PERKINS	21	749
92 157 600 → 92 158 600			105	STEYR	10	946
92 158 600			105	STEYR	10	946
92 189 600			93,67	FORD	43	373
92 210 600 → 93 582 600			86	MERCEDES-BENZ	10	608
92 210 601 → 92 582 600	92 582 963	89 433 190	128	MERCEDES-BENZ	93	647
92 213 630			84	BMW	9	180
92 221 600			89	MERCEDES-BENZ	34	616
92 226 600 → 97 505 600	97 505 960	89 002 190	111,76	FORD	55	377
92 228 600			75	SEAT	5	892
				VOLKSWAGEN	6	1023
92 231 600	92 231 960	89 386 190	82,6	FIAT / IVECO	15	315
				LANCIA	9	454
92 231 600	92 231 961	89 424 190	82,6	FIAT / IVECO	15	315
				LANCIA	9	454
92 237 600 → 93 741 600	93 741 960	88 684 110	102	DEUTZ	24	259
92 237 600 → 93 741 600	93 741 961	89 494 110	102	DEUTZ	24	259
92 249 600 → 93 928 600			81	AUDI	18	160
				SEAT	27	903
				VOLKSWAGEN	36	1041
92 249 700 → 93 928 600			81	AUDI	18	160
				SEAT	27	903
				VOLKSWAGEN	36	1041
92 253 600			90,475	ROVER	10	850
92 253 610 → 94 502 620			90,475	ROVER	10	850
92 282 610 → 92 282 613			90,83	FORD	39	371
92 282 613			90,83	FORD	39	371
92 283 600 → 90 606 600			90,83	FORD	38	371
92 283 604 → 90 606 600			90,83	FORD	38	371
92 286 600 → 92 286 700	92 286 971	89 500 110	92	ALFA ROMEO	10	138
				FORD	40	372
				MASSEY-FERGUSON	5	550



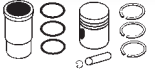

 → replaced by					Pos	
				ROVER	14	851
				VM	2	1003
92 286 700	92 286 971	89 500 110	92	ALFA ROMEO	10	138
				FORD	40	372
				MASSEY-FERGUSON	5	550
				ROVER	14	851
				VM	2	1003
92 292 600			80,5	FIAT / IVECO	9	313
				LANCIA	5	452
92 306 600	92 306 963	89 181 110	125	HANOMAG	5	384
				MERCEDES-BENZ	80	641
92 306 600	92 306 965	89 380 110	125	HANOMAG	5	384
				MERCEDES-BENZ	80	641
92 308 600			83	NISSAN	12	704
92 309 600 → 91 315 700			76	LADA	2	446
92 317 600 → 92 317 700			86,4	CITROEN	31	209
				FIAT / IVECO	33	323
				PEUGEOT	34	769
92 317 700			86,4	CITROEN	31	209
				FIAT / IVECO	33	323
				PEUGEOT	34	769
92 329 600 → 92 329 700	92 329 970	88 600 110	137	FIAT / IVECO	86	349
92 329 700	92 329 970	88 600 110	137	FIAT / IVECO	86	349
92 334 600 → 92 334 800	92 334 980	88 562 110	120	DEUTZ	42	267
				TAM	1	963
92 334 800	92 334 980	88 562 110	120	DEUTZ	42	267
				TAM	1	963
92 335 600 → 93 371 600	93 371 960	88 602 110	105,57	VOLVO-BM	18	1112
92 394 600 → 93 315 600	93 315 960	88 684 110	102	DEUTZ	23	259
92 394 600 → 93 315 600	93 315 961	89 341 110	102	DEUTZ	23	259
92 394 600 → 93 315 600	93 315 962	89 494 110	102	DEUTZ	23	259
92 394 600 → 93 315 600	93 315 963	89 496 110	102	DEUTZ	23	259
92 409 600 → 92 409 700	92 409 970	88 634 110	84	CITROEN	20	206
				FIAT / IVECO	24	320
				PEUGEOT	23	766
92 409 700	92 409 970	88 634 110	84	CITROEN	20	206
				FIAT / IVECO	24	320
				PEUGEOT	23	766
92 411 600	92 411 960	89 431 110	120,65	VOLVO	49	1088
				VOLVO-BM	27	1115
92 412 600 → 92 412 601			77	VOLKSWAGEN	20	1028
92 412 601			77	VOLKSWAGEN	20	1028
92 433 600 → 92 969 600	92 969 960	88 645 110	128	HANOMAG	7	384
92 461 600 → 93 045 600	93 045 960	88 635 190	105	DEUTZ	37	264
				MWM	11	690
				RENAULT	54	817
92 461 600 → 93 045 600	93 045 961	89 197 110	105	DEUTZ	37	264
				MWM	11	690
				RENAULT	54	817
92 475 600 → 93 535 600	93 535 960	89 005 110	100	DEUTZ	15	256
				IHC-CASE (CNH)	13	409
92 475 600 → 93 535 600	93 535 961	89 495 110	100	DEUTZ	15	256
				IHC-CASE (CNH)	13	409
92 498 600	92 498 960	88 670 110	102	MAN	3	486
				RENAULT	50	815
				RENAULT TRUCKS (RVI)	12	830
				SAVIEM	1	860
92 498 600	92 498 961	89 173 110	102	MAN	3	486
				RENAULT	50	815
				RENAULT TRUCKS (RVI)	12	830
				SAVIEM	1	860
92 499 600 → 92 499 700	92 499 970	89 441 110	102	MAN	4	487
				RENAULT TRUCKS (RVI)	14	831
				SAVIEM	2	860
92 499 700	92 499 970	89 441 110	102	MAN	4	487









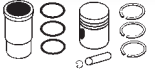

 → replaced by					Pos	
				RENAULT TRUCKS (RVI)	14	831
				SAVIEM	2	860
92 516 600 → 93 076 600	93 076 960	89 056 110	125	MAN	28	502
				SAVIEM	8	862
92 516 600 → 93 076 600	93 076 961	89 057 110	125	MAN	28	502
				SAVIEM	8	862
92 523 600 → 92 523 601	92 523 960	88 668 110	93	PORSCHE	2	780
				VOLKSWAGEN	73	1055
92 523 601	92 523 960	88 668 110	93	PORSCHE	2	780
				VOLKSWAGEN	73	1055
92 525 600 → 92 525 700	92 525 970	89 177 190	97,5	MERCEDES-BENZ	64	632
92 525 600 → 92 525 700	92 525 971	89 543 190	97,5	MERCEDES-BENZ	64	632
92 525 700	92 525 970	89 177 190	97,5	MERCEDES-BENZ	64	632
92 525 700	92 525 971	89 543 190	97,5	MERCEDES-BENZ	64	632
92 568 600 → 93 882 600	93 882 960	89 178 190	97	HANOMAG	2	383
				MERCEDES-BENZ	57	625
				TOYOTA	18	976
92 568 600 → 93 882 600	93 882 961	89 069 190	97	HANOMAG	2	383
				MERCEDES-BENZ	57	625
				TOYOTA	18	976
92 568 600 → 93 882 600	93 882 962	89 177 190	97	HANOMAG	2	383
				MERCEDES-BENZ	57	625
				TOYOTA	18	976
92 574 600 → 93 568 600	93 568 960	88 869 190	128	MERCEDES-BENZ	92	647
92 574 600 → 93 568 600	93 568 963	89 433 190	128	MERCEDES-BENZ	92	647
92 581 600	92 581 960	89 178 190	97	FORD	49	375
				MERCEDES-BENZ	58	626
92 581 600	92 581 961	89 069 190	97	FORD	49	375
				MERCEDES-BENZ	58	626
92 581 600	92 581 962	89 177 190	97	FORD	49	375
				MERCEDES-BENZ	58	626
92 582 600	92 582 963	89 433 190	128	MERCEDES-BENZ	93	647
92 587 600	92 587 960	89 158 190	107,21	FORD	54	377
92 594 620			86	MERCEDES-BENZ	11	608
92 598 600	92 598 960	89 033 190	94	PEUGEOT	44	772
92 614 600 → 92 614 601			77	VOLKSWAGEN	22	1029
92 614 601			77	VOLKSWAGEN	22	1029
92 626 600 → 92 800 600	92 800 960	88 681 190	90,9	MERCEDES-BENZ	44	620
				STEYR	4	943
92 628 600	92 628 960	88 631 190	100	FIAT / IVECO	55	335
				OM	8	713
92 628 600	92 628 964	88 631 192	100	FIAT / IVECO	55	335
				OM	8	713
92 648 600	92 648 962	89 192 110	125	MERCEDES-BENZ	83	643
92 653 610 → 92 931 610			93,75	MERCEDES-BENZ	47	621
92 656 600	92 656 960	89 054 110	125	MAN	27	501
92 656 600	92 656 963	89 340 110	125	MAN	27	501
92 666 600	92 666 960	88 865 110	108	MAN	8	488
				RENAULT TRUCKS (RVI)	16	832
				SAVIEM	4	860
92 666 600	92 666 961	88 866 110	108	MAN	8	488
				RENAULT TRUCKS (RVI)	16	832
				SAVIEM	4	860
92 721 600	92 721 960	88 510 110	90	FORD	37	371
				OPEL	52	733
				PEUGEOT	39	770
92 735 600 → 94 412 600	94 412 961	89 470 110	108	MAN	13	492
				STEYR	11	946
92 735 600 → 94 412 600	94 412 962	89 453 110	108	MAN	13	492
				STEYR	11	946
92 735 600 → 94 412 600	94 412 963	89 470 190	108	MAN	13	492
				STEYR	11	946
92 741 600 → 93 399 600	93 399 961	89 366 110	127	SCANIA	16	873
92 760 600 → 93 045 600	93 045 960	88 635 190	105	DEUTZ	37	264
				MWM	11	690





 → replaced by					Pos	
92 760 600 → 93 045 600	93 045 961	89 197 110	105	RENAULT	54	817
				DEUTZ	37	264
				MWM	11	690
				RENAULT	54	817
92 767 600	92 767 960	88 871 110	123	MAN	26	501
				RABA	6	784
				SAVIEM	7	861
92 771 600 → 94 457 600	94 457 961	89 465 110	121	RABA	3	783
92 771 600 → 94 457 600	94 457 962	89 466 110	121	RABA	3	783
92 771 600 → 94 457 600	94 457 963	89 467 110	121	RABA	3	783
92 772 600			91,48	FIAT / IVECO	38	325
				MASSEY-FERGUSON	3	550
				PERKINS	4	741
92 772 700 → 92 772 600			91,48	FIAT / IVECO	38	325
				MASSEY-FERGUSON	3	550
				PERKINS	4	741
92 774 600	92 774 961	88 354 190	98,48	IHC-CASE (CNH)	7	405
				MASSEY-FERGUSON	7	552
				PERKINS	11	745
92 774 600	92 774 962	88 355 190	98,48	IHC-CASE (CNH)	7	405
				MASSEY-FERGUSON	7	552
				PERKINS	11	745
92 774 600	92 774 963	88 356 110	98,48	IHC-CASE (CNH)	7	405
				MASSEY-FERGUSON	7	552
				PERKINS	11	745
92 776 600			92	VOLVO	14	1074
92 784 600 → 93 938 600	93 938 960	88 568 110	127	SCANIA	15	873
92 786 600 → 90 843 600	90 843 960	89 196 110	90	KOMPRESSOR	9	438
				MERCEDES-BENZ	39	618
92 786 600 → 90 843 600	90 843 962	89 440 110	90	KOMPRESSOR	9	438
				MERCEDES-BENZ	39	618
92 791 600	92 791 960	88 524 110	88	FORD	32	369
				PEUGEOT	38	770
92 791 800 → 92 791 600	92 791 960	88 524 110	88	FORD	32	369
				PEUGEOT	38	770
92 792 600	92 792 960	88 588 190	87	HANOMAG	1	382
				MERCEDES-BENZ	14	609
				SEAT	46	908
92 792 600	92 792 961	88 828 190	87	HANOMAG	1	382
				MERCEDES-BENZ	14	609
				SEAT	46	908
92 800 600	92 800 960	88 681 190	90,9	MERCEDES-BENZ	44	620
				STEYR	4	943
92 803 610 → 92 803 811			94	VOLKSWAGEN	77	1056
92 803 611 → 92 803 811			94	VOLKSWAGEN	77	1056
92 803 810 → 92 803 811			94	VOLKSWAGEN	77	1056
92 803 811			94	VOLKSWAGEN	77	1056
92 807 600 → 93 343 600			87	MERCEDES-BENZ	15	609
				SEAT	45	908
92 812 600 → 90 112 600	90 112 960	88 624 110	118	DAF	9	233
92 813 600	92 813 961	89 032 190	93,647	FORD	41	372
92 815 600	92 815 960	89 005 110	100	DEUTZ	15	256
				IHC-CASE (CNH)	13	408
92 815 600	92 815 961	89 495 110	100	DEUTZ	15	256
				IHC-CASE (CNH)	13	408
92 815 700 → 92 815 600	92 815 960	89 005 110	100	DEUTZ	15	256
				IHC-CASE (CNH)	13	408
92 815 700 → 92 815 600	92 815 961	89 495 110	100	DEUTZ	15	256
				IHC-CASE (CNH)	13	408
92 816 600	92 816 960	89 030 110	125	DEUTZ	46	268
92 816 600	92 816 961	89 384 110	125	DEUTZ	46	268
92 824 600	92 824 960	89 056 110	125	MAN	31	504
92 824 600	92 824 961	89 057 110	125	MAN	31	504
92 827 600	92 827 960	88 868 110	104,775	VOLVO	31	1081
				VOLVO-BM	15	1110



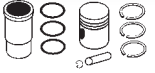

 → replaced by					Pos	
92 827 600	92 827 961	89 370 110	104,775	VOLVO	31	1081
				VOLVO-BM	15	1110
92 834 600	92 834 961	89 005 110	100	DEUTZ	14	255
92 834 600	92 834 962	89 495 110	100	DEUTZ	14	255
92 886 600 → 90 843 700	90 843 970	89 196 110	90	KOMPRESSOR	8	437
				MAN	1	485
92 886 600 → 90 843 700	90 843 972	89 440 110	90	KOMPRESSOR	8	437
				MAN	1	485
92 893 600 → 93 076 600	93 076 960	89 056 110	125	MAN	28	502
				SAVIEM	8	862
92 893 600 → 93 076 600	93 076 961	89 057 110	125	MAN	28	502
				SAVIEM	8	862
92 894 600 → 93 274 600	93 274 960	89 056 110	125	MAN	32	505
92 894 600 → 93 274 600	93 274 961	89 057 110	125	MAN	32	505
92 894 600 → 93 274 600	93 274 964	89 525 110	125	MAN	32	505
92 931 610			93,75	MERCEDES-BENZ	47	621
92 938 600 → 93 844 700	93 844 970	89 073 190	93	CITROEN	37	211
				FIAT / IVECO	41	326
				PEUGEOT	43	771
92 951 600	92 951 960	88 892 150	98,425	IHC-CASE (CNH)	5	404
92 952 600	92 952 960	88 891 150	98,425	IHC-CASE (CNH)	4	403
92 953 620 → 92 594 620			86	MERCEDES-BENZ	11	608
92 964 600	92 964 960	89 039 110	142	DEUTZ	54	271
92 968 600	92 968 960	88 645 110	128	HANOMAG	8	385
92 969 600	92 969 960	88 645 110	128	HANOMAG	7	384
92 982 600	92 982 960	88 891 150	98,425	IHC-CASE (CNH)	6	404
92 986 600	92 986 960	88 853 110	121	MAN	24	501
				RABA	1	783
				ROMAN-DIESEL	2	844
				SAVIEM	5	861
92 986 600	92 986 961	88 854 110	121	MAN	24	501
				RABA	1	783
				ROMAN-DIESEL	2	844
				SAVIEM	5	861
92 986 600	92 986 962	88 852 110	121	MAN	24	501
				RABA	1	783
				ROMAN-DIESEL	2	844
				SAVIEM	5	861
92 989 600	92 989 960	88 853 110	121	MAN	23	500
				RABA	2	783
				ROMAN-DIESEL	3	844
				SAVIEM	6	861
92 989 600	92 989 961	88 854 110	121	MAN	23	500
				RABA	2	783
				ROMAN-DIESEL	3	844
				SAVIEM	6	861
92 989 600	92 989 962	88 852 110	121	MAN	23	500
				RABA	2	783
				ROMAN-DIESEL	3	844
				SAVIEM	6	861
92 994 600	92 994 960	89 056 110	125	MAN	31	504
92 994 600	92 994 961	89 057 110	125	MAN	31	504
92 995 600	92 995 960	89 056 110	125	MAN	31	504
92 995 600	92 995 961	89 057 110	125	MAN	31	504
92 996 600 → 93 275 600	93 275 960	89 056 110	125	MAN	32	505
92 996 600 → 93 275 600	93 275 961	89 057 110	125	MAN	32	505
93 000 600	93 000 961	89 036 110	102	JOHN DEERE	2	424
93 011 600 → 93 177 600	93 177 960	88 355 190	98,48	PERKINS	14	746
93 011 600 → 93 177 600	93 177 961	88 356 110	98,48	PERKINS	14	746
93 013 600	93 013 960	89 000 110	98	LEYLAND	1	461
93 017 600 → 93 582 600			86	MERCEDES-BENZ	10	608
93 044 600 → 93 192 600	93 192 961	89 182 110	100	STEYR	8	944
93 045 600	93 045 960	88 635 190	105	DEUTZ	37	264
				MWM	11	690
				RENAULT	54	817



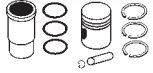

 → replaced by					Pos	
93 045 600	93 045 961	89 197 110	105	DEUTZ	37	264
				MWM	11	690
				RENAULT	54	817
93 049 600 → 93 757 600	93 757 960	89 028 110	106,5	JOHN DEERE	4	424
93 052 600	93 052 960	88 640 110	130	DAF	15	236
93 052 600	93 052 961	89 413 110	130	DAF	15	236
93 061 600	93 061 960	88 635 190	105	MWM	9	689
				RENAULT	52	816
93 061 600	93 061 961	89 197 110	105	MWM	9	689
				RENAULT	52	816
93 062 600	93 062 960	88 635 190	105	MWM	12	691
93 062 600	93 062 961	89 197 110	105	MWM	12	691
93 063 600	93 063 960	88 839 110	100	MWM	7	687
				RENAULT	49	814
93 063 600	93 063 961	88 850 110	100	MWM	7	687
				RENAULT	49	814
93 065 600 → 94 664 602			82,5	FORD	18	366
93 065 602 → 94 664 602			82,5	FORD	18	366
93 069 600	93 069 960	88 635 190	105	MWM	9	689
				RENAULT	52	816
93 069 600	93 069 961	89 197 110	105	MWM	9	689
				RENAULT	52	816
93 076 600	93 076 960	89 056 110	125	MAN	28	502
				SAVIEM	8	862
93 076 600	93 076 961	89 057 110	125	MAN	28	502
				SAVIEM	8	862
93 076 700 → 93 076 600	93 076 960	89 056 110	125	MAN	28	502
				SAVIEM	8	862
93 076 700 → 93 076 600	93 076 961	89 057 110	125	MAN	28	502
				SAVIEM	8	862
93 084 620			75	AUDI	1	148
				VOLKSWAGEN	3	1022
93 085 610			76,5	VOLKSWAGEN	16	1026
93 096 600 → 93 532 600	93 532 962	89 387 110	126	STEYR	14	949
				WEICHAİ	1	1122
93 114 600 → 93 114 701			96	VOLVO	18	1075
93 114 701			96	VOLVO	18	1075
93 116 700			96	STEYR	6	944
				VOLVO	19	1075
93 117 600			81	SEAT	24	902
				VOLKSWAGEN	39	1042
93 118 600			93,67	FORD	42	372
93 122 620 → 93 787 620			80	FORD	14	365
93 123 600	93 123 960	89 319 190	93	ALFA ROMEO	11	139
				FIAT / IVECO	45	329
				OM	2	710
				RENAULT	39	808
				RENAULT TRUCKS (RVI)	3	825
93 123 600	93 123 961	89 319 191	93	ALFA ROMEO	11	139
				FIAT / IVECO	45	329
				OM	2	710
				RENAULT	39	808
				RENAULT TRUCKS (RVI)	3	825
93 123 600	93 123 962	89 319 192	93	ALFA ROMEO	11	139
				FIAT / IVECO	45	329
				OM	2	710
				RENAULT	39	808
				RENAULT TRUCKS (RVI)	3	825
93 123 600	93 123 963	89 319 193	93	ALFA ROMEO	11	139
				FIAT / IVECO	45	329
				OM	2	710
				RENAULT	39	808
				RENAULT TRUCKS (RVI)	3	825
93 123 700 → 93 123 600	93 123 960	89 319 190	93	ALFA ROMEO	11	139
				FIAT / IVECO	45	329



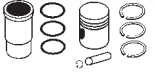

 → replaced by					Pos	
				OM	2	710
				RENAULT	39	808
				RENAULT TRUCKS (RVI)	3	825
93 123 700 → 93 123 600	93 123 961	89 319 191	93	ALFA ROMEO	11	139
				FIAT / IVECO	45	329
				OM	2	710
				RENAULT	39	808
				RENAULT TRUCKS (RVI)	3	825
93 123 700 → 93 123 600	93 123 962	89 319 192	93	ALFA ROMEO	11	139
				FIAT / IVECO	45	329
				OM	2	710
				RENAULT	39	808
				RENAULT TRUCKS (RVI)	3	825
93 123 700 → 93 123 600	93 123 963	89 319 193	93	ALFA ROMEO	11	139
				FIAT / IVECO	45	329
				OM	2	710
				RENAULT	39	808
				RENAULT TRUCKS (RVI)	3	825
9312700 → 93 123 600	93 123 960	89 319 190	93	ALFA ROMEO	11	139
				FIAT / IVECO	45	329
				OM	2	710
				RENAULT	39	808
				RENAULT TRUCKS (RVI)	3	825
9312700 → 93 123 600	93 123 961	89 319 191	93	ALFA ROMEO	11	139
				FIAT / IVECO	45	329
				OM	2	710
				RENAULT	39	808
				RENAULT TRUCKS (RVI)	3	825
9312700 → 93 123 600	93 123 962	89 319 192	93	ALFA ROMEO	11	139
				FIAT / IVECO	45	329
				OM	2	710
				RENAULT	39	808
				RENAULT TRUCKS (RVI)	3	825
9312700 → 93 123 600	93 123 963	89 319 193	93	ALFA ROMEO	11	139
				FIAT / IVECO	45	329
				OM	2	710
				RENAULT	39	808
				RENAULT TRUCKS (RVI)	3	825
93 128 600 → 93 260 600	93 260 960	89 163 190	76,5	AUDI	4	148
				VOLKSWAGEN	17	1026
				VOLVO	3	1068
93 137 600	93 137 961	89 453 110	108	MAN	12	491
93 137 600	93 137 962	89 470 110	108	MAN	12	491
93 137 600	93 137 963	89 470 190	108	MAN	12	491
93 138 600	93 138 961	89 470 110	108	MAN	12	491
93 138 600	93 138 962	89 453 110	108	MAN	12	491
93 138 600	93 138 963	89 470 190	108	MAN	12	491
93 141 600 → 94 786 700			83	CITROEN	19	206
				FIAT / IVECO	22	319
				LADA	9	448
				PEUGEOT	21	765
				SUZUKI	6	956
93 152 600	93 152 960	88 402 110	115	SCANIA	3	869
93 152 600	93 152 961	89 088 110	115	SCANIA	3	869
93 153 600	93 153 960	89 016 110	98,43	VOLVO	22	1076
				VOLVO-BM	4	1105
93 154 600	93 154 960	89 016 110	98,43	VOLVO	21	1076
				VOLVO-BM	5	1105
93 154 600	93 154 961	89 352 110	98,43	VOLVO	21	1076
				VOLVO-BM	5	1105
93 166 600	93 166 960	88 868 110	104,775	VOLVO	33	1082
				VOLVO-BM	14	1110
93 171 600	93 171 960	89 390 110	128	MERCEDES-BENZ	109	662
93 173 600	93 173 960	88 602 110	105,57	VOLVO-BM	18	1112
93 174 600 → 93 174 700	93 174 970	88 602 110	105,57	VOLVO-BM	19	1112

 → replaced by					Pos	
93 174 700	93 174 970	88 602 110	105,57	VOLVO-BM	19	1112
93 175 600	93 175 960	89 022 190	101,054	FIAT / IVECO	57	336
				MASSEY-FERGUSON	14	556
				PERKINS	22	750
93 175 600	93 175 961	88 587 190	101,054	FIAT / IVECO	57	336
				MASSEY-FERGUSON	14	556
				PERKINS	22	750
93 177 600	93 177 960	88 355 190	98,48	PERKINS	14	746
93 177 600	93 177 961	88 356 110	98,48	PERKINS	14	746
93 185 600	93 185 960	89 054 110	125	MAN	30	503
93 185 600	93 185 963	89 340 110	125	MAN	30	503
93 189 600 → 93 343 600			87	MERCEDES-BENZ	15	609
				SEAT	45	908
93 192 600	93 192 961	89 182 110	100	STEYR	8	944
93 208 600	93 208 960	89 023 110	115	FIAT / IVECO	75	344
				OM	11	714
93 209 600	93 209 960	89 024 110	115	FIAT / IVECO	74	344
				OM	10	714
93 224 600	93 224 960	89 030 110	125	DEUTZ	44	267
				FORD	60	379
				TAM	3	963
93 224 600	93 224 961	89 384 110	125	DEUTZ	44	267
				FORD	60	379
				TAM	3	963
93 230 600	93 230 961	89 182 110	100	STEYR	9	945
93 231 600	93 231 960	89 380 110	125	MERCEDES-BENZ	87	645
93 234 600	93 234 960	88 568 110	127	SCANIA	18	874
93 249 600	93 249 960	89 084 110	130,175	VOLVO	58	1091
93 249 600	93 249 961	89 328 110	130,175	VOLVO	58	1091
93 249 600	93 249 962	89 399 110	130,175	VOLVO	58	1091
93 249 600	93 249 963	89 521 110	130,175	VOLVO	58	1091
93 249 600	93 249 964	89 522 110	130,175	VOLVO	58	1091
93 250 600	93 250 960	89 084 110	130,175	VOLVO	57	1090
93 250 600	93 250 961	89 521 110	130,175	VOLVO	57	1090
93 253 600	93 253 960	89 018 150	100	IHC-CASE (CNH)	12	408
93 254 600 → 93 253 600	93 253 960	89 018 150	100	IHC-CASE (CNH)	12	408
93 260 600	93 260 960	89 163 190	76,5	AUDI	4	148
				VOLKSWAGEN	17	1026
				VOLVO	3	1068
93 267 600	93 267 960	89 320 190	100	PERKINS	18	748
				RENAULT TRUCKS (RVI)	11	830
93 267 600	93 267 961	89 527 190	100	PERKINS	18	748
				RENAULT TRUCKS (RVI)	11	830
93 267 600	93 267 962	89 555 190	100	PERKINS	18	748
				RENAULT TRUCKS (RVI)	11	830
93 272 600	93 272 960	89 027 110	78	PEUGEOT	8	761
93 274 600	93 274 960	89 056 110	125	MAN	32	505
93 274 600	93 274 961	89 057 110	125	MAN	32	505
93 274 600	93 274 964	89 525 110	125	MAN	32	505
93 275 600	93 275 960	89 056 110	125	MAN	32	505
93 275 600	93 275 961	89 057 110	125	MAN	32	505
93 280 600	93 280 960	88 684 110	102	DEUTZ	25	260
93 280 600	93 280 961	89 494 110	102	DEUTZ	25	260
93 285 600 → 94 631 600	94 631 960	89 058 110	102	ZETOR	3	1131
93 288 600	93 288 960	88 355 190	98,48	MASSEY-FERGUSON	10	554
				PERKINS	13	746
93 288 600	93 288 961	88 356 110	98,48	MASSEY-FERGUSON	10	554
				PERKINS	13	746
93 293 600 → 93 293 601	93 293 960	89 082 110	85,5	VOLKSWAGEN	67	1053
93 293 601	93 293 960	89 082 110	85,5	VOLKSWAGEN	67	1053
93 295 600 → 91 322 701	91 322 973	89 082 110	85,5	VOLKSWAGEN	68	1054
93 295 601 → 91 322 701	91 322 973	89 082 110	85,5	VOLKSWAGEN	68	1054
93 298 600	93 298 962	89 192 110	125	MERCEDES-BENZ	86	644
93 298 602 → 93 298 600	93 298 962	89 192 110	125	MERCEDES-BENZ	86	644
93 300 600 → 93 378 700	93 378 971	89 183 190	93	ALFA ROMEO	12	139





 → replaced by					Pos	
				FIAT / IVECO	40	325
				OM	1	710
				RENAULT	37	807
				RENAULT TRUCKS (RVI)	2	824
				SEAT	47	909
93 300 600 → 93 378 700	93 378 972	89 183 191	93	ALFA ROMEO	12	139
				FIAT / IVECO	40	325
				OM	1	710
				RENAULT	37	807
				RENAULT TRUCKS (RVI)	2	824
				SEAT	47	909
93 306 600			125	FAP-FAMOS	3	279
93 309 600	93 309 960	88 588 190	87	MERCEDES-BENZ	16	609
				SEAT	44	908
93 309 600	93 309 961	88 828 190	87	MERCEDES-BENZ	16	609
				SEAT	44	908
93 310 600 → 93 444 600	93 444 960	88 681 190	90,9	MERCEDES-BENZ	46	620
				STEYR	5	943
93 311 600	93 311 961	89 195 190	103	FIAT / IVECO	61	338
93 314 600 → 93 696 600	93 696 960	89 060 110	76	RENAULT	6	796
				VOLVO	2	1068
93 315 600	93 315 960	88 684 110	102	DEUTZ	23	259
93 315 600	93 315 961	89 341 110	102	DEUTZ	23	259
93 315 600	93 315 962	89 494 110	102	DEUTZ	23	259
93 315 600	93 315 963	89 496 110	102	DEUTZ	23	259
93 329 600	93 329 960	89 056 110	125	MAN	32	505
93 329 600	93 329 961	89 057 110	125	MAN	32	505
93 332 600	93 332 962	89 181 110	125	MERCEDES-BENZ	81	642
93 332 600	93 332 965	89 380 110	125	MERCEDES-BENZ	81	642
93 333 600 → 93 495 600	93 495 960	89 508 190	95,5	MERCEDES-BENZ	49	621
93 334 600	93 334 960	89 087 110	120,65	VOLVO	45	1086
93 334 600	93 334 961	89 175 110	120,65	VOLVO	45	1086
93 343 600			87	MERCEDES-BENZ	15	609
				SEAT	45	908
93 355 600	93 355 960	88 635 190	105	DEUTZ	37	264
				MWM	11	690
				RENAULT	54	817
93 355 600	93 355 961	89 197 110	105	DEUTZ	37	264
				MWM	11	690
				RENAULT	54	817
93 365 600 → 93 700 600			89	BMW	19	182
93 368 600	93 368 960	88 587 190	101,054	PERKINS	20	749
93 368 600	93 368 961	89 022 190	101,054	PERKINS	20	749
93 369 600 → 93 369 700	93 369 970	89 084 110	130,175	VOLVO	59	1092
				VOLVO-BM	29	1116
93 369 600 → 93 369 700	93 369 971	89 328 110	130,175	VOLVO	59	1092
				VOLVO-BM	29	1116
93 369 600 → 93 369 700	93 369 972	89 399 110	130,175	VOLVO	59	1092
				VOLVO-BM	29	1116
93 369 600 → 93 369 700	93 369 974	89 522 110	130,175	VOLVO	59	1092
				VOLVO-BM	29	1116
93 369 700	93 369 970	89 084 110	130,175	VOLVO	59	1092
				VOLVO-BM	29	1116
93 369 700	93 369 971	89 328 110	130,175	VOLVO	59	1092
				VOLVO-BM	29	1116
93 369 700	93 369 972	89 399 110	130,175	VOLVO	59	1092
				VOLVO-BM	29	1116
93 369 700	93 369 974	89 522 110	130,175	VOLVO	59	1092
				VOLVO-BM	29	1116
93 371 600	93 371 960	88 602 110	105,57	VOLVO-BM	18	1112
93 378 600 → 93 378 700	93 378 971	89 183 190	93	ALFA ROMEO	12	139
				FIAT / IVECO	40	325
				OM	1	710
				RENAULT	37	807
				RENAULT TRUCKS (RVI)	2	824

 → replaced by					Pos	
93 378 600 → 93 378 700	93 378 972	89 183 191	93	SEAT	47	909
				ALFA ROMEO	12	139
				FIAT / IVECO	40	325
				OM	1	710
				RENAULT	37	807
				RENAULT TRUCKS (RVI)	2	824
93 378 700	93 378 971	89 183 190	93	SEAT	47	909
				ALFA ROMEO	12	139
				FIAT / IVECO	40	325
				OM	1	710
				RENAULT	37	807
				RENAULT TRUCKS (RVI)	2	824
93 378 700	93 378 972	89 183 191	93	SEAT	47	909
				ALFA ROMEO	12	139
				FIAT / IVECO	40	325
				OM	1	710
				RENAULT	37	807
				RENAULT TRUCKS (RVI)	2	824
93 393 600 → 90 747 700	90 747 970	89 077 110	120	RENAULT TRUCKS (RVI)	20	834
93 394 600 → 93 394 700	93 394 970	89 078 110	120	RENAULT TRUCKS (RVI)	21	834
93 394 600 → 93 394 700	93 394 971	89 420 110	120	RENAULT TRUCKS (RVI)	21	834
93 394 700	93 394 970	89 078 110	120	RENAULT TRUCKS (RVI)	21	834
93 394 700	93 394 971	89 420 110	120	RENAULT TRUCKS (RVI)	21	834
93 397 600 → 93 063 600	93 063 960	88 839 110	100	MWM	7	687
				RENAULT	49	814
93 397 600 → 93 063 600	93 063 961	88 850 110	100	MWM	7	687
				RENAULT	49	814
93 398 600	93 398 961	89 367 110	127	SCANIA	19	874
93 399 600	93 399 961	89 366 110	127	SCANIA	16	873
93 424 610			96,5	MERCEDES-BENZ	53	622
93 434 600 → 90 732 600	90 732 960	89 163 190	76,5	AUDI	5	149
				NISSAN	4	701
				STEYR	1	942
				VOLKSWAGEN	18	1027
				VOLVO	4	1069
93 440 600 → 93 613 700	93 613 970	89 342 190	89	MERCEDES-BENZ	30	615
93 444 600	93 444 960	88 681 190	90,9	MERCEDES-BENZ	46	620
				STEYR	5	943
93 445 600 → 93 445 700	93 445 970	89 018 150	100	IHC-CASE (CNH)	14	409
93 445 700	93 445 970	89 018 150	100	IHC-CASE (CNH)	14	409
93 457 600	93 457 960	89 168 110	94	VOLKSWAGEN	78	1057
93 471 600	93 471 960	89 162 110	92	VOLVO	15	1074
93 472 600	93 472 960	89 083 110	100	DEUTZ	17	257
93 474 700	93 474 970	89 016 110	98,43	VOLVO	23	1076
				VOLVO-BM	6	1106
93 474 700	93 474 971	89 352 110	98,43	VOLVO	23	1076
				VOLVO-BM	6	1106
93 479 600 → 90 732 600	90 732 960	89 163 190	76,5	AUDI	5	149
				NISSAN	4	701
				STEYR	1	942
				VOLKSWAGEN	18	1027
				VOLVO	4	1069
93 484 600 → 93 484 602	93 484 962	89 180 110	128	MERCEDES-BENZ	94	648
93 484 600 → 93 484 602	93 484 964	89 389 110	128	MERCEDES-BENZ	94	648
93 484 600 → 93 484 602	93 484 965	89 395 110	128	MERCEDES-BENZ	94	648
93 484 602	93 484 962	89 180 110	128	MERCEDES-BENZ	94	648
93 484 602	93 484 964	89 389 110	128	MERCEDES-BENZ	94	648
93 484 602	93 484 965	89 395 110	128	MERCEDES-BENZ	94	648
93 484 700 → 93 484 702	93 484 966	89 389 110	128	MERCEDES-BENZ	94	649
93 484 702	93 484 966	89 389 110	128	MERCEDES-BENZ	94	649
93 485 600	93 485 962	89 180 110	128	MERCEDES-BENZ	95	650
93 485 600	93 485 964	89 389 110	128	MERCEDES-BENZ	95	650
93 485 600	93 485 965	89 395 110	128	MERCEDES-BENZ	95	650
93 495 600	93 495 960	89 508 190	95,5	MERCEDES-BENZ	49	621



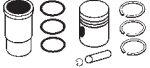

 → replaced by					Pos	
93 495 700 → 93 495 600	93 495 960	89 508 190	95,5	MERCEDES-BENZ	49	621
93 504 600 → 93 504 700	93 504 970	88 031 110	135	RENAULT TRUCKS (RVI)	32	839
93 504 600 → 93 504 700	93 504 971	89 085 110	135	RENAULT TRUCKS (RVI)	32	839
93 504 700	93 504 970	88 031 110	135	RENAULT TRUCKS (RVI)	32	839
93 504 700	93 504 971	89 085 110	135	RENAULT TRUCKS (RVI)	32	839
93 508 600	93 508 960	89 043 190	115	HANOMAG	3	383
				MERCEDES-BENZ	79	641
93 508 600	93 508 961	89 046 190	115	HANOMAG	3	383
				MERCEDES-BENZ	79	641
93 515 600 → 93 515 700	93 515 972	89 181 110	125	MERCEDES-BENZ	82	642
93 515 700	93 515 972	89 181 110	125	MERCEDES-BENZ	82	642
93 516 700	93 516 972	89 181 110	125	MERCEDES-BENZ	82	643
93 520 600	93 520 960	89 033 190	94	FORD	46	374
				PEUGEOT	44	772
93 523 600 → 93 523 700	93 523 970	89 097 110	86	CHRYSLER	3	193
				RENAULT	25	803
93 523 700	93 523 970	89 097 110	86	CHRYSLER	3	193
				RENAULT	25	803
93 532 600	93 532 962	89 387 110	126	STEYR	14	949
				WEICHAI	1	1122
93 535 600	93 535 960	89 005 110	100	DEUTZ	15	256
				IHC-CASE (CNH)	13	409
93 535 600	93 535 961	89 495 110	100	DEUTZ	15	256
				IHC-CASE (CNH)	13	409
93 544 600 → 93 544 700	93 544 970	88 602 110	105,57	VOLVO-BM	21	1113
93 544 700	93 544 970	88 602 110	105,57	VOLVO-BM	21	1113
93 545 600 → 93 545 700	93 545 970	88 602 110	105,57	VOLVO-BM	20	1113
93 545 700	93 545 970	88 602 110	105,57	VOLVO-BM	20	1113
93 548 600 → 93 582 600			86	MERCEDES-BENZ	10	608
93 548 700 → 93 582 600			86	MERCEDES-BENZ	10	608
93 548 710 → 93 582 600			86	MERCEDES-BENZ	10	608
93 548 720 → 93 582 600			86	MERCEDES-BENZ	10	608
93 552 600	93 552 960	89 056 110	125	MAN	34	506
93 552 600	93 552 961	89 057 110	125	MAN	34	506
93 554 600	93 554 960	89 056 110	125	MAN	34	506
93 555 600	93 555 960	89 091 110	102	MAN	6	487
93 566 600	93 566 960	88 500 190	106,698	FORD	53	376
93 568 600	93 568 960	88 869 190	128	MERCEDES-BENZ	92	647
93 568 600	93 568 963	89 433 190	128	MERCEDES-BENZ	92	647
93 568 700 → 93 568 600	93 568 960	88 869 190	128	MERCEDES-BENZ	92	647
93 568 700 → 93 568 600	93 568 963	89 433 190	128	MERCEDES-BENZ	92	647
93 569 600	93 569 961	89 022 190	101,054	FIAT / IVECO	58	336
				MASSEY-FERGUSON	13	555
				PERKINS	21	750
93 578 600	93 578 960	89 161 190	80	OPEL	23	725
				VAUXHALL	23	990
93 579 620			80	BMW	3	178
93 582 600			86	MERCEDES-BENZ	10	608
93 585 600 → 93 585 602	93 585 962	89 192 110	125	MERCEDES-BENZ	85	644
93 585 602	93 585 962	89 192 110	125	MERCEDES-BENZ	85	644
93 588 600			76	LADA	3	446
93 592 600	93 592 961	88 354 190	98,48	FIAT / IVECO	53	333
				IHC-CASE (CNH)	9	406
				MASSEY-FERGUSON	6	551
				PERKINS	10	744
				RENAULT	47	813
				RENAULT TRUCKS (RVI)	9	828
				VOLVO	28	1079
				VOLVO-BM	9	1108
93 592 600	93 592 962	88 355 190	98,48	FIAT / IVECO	53	333
				IHC-CASE (CNH)	9	406
				MASSEY-FERGUSON	6	551
				PERKINS	10	744
				RENAULT	47	813
				RENAULT TRUCKS (RVI)	9	828

 → replaced by					Pos	
				VOLVO	28	1079
				VOLVO-BM	9	1108
93 592 600	93 592 963	88 356 110	98,48	FIAT / IVECO	53	333
				IHC-CASE (CNH)	9	406
				MASSEY-FERGUSON	6	551
				PERKINS	10	744
				RENAULT	47	813
				RENAULT TRUCKS (RVI)	9	828
				VOLVO	28	1079
				VOLVO-BM	9	1108
93 592 600	93 592 964	89 514 190	98,48	FIAT / IVECO	53	333
				IHC-CASE (CNH)	9	406
				MASSEY-FERGUSON	6	551
				PERKINS	10	744
				RENAULT	47	813
				RENAULT TRUCKS (RVI)	9	828
				VOLVO	28	1079
				VOLVO-BM	9	1108
93 613 600 → 93 613 700	93 613 970	89 342 190	89	MERCEDES-BENZ	30	615
93 613 700	93 613 970	89 342 190	89	MERCEDES-BENZ	30	615
93 616 600 → 93 875 600			81	AUDI	19	161
				NISSAN	10	703
				VOLKSWAGEN	38	1042
93 617 600 → 93 876 600			81	AUDI	17	160
				SEAT	26	902
				VOLKSWAGEN	37/48	1042, 1045
93 618 600 → 93 928 600			81	AUDI	18	160
				SEAT	27	903
				VOLKSWAGEN	36	1041
93 618 700 → 93 928 600			81	AUDI	18	160
				SEAT	27	903
				VOLKSWAGEN	36	1041
93 619 600 → 93 858 600	93 858 960	89 002 190	111,778	FORD	56	377
93 622 600 → 92 130 600	92 130 960	88 640 110	130	DAF	14	235
93 622 600 → 92 130 600	92 130 961	89 413 110	130	DAF	14	235
93 625 600	93 625 960	89 412 190	94	DAF	3	231
				FORD	45	373
				PEUGEOT	46	773
				SSANGYONG	6	935
93 632 600 → 93 896 600			75	SEAT	4	891
				VOLKSWAGEN	4	1022
93 648 600 → 93 648 700	93 648 970	89 184 190	83	CITROEN	18	205
				FIAT / IVECO	23	319
				HYUNDAI	1	398
				LADA	8	447
				PEUGEOT	20	764
				ROVER	6	848
				SUZUKI	5	956
				TALBOT	2	960
93 648 700	93 648 970	89 184 190	83	CITROEN	18	205
				FIAT / IVECO	23	319
				HYUNDAI	1	398
				LADA	8	447
				PEUGEOT	20	764
				ROVER	6	848
				SUZUKI	5	956
				TALBOT	2	960
93 648 800 → 93 648 700	93 648 970	89 184 190	83	CITROEN	18	205
				FIAT / IVECO	23	319
				HYUNDAI	1	398
				LADA	8	447
				PEUGEOT	20	764
				ROVER	6	848
				SUZUKI	5	956
				TALBOT	2	960







 → replaced by					Pos	
93 652 600 → 90 334 600	90 334 960	89 186 110	128	MAN	52	515
93 652 600 → 90 334 600	90 334 961	89 324 110	128	MAN	52	515
93 652 600 → 90 334 600	90 334 963	89 518 110	128	MAN	52	515
93 652 600 → 90 334 600	90 334 964	89 534 110	128	MAN	52	515
93 652 800 → 90 334 600	90 334 960	89 186 110	128	MAN	52	515
93 652 800 → 90 334 600	90 334 961	89 324 110	128	MAN	52	515
93 652 800 → 90 334 600	90 334 963	89 518 110	128	MAN	52	515
93 652 800 → 90 334 600	90 334 964	89 534 110	128	MAN	52	515
93 659 600	93 659 960	89 167 190	104,775	FORD	52	376
93 660 600	93 660 960	89 175 110	120,65	VOLVO	46	1086
93 660 600	93 660 961	89 427 110	120,65	VOLVO	46	1086
93 660 700 → 93 660 600	93 660 960	89 175 110	120,65	VOLVO	46	1086
93 660 700 → 93 660 600	93 660 961	89 427 110	120,65	VOLVO	46	1086
93 664 600 → 93 700 600			89	BMW	19	182
93 669 600 → 93 968 600	93 968 960	89 508 190	95,5	MERCEDES-BENZ	52	622
93 671 600	93 671 960	89 508 190	95,5	MERCEDES-BENZ	51	622
93 671 601 → 93 671 600	93 671 960	89 508 190	95,5	MERCEDES-BENZ	51	622
93 672 600			82	LADA	6	447
93 673 600 → 93 673 700	93 673 970	89 342 190	89	MERCEDES-BENZ	33	616
93 673 700	93 673 970	89 342 190	89	MERCEDES-BENZ	33	616
93 677 610			89	MERCEDES-BENZ	32	615
93 687 600 → 90 732 600	90 732 960	89 163 190	76,5	AUDI	5	149
				NISSAN	4	701
				STEYR	1	942
				VOLKSWAGEN	18	1027
				VOLVO	4	1069
93 688 600 → 90 336 600	90 336 960	89 186 110	128	MAN	52	516
93 688 600 → 90 336 600	90 336 961	89 324 110	128	MAN	52	516
93 688 600 → 90 336 600	90 336 963	89 518 110	128	MAN	52	516
93 688 600 → 90 336 600	90 336 964	89 534 110	128	MAN	52	516
93 689 600 → 90 337 600	90 337 960	89 186 110	128	MAN	52	516
93 689 600 → 90 337 600	90 337 961	89 324 110	128	MAN	52	516
93 689 600 → 90 337 600	90 337 963	89 518 110	128	MAN	52	516
93 689 600 → 90 337 600	90 337 964	89 534 110	128	MAN	52	516
93 689 800 → 90 337 600	90 337 960	89 186 110	128	MAN	52	516
93 689 800 → 90 337 600	90 337 961	89 324 110	128	MAN	52	516
93 689 800 → 90 337 600	90 337 963	89 518 110	128	MAN	52	516
93 689 800 → 90 337 600	90 337 964	89 534 110	128	MAN	52	516
93 694 600 → 93 872 600			81	AUDI	20	161
				SEAT	25	902
				VOLKSWAGEN	35	1040
93 696 600	93 696 960	89 060 110	76	RENAULT	6	796
				VOLVO	2	1068
93 696 700 → 93 696 600	93 696 960	89 060 110	76	RENAULT	6	796
				VOLVO	2	1068
93 700 600			89	BMW	19	182
93 706 600 → 90 093 600	90 093 960	89 335 110	105	MWM	10	690
				RENAULT	53	817
93 706 600 → 90 093 600	90 093 961	89 596 110	105	MWM	10	690
				RENAULT	53	817
93 709 600 → 93 882 600	93 882 960	89 178 190	97	HANOMAG	2	383
				MERCEDES-BENZ	57	625
				TOYOTA	18	976
93 709 600 → 93 882 600	93 882 961	89 069 190	97	HANOMAG	2	383
				MERCEDES-BENZ	57	625
				TOYOTA	18	976
93 709 600 → 93 882 600	93 882 962	89 177 190	97	HANOMAG	2	383
				MERCEDES-BENZ	57	625
				TOYOTA	18	976
93 719 620			88,9	VOLVO	13	1073
93 721 600	93 721 960	89 091 110	102	MAN	6	487
93 724 600 → 90 669 600	90 669 960	88 684 110	102	DEUTZ	23	259
93 724 600 → 90 669 600	90 669 961	89 341 110	102	DEUTZ	23	259
93 724 600 → 90 669 600	90 669 963	89 494 110	102	DEUTZ	23	259
93 724 600 → 90 669 600	90 669 964	89 496 110	102	DEUTZ	23	259









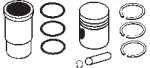

 → replaced by						Pos	
93 729 600 → 93 729 602	93 729 962	89 390 110	128	MERCEDES-BENZ	99	655	
93 729 602	93 729 962	89 390 110	128	MERCEDES-BENZ	99	655	
93 734 600	93 734 960	89 175 110	120,65	VOLVO	47	1087	
				VOLVO-BM	26	1115	
93 734 600	93 734 961	89 427 110	120,65	VOLVO	47	1087	
				VOLVO-BM	26	1115	
93 734 700 → 93 734 600	93 734 960	89 175 110	120,65	VOLVO	47	1087	
				VOLVO-BM	26	1115	
93 734 700 → 93 734 600	93 734 961	89 427 110	120,65	VOLVO	47	1087	
				VOLVO-BM	26	1115	
93 741 600	93 741 960	88 684 110	102	DEUTZ	24	259	
93 741 600	93 741 961	89 494 110	102	DEUTZ	24	259	
93 750 600	93 750 960	89 178 190	97	MERCEDES-BENZ	59	627	
93 750 600	93 750 961	89 069 190	97	MERCEDES-BENZ	59	627	
93 750 600	93 750 962	89 177 190	97	MERCEDES-BENZ	59	627	
93 751 600	93 751 960	88 868 110	104,775	VOLVO	32	1081	
				VOLVO-BM	13	1110	
93 752 602 → 93 990 600	93 990 962	89 390 110	128	MERCEDES-BENZ	96	651	
93 757 600	93 757 960	89 028 110	106,5	JOHN DEERE	4	424	
93 758 600 → 93 759 600	93 759 960	89 028 110	106,5	JOHN DEERE	6	425	
93 759 600	93 759 960	89 028 110	106,5	JOHN DEERE	6	425	
93 764 600 → 97 250 600	97 250 960	89 002 190	111,778	FORD	57	378	
93 769 600	93 769 960	89 179 110	128	MWM	17	693	
93 774 620			75	VOLKSWAGEN	5	1023	
93 776 600	93 776 960	89 056 110	125	MAN	35	507	
93 780 600 → 90 341 600	90 341 960	89 186 110	128	MAN	48	511	
93 780 600 → 90 341 600	90 341 961	89 324 110	128	MAN	48	511	
93 780 600 → 90 341 600	90 341 963	89 518 110	128	MAN	48	511	
93 780 600 → 90 341 600	90 341 964	89 534 110	128	MAN	48	511	
93 781 600 → 90 342 600			128	MAN	48	512	
93 781 800 → 90 342 600			128	MAN	48	512	
93 783 600 → 93 783 800			78	RENAULT	8	797	
				VOLVO	5	1070	
93 783 800			78	RENAULT	8	797	
				VOLVO	5	1070	
93 784 600 → 93 784 700	93 784 970	89 316 190	80	CITROEN	9	202	
				PEUGEOT	11	761	
93 784 700	93 784 970	89 316 190	80	CITROEN	9	202	
				PEUGEOT	11	761	
93 787 620			80	FORD	14	365	
93 793 600	93 793 960	88 355 190	98,48	PERKINS	17	747	
93 794 700			97	HANOMAG	2	383	
				MERCEDES-BENZ	57	625	
				TOYOTA	18	976	
93 801 600	93 801 962	88 355 190	98,48	PERKINS	16	747	
				RENAULT TRUCKS (RVI)	10	829	
93 801 600	93 801 963	88 356 110	98,48	PERKINS	16	747	
				RENAULT TRUCKS (RVI)	10	829	
93 805 600 → 94 330 600	94 330 960	89 193 190	87	MERCEDES-BENZ	17	610	
93 806 600 → 90 741 600	90 741 961	89 370 110	104,775	VOLVO	34	1082	
				VOLVO-BM	16	1111	
93 806 600 → 90 741 600	90 741 962	89 570 110	104,775	VOLVO	34	1082	
				VOLVO-BM	16	1111	
93 810 600	93 810 960	89 506 190	88,5	MERCEDES-BENZ	26	614	
93 811 600 → 93 810 600	93 810 960	89 506 190	88,5	MERCEDES-BENZ	26	614	
93 827 600			82,9	MERCEDES-BENZ	3	606	
93 830 600 → 93 951 600	93 951 960	89 198 190	97,5	MERCEDES-BENZ	61	630	
93 830 600 → 93 951 600	93 951 961	89 177 190	97,5	MERCEDES-BENZ	61	630	
93 831 600	93 831 960	89 198 190	97,5	MERCEDES-BENZ	60	628	
93 831 600	93 831 961	89 177 190	97,5	MERCEDES-BENZ	60	628	
93 831 600	93 831 962	89 543 190	97,5	MERCEDES-BENZ	60	628	
93 842 600 → 93 671 600	93 671 960	89 508 190	95,5	MERCEDES-BENZ	51	622	
93 844 600 → 93 844 700	93 844 970	89 073 190	93	CITROEN	37	211	
				FIAT / IVECO	41	326	
				PEUGEOT	43	771	

 → replaced by					Pos	
93 844 700	93 844 970	89 073 190	93	CITROEN	37	211
				FIAT / IVECO	41	326
				PEUGEOT	43	771
93 846 600 → 93 846 800	93 846 980	89 301 110	83	CITROEN	12	203
				FIAT / IVECO	19	318
				PEUGEOT	14	762
93 846 800	93 846 980	89 301 110	83	CITROEN	12	203
				FIAT / IVECO	19	318
				PEUGEOT	14	762
93 858 600	93 858 960	89 002 190	111,778	FORD	56	377
93 872 600			81	AUDI	20	161
				SEAT	25	902
				VOLKSWAGEN	35	1040
93 873 600 → 93 928 600			81	AUDI	18	160
				SEAT	27	903
				VOLKSWAGEN	36	1041
93 873 602 → 93 928 600			81	AUDI	18	160
				SEAT	27	903
				VOLKSWAGEN	36	1041
93 875 600			81	AUDI	19	161
				NISSAN	10	703
				VOLKSWAGEN	38	1042
93 876 600			81	AUDI	17	160
				SEAT	26	902
				VOLKSWAGEN	37/48	1042, 1045
93 882 600	93 882 960	89 178 190	97	HANOMAG	2	383
				MERCEDES-BENZ	57	625
				TOYOTA	18	976
93 882 600	93 882 961	89 069 190	97	HANOMAG	2	383
				MERCEDES-BENZ	57	625
				TOYOTA	18	976
93 882 600	93 882 962	89 177 190	97	HANOMAG	2	383
				MERCEDES-BENZ	57	625
				TOYOTA	18	976
93 883 600 → 93 883 700	93 883 970	89 183 190	93	ALFA ROMEO	13	140
				FIAT / IVECO	46	329
				OPEL	57	735
				RENAULT	40	809
				VAUXHALL	53	999
93 883 600 → 93 883 700	93 883 971	89 183 191	93	ALFA ROMEO	13	140
				FIAT / IVECO	46	329
				OPEL	57	735
				RENAULT	40	809
				VAUXHALL	53	999
93 883 700	93 883 970	89 183 190	93	ALFA ROMEO	13	140
				FIAT / IVECO	46	329
				OPEL	57	735
				RENAULT	40	809
				VAUXHALL	53	999
93 883 700	93 883 971	89 183 191	93	ALFA ROMEO	13	140
				FIAT / IVECO	46	329
				OPEL	57	735
				RENAULT	40	809
				VAUXHALL	53	999
93 884 600 → 91 022 600	91 022 960	89 048 190	92	OPEL	54	734
				VAUXHALL	51	998
93 886 600	93 886 960	89 179 110	128	MWM	15	692
93 891 600	93 891 960	88 877 110	110	ZETOR	4	1132
93 896 600			75	SEAT	4	891
				VOLKSWAGEN	4	1022
93 896 602 → 93 896 600			75	SEAT	4	891
				VOLKSWAGEN	4	1022
93 897 600 → 93 896 600			75	SEAT	4	891
				VOLKSWAGEN	4	1022
93 911 700	93 911 971	89 183 190	93	ALFA ROMEO	12	139

 → replaced by					Pos	
				FIAT / IVECO	40	326
				OM	1	710
				RENAULT	37	807
				RENAULT TRUCKS (RVI)	2	824
				SEAT	47	909
93 911 700	93 911 972	89 183 191	93	ALFA ROMEO	12	139
				FIAT / IVECO	40	326
				OM	1	710
				RENAULT	37	807
				RENAULT TRUCKS (RVI)	2	824
				SEAT	47	909
93 916 600 → 92 231 600	92 231 960	89 386 190	82,6	FIAT / IVECO	15	315
				LANCIA	9	454
93 916 600 → 92 231 600	92 231 961	89 424 190	82,6	FIAT / IVECO	15	315
				LANCIA	9	454
93 916 800 → 92 231 600	92 231 960	89 386 190	82,6	FIAT / IVECO	15	315
				LANCIA	9	454
93 916 800 → 92 231 600	92 231 961	89 424 190	82,6	FIAT / IVECO	15	315
				LANCIA	9	454
93 927 600 → 90 593 600	90 593 962	89 390 110	128	MERCEDES-BENZ	98	654
93 928 600			81	AUDI	18	160
				SEAT	27	903
				VOLKSWAGEN	36	1041
93 928 700 → 93 928 600			81	AUDI	18	160
				SEAT	27	903
				VOLKSWAGEN	36	1041
93 930 600 → 93 883 700	93 883 970	89 183 190	93	ALFA ROMEO	13	140
				FIAT / IVECO	46	329
				OPEL	57	735
				RENAULT	40	809
				VAUXHALL	53	999
93 930 600 → 93 883 700	93 883 971	89 183 191	93	ALFA ROMEO	13	140
				FIAT / IVECO	46	329
				OPEL	57	735
				RENAULT	40	809
				VAUXHALL	53	999
93 932 600 → 93 932 700	93 932 970	89 078 110	120	RENAULT TRUCKS (RVI)	26	837
93 932 600 → 93 932 700	93 932 971	89 420 110	120	RENAULT TRUCKS (RVI)	26	837
93 932 700	93 932 970	89 078 110	120	RENAULT TRUCKS (RVI)	26	837
93 932 700	93 932 971	89 420 110	120	RENAULT TRUCKS (RVI)	26	837
93 938 600	93 938 960	88 568 110	127	SCANIA	15	873
93 949 600 → 93 968 600	93 968 960	89 508 190	95,5	MERCEDES-BENZ	52	622
93 951 600	93 951 960	89 198 190	97,5	MERCEDES-BENZ	61	630
93 951 600	93 951 961	89 177 190	97,5	MERCEDES-BENZ	61	630
93 961 700	93 961 971	88 363 190	91,48	PERKINS	7	742
93 962 600 → 94 448 600	94 448 960	88 640 110	130	DAF	17	237
93 962 600 → 94 448 600	94 448 961	89 413 110	130	DAF	17	237
93 964 600	93 964 960	89 198 190	97,5	MERCEDES-BENZ	61	630
93 964 600	93 964 961	89 177 190	97,5	MERCEDES-BENZ	61	630
93 967 600 → 91 774 600			83	CITROEN	13	203
				PEUGEOT	15	763
93 968 600	93 968 960	89 508 190	95,5	MERCEDES-BENZ	52	622
93 981 600 → 93 369 700	93 369 970	89 084 110	130,175	VOLVO	59	1092
				VOLVO-BM	29	1116
93 981 600 → 93 369 700	93 369 971	89 328 110	130,175	VOLVO	59	1092
				VOLVO-BM	29	1116
93 981 600 → 93 369 700	93 369 972	89 399 110	130,175	VOLVO	59	1092
				VOLVO-BM	29	1116
93 981 600 → 93 369 700	93 369 974	89 522 110	130,175	VOLVO	59	1092
				VOLVO-BM	29	1116
93 986 600 → 94 447 600	94 447 960	88 640 110	130	DAF	18	237
93 986 600 → 94 447 600	94 447 961	89 413 110	130	DAF	18	237
93 987 700	93 987 970	88 031 110	135	RENAULT TRUCKS (RVI)	33	839
93 987 700	93 987 971	89 085 110	135	RENAULT TRUCKS (RVI)	33	839
93 990 600	93 990 962	89 390 110	128	MERCEDES-BENZ	96	651













 → replaced by					Pos	
93 990 602 → 93 990 600	93 990 962	89 390 110	128	MERCEDES-BENZ	96	651
93 991 600 → 94 456 600	94 456 960	88 640 110	130	DAF	16	236
93 991 600 → 94 456 600	94 456 961	89 413 110	130	DAF	16	236
94 037 600			94	KOMPRESSOR	12	439
				MERCEDES-BENZ	48	621
94 043 600 → 90 843 600	90 843 960	89 196 110	90	KOMPRESSOR	9	438
				MERCEDES-BENZ	39	618
94 043 600 → 90 843 600	90 843 962	89 440 110	90	KOMPRESSOR	9	438
				MERCEDES-BENZ	39	618
94 043 700 → 90 843 600	90 843 960	89 196 110	90	KOMPRESSOR	9	438
				MERCEDES-BENZ	39	618
94 043 700 → 90 843 600	90 843 962	89 440 110	90	KOMPRESSOR	9	438
				MERCEDES-BENZ	39	618
94 061 600 → 94 061 700			75	KOMPRESSOR	2	436
				WESTINGHOUSE	1	1124
94 061 700			75	KOMPRESSOR	2	436
				WESTINGHOUSE	1	1124
94 070 600 → 94 070 700			88	KNORR-BREMSE	2	431
				KOMPRESSOR	6	437
94 070 700			88	KNORR-BREMSE	2	431
				KOMPRESSOR	6	437
94 132 600 → 94 132 700			75	KOMPRESSOR	4	436
				WESTINGHOUSE	3	1124
94 132 700			75	KOMPRESSOR	4	436
				WESTINGHOUSE	3	1124
94 164 600			90	KOMPRESSOR	10	438
				MERCEDES-BENZ	40	619
				WESTINGHOUSE	4	1124
94 285 600 → 94 294 600			85	KOMPRESSOR	5	437
				MERCEDES-BENZ	8	608
94 294 600			85	KOMPRESSOR	5	437
				MERCEDES-BENZ	8	608
94 301 600			89,9	CHRYSLER	4	193
				DAEWOO	3	225
				MERCEDES-BENZ	38	618
				SSANGYONG	4	935
94 324 600			96,5	MERCEDES-BENZ	55	623
94 330 600	94 330 960	89 193 190	87	MERCEDES-BENZ	17	610
94 331 600	94 331 960	89 389 110	128	MERCEDES-BENZ	102	657
94 331 600	94 331 961	89 395 110	128	MERCEDES-BENZ	102	657
94 332 600	94 332 960	89 439 110	127	SCANIA	28	877
94 332 600	94 332 961	89 497 110	127	SCANIA	28	877
94 333 600	94 333 961	89 543 190	97,5	MERCEDES-BENZ	62	631
94 333 600	94 333 969	89 177 190	97,5	MERCEDES-BENZ	62	631
94 338 600 → 94 416 600	94 416 961	89 453 110	108	MAN	14	493
				STEYR	12	947
94 338 600 → 94 416 600	94 416 962	89 470 110	108	MAN	14	493
				STEYR	12	947
94 338 600 → 94 416 600	94 416 963	89 470 190	108	MAN	14	493
				STEYR	12	947
94 345 600	94 345 960	89 443 110	132	DEUTZ	49	269
94 347 600			80	BMW	4	179
				OPEL	24	726
				ROVER	5	847
				VAUXHALL	24	991
94 351 600 → 94 351 700	94 351 970	89 301 110	83	CITROEN	16	204
				FIAT / IVECO	20	318
				PEUGEOT	19	764
94 351 700	94 351 970	89 301 110	83	CITROEN	16	204
				FIAT / IVECO	20	318
				PEUGEOT	19	764
94 357 600			80	MITSUBISHI	1	675
				RENAULT	15	800
				VOLVO	7	1071
94 359 600	94 359 960	89 028 110	106,5	JOHN DEERE	5	425



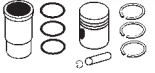

 → replaced by					Pos	
94 360 600	94 360 960	89 028 110	106,5	JOHN DEERE	7	426
94 361 600	94 361 960	89 389 110	128	MERCEDES-BENZ	100	655
94 361 600	94 361 961	89 395 110	128	MERCEDES-BENZ	100	655
94 372 600 → 94 372 700			86	FORD	27	368
				KIA	1	429
				MAZDA	8	561
94 372 700			86	FORD	27	368
				KIA	1	429
				MAZDA	8	561
94 374 600 → 94 374 700			91,1	DAEWOO	4	676
94 374 700			91,1	MITSUBISHI	4	676
94 382 600	94 382 960	89 319 190	93	FIAT / IVECO	44	328
				OM	4	711
				RENAULT	41	809
				RENAULT TRUCKS (RVI)	5	825
94 382 600	94 382 961	89 319 191	93	FIAT / IVECO	44	328
				OM	4	711
				RENAULT	41	809
				RENAULT TRUCKS (RVI)	5	825
94 382 600	94 382 962	89 319 192	93	FIAT / IVECO	44	328
				OM	4	711
				RENAULT	41	809
				RENAULT TRUCKS (RVI)	5	825
94 382 600	94 382 963	89 319 193	93	FIAT / IVECO	44	328
				OM	4	711
				RENAULT	41	809
				RENAULT TRUCKS (RVI)	5	825
94 382 700 → 94 382 600	94 382 960	89 319 190	93	FIAT / IVECO	44	328
				OM	4	711
				RENAULT	41	809
				RENAULT TRUCKS (RVI)	5	825
94 382 700 → 94 382 600	94 382 961	89 319 191	93	FIAT / IVECO	44	328
				OM	4	711
				RENAULT	41	809
				RENAULT TRUCKS (RVI)	5	825
94 382 700 → 94 382 600	94 382 962	89 319 192	93	FIAT / IVECO	44	328
				OM	4	711
				RENAULT	41	809
				RENAULT TRUCKS (RVI)	5	825
94 382 700 → 94 382 600	94 382 963	89 319 193	93	FIAT / IVECO	44	328
				OM	4	711
				RENAULT	41	809
				RENAULT TRUCKS (RVI)	5	825
94 383 630			93	FIAT / IVECO	44	328
				OM	4	711
				RENAULT	41	810
				RENAULT TRUCKS (RVI)	5	826
94 383 730 → 94 383 630			93	FIAT / IVECO	44	328
				OM	4	711
				RENAULT	41	810
				RENAULT TRUCKS (RVI)	5	826
94 394 600	94 394 960	89 186 110	128	MAN	64/68	527, 532
94 394 600	94 394 961	89 324 110	128	MAN	64/68	527, 532
94 394 600	94 394 963	89 518 110	128	MAN	64/68	527, 532
94 394 600	94 394 964	89 534 110	128	MAN	64/68	527, 532
94 395 600	94 395 960	89 186 110	128	MAN	64/68	528, 532
94 395 600	94 395 961	89 324 110	128	MAN	64/68	528, 532
94 395 600	94 395 963	89 518 110	128	MAN	64/68	528, 532
94 395 600	94 395 964	89 534 110	128	MAN	64/68	528, 532
94 396 600	94 396 960	89 186 110	128	MAN	64/68	528, 532
94 396 600	94 396 961	89 324 110	128	MAN	64/68	528, 532
94 396 600	94 396 963	89 518 110	128	MAN	64/68	528, 532
94 396 600	94 396 964	89 534 110	128	MAN	64/68	528, 532
94 397 600	94 397 960	89 186 110	128	MAN	64/68	529, 533
94 397 600	94 397 961	89 324 110	128	MAN	64/68	529, 533









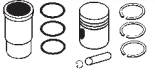

 → replaced by					Pos	
94 397 600	94 397 963	89 518 110	128	MAN	64/68	529, 533
94 397 600	94 397 964	89 534 110	128	MAN	64/68	529, 533
94 398 600			85	BMW	17	182
94 401 600	94 401 960	89 536 190	84,45	HONDA	3	395
				ROVER	7	848
94 405 600 → 94 573 600	94 573 960	89 409 110	108	DEUTZ	38	265
				VOLVO-BM	23	1114
94 406 600	94 406 960	89 449 190	96	FORD	48	374
				NISSAN	23	706
94 412 600	94 412 961	89 470 110	108	MAN	13	492
				STEYR	11	946
94 412 600	94 412 962	89 453 110	108	MAN	13	492
				STEYR	11	946
94 412 600	94 412 963	89 470 190	108	MAN	13	492
				STEYR	11	946
94 413 600	94 413 961	89 470 110	108	MAN	13	492
				STEYR	11	946
94 413 600	94 413 962	89 453 110	108	MAN	13	492
				STEYR	11	946
94 413 600	94 413 963	89 470 190	108	MAN	13	492
				STEYR	11	946
94 414 600	94 414 961	89 470 110	108	MAN	13	492
				STEYR	11	947
94 414 600	94 414 962	89 453 110	108	MAN	13	492
				STEYR	11	947
94 414 600	94 414 963	89 470 190	108	MAN	13	492
				STEYR	11	947
94 415 600	94 415 961	89 470 110	108	MAN	13	493
				STEYR	11	947
94 415 600	94 415 962	89 453 110	108	MAN	13	493
				STEYR	11	947
94 415 600	94 415 963	89 470 190	108	MAN	13	493
				STEYR	11	947
94 416 600	94 416 961	89 453 110	108	MAN	14	493
				STEYR	12	947
94 416 600	94 416 962	89 470 110	108	MAN	14	493
				STEYR	12	947
94 416 600	94 416 963	89 470 190	108	MAN	14	493
				STEYR	12	947
94 417 600	94 417 961	89 453 110	108	MAN	14	493
				STEYR	12	947
94 417 600	94 417 962	89 470 110	108	MAN	14	493
				STEYR	12	947
94 417 600	94 417 963	89 470 190	108	MAN	14	493
				STEYR	12	947
94 418 600	94 418 961	89 453 110	108	MAN	14	494
				STEYR	12	948
94 418 600	94 418 962	89 470 110	108	MAN	14	494
				STEYR	12	948
94 418 600	94 418 963	89 470 190	108	MAN	14	494
				STEYR	12	948
94 419 600	94 419 961	89 453 110	108	MAN	14	494
				STEYR	12	948
94 419 600	94 419 962	89 470 110	108	MAN	14	494
				STEYR	12	948
94 419 600	94 419 963	89 470 190	108	MAN	14	494
				STEYR	12	948
94 422 620			88,5	MERCEDES-BENZ	28	614
94 423 600 → 93 137 600	93 137 961	89 453 110	108	MAN	12	491
94 423 600 → 93 137 600	93 137 962	89 470 110	108	MAN	12	491
94 423 600 → 93 137 600	93 137 963	89 470 190	108	MAN	12	491
94 427 600 → 94 427 700	94 427 970	89 434 190	79,5	AUDI	11	154
				FORD	9	361
				SEAT	17	895
				SKODA	13	919

 → replaced by					Pos	
				VOLKSWAGEN	28	1033
94 427 700	94 427 970	89 434 190	79,5	AUDI	11	154
				FORD	9	361
				SEAT	17	895
				SKODA	13	919
				VOLKSWAGEN	28	1033
94 428 600 → 94 428 700	94 428 970	89 434 190	79,5	AUDI	11	154
				FORD	9	361
				SEAT	17	896
				SKODA	13	919
				VOLKSWAGEN	28	1033
94 428 700	94 428 970	89 434 190	79,5	AUDI	11	154
				FORD	9	361
				SEAT	17	896
				SKODA	13	919
				VOLKSWAGEN	28	1033
94 429 700			81	AUDI	28	164
				VOLVO	8	1072
94 430 600 → 94 430 700			81	AUDI	28	164
				VOLVO	8	1072
94 430 700			81	AUDI	28	164
				VOLVO	8	1072
94 436 600	94 436 960	89 417 110	120	FIAT / IVECO	80	346
94 445 600	94 445 960	88 640 110	130	DAF	19	237
94 445 600	94 445 961	89 413 110	130	DAF	19	237
94 446 600	94 446 960	88 640 110	130	DAF	20	238
94 446 600	94 446 961	89 413 110	130	DAF	20	238
94 447 600	94 447 960	88 640 110	130	DAF	18	237
94 447 600	94 447 961	89 413 110	130	DAF	18	237
94 448 600	94 448 960	88 640 110	130	DAF	17	237
94 448 600	94 448 961	89 413 110	130	DAF	17	237
94 450 600	94 450 960	89 317 190	104	FIAT / IVECO	68	342
94 450 600	94 450 962	89 317 192	104	FIAT / IVECO	68	342
94 451 600	94 451 960	89 317 190	104	FIAT / IVECO	69	342
94 451 600	94 451 962	89 317 192	104	FIAT / IVECO	69	342
94 452 600	94 452 960	88 684 110	102	DEUTZ	29	261
94 452 600	94 452 961	89 494 110	102	DEUTZ	29	261
94 452 600	94 452 962	89 496 110	102	DEUTZ	29	261
94 456 600	94 456 960	88 640 110	130	DAF	16	236
94 456 600	94 456 961	89 413 110	130	DAF	16	236
94 457 600	94 457 961	89 465 110	121	RABA	3	783
94 457 600	94 457 962	89 466 110	121	RABA	3	783
94 457 600	94 457 963	89 467 110	121	RABA	3	783
94 469 600	94 469 960	89 186 110	128	MAN	62	525
94 473 600	94 473 960	89 494 110	102	DEUTZ	31	262
94 474 600			80	BMW	2	178
94 475 600			80	BMW	1	178
94 486 600 → 94 486 700	94 486 970	88 684 110	102	DEUTZ	26	260
94 486 600 → 94 486 700	94 486 971	89 494 110	102	DEUTZ	26	260
94 486 700	94 486 970	88 684 110	102	DEUTZ	26	260
94 486 700	94 486 971	89 494 110	102	DEUTZ	26	260
94 487 600	94 487 961	89 453 110	108	MAN	15	494
94 487 600	94 487 962	89 470 110	108	MAN	15	494
94 487 600	94 487 963	89 470 190	108	MAN	15	494
94 488 600	94 488 961	89 453 110	108	MAN	15	494
94 488 600	94 488 962	89 470 110	108	MAN	15	494
94 488 600	94 488 963	89 470 190	108	MAN	15	494
94 492 600 → 94 492 700			82,5	AUDI	38	168
94 492 700			82,5	AUDI	38	168
94 493 600			84	BMW	11	180
94 501 600 → 94 705 600	94 705 960	89 513 190	102	MERCEDES-BENZ	69	635
94 502 620			90,475	ROVER	10	850
94 503 600 → 94 503 700			81	AUDI	22	162
				SEAT	28	903
				SKODA	20	925





 → replaced by					Pos	
94 503 700			81	VOLKSWAGEN	43	1044
				AUDI	22	162
				SEAT	28	903
				SKODA	20	925
				VOLKSWAGEN	43	1044
94 505 600 → 94 430 700			81	AUDI	28	164
				VOLVO	8	1072
94 510 600 → 94 510 700	94 510 970	89 451 110	135	RENAULT TRUCKS (RVI)	35	840
94 510 700	94 510 970	89 451 110	135	RENAULT TRUCKS (RVI)	35	840
94 511 600 → 94 511 700	94 511 970	89 451 110	135	RENAULT TRUCKS (RVI)	36	840
94 511 700	94 511 970	89 451 110	135	RENAULT TRUCKS (RVI)	36	840
94 512 600	94 512 960	89 389 110	128	MERCEDES-BENZ	104	658
94 512 600	94 512 961	89 395 110	128	MERCEDES-BENZ	104	658
94 514 600	94 514 960	89 849 190	76	ISUZU	2	413
				OPEL	9	722
				VAUXHALL	8	987
94 515 600 → 97 332 600			86	OPEL	41	731
				VAUXHALL	41	996
94 520 600			85,3	MERCEDES-BENZ	9	608
94 526 600	94 526 960	89 502 190	94,4	FIAT / IVECO	48	330
				OM	6	712
				OPEL	58	735
				RENAULT	44	810
				RENAULT TRUCKS (RVI)	7	826
				VAUXHALL	54	999
94 528 600	94 528 960	89 495 110	100	DEUTZ	18	257
94 543 600	94 543 960	89 320 190	100	MASSEY-FERGUSON	12	554
				PERKINS	19	748
94 543 600	94 543 961	89 527 190	100	MASSEY-FERGUSON	12	554
				PERKINS	19	748
94 543 600	94 543 962	89 555 190	100	MASSEY-FERGUSON	12	554
				PERKINS	19	748
94 543 600	94 543 963	89 320 110	100	MASSEY-FERGUSON	12	554
				PERKINS	19	748
94 553 600			76,5	SEAT	7	892
				SKODA	4	915
				VOLKSWAGEN	8	1023
94 556 600 → 94 896 600	94 896 960	88 640 110	130	DAF	21	238
94 556 600 → 94 896 600	94 896 961	89 413 110	130	DAF	21	238
94 567 600	94 567 960	88 684 110	102	DEUTZ	30	261
94 567 600	94 567 961	89 494 110	102	DEUTZ	30	261
94 571 600 → 99 436 600	99 436 960	88 624 110	118	DAF	11	234
94 573 600	94 573 960	89 409 110	108	DEUTZ	38	265
				VOLVO-BM	23	1114
94 576 600 → 94 576 700	94 576 970	89 183 190	93	FIAT / IVECO	47	329
94 576 600 → 94 576 700	94 576 971	89 183 191	93	FIAT / IVECO	47	329
94 576 700	94 576 970	89 183 190	93	FIAT / IVECO	47	329
94 576 700	94 576 971	89 183 191	93	FIAT / IVECO	47	329
94 596 600	94 596 961	89 465 110	121	RABA	4	784
94 596 600	94 596 962	89 466 110	121	RABA	4	784
94 596 600	94 596 963	89 467 110	121	RABA	4	784
94 597 600			65,5	SMART	2	931
94 605 600 → 99 741 601			80,5	OPEL	27	727
				SAAB	1	854
				VAUXHALL	27	992
94 605 601 → 99 741 601			80,5	OPEL	27	727
				SAAB	1	854
				VAUXHALL	27	992
94 629 601			85,5	PORSCHE	1	780
94 631 600	94 631 960	89 058 110	102	ZETOR	3	1131
94 632 600 → 94 887 600	94 887 960	89 058 110	102	ZETOR	2	1131
94 637 600			79	OPEL	16	724
				VAUXHALL	16	989
94 642 600 → 94 642 700			77	CITROEN	7	202
				LADA	4	446



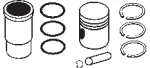

 → replaced by					Pos	
					5	702
					7	760
					2	847
94 642 700			77	NISSAN	7	202
				PEUGEOT	4	446
				ROVER	5	702
				LANCIA	7	760
				NISSAN	2	847
94 643 600			85	PEUGEOT	24	207
				ROVER	27	321
				CITROEN	13	456
				FIAT / IVECO	27	767
				LANCIA	7	180
94 646 630			84	BMW	18	257
94 653 600	94 653 960	89 495 110	100	DEUTZ	31	262
94 654 600	94 654 960	89 494 110	102	DEUTZ	87	645
94 656 600	94 656 960	89 380 110	125	MERCEDES-BENZ	18	366
94 664 602			82,5	FORD	30	262
94 668 600	94 668 960	88 684 110	102	DEUTZ	30	262
94 668 600	94 668 961	89 494 110	102	DEUTZ	30	262
94 669 600	94 669 960	88 684 110	102	DEUTZ	30	262
94 669 600	94 669 961	89 494 110	102	DEUTZ	30	262
94 673 600 → 94 673 700			86	CITROEN	29	209
				FIAT / IVECO	31	322
				LANCIA	17	457
				PEUGEOT	32	769
94 673 700			86	CITROEN	29	209
				FIAT / IVECO	31	322
				LANCIA	17	457
				PEUGEOT	32	769
94 674 600	94 674 960	89 193 190	87	MERCEDES-BENZ	17	610
94 675 600	94 675 960	89 429 190	89	MERCEDES-BENZ	35	617
				SSANGYONG	2	934
94 680 600			102	DEUTZ	32	263
94 681 600	94 681 960	89 389 110	128	MERCEDES-BENZ	110	663
94 681 600	94 681 961	89 556 110	128	MERCEDES-BENZ	110	663
94 701 600	94 701 960	89 502 190	94,4	FIAT / IVECO	48/49	330, 331
				OM	6/7	712, 713
				OPEL	58	735
				RENAULT	44	811
				RENAULT TRUCKS (RVI)	7	826
				VAUXHALL	54	1000
94 705 600	94 705 960	89 513 190	102	MERCEDES-BENZ	69	635
94 706 600	94 706 960	89 513 190	102	MERCEDES-BENZ	69	635
94 707 600	94 707 960	89 513 190	102	MERCEDES-BENZ	69	636
94 724 700	94 724 970	89 464 110	102	RENAULT TRUCKS (RVI)	15	832
94 726 600	94 726 960	89 502 190	94,4	CITROEN	38	212
				FIAT / IVECO	50	331
				PEUGEOT	48	774
				RENAULT TRUCKS (RVI)	8	827
94 742 600 → 94 742 700	94 742 970	89 301 110	83	CITROEN	17	205
				PEUGEOT	18	764
94 742 700	94 742 970	89 301 110	83	CITROEN	17	205
				PEUGEOT	18	764
94 751 600			91,1	NISSAN	3	675
94 756 600	94 756 961	89 850 190	92	TOYOTA	11	974
				VOLKSWAGEN	72	1055
94 758 600			92	TOYOTA	10	974
94 772 600			67,1	SEAT	3	891
				SKODA	1	915
				VOLKSWAGEN	2	1022
94 773 600			76,5	SEAT	9	893
				VOLKSWAGEN	11	1024
94 781 600	94 781 961	89 367 110	127	SCANIA	21	875
94 783 600 → 94 783 700			92	CITROEN	36	211
				PEUGEOT	42	771





 → replaced by					Pos	
94 783 700			92	CITROEN	36	211
				PEUGEOT	42	771
94 786 600 → 94 786 700			83	CITROEN	19	206
				FIAT / IVECO	22	319
				LADA	9	448
				PEUGEOT	21	765
				SUZUKI	6	956
94 786 700			83	CITROEN	19	206
				FIAT / IVECO	22	319
				LADA	9	448
				PEUGEOT	21	765
				SUZUKI	6	956
94 798 600			77,6	OPEL	12	723
				VAUXHALL	12	988
94 801 600	94 801 960	89 737 110	108	MASSEY-FERGUSON	16	556
				SISU	1	911
94 807 600			85	NISSAN	15	704
94 808 600 → 94 895 600			85	BMW	18	182
94 809 600	94 809 960	89 598 110	132	MWM	19	693
94 811 600	94 811 960	89 598 110	132	MWM	18	693
94 819 600 → 94 819 700	94 819 970	89 193 190	87	MERCEDES-BENZ	20	611
94 819 700	94 819 970	89 193 190	87	MERCEDES-BENZ	20	611
94 820 600 → 94 820 700	94 820 970	89 193 190	87	MERCEDES-BENZ	21	612
				STEYR	3	943
94 820 700	94 820 970	89 193 190	87	MERCEDES-BENZ	21	612
				STEYR	3	943
94 821 601 → 99 879 601			85	CITROEN	25	208
				FIAT / IVECO	28	321
				LADA	10	448
				LANCIA	14	456
				PEUGEOT	28	767
				SUZUKI	7	957
94 823 600 → 94 823 700	94 823 970	89 456 190	89	MERCEDES-BENZ	36	617
				SSANGYONG	3	934
94 823 700	94 823 970	89 456 190	89	MERCEDES-BENZ	36	617
				SSANGYONG	3	934
94 834 600 → 94 834 700			84	OPEL	35	730
				VAUXHALL	35	995
94 834 700			84	OPEL	35	730
				VAUXHALL	35	995
94 839 600	94 839 960	89 443 110	132	DEUTZ	51	270
94 846 600	94 846 960	89 186 110	128	MAN	71	536
94 846 600	94 846 961	89 324 110	128	MAN	71	536
94 846 600	94 846 963	89 518 110	128	MAN	71	536
94 846 600	94 846 964	89 534 110	128	MAN	71	536
94 847 600	94 847 960	89 186 110	128	MAN	71	536
94 847 600	94 847 961	89 324 110	128	MAN	71	536
94 847 600	94 847 963	89 518 110	128	MAN	71	536
94 847 600	94 847 964	89 534 110	128	MAN	71	536
94 848 600	94 848 960	89 186 110	128	MAN	71	536
94 848 600	94 848 961	89 324 110	128	MAN	71	536
94 848 600	94 848 963	89 518 110	128	MAN	71	536
94 848 600	94 848 964	89 534 110	128	MAN	71	536
94 849 600	94 849 960	89 186 110	128	MAN	71	537
94 849 600	94 849 961	89 324 110	128	MAN	71	537
94 849 600	94 849 963	89 518 110	128	MAN	71	537
94 849 600	94 849 964	89 534 110	128	MAN	71	537
94 850 600	94 850 960	89 186 110	128	MAN	70/76	534, 541
94 850 600	94 850 961	89 324 110	128	MAN	70/76	534, 541
94 850 600	94 850 963	89 518 110	128	MAN	70/76	534, 541
94 850 600	94 850 964	89 534 110	128	MAN	70/76	534, 541
94 851 600	94 851 960	89 186 110	128	MAN	70/76	534, 541
94 851 600	94 851 961	89 324 110	128	MAN	70/76	534, 541
94 851 600	94 851 963	89 518 110	128	MAN	70/76	534, 541
94 851 600	94 851 964	89 534 110	128	MAN	70/76	534, 541

 → replaced by					Pos	
94 852 600	94 852 960	89 186 110	128	MAN	70/76	535, 542
94 852 600	94 852 961	89 324 110	128	MAN	70/76	535, 542
94 852 600	94 852 963	89 518 110	128	MAN	70/76	535, 542
94 852 600	94 852 964	89 534 110	128	MAN	70/76	535, 542
94 861 600			79	ISUZU	3	413
				MAZDA	4	560
				OPEL	19	725
				VAUXHALL	19	990
94 865 600			75,5	SKODA	3	915
94 870 600 → 94 870 700			70,8	FIAT / IVECO	5	312
				LANCIA	4	452
94 870 700			70,8	FIAT / IVECO	5	312
				LANCIA	4	452
94 886 600	94 886 960	89 058 110	102	ZETOR	3	1131
94 887 600	94 887 960	89 058 110	102	ZETOR	2	1131
94 895 600			85	BMW	18	182
94 896 600	94 896 960	88 640 110	130	DAF	21	238
94 896 600	94 896 961	89 413 110	130	DAF	21	238
94 897 600 → 99 900 600	99 900 960	88 640 110	130	DAF	24	239
94 897 600 → 99 900 600	99 900 961	89 413 110	130	DAF	24	239
94 900 600	94 900 960	89 447 110	94	DEUTZ	5	252
94 907 600 → 92 231 600	92 231 960	89 386 190	82,6	FIAT / IVECO	15	315
				LANCIA	9	454
94 907 600 → 92 231 600	92 231 961	89 424 190	82,6	FIAT / IVECO	15	315
				LANCIA	9	454
94 910 600 → 94 910 700			70	FIAT / IVECO	4	312
				LANCIA	3	452
94 910 700			70	FIAT / IVECO	4	312
				LANCIA	3	452
94 912 600			86	CHEVROLET	1	189
				OPEL	45	732
				VAUXHALL	45	997
94 916 600			76	FORD	7	360
94 917 600			80,6	FORD	15	365
94 918 600 → 99 516 600	99 516 960	89 423 110	91	DEUTZ	3	251
				VOLVO-BM	1	1104
94 919 600	94 919 960	89 452 110	100	KOMPRESSOR	13	439
				MAN	2	485
				MERCEDES-BENZ	68	634
94 919 600	94 919 961	89 529 110	100	KOMPRESSOR	13	439
				MAN	2	485
				MERCEDES-BENZ	68	634
94 919 600	94 919 962	89 537 110	100	KOMPRESSOR	13	439
				MAN	2	485
				MERCEDES-BENZ	68	634
94 919 600	94 919 963	89 535 110	100	KOMPRESSOR	13	439
				MAN	2	485
				MERCEDES-BENZ	68	634
94 919 600	94 919 964	89 597 110	100	KOMPRESSOR	13	439
				MAN	2	485
				MERCEDES-BENZ	68	634
94 922 600 → 99 742 700			81	VOLKSWAGEN	49	1046
94 923 600 → 99 743 700			81	VOLKSWAGEN	49	1046
94 931 600	94 931 960	89 513 190	102	MERCEDES-BENZ	71	637
94 932 600			102	MERCEDES-BENZ	71	637
94 933 600	94 933 960	89 513 190	102	MERCEDES-BENZ	71	638
94 941 600	94 941 960	89 186 120	128	MAN	37	508
94 941 600	94 941 961	89 324 120	128	MAN	37	508
94 941 600	94 941 963	89 518 120	128	MAN	37	508
94 941 600	94 941 964	89 534 120	128	MAN	37	508
94 942 600	94 942 960	89 092 120	128	MAN	41	509
94 943 600	94 943 960	89 092 120	128	MAN	42	509
94 944 600	94 944 960	89 092 110	128	MAN	54	518
94 948 600	94 948 960	89 092 110	128	MAN	56	519
94 949 600	94 949 960	89 092 110	128	MAN	58	522



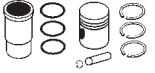



 → replaced by					Pos	
94 951 600			81	AUDI	24	162
				SEAT	31	904
				SKODA	19	925
				VOLKSWAGEN	45	1044
94 952 600			90,9	DAEWOO	4	225
				MERCEDES-BENZ	43	619
				SSANGYONG	5	935
94 953 600			90,9	MERCEDES-BENZ	42	619
94 954 600			81,6	OPEL	29	728
				SAAB	2	854
				VAUXHALL	29	993
94 956 600	94 956 960	89 389 110	128	MERCEDES-BENZ	105	660
94 956 600	94 956 961	89 395 110	128	MERCEDES-BENZ	105	660
94 957 600			93,67	FORD	44	373
94 958 600 → 99 563 600			76,5	SEAT	10	893
				VOLKSWAGEN	10	1024
94 966 600			82	ALFA ROMEO	3	136
				FIAT / IVECO	10	313
				LANCIA	6	453
94 971 600	94 971 960	89 513 190	102	MERCEDES-BENZ	69	636
94 972 600	94 972 960	89 513 190	102	MERCEDES-BENZ	69	636
94 973 600	94 973 960	89 513 190	102	MERCEDES-BENZ	69	636
94 985 600	94 985 960	89 431 110	120,65	VOLVO	48	1087
97 250 600	97 250 960	89 002 190	111,778	FORD	57	378
97 286 600			77,6	OPEL	10	723
				VAUXHALL	10	988
97 288 600 → 97 363 600			86	DAEWOO	2	225
				OPEL	43	732
				VAUXHALL	43	997
97 328 600			81,01	VOLKSWAGEN	59	1051
97 332 600			86	OPEL	41	731
				VAUXHALL	41	996
97 333 605			86	ISUZU	4	413
97 359 600 → 97 359 700			86	OPEL	44	732
				SUBARU	2	952
				VAUXHALL	44	997
97 359 700			86	OPEL	44	732
				SUBARU	2	952
				VAUXHALL	44	997
97 360 600			77,6	OPEL	11	723
				VAUXHALL	11	988
97 363 600			86	DAEWOO	2	225
				OPEL	43	732
				VAUXHALL	43	997
97 409 600			88	MERCEDES-BENZ	22	612
97 411 600 → 97 411 700	97 411 971	89 563 110	128	MERCEDES-BENZ	112	665
97 411 700	97 411 971	89 563 110	128	MERCEDES-BENZ	112	665
97 412 600 → 97 412 700	97 412 970	89 734 190	93	MWM	2	685
				VOLKSWAGEN	74/75	1055, 1056
97 412 700	97 412 970	89 734 190	93	MWM	2	685
				VOLKSWAGEN	74/75	1055, 1056
97 458 600			108	MAN	17/18	496, 497
97 460 600	97 460 960	89 470 110	108	MAN	17/20	496, 499
97 460 600	97 460 961	89 453 110	108	MAN	17/20	496, 499
97 482 600			88	MERCEDES-BENZ	23	613
97 504 600			85	NISSAN	16	705
				OPEL	37	730
				RENAULT	24	803
				VAUXHALL	37	995
97 505 600	97 505 960	89 002 190	111,76	FORD	55	377
97 506 600 → 97 507 600	97 507 960	89 002 190	111,778	FORD	58	379
97 507 600	97 507 960	89 002 190	111,778	FORD	58	379
97 616 600			86	MAZDA	7	561
99 330 600	99 330 960	89 186 110	128	MAN	65/77	529, 542
99 330 600	99 330 961	89 324 110	128	MAN	65/77	529, 542



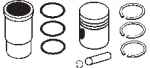

 → replaced by					Pos	
99 330 600	99 330 963	89 518 110	128	MAN	65/77	529, 542
99 330 600	99 330 964	89 534 110	128	MAN	65/77	529, 542
99 331 600	99 331 960	89 186 110	128	MAN	65/77	530, 543
99 331 600	99 331 961	89 324 110	128	MAN	65/77	530, 543
99 331 600	99 331 963	89 518 110	128	MAN	65/77	530, 543
99 331 600	99 331 964	89 534 110	128	MAN	65/77	530, 543
99 332 600	99 332 960	89 186 110	128	MAN	65/77	530, 543
99 332 600	99 332 961	89 324 110	128	MAN	65/77	530, 543
99 332 600	99 332 963	89 518 110	128	MAN	65/77	530, 543
99 332 600	99 332 964	89 534 110	128	MAN	65/77	530, 543
99 339 600	99 339 960	89 470 110	108	MAN	16	495
99 339 600	99 339 961	89 453 110	108	MAN	16	495
99 339 600	99 339 962	89 470 190	108	MAN	16	495
99 340 600			93	ISUZU	8	414
				OPEL	55	734
				VAUXHALL	52	999
99 342 600	99 342 960	88 684 110	102	DEUTZ	28	261
99 343 600	99 343 960	88 684 110	102	DEUTZ	36	264
99 353 600	99 353 960	89 541 110	127	SCANIA	33/34	880, 881
99 353 600	99 353 961	89 881 110	127	SCANIA	33/34	880, 881
99 365 600	99 365 960	89 368 110	144	VOLVO	72	1097
99 371 600			96	NISSAN	25	707
99 372 600 → 40 014 600			82,5	FORD	20	366
99 374 600	99 374 960	89 541 110	127	SCANIA	30/31/36	879, 880, 882
99 380 601			86	FORD	26	368
99 382 600	99 382 960	89 002 190	111,778	FORD	56	378
99 383 600	99 383 960	89 002 190	111,778	FORD	57	378
99 384 600 → 99 960 600			82,5	FORD	21	367
99 389 600 → 99 562 600			76,5	AUDI	2	148
				SEAT	8	892
				SKODA	5	916
				VOLKSWAGEN	9	1024
99 393 600			152	WAUKESHA	1	1120
99 403 600	99 403 960	89 520 110	93	ISUZU	9	414
99 404 600	99 404 960	89 186 110	128	MAN	72	538
99 405 600	99 405 960	89 186 110	128	MAN	72	538
99 406 600	99 406 960	89 186 110	128	MAN	72	538
99 408 600	99 408 960	89 352 110	98,43	VOLVO	25	1077
				VOLVO-BM	7	1106
99 418 600	99 418 960	89 536 190	84,45	ROVER	8	849
99 419 600			74	FORD	4	360
99 424 600 → 40 079 600			89	NISSAN	20	706
				OPEL	49	733
				RENAULT	34	806
				VAUXHALL	47	998
99 433 600			87	RENAULT	30	805
99 436 600	99 436 960	88 624 110	118	DAF	11	234
99 437 600	99 437 960	88 624 110	118	DAF	12	235
99 438 600			81,6	OPEL	30	728
				VAUXHALL	30	993
99 439 600			80	ROVER	3	847
99 445 600 → 99 445 700	99 445 970	89 024 110	115	FIAT / IVECO	76	345
99 445 700	99 445 970	89 024 110	115	FIAT / IVECO	76	345
99 452 600			76,5	SKODA	6	916
				VOLKSWAGEN	14	1025
99 453 600	99 453 960	89 427 110	120,65	VOLVO	51	1088
99 455 600			63,5	SMART	1	931
99 456 600 → 99 456 700			83	FORD	23	367
				MAZDA	6	561
99 456 700			83	FORD	23	367
				MAZDA	6	561
99 457 600			87,5	FORD	31	369
				MAZDA	9	561
				VOLVO	12	1073

 → replaced by					Pos	
99 469 600			87	NISSAN	18	705
				OPEL	47	732
				RENAULT	28	805
				VAUXHALL	46	997
99 470 600			79,5	AUDI	13	156
				FORD	12	364
				SEAT	21	899
				SKODA	16	922
				VOLKSWAGEN	32	1037
99 471 600			79,5	AUDI	13	156
				FORD	12	364
				SEAT	21	899
				SKODA	16	922
				VOLKSWAGEN	32	1037
99 483 600	99 483 960	89 737 110	108	MASSEY-FERGUSON	17	557
				SISU	2	911
99 484 600	99 484 961	89 737 110	108	MASSEY-FERGUSON	16	557
				SISU	1	911
99 488 600	99 488 960	89 328 110	130,175	VOLVO	63	1094
99 488 600	99 488 961	89 399 110	130,175	VOLVO	63	1094
99 496 600	99 496 960	89 541 110	127	DOOSAN	3	275
				SCANIA	32/34	880, 881
99 496 600	99 496 961	89 881 110	127	DOOSAN	3	275
				SCANIA	32/34	880, 881
99 500 600	99 500 960	89 541 110	127	SCANIA	30/36	879, 882
99 506 600 → 99 984 600	99 984 960	88 640 110	130	DAF	22	238
99 506 600 → 99 984 600	99 984 961	89 413 110	130	DAF	22	238
99 512 600	99 512 960	89 427 110	120,65	VOLVO	50	1088
99 516 600	99 516 960	89 423 110	91	DEUTZ	3	251
				VOLVO-BM	1	1104
99 523 600 → 40 033 600			106	MERCEDES-BENZ	74	639
99 534 600			78,3	AUDI	7	151
				SKODA	10	917
				VOLKSWAGEN	24	1030
99 535 600			78,3	AUDI	7	151
				SKODA	10	917
				VOLKSWAGEN	24	1030
99 542 600			78,3	AUDI	8	152
				SKODA	11	918
				VOLKSWAGEN	25	1030
99 543 600			78,3	AUDI	8	152
				SKODA	11	918
				VOLKSWAGEN	25	1031
99 548 600	99 548 960	89 186 120	128	MAN	43	510
99 551 600			87	RENAULT	29	805
99 561 600			80	NISSAN	8	702
				OPEL	26	727
				RENAULT	16	800
				VAUXHALL	26	992
99 562 600			76,5	AUDI	2	148
				SEAT	8	892
				SKODA	5	916
				VOLKSWAGEN	9	1024
99 563 600			76,5	SEAT	10	893
				VOLKSWAGEN	10	1024
99 567 600	99 567 960	89 608 190	100	FIAT / IVECO	56	335
99 576 600	99 576 960	89 440 110	90	KOMPRESSOR	11	438
				MERCEDES-BENZ	41	619
99 614 600	99 614 961	88 363 190	91,48	FIAT / IVECO	38	325
				MASSEY-FERGUSON	3	550
				PERKINS	4	741
99 614 600	99 614 962	89 042 190	91,48	FIAT / IVECO	38	325
				MASSEY-FERGUSON	3	550
				PERKINS	4	741
99 629 600	99 629 960	88 354 190	98,48	FIAT / IVECO	53	333





 → replaced by					Pos	
				IHC-CASE (CNH)	9	406
				MASSEY-FERGUSON	6	551
				PERKINS	10	743
				RENAULT	47	812
				RENAULT TRUCKS (RVI)	9	828
				VOLVO	28	1078
				VOLVO-BM	9	1107
99 629 600	99 629 961	88 355 190	98,48	FIAT / IVECO	53	333
				IHC-CASE (CNH)	9	406
				MASSEY-FERGUSON	6	551
				PERKINS	10	743
				RENAULT	47	812
				RENAULT TRUCKS (RVI)	9	828
				VOLVO	28	1078
				VOLVO-BM	9	1107
99 629 600	99 629 962	88 356 110	98,48	FIAT / IVECO	53	333
				IHC-CASE (CNH)	9	406
				MASSEY-FERGUSON	6	551
				PERKINS	10	743
				RENAULT	47	812
				RENAULT TRUCKS (RVI)	9	828
				VOLVO	28	1078
				VOLVO-BM	9	1107
99 646 600			69	NISSAN	2	700
				RENAULT	1	795
99 659 600			83	VOLVO	9	1073
99 662 600	99 662 960	89 830 110	98	DEUTZ	11	254
99 676 600			102	CUMMINS	1/2	214, 214
				VOLVO-BM	10	1109
99 677 600	99 677 951	89 735 110	114	CUMMINS	7	215
				JCB	2	421
99 677 600	99 677 960	89 644 110	114	CUMMINS	7	215
				JCB	2	421
99 677 600	99 677 961	89 645 110	114	CUMMINS	7	215
				JCB	2	421
99 679 600			67,1	SEAT	2	891
				VOLKSWAGEN	1	1022
99 683 600	99 683 960	89 470 110	108	MAN	16	495
99 683 600	99 683 961	89 453 110	108	MAN	16	495
99 683 600	99 683 962	89 470 190	108	MAN	16	495
99 684 600	99 684 960	89 470 110	108	MAN	16	495
99 684 600	99 684 961	89 453 110	108	MAN	16	495
99 684 600	99 684 962	89 470 190	108	MAN	16	495
99 695 600			86	OPEL	42	731
				VAUXHALL	42	996
99 697 600	99 697 960	89 595 110	128	MAN	74	539
99 700 600			85	CITROEN	28	209
				FIAT / IVECO	30	322
				FORD	24	367
				LANCIA	16	457
				PEUGEOT	31	768
				VOLVO	11	1073
99 701 600	99 701 960	89 341 110	102	DEUTZ	33	263
99 702 600	99 702 960	89 595 110	128	MAN	74	540
99 703 600	99 703 960	89 595 110	128	MAN	74	540
99 704 600	99 704 960	89 595 110	128	MAN	74	540
99 724 600 → 40 218 600			82	ALFA ROMEO	4	137
				FIAT / IVECO	11	314
				LANCIA	7	453
				OPEL	31	728
				SAAB	3	854
				SUZUKI	4	955
				VAUXHALL	31	993
99 741 601			80,5	OPEL	27	727
				SAAB	1	854





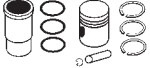

 → replaced by					Pos	
				VAUXHALL	27	992
99 742 600 → 99 742 700			81	VOLKSWAGEN	49	1046
99 742 700			81	VOLKSWAGEN	49	1046
99 743 600 → 99 743 700			81	VOLKSWAGEN	49	1046
99 743 700			81	VOLKSWAGEN	49	1046
99 746 600			79,5	DACIA	5	221
				NISSAN	6	702
				RENAULT	11	798
99 747 600			102	DEUTZ	22	258
99 748 600	99 748 960	89 561 110	104,775	VOLVO	36	1083
				VOLVO-BM	17	1111
99 748 600	99 748 961	89 570 110	104,775	VOLVO	36	1083
				VOLVO-BM	17	1111
99 749 600	99 749 960	89 564 110	104,775	VOLVO	37	1083
99 749 600	99 749 961	89 585 110	104,775	VOLVO	37	1083
99 750 600	99 750 960	89 532 110	120,65	VOLVO	52	1089
				VOLVO-BM	28	1116
99 751 600	99 751 960	89 532 110	120,65	VOLVO	53	1089
99 753 600			82	LADA	7	447
99 773 600 → 40 086 600			84	BMW	13	181
99 775 600	99 775 960	89 341 110	102	DEUTZ	34	263
99 776 600			78,3	AUDI	6	150
				VOLKSWAGEN	23	1029
99 777 600			78,3	AUDI	6	150
				VOLKSWAGEN	23	1029
99 780 600			80	NISSAN	9	703
				RENAULT	18/20	801, 802
99 792 600			81	AUDI	26	163
				SEAT	33	905
				SKODA	23	926
				VOLKSWAGEN	46	1045
99 799 600 → 99 799 700			118	DAF	13	235
99 799 700			118	DAF	13	235
99 801 600	99 801 960	89 830 110	98	DEUTZ	13	255
				VOLVO	20	1075
99 803 700			128	MERCEDES-BENZ	91	646
99 813 600	99 813 960	89 389 110	128	MERCEDES-BENZ	110	663
99 824 600			104	MITSUBISHI	12	678
99 825 600			104	MITSUBISHI	13	678
99 832 600			81	VOLKSWAGEN	53	1048
99 833 600			81	VOLKSWAGEN	53	1049
99 837 620			74	FORD	5	360
99 842 600			79,5	AUDI	12	155
				FORD	11	363
				SEAT	19	897
				VOLKSWAGEN	30	1035
99 843 600			79,5	AUDI	12	155
				FORD	11	363
				SEAT	19	897
				VOLKSWAGEN	30	1035
99 844 600	99 844 960	89 567 110	120	RENAULT TRUCKS (RVI)	24	836
99 844 600	99 844 961	89 568 110	120	RENAULT TRUCKS (RVI)	24	836
99 849 600	99 849 960	89 452 110	100	KOMPRESSOR	13	440
				MAN	2	486
				MERCEDES-BENZ	68	634
99 849 600	99 849 961	89 529 110	100	KOMPRESSOR	13	440
				MAN	2	486
				MERCEDES-BENZ	68	634
99 849 600	99 849 962	89 537 110	100	KOMPRESSOR	13	440
				MAN	2	486
				MERCEDES-BENZ	68	634
99 849 600	99 849 963	89 535 110	100	KOMPRESSOR	13	440
				MAN	2	486
				MERCEDES-BENZ	68	634
99 849 600	99 849 964	89 597 110	100	KOMPRESSOR	13	440

 → replaced by					Pos	
				MAN	2	486
				MERCEDES-BENZ	68	634
99 849 600	99 849 965	89 857 110	100	KOMPRESSOR	13	440
				MAN	2	486
				MERCEDES-BENZ	68	634
99 850 600			79,5	AUDI	14/16	156, 158
				FORD	10	362
				SEAT	20/22	898, 900
				SKODA	15/17	921, 923
				VOLKSWAGEN	31/33	1036, 1038
99 851 600			79,5	AUDI	14/16	157, 159
				FORD	10	362
				SEAT	20/22	898, 900
				SKODA	15/17	921, 923
				VOLKSWAGEN	31/33	1036, 1038
99 865 600	99 865 960	89 644 110	114	CUMMINS	8	216
99 865 600	99 865 961	89 645 110	114	CUMMINS	8	216
99 866 600	99 866 960	89 644 110	114	CUMMINS	6	215
99 866 600	99 866 961	89 735 110	114	CUMMINS	6	215
99 866 600	99 866 962	89 645 110	114	CUMMINS	6	215
99 879 601			85	CITROEN	25	208
				FIAT / IVECO	28	321
				LADA	10	448
				LANCIA	14	456
				PEUGEOT	28	767
				SUZUKI	7	957
99 881 600			83	MERCEDES-BENZ	4	606
99 882 600			83	MERCEDES-BENZ	5	607
99 892 600 → 40 550 600	40 550 960	88 640 110	130	DAF	23	239
99 892 600 → 40 550 600	40 550 961	89 413 110	130	DAF	23	239
99 898 600			132	DEUTZ	52	270
99 900 600	99 900 960	88 640 110	130	DAF	24	239
99 900 600	99 900 961	89 413 110	130	DAF	24	239
99 909 600			76,5	SEAT	11	893
				SKODA	8	916
				VOLKSWAGEN	13	1025
99 913 600			76,5	SEAT	12	893
				SKODA	7	916
				VOLKSWAGEN	12	1025
99 927 600			66,5	SMART	3	931
99 933 600			81	AUDI	23	162
				SEAT	29	904
				SKODA	21	925
				VOLKSWAGEN	44	1044
99 939 620			75	KNORR-BREMSE	1	431
				KOMPRESSOR	1	436
99 940 600			80	RENAULT	19/20	801, 802
				SUZUKI	3	955
99 941 600			83	MERCEDES-BENZ	6	607
				SMART	4	931
99 942 600			82,5	AUDI	39	168
				SKODA	29	928
				VOLKSWAGEN	62	1052
99 943 600	99 943 960	89 567 110	120	RENAULT TRUCKS (RVI)	24	836
99 948 600	99 948 961	89 563 110	128	MERCEDES-BENZ	113	665
99 949 600			81	AUDI	25	163
99 955 600	99 955 960	89 341 110	102	DEUTZ	35	264
99 960 600			82,5	FORD	21	367
99 963 600			82,5	FORD	22	367
99 966 600	99 966 961	89 399 110	130,175	VOLVO	66	1095
99 973 600	99 973 960	89 389 110	128	MERCEDES-BENZ	104	659
99 973 600	99 973 961	89 395 110	128	MERCEDES-BENZ	104	659
99 979 600	99 979 960	89 389 110	128	MERCEDES-BENZ	104	659
99 979 600	99 979 961	89 395 110	128	MERCEDES-BENZ	104	659
99 984 600	99 984 960	88 640 110	130	DAF	22	238

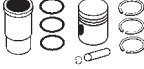

 → replaced by					Pos	
99 984 600	99 984 961	89 413 110	130	DAF	22	238
99 985 600	99 985 960	88 640 110	130	DAF	25	239
99 985 600	99 985 961	89 413 110	130	DAF	25	239
99 991 600 → 99 991 700	99 991 970	89 578 110	98,43	VOLVO	27	1078
				VOLVO-BM	8	1107
99 991 700	99 991 970	89 578 110	98,43	VOLVO	27	1078
				VOLVO-BM	8	1107



 → replaced by					Pos	







D ZYLINDERBUCHSE — ASSEMBLY

E CYLINDER LINER — KIT SET





F CHEMISE DE CYLINDRE — ENSEMBLE





ES CAMISA — CONJUNTOS





RU ГИЛЬЗА ЦИЛИНДРА — СБОРОЧНЫЙ КОМПЛЕКТ

					Pos	
88 031 110			135	RENAULT TRUCKS (RVI)	31	839
88 031 110		90 947 970	135	RENAULT TRUCKS (RVI)	34	840
88 031 110		93 504 970	135	RENAULT TRUCKS (RVI)	32	839
88 031 110		93 987 970	135	RENAULT TRUCKS (RVI)	33	840
88 034 110			120	RENAULT TRUCKS (RVI)	19	833
88 041 190			103,18	BEDFORD	1	175
				OPEL	62	737
88 045 110		90 147 960	111,125	VOLVO-BM	24	1114
88 141 190			104,775	FORD	50	376
88 210 110			82,55	IHC-CASE (CNH)	1	403
88 221 110			87,312	IHC-CASE (CNH)	2	403
88 253 110		90 904 960	100,61	DAF	5	232
				LEYLAND	2	461
88 308 110		90 974 961	98	MWM	6	687
				RENAULT	46	812
88 315 110			95	MWM	3/4	685, 686
88 316 110			95	MWM	4	686
88 318 110		91 007 961	90	MWM	1	685
88 332 110			140	MWM	20	694
88 354 190			98,48	IHC-CASE (CNH)	8/10	405, 407
				MASSEY-FERGUSON	8/9/11	553, 553, 554
				PERKINS	9/12/14/ 15/17	743, 746, 746, 746, 747
88 354 190		91 118 961	98,48	FIAT / IVECO	53	333
				IHC-CASE (CNH)	9	406
				MASSEY-FERGUSON	6	551
				PERKINS	10	743
				RENAULT	47	812
				RENAULT TRUCKS (RVI)	9	828
				VOLVO	28	1078
				VOLVO-BM	9	1107
88 354 190		92 774 961	98,48	IHC-CASE (CNH)	7	405
				MASSEY-FERGUSON	7	552
				PERKINS	11	745
88 354 190		93 592 961	98,48	FIAT / IVECO	53	333
				IHC-CASE (CNH)	9	406
				MASSEY-FERGUSON	6	551
				PERKINS	10	743
				RENAULT	47	812
				RENAULT TRUCKS (RVI)	9	828
				VOLVO	28	1078
				VOLVO-BM	9	1107
88 354 190		99 629 960	98,48	FIAT / IVECO	53	333
				IHC-CASE (CNH)	9	406
				MASSEY-FERGUSON	6	551
				PERKINS	10	743
				RENAULT	47	812
				RENAULT TRUCKS (RVI)	9	828
				VOLVO	28	1078
				VOLVO-BM	9	1107
88 355 190			98,48	IHC-CASE (CNH)	8	405
				MASSEY-FERGUSON	8/11	553, 554
				PERKINS	9/15	743, 747
88 355 190		91 118 962	98,48	FIAT / IVECO	53	333
				IHC-CASE (CNH)	9	406
				MASSEY-FERGUSON	6	551
				PERKINS	10	743
				RENAULT	47	812
				RENAULT TRUCKS (RVI)	9	828
				VOLVO	28	1078
				VOLVO-BM	9	1107
88 355 190		92 085 961	98,48	IHC-CASE (CNH)	10	407
				MASSEY-FERGUSON	9	553

					Pos	
				PERKINS	12	745
88 355 190		92 774 962	98,48	IHC-CASE (CNH)	7	405
				MASSEY-FERGUSON	7	553
				PERKINS	11	745
88 355 190		93 177 960	98,48	PERKINS	14	746
88 355 190		93 288 960	98,48	MASSEY-FERGUSON	10	554
				PERKINS	13	746
88 355 190		93 592 962	98,48	FIAT / IVECO	53	333
				IHC-CASE (CNH)	9	406
				MASSEY-FERGUSON	6	551
				PERKINS	10	743
				RENAULT	47	812
				RENAULT TRUCKS (RVI)	9	828
				VOLVO	28	1078
				VOLVO-BM	9	1107
88 355 190		93 793 960	98,48	PERKINS	17	747
88 355 190		93 801 962	98,48	PERKINS	16	747
				RENAULT TRUCKS (RVI)	10	829
88 355 190		99 629 961	98,48	FIAT / IVECO	53	333
				IHC-CASE (CNH)	9	406
				MASSEY-FERGUSON	6	551
				PERKINS	10	743
				RENAULT	47	812
				RENAULT TRUCKS (RVI)	9	828
				VOLVO	28	1078
				VOLVO-BM	9	1107
88 356 110			98,48	IHC-CASE (CNH)	8	405
				MASSEY-FERGUSON	8/11	553, 554
				PERKINS	9/15/17	743, 747, 748
88 356 110		91 118 963	98,48	FIAT / IVECO	53	333
				IHC-CASE (CNH)	9	406
				MASSEY-FERGUSON	6	551
				PERKINS	10	743
				RENAULT	47	812
				RENAULT TRUCKS (RVI)	9	828
				VOLVO	28	1078
				VOLVO-BM	9	1107
88 356 110		92 085 960	98,48	IHC-CASE (CNH)	10	407
				MASSEY-FERGUSON	9	553
				PERKINS	12	745
88 356 110		92 774 963	98,48	IHC-CASE (CNH)	7	405
				MASSEY-FERGUSON	7	553
				PERKINS	11	745
88 356 110		93 177 961	98,48	PERKINS	14	746
88 356 110		93 288 961	98,48	MASSEY-FERGUSON	10	554
				PERKINS	13	746
88 356 110		93 592 963	98,48	FIAT / IVECO	53	333
				IHC-CASE (CNH)	9	406
				MASSEY-FERGUSON	6	551
				PERKINS	10	743
				RENAULT	47	812
				RENAULT TRUCKS (RVI)	9	828
				VOLVO	28	1078
				VOLVO-BM	9	1107
88 356 110		93 801 963	98,48	PERKINS	16	747
				RENAULT TRUCKS (RVI)	10	829
88 356 110		99 629 962	98,48	FIAT / IVECO	53	333
				IHC-CASE (CNH)	9	406
				MASSEY-FERGUSON	6	551
				PERKINS	10	743
				RENAULT	47	812
				RENAULT TRUCKS (RVI)	9	828
				VOLVO	28	1078
				VOLVO-BM	9	1107





					Pos	
88 363 190			91,48	MASSEY-FERGUSON	4	550
				PERKINS	6	742
88 363 190		91 130 967	91,48	FIAT / IVECO	37	324
				MASSEY-FERGUSON	2	549
				PERKINS	5	741
				VOLVO-BM	2	1104
88 363 190		91 130 971	91,48	FIAT / IVECO	37	324
				MASSEY-FERGUSON	2	549
				PERKINS	5	741
				VOLVO-BM	2	1104
88 363 190		93 961 971	91,48	PERKINS	7	742
88 363 190		99 614 961	91,48	FIAT / IVECO	38	325
				MASSEY-FERGUSON	3	550
				PERKINS	4	741
88 364 110		91 127 960	88,925	MASSEY-FERGUSON	1	549
				PERKINS	3	740
				RENAULT TRUCKS (RVI)	1	824
88 364 190			88,925	MASSEY-FERGUSON	1	549
				PERKINS	3	741
				RENAULT TRUCKS (RVI)	1	824
88 393 110			123	FAP-FAMOS	2	279
88 398 110			112	FAP-FAMOS	1	279
88 402 110			115	SCANIA	1/2	869, 869
88 402 110		93 152 960	115	SCANIA	3	869
88 429 110		91 254 961	110	STEYR	13	948
88 451 110			87	VOLKSWAGEN	70	1054
88 451 110			85,5	VOLKSWAGEN	67/68	1053, 1054
88 451 110			83	VOLKSWAGEN	65	1053
88 451 110		91 320 975	85,5	VOLKSWAGEN	69	1054
88 463 110			83	VOLKSWAGEN	65/66	1053, 1053
88 470 110		91 355 960	95,25	VOLVO	17	1075
				VOLVO-BM	3	1105
88 476 110	50 006 609	91 359 960	120,65	VOLVO	44	1085
				VOLVO-BM	25	1115
88 476 110	50 006 609	91 360 960	120,65	VOLVO	43	1085
88 480 110			95	ZETOR	1	1131
88 500 190		93 566 960	106,698	FORD	53	376
88 510 110		92 721 960	90	FORD	37	371
				OPEL	52	733
				PEUGEOT	39	770
88 524 110		92 791 960	88	FORD	32	369
				PEUGEOT	38	770
88 530 190		90 278 960	75	MERCEDES-BENZ	1	606
88 544 110			73	DACIA	1	220
				DAF	1	231
				RENAULT	3	795
				VOLVO	1	1068
88 547 110			104,175	DAF	7	233
88 547 110		91 571 960	104,175	DAF	6	232
88 562 110			120	DEUTZ	43	267
				TAM	2	963
88 562 110		92 334 980	120	DEUTZ	42	267
				TAM	1	963
88 568 110		90 733 970	127	SCANIA	20	875
88 568 110		93 234 960	127	SCANIA	18	874
88 568 110		93 938 960	127	SCANIA	15	873
88 587 190		92 144 980	101,054	FIAT / IVECO	58	336
				MASSEY-FERGUSON	13	555
				PERKINS	21	750
88 587 190		93 175 961	101,054	FIAT / IVECO	57	336
				MASSEY-FERGUSON	14	556
				PERKINS	22	750
88 587 190		93 368 960	101,054	PERKINS	20	749
88 588 190			87	MERCEDES-BENZ	13/15	609, 609
				SEAT	43/45	907, 908





					Pos	
				STEYR	2	942
88 588 190		92 792 960	87	HANOMAG	1	382
				MERCEDES-BENZ	14	609
				SEAT	46	908
88 588 190		93 309 960	87	MERCEDES-BENZ	16	610
				SEAT	44	908
88 589 110	50 006 663		88	CATERPILLAR	1	186
				CITROEN	33	210
				FIAT / IVECO	34	323
				PEUGEOT	35	769
88 592 110			84	ALFA ROMEO	8	138
88 593 190		91 476 960	95	FIAT / IVECO	51	332
				UTB	1	980
88 600 110			137	FIAT / IVECO	85	349
				OM	12	715
88 600 110		92 329 970	137	FIAT / IVECO	86	350
88 600 111			137	FIAT / IVECO	85/86	349, 350
				OM	12	715
88 600 113			137	FIAT / IVECO	85/86	349, 350
				OM	12	715
88 602 110		93 173 960	105,57	VOLVO-BM	18	1112
88 602 110		93 174 970	105,57	VOLVO-BM	19	1112
88 602 110		93 371 960	105,57	VOLVO-BM	18	1112
88 602 110		93 544 970	105,57	VOLVO-BM	21	1113
88 602 110		93 545 970	105,57	VOLVO-BM	20	1113
88 603 110			83	NISSAN	12	704
88 624 110			118	DAF	8	233
88 624 110		90 112 960	118	DAF	9	233
88 624 110		90 545 960	118	DAF	9	233
88 624 110		92 128 960	118	DAF	10	234
88 624 110		99 436 960	118	DAF	11	234
88 624 110		99 437 960	118	DAF	12	235
88 625 110		91 005 972	95	MWM	5	686
				RENAULT	45	812
88 631 190		92 628 960	100	FIAT / IVECO	55	335
				OM	8	714
88 631 192		92 628 964	100	FIAT / IVECO	55	335
				OM	8	714
88 634 110			84	PEUGEOT	22	765
88 634 110		92 409 970	84	CITROEN	20	206
				FIAT / IVECO	24	320
				PEUGEOT	23	766
88 635 190		91 557 970	105	MWM	9	689
				RENAULT	52	816
88 635 190		93 045 960	105	DEUTZ	37	264
				MWM	11	690
				RENAULT	54	817
88 635 190		93 061 960	105	MWM	9	689
				RENAULT	52	816
88 635 190		93 062 960	105	MWM	12	691
88 635 190		93 069 960	105	MWM	9	689
				RENAULT	52	816
88 635 190		93 355 960	105	DEUTZ	37	264
				MWM	11	690
				RENAULT	54	817
88 640 110		40 550 960	130	DAF	23	239
88 640 110		92 130 960	130	DAF	14	235
88 640 110		93 052 960	130	DAF	15	236
88 640 110		94 445 960	130	DAF	19	237
88 640 110		94 446 960	130	DAF	20	238
88 640 110		94 447 960	130	DAF	18	237
88 640 110		94 448 960	130	DAF	17	237
88 640 110		94 456 960	130	DAF	16	236
88 640 110		94 896 960	130	DAF	21	238
88 640 110		99 900 960	130	DAF	24	239





					Pos	
88 640 110		99 984 960	130	DAF	22	238
88 640 110		99 985 960	130	DAF	25	239
88 644 110			120	HANOMAG	4	383
88 645 110			128	HANOMAG	6	384
88 645 110		92 968 960	128	HANOMAG	8	385
88 645 110		92 969 960	128	HANOMAG	7	385
88 668 110		92 523 960	93	PORSCHE	2	780
				VOLKSWAGEN	73	1055
88 669 110			94	PORSCHE	3	780
				VOLKSWAGEN	76	1056
88 669 110		92 803 960	94	VOLKSWAGEN	77	1056
88 670 110			102	RENAULT	51	815
				RENAULT TRUCKS (RVI)	13	831
				ROMAN-DIESEL	1	844
				SAVIEM	3	860
88 670 110		92 498 960	102	MAN	3	486
				RENAULT	50	815
				RENAULT TRUCKS (RVI)	12	830
				SAVIEM	1	860
88 681 190			90,9	MERCEDES-BENZ	45	620
88 681 190		92 800 960	90,9	MERCEDES-BENZ	44	620
				STEYR	4	943
88 681 190		93 444 960	90,9	MERCEDES-BENZ	46	620
				STEYR	5	943
88 684 110			102	DEUTZ	27	261
88 684 110		90 669 960	102	DEUTZ	23	259
88 684 110		93 280 960	102	DEUTZ	25	260
88 684 110		93 315 960	102	DEUTZ	23	259
88 684 110		93 741 960	102	DEUTZ	24	260
88 684 110		94 452 960	102	DEUTZ	29	261
88 684 110		94 486 970	102	DEUTZ	26	260
88 684 110		94 567 960	102	DEUTZ	30	262
88 684 110		94 668 960	102	DEUTZ	30	262
88 684 110		94 669 960	102	DEUTZ	30	262
88 684 110		99 342 960	102	DEUTZ	28	261
88 684 110		99 343 960	102	DEUTZ	36	264
88 828 190			87	MERCEDES-BENZ	13/15	609, 609
				SEAT	43/45	907, 908
				STEYR	2	942
88 828 190		92 792 961	87	HANOMAG	1	382
				MERCEDES-BENZ	14	609
				SEAT	46	908
88 828 190		93 309 961	87	MERCEDES-BENZ	16	610
				SEAT	44	908
88 834 110		91 490 962	135	DEUTZ	53	270
88 839 110		91 753 960	100	MWM	8	688
				RENAULT	48	814
88 839 110		93 063 960	100	MWM	7	687
				RENAULT	49	814
88 850 110		91 753 961	100	MWM	8	688
				RENAULT	48	814
88 850 110		93 063 961	100	MWM	7	687
				RENAULT	49	815
88 852 110		92 986 962	121	MAN	24	501
				RABA	1	783
				ROMAN-DIESEL	2	844
				SAVIEM	5	861
88 852 110		92 989 962	121	MAN	23	500
				RABA	2	783
				ROMAN-DIESEL	3	844
				SAVIEM	6	861
88 853 110			121	MAN	25	501
88 853 110		92 986 960	121	MAN	24	501
				RABA	1	783
				ROMAN-DIESEL	2	844







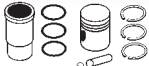





					Pos	
				SAVIEM	5	861
88 853 110		92 989 960	121	MAN	23	500
				RABA	2	783
				ROMAN-DIESEL	3	844
				SAVIEM	6	861
88 854 110		92 986 961	121	MAN	24	501
				RABA	1	783
				ROMAN-DIESEL	2	844
				SAVIEM	5	861
88 854 110		92 989 961	121	MAN	23	500
				RABA	2	783
				ROMAN-DIESEL	3	844
				SAVIEM	6	861
88 860 110			95	DEUTZ	10	254
88 865 110		92 666 960	108	MAN	8	488
				RENAULT TRUCKS (RVI)	16	833
				SAVIEM	4	861
88 866 110		92 666 961	108	MAN	8	488
				RENAULT TRUCKS (RVI)	16	833
				SAVIEM	4	861
88 868 110	50 006 608	91 353 960	104,775	VOLVO	29	1080
				VOLVO-BM	11	1109
88 868 110	50 006 608	91 354 960	104,775	VOLVO	30	1080
				VOLVO-BM	12	1109
88 868 110	50 006 608	92 827 960	104,775	VOLVO	31	1081
				VOLVO-BM	15	1111
88 868 110	50 006 608	93 166 960	104,775	VOLVO	33	1082
				VOLVO-BM	14	1110
88 868 110	50 006 608	93 751 960	104,775	VOLVO	32	1081
				VOLVO-BM	13	1110
88 869 190			128	MERCEDES-BENZ	93	648
88 869 190		93 568 960	128	MERCEDES-BENZ	92	647
88 871 110		92 767 960	123	MAN	26	501
				RABA	6	784
				SAVIEM	7	861
88 877 110			110	ZETOR	5	1132
88 877 110		93 891 960	110	ZETOR	4	1132
88 891 150		90 730 960	98,425	IHC-CASE (CNH)	4	403
88 891 150		92 952 960	98,425	IHC-CASE (CNH)	4	403
88 891 150		92 982 960	98,425	IHC-CASE (CNH)	6	404
88 892 150		90 769 960	98,425	IHC-CASE (CNH)	5	404
88 892 150		92 951 960	98,425	IHC-CASE (CNH)	5	404
89 000 110		93 013 960	98	LEYLAND	1	461
89 002 190			111,778	FORD	59	379
89 002 190		93 858 960	111,778	FORD	56	378
89 002 190		97 250 960	111,778	FORD	57	378
89 002 190		97 505 960	111,76	FORD	55	377
89 002 190		97 507 960	111,778	FORD	58	379
89 002 190		99 382 960	111,778	FORD	56	378
89 002 190		99 383 960	111,778	FORD	57	378
89 005 110			100	DEUTZ	16	256
89 005 110		91 395 971	100	DEUTZ	15	256
				IHC-CASE (CNH)	13	408
89 005 110		92 815 960	100	DEUTZ	15	256
				IHC-CASE (CNH)	13	408
89 005 110		92 834 961	100	DEUTZ	14	255
89 005 110		93 535 960	100	DEUTZ	15	256
				IHC-CASE (CNH)	13	408
89 008 110		91 005 971	95	MWM	5	686
				RENAULT	45	811
89 016 110	50 006 620		98,43	VOLVO	24	1077
89 016 110	50 006 620	93 153 960	98,43	VOLVO	22	1076
				VOLVO-BM	4	1105
89 016 110	50 006 620	93 154 960	98,43	VOLVO	21	1076
				VOLVO-BM	5	1106





					Pos	
89 016 110	50 006 620	93 474 970	98,43	VOLVO	23	1077
				VOLVO-BM	6	1106
89 018 150			100	IHC-CASE (CNH)	11	408
89 018 150		93 253 960	100	IHC-CASE (CNH)	12	408
89 018 150		93 445 970	100	IHC-CASE (CNH)	14	409
89 020 110			125	FIAT / IVECO	81/82	347, 347
89 022 190		92 144 981	101,054	FIAT / IVECO	58	336
				MASSEY-FERGUSON	13	555
				PERKINS	21	750
89 022 190		93 175 960	101,054	FIAT / IVECO	57	336
				MASSEY-FERGUSON	14	556
				PERKINS	22	750
89 022 190		93 368 961	101,054	PERKINS	20	749
89 022 190		93 569 961	101,054	FIAT / IVECO	58	336
				MASSEY-FERGUSON	13	555
				PERKINS	21	750
89 023 110		93 208 960	115	FIAT / IVECO	75	344
				OM	11	714
89 024 110		93 209 960	115	FIAT / IVECO	74	344
				OM	10	714
89 024 110		99 445 970	115	FIAT / IVECO	76	345
89 025 190			92	PERKINS	8	742
				VOLKSWAGEN	71	1055
89 027 110			78	PEUGEOT	9	761
89 027 110		93 272 960	78	PEUGEOT	8	761
89 028 110	50 006 650	93 757 960	106,5	JOHN DEERE	4	425
89 028 110	50 006 650	93 759 960	106,5	JOHN DEERE	6	425
89 028 110	50 006 650	94 359 960	106,5	JOHN DEERE	5	425
89 028 110	50 006 650	94 360 960	106,5	JOHN DEERE	7	426
89 030 110			125	DEUTZ	45	268
89 030 110		91 043 970	125	DEUTZ	47	268
89 030 110		91 046 970	125	DEUTZ	47	268
89 030 110		92 816 960	125	DEUTZ	46	268
89 030 110		93 224 960	125	DEUTZ	44	267
				FORD	60	379
				TAM	3	963
89 032 190		92 813 961	93,647	FORD	41	372
89 033 190			94	DAF	3/4	231, 232
				FORD	45/47	373, 374
				PEUGEOT	45/46/47	773, 773, 774
				SSANGYONG	6	935
				TALBOT	3	960
89 033 190		92 598 960	94	PEUGEOT	44	772
89 033 190		93 520 960	94	FORD	46	374
				PEUGEOT	44	772
89 036 110	50 006 651		102	JOHN DEERE	3	424
89 036 110	50 006 651	93 000 961	102	JOHN DEERE	2	424
89 039 110		92 964 960	142	DEUTZ	54	272
89 042 190			91,48	MASSEY-FERGUSON	4	550
				PERKINS	6/7	742, 742
89 042 190		91 130 973	91,48	FIAT / IVECO	37	324
				MASSEY-FERGUSON	2	549
				PERKINS	5	742
				VOLVO-BM	2	1105
89 042 190		99 614 962	91,48	FIAT / IVECO	38	325
				MASSEY-FERGUSON	3	550
				PERKINS	4	741
89 043 190		93 508 960	115	HANOMAG	3	383
				MERCEDES-BENZ	79	641
89 044 190			86,5	OPEL	46	732
89 045 190			88	OPEL	48	733
89 046 190		93 508 961	115	HANOMAG	3	383
				MERCEDES-BENZ	79	641
89 048 190			92	OPEL	53	734





					Pos	
				VAUXHALL	50	998
89 048 190		91 022 960	92	OPEL	54	734
				VAUXHALL	51	999
89 054 110	50 006 638		125	MAN	29	502
89 054 110	50 006 638	92 656 960	125	MAN	27	502
89 054 110	50 006 638	93 185 960	125	MAN	30	503
89 056 110	50 006 638		125	MAN	33	506
89 056 110	50 006 638	92 824 960	125	MAN	31	504
89 056 110	50 006 638	92 994 960	125	MAN	31	504
89 056 110	50 006 638	92 995 960	125	MAN	31	504
89 056 110	50 006 638	93 076 960	125	MAN	28	502
				SAVIEM	8	862
89 056 110	50 006 638	93 274 960	125	MAN	32	505
89 056 110	50 006 638	93 275 960	125	MAN	32	505
89 056 110	50 006 638	93 329 960	125	MAN	32	505
89 056 110	50 006 638	93 552 960	125	MAN	34	506
89 056 110	50 006 638	93 554 960	125	MAN	34	506
89 056 110	50 006 638	93 776 960	125	MAN	35	507
89 057 110	50 006 638		125	MAN	33	506
89 057 110	50 006 638	92 824 961	125	MAN	31	504
89 057 110	50 006 638	92 994 961	125	MAN	31	504
89 057 110	50 006 638	92 995 961	125	MAN	31	504
89 057 110	50 006 638	93 076 961	125	MAN	28	502
				SAVIEM	8	862
89 057 110	50 006 638	93 274 961	125	MAN	32	505
89 057 110	50 006 638	93 275 961	125	MAN	32	505
89 057 110	50 006 638	93 329 961	125	MAN	32	505
89 057 110	50 006 638	93 552 961	125	MAN	34	506
89 058 110		94 631 960	102	ZETOR	3	1131
89 058 110		94 886 960	102	ZETOR	3	1131
89 058 110		94 887 960	102	ZETOR	2	1131
89 060 110		93 696 960	76	RENAULT	6	796
				VOLVO	2	1068
89 069 190		90 274 981	97	HANOMAG	2	382
				MERCEDES-BENZ	57	625
				TOYOTA	18	976
89 069 190		90 276 971	97	FORD	49	375
				MERCEDES-BENZ	58	626
89 069 190		92 581 961	97	FORD	49	375
				MERCEDES-BENZ	58	626
89 069 190		93 750 961	97	MERCEDES-BENZ	59	627
89 069 190		93 882 961	97	HANOMAG	2	382
				MERCEDES-BENZ	57	625
				TOYOTA	18	976
89 073 190		93 844 970	93	CITROEN	37	211
				FIAT / IVECO	41	326
				PEUGEOT	43	771
89 074 110			105	SAME	1	857
89 077 110	50 006 658	90 747 970	120	RENAULT TRUCKS (RVI)	20	834
89 078 110	50 006 658		120	RENAULT TRUCKS (RVI)	23/27	835, 837
89 078 110	50 006 658	93 394 970	120	RENAULT TRUCKS (RVI)	21	834
89 078 110	50 006 658	93 932 970	120	RENAULT TRUCKS (RVI)	26	837
89 080 192			103	FIAT / IVECO	62	339
89 080 192		90 654 963	103	FIAT / IVECO	61	338
89 082 110		91 320 976	85,5	VOLKSWAGEN	69	1054
89 082 110		91 322 973	85,5	VOLKSWAGEN	68	1054
89 082 110		93 293 960	85,5	VOLKSWAGEN	67	1053
89 083 110		93 472 960	100	DEUTZ	17	257
89 084 110	50 006 610		130,175	VOLVO	56	1090
89 084 110	50 006 610	93 249 960	130,175	VOLVO	58	1091
89 084 110	50 006 610	93 250 960	130,175	VOLVO	57	1090
89 084 110	50 006 610	93 369 970	130,175	VOLVO	59	1092
				VOLVO-BM	29	1116
89 085 110			135	RENAULT TRUCKS (RVI)	31	839
89 085 110		90 947 971	135	RENAULT TRUCKS (RVI)	34	840

					Pos	
89 085 110		93 504 971	135	RENAULT TRUCKS (RVI)	32	839
89 085 110		93 987 971	135	RENAULT TRUCKS (RVI)	33	840
89 087 110	50 006 609	93 334 960	120,65	VOLVO	45	1086
89 088 110			115	SCANIA	1/4/7	869, 869, 870
89 088 110		90 738 970	115	SCANIA	6	870
89 088 110		93 152 961	115	SCANIA	3	869
89 091 110			102	MAN	5	487
89 091 110		93 555 960	102	MAN	6	487
89 091 110		93 721 960	102	MAN	6	487
89 092 110	50 006 657		128	MAN	47/49	511, 512
89 092 110	50 006 657	40 667 960	128	MAN	59	522
89 092 110	50 006 657	91 487 970	128	MAN	53	517
89 092 110	50 006 657	92 052 970	128	MAN	50	513
89 092 110	50 006 657	94 944 960	128	MAN	54	518
89 092 110	50 006 657	94 948 960	128	MAN	56	519
89 092 110	50 006 657	94 949 960	128	MAN	58	522
89 092 120	50 007 891		128	MAN	39	508
89 092 120	50 007 891	40 208 960	128	MAN	40	509
89 092 120	50 007 891	94 942 960	128	MAN	41	509
89 092 120	50 007 891	94 943 960	128	MAN	42	509
89 093 110	50 006 657		128	MAN	49/50/53/ 54/56/58	512, 513, 517, 518, 519, 522
89 094 190			83	FIAT / IVECO	21	318
				SEAT	42	907
89 097 110			86	RENAULT	26	804
89 097 110		93 523 970	86	CHRYSLER	3	193
				RENAULT	25	803
89 158 190		92 587 960	107,21	FORD	54	377
89 161 190		93 578 960	80	OPEL	23	726
				VAUXHALL	23	991
89 162 110			92	VOLVO	16	1074
89 162 110		93 471 960	92	VOLVO	15	1074
89 163 190		90 732 960	76,5	AUDI	5	149
				NISSAN	4	701
				STEYR	1	942
				VOLKSWAGEN	18	1028
				VOLVO	4	1069
89 163 190		93 260 960	76,5	AUDI	4	148
				VOLKSWAGEN	17	1026
				VOLVO	3	1068
89 167 190			104,775	FORD	51	376
89 167 190		93 659 960	104,775	FORD	52	376
89 168 110			94	VOLKSWAGEN	79	1057
89 168 110		90 129 970	94	VOLKSWAGEN	80	1057
89 168 110		90 264 970	94	VOLKSWAGEN	81	1057
89 168 110		93 457 960	94	VOLKSWAGEN	78	1057
89 173 110			102	RENAULT	51	815
				RENAULT TRUCKS (RVI)	13	831
				ROMAN-DIESEL	1	844
				SAVIEM	3	860
89 173 110		92 498 961	102	MAN	3	486
				RENAULT	50	815
				RENAULT TRUCKS (RVI)	12	830
				SAVIEM	1	860
89 175 110	50 006 609	93 334 961	120,65	VOLVO	45	1086
89 175 110	50 006 609	93 660 960	120,65	VOLVO	46	1086
89 175 110	50 006 609	93 734 960	120,65	VOLVO	47	1087
				VOLVO-BM	26	1115
89 177 190			97,5	MERCEDES-BENZ	66	633
89 177 190		40 155 960	97	TATA	1	965
89 177 190		90 274 982	97	HANOMAG	2	382
				MERCEDES-BENZ	57	625
				TOYOTA	18	976

					Pos	
89 177 190		90 276 972	97	FORD	49	375
				MERCEDES-BENZ	58	626
89 177 190		90 532 961	97,5	MERCEDES-BENZ	60	628
89 177 190		91 550 960	97,5	MERCEDES-BENZ	63	632
89 177 190		91 598 960	97,5	MERCEDES-BENZ	65	633
89 177 190		92 525 970	97,5	MERCEDES-BENZ	64	633
89 177 190		92 581 962	97	FORD	49	375
				MERCEDES-BENZ	58	626
89 177 190		93 750 962	97	MERCEDES-BENZ	59	627
89 177 190		93 831 961	97,5	MERCEDES-BENZ	60	628
89 177 190		93 882 962	97	HANOMAG	2	382
				MERCEDES-BENZ	57	625
				TOYOTA	18	976
89 177 190		93 951 961	97,5	MERCEDES-BENZ	61	630
89 177 190		93 964 961	97,5	MERCEDES-BENZ	61	630
89 177 190		94 333 969	97,5	MERCEDES-BENZ	62	631
89 178 190		90 274 980	97	HANOMAG	2	382
				MERCEDES-BENZ	57	625
				TOYOTA	18	976
89 178 190		90 276 970	97	FORD	49	375
				MERCEDES-BENZ	58	626
89 178 190		92 581 960	97	FORD	49	375
				MERCEDES-BENZ	58	626
89 178 190		93 750 960	97	MERCEDES-BENZ	59	627
89 178 190		93 882 960	97	HANOMAG	2	382
				MERCEDES-BENZ	57	625
				TOYOTA	18	976
89 179 110		90 256 960	128	MWM	16	692
89 179 110		93 769 960	128	MWM	17	693
89 179 110		93 886 960	128	MWM	15	692
89 180 110	50 006 622	93 484 962	128	MERCEDES-BENZ	94	648
89 180 110	50 006 622	93 485 962	128	MERCEDES-BENZ	95	650
89 181 110	50 002 771	92 306 963	125	HANOMAG	5	384
				MERCEDES-BENZ	80	641
89 181 110	50 002 771	93 332 962	125	MERCEDES-BENZ	81	642
89 181 110	50 002 771	93 515 972	125	MERCEDES-BENZ	82	643
89 181 110	50 002 771	93 516 972	125	MERCEDES-BENZ	82	643
89 182 110		93 192 961	100	STEYR	8	944
89 182 110		93 230 961	100	STEYR	9	945
89 183 190			93	FIAT / IVECO	42	327
				LANCIA	18	458
				OM	5	712
				RENAULT	42	810
89 183 190		93 378 971	93	ALFA ROMEO	12	139
				FIAT / IVECO	40	325
				OM	1	710
				RENAULT	37	807
				RENAULT TRUCKS (RVI)	2	824
				SEAT	47	909
89 183 190		93 883 970	93	ALFA ROMEO	13	140
				FIAT / IVECO	46	329
				OPEL	57	735
				RENAULT	40	809
				VAUXHALL	53	999
89 183 190		93 911 971	93	ALFA ROMEO	12	139
				FIAT / IVECO	40	325
				OM	1	710
				RENAULT	37	807
				RENAULT TRUCKS (RVI)	2	824
				SEAT	47	909
89 183 190		94 576 970	93	FIAT / IVECO	47	329
89 183 191			93	FIAT / IVECO	42	327
				LANCIA	18	458
				OM	5	712
				RENAULT	42	810



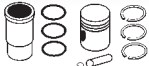

					Pos	
89 183 191		93 378 972	93	ALFA ROMEO	12	139
				FIAT / IVECO	40	325
				OM	1	710
				RENAULT	37	807
				RENAULT TRUCKS (RVI)	2	824
				SEAT	47	909
89 183 191		93 883 971	93	ALFA ROMEO	13	140
				FIAT / IVECO	46	329
				OPEL	57	735
				RENAULT	40	809
				VAUXHALL	53	999
89 183 191		93 911 972	93	ALFA ROMEO	12	139
				FIAT / IVECO	40	325
				OM	1	710
				RENAULT	37	807
				RENAULT TRUCKS (RVI)	2	824
				SEAT	47	909
89 183 191		94 576 971	93	FIAT / IVECO	47	329
89 184 190		93 648 970	83	CITROEN	18	205
				FIAT / IVECO	23	319
				HYUNDAI	1	398
				LADA	8	447
				PEUGEOT	20	764
				ROVER	6	848
				SUZUKI	5	956
				TALBOT	2	960
89 186 110	50 006 657		128	MAN	55/73/75	518, 539, 541
89 186 110	50 006 657	90 334 960	128	MAN	52	516
89 186 110	50 006 657	90 336 960	128	MAN	52	516
89 186 110	50 006 657	90 337 960	128	MAN	52	516
89 186 110	50 006 657	90 341 960	128	MAN	48	512
89 186 110	50 006 657	90 482 960	128	MAN	52	516
89 186 110	50 006 657	90 578 960	128	MAN	57/63	520, 526
89 186 110	50 006 657	90 579 960	128	MAN	57/63	520, 526
89 186 110	50 006 657	90 581 960	128	MAN	57/63	520, 526
89 186 110	50 006 657	90 582 960	128	MAN	57/63	520, 526
89 186 110	50 006 657	90 583 960	128	MAN	51/60	514, 523
89 186 110	50 006 657	90 584 960	128	MAN	51/60	514, 523
89 186 110	50 006 657	90 585 960	128	MAN	51/60	514, 523
89 186 110	50 006 657	94 394 960	128	MAN	64/68	528, 532
89 186 110	50 006 657	94 395 960	128	MAN	64/68	528, 532
89 186 110	50 006 657	94 396 960	128	MAN	64/68	528, 532
89 186 110	50 006 657	94 397 960	128	MAN	64/68	528, 532
89 186 110	50 006 657	94 469 960	128	MAN	62	525
89 186 110	50 006 657	94 846 960	128	MAN	71	536
89 186 110	50 006 657	94 847 960	128	MAN	71	536
89 186 110	50 006 657	94 848 960	128	MAN	71	536
89 186 110	50 006 657	94 849 960	128	MAN	71	536
89 186 110	50 006 657	94 850 960	128	MAN	70/76	534, 541
89 186 110	50 006 657	94 851 960	128	MAN	70/76	534, 541
89 186 110	50 006 657	94 852 960	128	MAN	70/76	534, 541
89 186 110	50 006 657	99 330 960	128	MAN	65/77	530, 543
89 186 110	50 006 657	99 331 960	128	MAN	65/77	530, 543
89 186 110	50 006 657	99 332 960	128	MAN	65/77	530, 543
89 186 110	50 006 657	99 404 960	128	MAN	72	538
89 186 110	50 006 657	99 405 960	128	MAN	72	538
89 186 110	50 006 657	99 406 960	128	MAN	72	538
89 186 120	50 007 891		128	MAN	38/45/46	508, 510, 511
89 186 120	50 007 891	40 207 960	128	MAN	44	510
89 186 120	50 007 891	94 941 960	128	MAN	37	508
89 186 120	50 007 891	99 548 960	128	MAN	43	510
89 192 110	50 002 771		125	MERCEDES-BENZ	84	643
89 192 110	50 002 771	92 648 962	125	MERCEDES-BENZ	83	643





					Pos	
89 192 110	50 002 771	93 298 962	125	MERCEDES-BENZ	86	644
89 192 110	50 002 771	93 585 962	125	MERCEDES-BENZ	85	644
89 193 190			87	MERCEDES-BENZ	18	611
89 193 190		90 016 961	87	MERCEDES-BENZ	19	611
89 193 190		94 330 960	87	MERCEDES-BENZ	17	610
89 193 190		94 674 960	87	MERCEDES-BENZ	17	610
89 193 190		94 819 970	87	MERCEDES-BENZ	20	611
89 193 190		94 820 970	87	MERCEDES-BENZ	21	612
				STEYR	3	943
89 194 110			72	CITROEN	2	200
				PEUGEOT	2	759
				TALBOT	1	960
89 195 190			103	FIAT / IVECO	62	339
89 195 190		93 311 961	103	FIAT / IVECO	61	338
89 196 110		90 843 960	90	KOMPRESSOR	9	438
				MERCEDES-BENZ	39	618
89 196 110		90 843 970	90	KOMPRESSOR	8	437
				MAN	1	485
89 197 110		91 557 971	105	MWM	9	689
				RENAULT	52	816
89 197 110		93 045 961	105	DEUTZ	37	264
				MWM	11	690
				RENAULT	54	817
89 197 110		93 061 961	105	MWM	9	689
				RENAULT	52	816
89 197 110		93 062 961	105	MWM	12	691
89 197 110		93 069 961	105	MWM	9	689
				RENAULT	52	816
89 197 110		93 355 961	105	DEUTZ	37	264
				MWM	11	690
				RENAULT	54	817
89 198 190			97,5	MERCEDES-BENZ	64	633
89 198 190		90 532 960	97,5	MERCEDES-BENZ	60	628
89 198 190		93 831 960	97,5	MERCEDES-BENZ	60	628
89 198 190		93 951 960	97,5	MERCEDES-BENZ	61	630
89 198 190		93 964 960	97,5	MERCEDES-BENZ	61	630
89 301 110			83	CITROEN	13/14	203, 204
				PEUGEOT	15/17	763, 763
89 301 110		90 382 970	83	CITROEN	15	204
				PEUGEOT	16	763
89 301 110		93 846 980	83	CITROEN	12	203
				FIAT / IVECO	19	318
				PEUGEOT	14	762
89 301 110		94 351 970	83	CITROEN	16	205
				FIAT / IVECO	20	318
				PEUGEOT	19	764
89 301 110		94 742 970	83	CITROEN	17	205
				PEUGEOT	18	764
89 309 110		90 436 960	86	CHRYSLER	2	192
				RENAULT	27	804
89 316 190			80	CITROEN	10	203
				HONDA	2	395
				PEUGEOT	12	762
				ROVER	4	847
89 316 190		93 784 970	80	CITROEN	9	202
				PEUGEOT	11	761
89 317 190			104	FIAT / IVECO	66/67	341, 341
89 317 190		90 152 960	104	FIAT / IVECO	63	339
89 317 190		90 937 960	104	FIAT / IVECO	65	340
89 317 190		94 450 960	104	FIAT / IVECO	68	342
89 317 190		94 451 960	104	FIAT / IVECO	69	342
89 317 192			104	FIAT / IVECO	63/67	339, 341
89 317 192		90 937 962	104	FIAT / IVECO	65	340
89 317 192		94 450 962	104	FIAT / IVECO	68	342
89 317 192		94 451 962	104	FIAT / IVECO	69	342





					Pos	
89 318 190			78	RENAULT	8/9	797, 797
				VOLVO	5/6	1070, 1071
89 319 190			93	ALFA ROMEO	14	140
				FIAT / IVECO	43	327
				OM	3	711
				RENAULT	38	808
89 319 190			94,4	RENAULT	43	810
				RENAULT TRUCKS (RVI)	6	826
89 319 190			93	RENAULT TRUCKS (RVI)	4	825
89 319 190		93 123 960	93	ALFA ROMEO	11	139
				FIAT / IVECO	45	329
				OM	2	710
				RENAULT	39	808
				RENAULT TRUCKS (RVI)	3	825
89 319 190		94 382 960	93	FIAT / IVECO	44	328
				OM	4	711
				RENAULT	41	809
				RENAULT TRUCKS (RVI)	5	825
89 319 191			93	ALFA ROMEO	14	140
				FIAT / IVECO	43	327
				OM	3	711
89 319 191			94,4	RENAULT	43	810
89 319 191			93	RENAULT	38	808
89 319 191			94,4	RENAULT TRUCKS (RVI)	6	826
89 319 191			93	RENAULT TRUCKS (RVI)	4	825
89 319 191		93 123 961	93	ALFA ROMEO	11	139
				FIAT / IVECO	45	329
				OM	2	710
				RENAULT	39	808
				RENAULT TRUCKS (RVI)	3	825
89 319 191		94 382 961	93	FIAT / IVECO	44	328
				OM	4	711
				RENAULT	41	809
				RENAULT TRUCKS (RVI)	5	825
89 319 192			93	ALFA ROMEO	14	140
				FIAT / IVECO	43	327
				OM	3	711
				RENAULT	38	808
89 319 192			94,4	RENAULT	43	810
				RENAULT TRUCKS (RVI)	6	826
89 319 192			93	RENAULT TRUCKS (RVI)	4	825
89 319 192		93 123 962	93	ALFA ROMEO	11	139
				FIAT / IVECO	45	329
				OM	2	710
				RENAULT	39	808
				RENAULT TRUCKS (RVI)	3	825
89 319 192		94 382 962	93	FIAT / IVECO	44	328
				OM	4	711
				RENAULT	41	809
				RENAULT TRUCKS (RVI)	5	825
89 319 193			93	ALFA ROMEO	14	140
				FIAT / IVECO	43	327
				OM	3	711
				RENAULT	38	808
89 319 193			94,4	RENAULT	43	810
89 319 193			93	RENAULT TRUCKS (RVI)	4	825
89 319 193			94,4	RENAULT TRUCKS (RVI)	6	826
89 319 193		93 123 963	93	ALFA ROMEO	11	139
				FIAT / IVECO	45	329
				OM	2	710
				RENAULT	39	808
				RENAULT TRUCKS (RVI)	3	825
89 319 193		94 382 963	93	FIAT / IVECO	44	328
				OM	4	711
				RENAULT	41	809







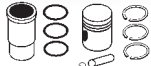





					Pos	
				RENAULT TRUCKS (RVI)	5	825
89 320 110			100	PERKINS	18	748
				RENAULT TRUCKS (RVI)	11	830
89 320 110		94 543 963	100	MASSEY-FERGUSON	12	555
				PERKINS	19	749
89 320 190		93 267 960	100	PERKINS	18	748
				RENAULT TRUCKS (RVI)	11	830
89 320 190		94 543 960	100	MASSEY-FERGUSON	12	555
				PERKINS	19	749
89 324 110	50 006 657		128	MAN	55/73/75	518, 539, 541
89 324 110	50 006 657	90 334 961	128	MAN	52	516
89 324 110	50 006 657	90 336 961	128	MAN	52	516
89 324 110	50 006 657	90 337 961	128	MAN	52	516
89 324 110	50 006 657	90 341 961	128	MAN	48	512
89 324 110	50 006 657	90 482 961	128	MAN	52	516
89 324 110	50 006 657	90 578 961	128	MAN	57/63	520, 526
89 324 110	50 006 657	90 579 961	128	MAN	57/63	520, 526
89 324 110	50 006 657	90 581 961	128	MAN	57/63	520, 526
89 324 110	50 006 657	90 583 961	128	MAN	51/60	514, 523
89 324 110	50 006 657	90 584 961	128	MAN	51/60	514, 523
89 324 110	50 006 657	90 585 961	128	MAN	51/60	514, 523
89 324 110	50 006 657	94 394 961	128	MAN	64/68	528, 532
89 324 110	50 006 657	94 395 961	128	MAN	64/68	528, 532
89 324 110	50 006 657	94 396 961	128	MAN	64/68	528, 532
89 324 110	50 006 657	94 397 961	128	MAN	64/68	528, 532
89 324 110	50 006 657	94 846 961	128	MAN	71	536
89 324 110	50 006 657	94 847 961	128	MAN	71	536
89 324 110	50 006 657	94 848 961	128	MAN	71	536
89 324 110	50 006 657	94 849 961	128	MAN	71	536
89 324 110	50 006 657	94 850 961	128	MAN	70/76	534, 541
89 324 110	50 006 657	94 851 961	128	MAN	70/76	534, 541
89 324 110	50 006 657	94 852 961	128	MAN	70/76	534, 541
89 324 110	50 006 657	99 330 961	128	MAN	65/77	530, 543
89 324 110	50 006 657	99 331 961	128	MAN	65/77	530, 543
89 324 110	50 006 657	99 332 961	128	MAN	65/77	530, 543
89 324 120	50 007 891		128	MAN	45/46	510, 511
89 324 120	50 007 891	40 207 961	128	MAN	44	510
89 324 120	50 007 891	94 941 961	128	MAN	37	508
89 326 190		40 274 960	104	FIAT / IVECO	70	343
89 326 190		90 158 970	104	FIAT / IVECO	64	340
				OM	9	714
89 326 192		40 274 962	104	FIAT / IVECO	70	343
89 326 192		90 158 972	104	FIAT / IVECO	64	340
				OM	9	714
89 328 110	50 006 623		130,175	VOLVO	61/62	1093, 1093
				VOLVO-BM	30	1117
89 328 110	50 006 623	90 081 960	130,175	VOLVO	64	1094
				VOLVO-BM	32	1117
89 328 110	50 006 623	93 249 961	130,175	VOLVO	58	1091
89 328 110	50 006 623	93 369 971	130,175	VOLVO	59	1092
				VOLVO-BM	29	1116
89 328 110	50 006 623	99 488 960	130,175	VOLVO	63	1094
89 334 110			88	RENAULT	33	806
89 334 110		90 056 980	88	PEUGEOT	37	770
				RENAULT	32	806
89 334 110		90 063 970	88	CITROEN	32	210
				PEUGEOT	36	770
				RENAULT	31	805
89 335 110		90 031 960	105	MWM	13	691
89 335 110		90 093 960	105	MWM	10	690
				RENAULT	53	817
89 335 110		90 563 960	105	MWM	14	692
89 340 110	50 006 657		125	MAN	29	502
89 340 110	50 006 657	92 656 963	125	MAN	27	502





					Pos	
89 340 110	50 006 657	93 185 963	125	MAN	30	503
89 341 110		90 669 961	102	DEUTZ	23	259
89 341 110		93 315 961	102	DEUTZ	23	259
89 341 110		99 701 960	102	DEUTZ	33	263
89 341 110		99 775 960	102	DEUTZ	34	263
89 341 110		99 955 960	102	DEUTZ	35	264
89 342 190			89	MERCEDES-BENZ	31/32	615, 615
89 342 190		93 613 970	89	MERCEDES-BENZ	30	615
89 342 190		93 673 970	89	MERCEDES-BENZ	33	616
89 351 110			75,5	SKODA	2	915
89 352 110	50 006 635		98,43	VOLVO	24/27	1077, 1078
				VOLVO-BM	8	1107
89 352 110	50 006 635	93 154 961	98,43	VOLVO	21	1076
				VOLVO-BM	5	1106
89 352 110	50 006 635	93 474 971	98,43	VOLVO	23	1077
				VOLVO-BM	6	1106
89 352 110	50 006 635	99 408 960	98,43	VOLVO	25	1077
				VOLVO-BM	7	1106
89 358 190			95	DAIHATSU	2	243
				HINO	1	392
				TOYOTA	14	975
89 359 110			86	ISUZU	5	413
89 360 110			88	ISUZU	6	414
				SSANGYONG	1	934
89 366 110	50 006 637		127	SCANIA	27	877
89 366 110	50 006 637	93 399 961	127	SCANIA	16	873
89 367 110	50 006 637		127	SCANIA	26	877
89 367 110	50 006 637	90 759 961	127	SCANIA	21	875
89 367 110	50 006 637	90 946 960	127	SCANIA	17	874
89 367 110	50 006 637	93 398 961	127	SCANIA	19	875
89 367 110	50 006 637	94 781 961	127	SCANIA	21	875
89 368 110	50 006 625		144	VOLVO	73	1098
89 368 110	50 006 625	99 365 960	144	VOLVO	72	1097
89 370 110	50 006 634		104,775	VOLVO	35	1082
89 370 110	50 006 634	90 741 961	104,775	VOLVO	34	1082
				VOLVO-BM	16	1111
89 370 110	50 006 634	92 827 961	104,775	VOLVO	31	1081
				VOLVO-BM	15	1111
89 380 110	50 006 624	92 306 965	125	HANOMAG	5	384
				MERCEDES-BENZ	80	641
89 380 110	50 006 624	93 231 960	125	MERCEDES-BENZ	87	645
89 380 110	50 006 624	93 332 965	125	MERCEDES-BENZ	81	642
89 380 110	50 006 624	94 656 960	125	MERCEDES-BENZ	87	645
89 384 110			125	DEUTZ	45	268
89 384 110		91 043 971	125	DEUTZ	47	268
89 384 110		91 046 971	125	DEUTZ	47	268
89 384 110		92 816 961	125	DEUTZ	46	268
89 384 110		93 224 961	125	DEUTZ	44	267
				FORD	60	379
				TAM	3	963
89 385 110			115	SCANIA	7	870
89 385 110		90 221 962	115	SCANIA	5	870
89 385 110		90 738 971	115	SCANIA	6	870
89 386 190			82,6	ALFA ROMEO	7	137
				FIAT / IVECO	17/18	317, 318
				LANCIA	11	455
89 386 190		90 613 960	82,6	FIAT / IVECO	16	316
				LANCIA	10	455
89 386 190		92 231 960	82,6	FIAT / IVECO	15	315
				LANCIA	9	454
89 387 110		90 901 962	126	STEYR	15	949
89 387 110		93 532 962	126	STEYR	14	949
				WEICHAI	1	1122
89 389 110	50 006 624		128	MERCEDES-BENZ	107/108	661, 662
89 389 110	50 006 624	40 175 960	128	MERCEDES-BENZ	101	656



					Pos	
89 389 110	50 006 624	90 220 962	128	MERCEDES-BENZ	97	652
89 389 110	50 006 624	91 630 960	128	MERCEDES-BENZ	97	652
89 389 110	50 006 624	93 484 964	128	MERCEDES-BENZ	94	648
89 389 110	50 006 624	93 484 966	128	MERCEDES-BENZ	94	648
89 389 110	50 006 624	93 485 964	128	MERCEDES-BENZ	95	650
89 389 110	50 006 624	94 331 960	128	MERCEDES-BENZ	102	657
89 389 110	50 006 624	94 361 960	128	MERCEDES-BENZ	100	656
89 389 110	50 006 624	94 512 960	128	MERCEDES-BENZ	104	659
89 389 110	50 006 624	94 681 960	128	MERCEDES-BENZ	110	663
89 389 110	50 006 624	94 956 960	128	MERCEDES-BENZ	105	660
89 389 110	50 006 624	99 813 960	128	MERCEDES-BENZ	110	663
89 389 110	50 006 624	99 973 960	128	MERCEDES-BENZ	104	659
89 389 110	50 006 624	99 979 960	128	MERCEDES-BENZ	104	659
89 390 110	50 006 624		128	MERCEDES-BENZ	88/106	645, 661
89 390 110	50 006 624	40 111 960	128	MERCEDES-BENZ	111	664
89 390 110	50 006 624	40 176 960	128	MERCEDES-BENZ	109	662
89 390 110	50 006 624	90 593 962	128	MERCEDES-BENZ	98	654
89 390 110	50 006 624	91 237 960	128	MERCEDES-BENZ	103	658
89 390 110	50 006 624	91 467 960	128	MERCEDES-BENZ	111	664
89 390 110	50 006 624	91 597 962	128	MERCEDES-BENZ	98	654
89 390 110	50 006 624	91 622 960	128	MERCEDES-BENZ	96	651
89 390 110	50 006 624	93 171 960	128	MERCEDES-BENZ	109	662
89 390 110	50 006 624	93 729 962	128	MERCEDES-BENZ	99	655
89 390 110	50 006 624	93 990 962	128	MERCEDES-BENZ	96	651
89 390 120	50 007 890	40 249 960	128	MERCEDES-BENZ	89	646
89 390 120	50 007 890	40 250 960	128	MERCEDES-BENZ	90	646
89 395 110	50 006 624		128	MERCEDES-BENZ	107/108	661, 662
89 395 110	50 006 624	40 175 961	128	MERCEDES-BENZ	101	656
89 395 110	50 006 624	90 220 963	128	MERCEDES-BENZ	97	652
89 395 110	50 006 624	91 630 961	128	MERCEDES-BENZ	97	652
89 395 110	50 006 624	93 484 965	128	MERCEDES-BENZ	94	649
89 395 110	50 006 624	93 485 965	128	MERCEDES-BENZ	95	650
89 395 110	50 006 624	94 331 961	128	MERCEDES-BENZ	102	657
89 395 110	50 006 624	94 361 961	128	MERCEDES-BENZ	100	656
89 395 110	50 006 624	94 512 961	128	MERCEDES-BENZ	104	659
89 395 110	50 006 624	94 956 961	128	MERCEDES-BENZ	105	660
89 395 110	50 006 624	99 973 961	128	MERCEDES-BENZ	104	659
89 395 110	50 006 624	99 979 961	128	MERCEDES-BENZ	104	659
89 396 110	50 006 624	90 614 960	130	MERCEDES-BENZ	117	667
89 396 110	50 006 624	91 620 960	130	MERCEDES-BENZ	118	668
89 396 110	50 006 624	91 621 960	130	MERCEDES-BENZ	117	667
89 399 110	50 006 636	90 081 961	130,175	VOLVO	64	1094
				VOLVO-BM	32	1117
89 399 110	50 006 636	90 924 960	130,175	VOLVO	60	1093
				VOLVO-BM	31	1117
89 399 110	50 006 636	93 249 962	130,175	VOLVO	58	1091
89 399 110	50 006 636	93 369 972	130,175	VOLVO	59	1092
				VOLVO-BM	29	1116
89 399 110	50 006 636	99 488 961	130,175	VOLVO	63	1094
89 399 110	50 006 636	99 966 961	130,175	VOLVO	66	1095
89 404 190			75	SEAT	6	892
				VOLKSWAGEN	7	1023
89 409 110		40 278 960	108	DEUTZ	39	266
				VOLVO	40	1084
				VOLVO-BM	22	1113
89 409 110		40 908 960	108	DEUTZ	40	266
				SAME	2	857
89 409 110		94 573 960	108	DEUTZ	38	265
				VOLVO-BM	23	1114
89 410 110		90 915 970	102	DEUTZ	26	260
89 411 110		40 275 960	127	SCANIA	44	884
89 411 110		90 737 961	127	SCANIA	25	877
89 412 190			94	DAF	4	232
				FORD	47	374
				PEUGEOT	47	774



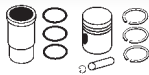

					Pos	
89 412 190		93 625 960	94	DAF	3	231
				FORD	45	373
				PEUGEOT	46	773
				SSANGYONG	6	935
89 413 110		40 550 961	130	DAF	23	239
89 413 110		92 130 961	130	DAF	14	235
89 413 110		93 052 961	130	DAF	15	236
89 413 110		94 445 961	130	DAF	19	237
89 413 110		94 446 961	130	DAF	20	238
89 413 110		94 447 961	130	DAF	18	237
89 413 110		94 448 961	130	DAF	17	237
89 413 110		94 456 961	130	DAF	16	236
89 413 110		94 896 961	130	DAF	21	238
89 413 110		99 900 961	130	DAF	24	239
89 413 110		99 984 961	130	DAF	22	238
89 413 110		99 985 961	130	DAF	25	239
89 417 110			120	FIAT / IVECO	79	346
89 417 110		94 436 960	120	FIAT / IVECO	80	346
89 419 110			75	CITROEN	5	201
				PEUGEOT	5	760
				ROVER	1	847
89 420 110	50 006 665		120	RENAULT TRUCKS (RVI)	23/27	835, 838
89 420 110	50 006 665	91 681 971	120	RENAULT TRUCKS (RVI)	25	837
89 420 110	50 006 665	91 683 971	120	RENAULT TRUCKS (RVI)	22	835
89 420 110	50 006 665	93 394 971	120	RENAULT TRUCKS (RVI)	21	834
89 420 110	50 006 665	93 932 971	120	RENAULT TRUCKS (RVI)	26	837
89 423 110		40 073 960	91	DEUTZ	4	252
89 423 110		91 260 960	91	DEUTZ	2	251
89 423 110		99 516 960	91	DEUTZ	3	252
				VOLVO-BM	1	1104
89 424 190			82,6	ALFA ROMEO	7	137
				FIAT / IVECO	17	317
				LANCIA	11	455
89 424 190		90 613 961	82,6	FIAT / IVECO	16	317
				LANCIA	10	455
89 424 190		92 231 961	82,6	FIAT / IVECO	15	315
				LANCIA	9	454
89 425 190			90,487	ROVER	11/12	850, 851
89 426 190			79,375	ALFA ROMEO	2	136
				PERKINS	1	740
				SEAT	14	894
89 427 110	50 006 626		120,65	VOLVO	45	1086
89 427 110	50 006 626	93 660 961	120,65	VOLVO	46	1086
89 427 110	50 006 626	93 734 961	120,65	VOLVO	47	1087
				VOLVO-BM	26	1115
89 427 110	50 006 626	99 453 960	120,65	VOLVO	51	1088
89 427 110	50 006 626	99 512 960	120,65	VOLVO	50	1088
89 429 190		91 372 960	89	MERCEDES-BENZ	35	617
				SSANGYONG	2	934
89 429 190		94 675 960	89	MERCEDES-BENZ	35	617
				SSANGYONG	2	934
89 431 110	50 006 626		120,65	VOLVO	42	1085
89 431 110	50 006 626	40 050 960	120,65	VOLVO	54	1089
89 431 110	50 006 626	40 051 960	120,65	VOLVO	55	1090
89 431 110	50 006 626	92 411 960	120,65	VOLVO	49	1088
				VOLVO-BM	27	1115
89 431 110	50 006 626	94 985 960	120,65	VOLVO	48	1087
89 432 190		90 858 960	82,5	OPEL	33	729
				VAUXHALL	33	994
89 433 190		92 582 963	128	MERCEDES-BENZ	93	647
89 433 190		93 568 963	128	MERCEDES-BENZ	92	647
89 434 190		40 092 970	79,5	SEAT	18	896
				SKODA	14	920
				VOLKSWAGEN	29	1034
89 434 190		40 093 970	79,5	SEAT	18	896





					Pos	
				SKODA	14	920
				VOLKSWAGEN	29	1034
89 434 190		91 386 960	79,5	AUDI	9	153
				SEAT	16	895
				SKODA	12	919
				VOLKSWAGEN	26	1031
89 434 190		91 429 960	79,5	AUDI	10	153
				SEAT	15	894
				VOLKSWAGEN	27	1032
89 434 190		94 427 970	79,5	AUDI	11	154
				FORD	9	361
				SEAT	17	895
				SKODA	13	919
				VOLKSWAGEN	28	1033
89 434 190		94 428 970	79,5	AUDI	11	154
				FORD	9	361
				SEAT	17	895
				SKODA	13	919
				VOLKSWAGEN	28	1033
89 436 190			91,1	SKODA	13	919
				VOLKSWAGEN	28	1033
				mitsubishi	3/4/6	676, 676, 677
89 436 190		40 058 960	91,1	MITSUBISHI	5	676
89 436 190		40 059 960	91,1	MITSUBISHI	5	676
89 438 110			70	CITROEN	1	200
				PEUGEOT	1	759
89 439 110	50 006 637		127	SCANIA	22	876
89 439 110	50 006 637	90 712 960	127	SCANIA	23	876
89 439 110	50 006 637	91 639 960	127	SCANIA	14	872
89 439 110	50 006 637	94 332 960	127	SCANIA	28	877
89 440 110		90 843 962	90	KOMPRESSOR	9	438
				MERCEDES-BENZ	39	618
89 440 110		90 843 972	90	KOMPRESSOR	8	437
				MAN	1	485
89 440 110		99 576 960	90	KOMPRESSOR	11	439
				MERCEDES-BENZ	41	619
89 441 110		92 499 970	102	MAN	4	487
				RENAULT TRUCKS (RVI)	14	831
				SAVIEM	2	860
89 443 110			132	DEUTZ	48/50	269, 269
89 443 110		94 345 960	132	DEUTZ	49	269
89 443 110		94 839 960	132	DEUTZ	51	270
89 447 110		94 900 960	94	DEUTZ	5	253
89 448 110			75,8	DACIA	2	220
				RENAULT	5	796
89 449 190			96	ISUZU	12	415
				NISSAN	22	706
89 449 190		40 060 960	96	NISSAN	24	707
89 449 190		94 406 960	96	FORD	48	374
				NISSAN	23	706
89 451 110			135	RENAULT TRUCKS (RVI)	37	841
89 451 110		94 510 970	135	RENAULT TRUCKS (RVI)	35	840
89 451 110		94 511 970	135	RENAULT TRUCKS (RVI)	36	841
89 452 110		94 919 960	100	KOMPRESSOR	13	439
				MAN	2	485
				MERCEDES-BENZ	68	634
89 452 110		99 849 960	100	KOMPRESSOR	13	439
				MAN	2	485
				MERCEDES-BENZ	68	634
89 453 110			108	MAN	10/18	489, 497
89 453 110		40 217 961	108	MAN	19/20	498, 498
89 453 110		90 048 962	108	MAN	11	490
89 453 110		90 050 962	108	MAN	11	490
89 453 110		91 074 961	108	MAN	9	489
89 453 110		91 075 961	108	MAN	9	489
89 453 110		93 137 961	108	MAN	12	491





					Pos	
89 453 110		93 138 962	108	MAN	12	491
89 453 110		94 412 962	108	MAN	13	492
				STEYR	11	946
89 453 110		94 413 962	108	MAN	13	492
				STEYR	11	946
89 453 110		94 414 962	108	MAN	13	492
				STEYR	11	946
89 453 110		94 415 962	108	MAN	13	492
				STEYR	11	946
89 453 110		94 416 961	108	MAN	14	493
				STEYR	12	947
89 453 110		94 417 961	108	MAN	14	493
				STEYR	12	947
89 453 110		94 418 961	108	MAN	14	493
				STEYR	12	947
89 453 110		94 419 961	108	MAN	14	493
				STEYR	12	947
89 453 110		94 487 961	108	MAN	15	494
89 453 110		94 488 961	108	MAN	15	494
89 453 110		97 460 961	108	MAN	17/20	496, 498
89 453 110		99 339 961	108	MAN	16	495
89 453 110		99 683 961	108	MAN	16	495
89 453 110		99 684 961	108	MAN	16	495
89 456 190		91 372 961	89	MERCEDES-BENZ	35	617
				SSANGYONG	2	934
89 456 190		94 823 970	89	MERCEDES-BENZ	36	617
				SSANGYONG	3	935
89 458 110			74	RENAULT	4	795
89 460 110	50 006 667	40 265 960	131	VOLVO	67	1096
89 463 110			145	FIAT / IVECO	87	350
89 464 110		94 724 970	102	RENAULT TRUCKS (RVI)	15	832
89 465 110			121	RABA	5	784
89 465 110		94 457 961	121	RABA	3	784
89 465 110		94 596 961	121	RABA	4	784
89 466 110			121	RABA	5	784
89 466 110		94 457 962	121	RABA	3	784
89 466 110		94 596 962	121	RABA	4	784
89 467 110			121	RABA	5	784
89 467 110		94 457 963	121	RABA	3	784
89 467 110		94 596 963	121	RABA	4	784
89 470 110			108	MAN	7/10/18	488, 489, 497
89 470 110		40 217 960	108	MAN	19/20	498, 498
89 470 110		90 048 961	108	MAN	11	490
89 470 110		90 050 961	108	MAN	11	490
89 470 110		91 074 962	108	MAN	9	489
89 470 110		91 075 962	108	MAN	9	489
89 470 110		93 137 962	108	MAN	12	491
89 470 110		93 138 961	108	MAN	12	491
89 470 110		94 412 961	108	MAN	13	492
				STEYR	11	946
89 470 110		94 413 961	108	MAN	13	492
				STEYR	11	946
89 470 110		94 414 961	108	MAN	13	492
				STEYR	11	946
89 470 110		94 415 961	108	MAN	13	492
				STEYR	11	946
89 470 110		94 416 962	108	MAN	14	493
				STEYR	12	947
89 470 110		94 417 962	108	MAN	14	493
				STEYR	12	947
89 470 110		94 418 962	108	MAN	14	493
				STEYR	12	947
89 470 110		94 419 962	108	MAN	14	493
				STEYR	12	947





					Pos	
89 470 110		94 487 962	108	MAN	15	494
89 470 110		94 488 962	108	MAN	15	494
89 470 110		97 460 960	108	MAN	17/20	496, 498
89 470 110		99 339 960	108	MAN	16	495
89 470 110		99 683 960	108	MAN	16	495
89 470 110		99 684 960	108	MAN	16	495
89 470 190			108	MAN	10	489
89 470 190		90 048 963	108	MAN	11	490
89 470 190		90 050 963	108	MAN	11	490
89 470 190		91 074 963	108	MAN	9	489
89 470 190		91 075 963	108	MAN	9	489
89 470 190		93 137 963	108	MAN	12	491
89 470 190		93 138 963	108	MAN	12	491
89 470 190		94 412 963	108	MAN	13	492
				STEYR	11	946
89 470 190		94 413 963	108	MAN	13	492
				STEYR	11	946
89 470 190		94 414 963	108	MAN	13	492
				STEYR	11	946
89 470 190		94 415 963	108	MAN	13	492
				STEYR	11	946
89 470 190		94 416 963	108	MAN	14	493
				STEYR	12	947
89 470 190		94 417 963	108	MAN	14	493
				STEYR	12	947
89 470 190		94 418 963	108	MAN	14	493
				STEYR	12	947
89 470 190		94 419 963	108	MAN	14	493
				STEYR	12	947
89 470 190		94 487 963	108	MAN	15	494
89 470 190		94 488 963	108	MAN	15	494
89 470 190		99 339 962	108	MAN	16	495
89 470 190		99 683 962	108	MAN	16	495
89 470 190		99 684 962	108	MAN	16	495
89 494 110			102	DEUTZ	27	261
89 494 110		90 669 963	102	DEUTZ	23	259
89 494 110		93 280 961	102	DEUTZ	25	260
89 494 110		93 315 962	102	DEUTZ	23	259
89 494 110		93 741 961	102	DEUTZ	24	260
89 494 110		94 452 961	102	DEUTZ	29	261
89 494 110		94 473 960	102	DEUTZ	31	262
89 494 110		94 486 971	102	DEUTZ	26	260
89 494 110		94 567 961	102	DEUTZ	30	262
89 494 110		94 654 960	102	DEUTZ	31	262
89 494 110		94 668 961	102	DEUTZ	30	262
89 494 110		94 669 961	102	DEUTZ	30	262
89 495 110			100	DEUTZ	16	256
89 495 110		91 395 962	100	DEUTZ	15	256
				IHC-CASE (CNH)	13	408
89 495 110		92 815 961	100	DEUTZ	15	256
				IHC-CASE (CNH)	13	408
89 495 110		92 834 962	100	DEUTZ	14	255
89 495 110		93 535 961	100	DEUTZ	15	256
				IHC-CASE (CNH)	13	408
89 495 110		94 528 960	100	DEUTZ	18	257
89 495 110		94 653 960	100	DEUTZ	18	257
89 496 110		90 669 964	102	DEUTZ	23	259
89 496 110		93 315 963	102	DEUTZ	23	259
89 496 110		94 452 962	102	DEUTZ	29	261
89 497 110	50 006 660		127	SCANIA	22	876
89 497 110	50 006 660	90 712 961	127	SCANIA	23	876
89 497 110	50 006 660	91 639 961	127	SCANIA	14	872
89 497 110	50 006 660	94 332 961	127	SCANIA	28	878
89 500 110			92	ALFA ROMEO	9	138
				ROVER	13	851

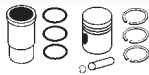



					Pos	
				VM	1	1003
89 500 110		92 286 971	92	ALFA ROMEO	10	138
				FORD	40	372
				MASSEY-FERGUSON	5	550
				ROVER	14	851
				VM	2	1003
89 501 110		92 128 963	118	DAF	10	234
89 502 190		94 526 960	94,4	FIAT / IVECO	48	330
				OM	6	712
				OPEL	58	735
				RENAULT	44	811
				RENAULT TRUCKS (RVI)	7	826
				VAUXHALL	54	1000
89 502 190		94 701 960	94,4	FIAT / IVECO	48/49	330, 331
				OM	6/7	712, 713
				OPEL	58	735
				RENAULT	44	811
				RENAULT TRUCKS (RVI)	7	826
				VAUXHALL	54	1000
89 502 190		94 726 960	94,4	CITROEN	38	212
				FIAT / IVECO	50	331
				PEUGEOT	48	774
				RENAULT TRUCKS (RVI)	8	827
89 506 190			88,5	MERCEDES-BENZ	27/29	614, 614
89 506 190		93 810 960	88,5	MERCEDES-BENZ	26	614
89 508 190			95,5	MERCEDES-BENZ	50	621
89 508 190		93 495 960	95,5	MERCEDES-BENZ	49	621
89 508 190		93 671 960	95,5	MERCEDES-BENZ	51	622
89 508 190		93 968 960	95,5	MERCEDES-BENZ	52	622
89 513 190			102	MERCEDES-BENZ	70/72	637, 638
89 513 190		94 705 960	102	MERCEDES-BENZ	69	635
89 513 190		94 706 960	102	MERCEDES-BENZ	69	635
89 513 190		94 707 960	102	MERCEDES-BENZ	69	635
89 513 190		94 931 960	102	MERCEDES-BENZ	71	637
89 513 190		94 933 960	102	MERCEDES-BENZ	71	637
89 513 190		94 971 960	102	MERCEDES-BENZ	69	635
89 513 190		94 972 960	102	MERCEDES-BENZ	69	635
89 513 190		94 973 960	102	MERCEDES-BENZ	69	635
89 514 190			98,48	MASSEY-FERGUSON	11	554
				PERKINS	15	747
89 514 190		91 118 964	98,48	FIAT / IVECO	53	333
				IHC-CASE (CNH)	9	406
				MASSEY-FERGUSON	6	552
				PERKINS	10	744
				RENAULT	47	813
				RENAULT TRUCKS (RVI)	9	828
				VOLVO	28	1079
				VOLVO-BM	9	1108
89 514 190		93 592 964	98,48	FIAT / IVECO	53	333
				IHC-CASE (CNH)	9	406
				MASSEY-FERGUSON	6	552
				PERKINS	10	744
				RENAULT	47	813
				RENAULT TRUCKS (RVI)	9	828
				VOLVO	28	1079
				VOLVO-BM	9	1108
89 518 110	50 006 657		128	MAN	73/75	539, 541
89 518 110	50 006 657	90 334 963	128	MAN	52	516
89 518 110	50 006 657	90 336 963	128	MAN	52	516
89 518 110	50 006 657	90 337 963	128	MAN	52	516
89 518 110	50 006 657	90 341 963	128	MAN	48	512
89 518 110	50 006 657	90 482 963	128	MAN	52	516
89 518 110	50 006 657	90 578 963	128	MAN	57/63	520, 526
89 518 110	50 006 657	90 579 963	128	MAN	57/63	520, 526
89 518 110	50 006 657	90 581 963	128	MAN	57/63	520, 526



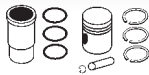

					Pos	
89 518 110	50 006 657	90 583 963	128	MAN	51/60	514, 523
89 518 110	50 006 657	90 584 963	128	MAN	51/60	514, 523
89 518 110	50 006 657	90 585 963	128	MAN	51/60	514, 523
89 518 110	50 006 657	94 394 963	128	MAN	64/68	528, 532
89 518 110	50 006 657	94 395 963	128	MAN	64/68	528, 532
89 518 110	50 006 657	94 396 963	128	MAN	64/68	528, 532
89 518 110	50 006 657	94 397 963	128	MAN	64/68	528, 532
89 518 110	50 006 657	94 846 963	128	MAN	71	536
89 518 110	50 006 657	94 847 963	128	MAN	71	536
89 518 110	50 006 657	94 848 963	128	MAN	71	536
89 518 110	50 006 657	94 849 963	128	MAN	71	536
89 518 110	50 006 657	94 850 963	128	MAN	70/76	534, 541
89 518 110	50 006 657	94 851 963	128	MAN	70/76	534, 541
89 518 110	50 006 657	94 852 963	128	MAN	70/76	534, 541
89 518 110	50 006 657	99 330 963	128	MAN	65/77	530, 543
89 518 110	50 006 657	99 331 963	128	MAN	65/77	530, 543
89 518 110	50 006 657	99 332 963	128	MAN	65/77	530, 543
89 518 120	50 007 891		128	MAN	45/46	510, 511
89 518 120	50 007 891	40 207 963	128	MAN	44	510
89 518 120	50 007 891	94 941 963	128	MAN	37	508
89 520 110			93	ISUZU	7	414
				OPEL	56	735
89 520 110		99 403 960	93	ISUZU	9	414
89 521 110	50 006 653		130,175	VOLVO	59/62	1092, 1093
				VOLVO-BM	29	1116
89 521 110	50 006 653	93 249 963	130,175	VOLVO	58	1091
89 521 110	50 006 653	93 250 961	130,175	VOLVO	57	1090
89 522 110	50 006 636		130,175	VOLVO	61/62	1093, 1093
				VOLVO-BM	30	1117
89 522 110	50 006 636	90 081 962	130,175	VOLVO	64	1094
				VOLVO-BM	32	1117
89 522 110	50 006 636	90 924 962	130,175	VOLVO	60	1093
				VOLVO-BM	31	1117
89 522 110	50 006 636	93 249 964	130,175	VOLVO	58	1091
89 522 110	50 006 636	93 369 974	130,175	VOLVO	59	1092
				VOLVO-BM	29	1116
89 525 110	50 006 657	93 274 964	125	MAN	32	505
89 527 190		93 267 961	100	PERKINS	18	748
				RENAULT TRUCKS (RVI)	11	830
89 527 190		94 543 961	100	MASSEY-FERGUSON	12	554
				PERKINS	19	749
89 528 110			120	RENAULT TRUCKS (RVI)	21/23/26/ 27	834, 835, 837, 838
89 528 110		91 681 972	120	RENAULT TRUCKS (RVI)	25	837
89 528 110		91 683 972	120	RENAULT TRUCKS (RVI)	22	835
89 529 110		94 919 961	100	KOMPRESSOR	13	439
				MAN	2	485
				MERCEDES-BENZ	68	634
89 529 110		99 849 961	100	KOMPRESSOR	13	439
				MAN	2	485
				MERCEDES-BENZ	68	634
89 532 110	50 006 626	40 051 961	120,65	VOLVO	55	1090
89 532 110	50 006 626	99 750 960	120,65	VOLVO	52	1089
				VOLVO-BM	28	1116
89 532 110	50 006 626	99 751 960	120,65	VOLVO	53	1089
89 533 110	50 006 624	90 614 961	130	MERCEDES-BENZ	117	667
89 533 110	50 006 624	91 620 961	130	MERCEDES-BENZ	118	668
89 533 110	50 006 624	91 621 961	130	MERCEDES-BENZ	117	667
89 534 110	50 006 657		128	MAN	73/75	539, 541
89 534 110	50 006 657	90 334 964	128	MAN	52	516
89 534 110	50 006 657	90 336 964	128	MAN	52	516
89 534 110	50 006 657	90 337 964	128	MAN	52	516
89 534 110	50 006 657	90 341 964	128	MAN	48	512
89 534 110	50 006 657	90 482 964	128	MAN	52	516
89 534 110	50 006 657	90 578 964	128	MAN	57/63	520, 526

					Pos	
89 534 110	50 006 657	90 579 964	128	MAN	57/63	520, 526
89 534 110	50 006 657	90 581 964	128	MAN	57/63	520, 526
89 534 110	50 006 657	90 583 964	128	MAN	51/60	514, 523
89 534 110	50 006 657	90 584 964	128	MAN	51/60	514, 523
89 534 110	50 006 657	90 585 964	128	MAN	51/60	514, 523
89 534 110	50 006 657	94 394 964	128	MAN	64/68	528, 532
89 534 110	50 006 657	94 395 964	128	MAN	64/68	528, 532
89 534 110	50 006 657	94 396 964	128	MAN	64/68	528, 532
89 534 110	50 006 657	94 397 964	128	MAN	64/68	528, 532
89 534 110	50 006 657	94 846 964	128	MAN	71	536
89 534 110	50 006 657	94 847 964	128	MAN	71	536
89 534 110	50 006 657	94 848 964	128	MAN	71	536
89 534 110	50 006 657	94 849 964	128	MAN	71	536
89 534 110	50 006 657	94 850 964	128	MAN	70/76	534, 541
89 534 110	50 006 657	94 851 964	128	MAN	70/76	534, 541
89 534 110	50 006 657	94 852 964	128	MAN	70/76	534, 541
89 534 110	50 006 657	99 330 964	128	MAN	65/77	530, 543
89 534 110	50 006 657	99 331 964	128	MAN	65/77	530, 543
89 534 110	50 006 657	99 332 964	128	MAN	65/77	530, 543
89 534 120	50 007 891		128	MAN	45/46	510, 511
89 534 120	50 007 891	40 207 964	128	MAN	44	510
89 534 120	50 007 891	94 941 964	128	MAN	37	508
89 535 110		94 919 963	100	KOMPRESSOR	13	439
				MAN	2	485
				MERCEDES-BENZ	68	634
89 535 110		99 849 963	100	KOMPRESSOR	13	439
				MAN	2	485
				MERCEDES-BENZ	68	634
89 536 190		94 401 960	84,45	HONDA	3	395
				ROVER	7	849
89 536 190		99 418 960	84,45	ROVER	8	849
89 537 110		94 919 962	100	KOMPRESSOR	13	439
				MAN	2	485
				MERCEDES-BENZ	68	634
89 537 110		99 849 962	100	KOMPRESSOR	13	439
				MAN	2	485
				MERCEDES-BENZ	68	634
89 541 110	50 007 886		127	SCANIA	24/37	876, 882
89 541 110	50 007 886		130	SCANIA	45	885
89 541 110	50 007 886	40 368 960	127	SCANIA	29/30/31/ 35/38/43	878, 878, 879, 881, 883,
89 541 110	50 007 886	40 670 960	127	SCANIA	40	884
89 541 110	50 007 886	40 907 960	127	DOOSAN	2	275
				SCANIA	29/31/39	878, 879, 883
89 541 110	50 007 886	99 353 960	127	SCANIA	33/34	880, 881
89 541 110	50 007 886	99 374 960	127	SCANIA	30/31/36	878, 879, 882
89 541 110	50 007 886	99 496 960	127	DOOSAN	3	275
				SCANIA	32/34	880, 881
89 541 110	50 007 886	99 500 960	127	SCANIA	30/36	878, 882
89 543 190			97,5	MERCEDES-BENZ	61/66	631, 633
89 543 190		91 550 961	97,5	MERCEDES-BENZ	63	632
89 543 190		92 525 971	97,5	MERCEDES-BENZ	64	633
89 543 190		93 831 962	97,5	MERCEDES-BENZ	60	629
89 543 190		94 333 961	97,5	MERCEDES-BENZ	62	631
89 549 110	50 006 636	90 870 960	130,175	VOLVO	65	1095
89 555 190		93 267 962	100	PERKINS	18	748
				RENAULT TRUCKS (RVI)	11	830
89 555 190		94 543 962	100	MASSEY-FERGUSON	12	555
				PERKINS	19	749

					Pos	
89 556 110	50 006 624		128	MERCEDES-BENZ	94/95/97/ 100/102/ 104/105/ 108	649, 650, 653, 656, 657, 659, 660, 662
89 556 110	50 006 624	94 681 961	128	MERCEDES-BENZ	110	663
89 561 110	50 006 634	99 748 960	104,775	VOLVO	36	1083
				VOLVO-BM	17	1111
89 563 110			128	MERCEDES-BENZ	115	666
89 563 110		40 264 960	128	MERCEDES-BENZ	116	666
89 563 110		40 742 960	128	MERCEDES-BENZ	113	665
89 563 110		97 411 971	128	MERCEDES-BENZ	112	665
89 563 110		99 948 961	128	MERCEDES-BENZ	113	665
89 564 110	50 006 634	99 749 960	104,775	VOLVO	37	1083
89 567 110			120	RENAULT TRUCKS (RVI)	27	838
89 567 110		99 844 960	120	RENAULT TRUCKS (RVI)	24	836
89 567 110		99 943 960	120	RENAULT TRUCKS (RVI)	24	836
89 568 110	50 007 889		120	RENAULT TRUCKS (RVI)	27	838
89 568 110	50 007 889	91 683 973	120	RENAULT TRUCKS (RVI)	22	835
89 568 110	50 007 889	99 844 961	120	RENAULT TRUCKS (RVI)	24	836
89 570 110	50 006 634	90 741 962	104,775	VOLVO	34	1082
				VOLVO-BM	16	1111
89 570 110	50 006 634	99 748 961	104,775	VOLVO	36	1083
				VOLVO-BM	17	1112
89 578 110	50 006 635	99 991 970	98,43	VOLVO	27	1078
				VOLVO-BM	8	1107
89 584 110			75	CITROEN	4	201
				PEUGEOT	4	760
89 585 110	50 006 634	99 749 961	104,775	VOLVO	37	1083
89 586 190			81	VOLKSWAGEN	49	1046
89 588 110	50 007 889		123	RENAULT TRUCKS (RVI)	29	838
89 588 110	50 007 889	40 074 960	123	RENAULT TRUCKS (RVI)	28	838
89 591 110			137	FIAT / IVECO	86	350
89 592 190			82,2	CITROEN	11	203
				FIAT / IVECO	14	315
				PEUGEOT	13	762
89 593 110	50 006 667	40 100 960	131	VOLVO	69/71	1096, 1097
89 593 110	50 006 667	40 338 960	131	RENAULT TRUCKS (RVI)	30	839
				VOLVO	68/69	1096, 1096
89 595 110		99 697 960	128	MAN	74	539
89 595 110		99 702 960	128	MAN	74	539
89 595 110		99 703 960	128	MAN	74	539
89 595 110		99 704 960	128	MAN	74	539
89 596 110		90 031 961	105	MWM	13	691
89 596 110		90 093 961	105	MWM	10	690
				RENAULT	53	817
89 596 110		90 563 961	105	MWM	14	692
89 597 110		94 919 964	100	KOMPRESSOR	13	439
				MAN	2	485
				MERCEDES-BENZ	68	634
89 597 110		99 849 964	100	KOMPRESSOR	13	439
				MAN	2	485
				MERCEDES-BENZ	68	634
89 598 110		94 809 960	132	MWM	19	693
89 598 110		94 811 960	132	MWM	18	693
89 599 110			115	SCANIA	11	871
89 599 110		40 182 960	115	DOOSAN	1	275
				SCANIA	10	871
89 608 190		99 567 960	100	FIAT / IVECO	56	335
89 644 110		99 677 960	114	CUMMINS	7	215
				JCB	2	421
89 644 110		99 865 960	114	CUMMINS	8	216
89 644 110		99 866 960	114	CUMMINS	6	215
89 645 110		99 677 961	114	CUMMINS	7	215
				JCB	2	421
89 645 110		99 865 961	114	CUMMINS	8	216

					Pos	
89 645 110		99 866 962	114	CUMMINS	6	215
89 734 190		40 307 960	93	MWM	2	685
				VOLKSWAGEN	75	1056
89 734 190		97 412 970	93	MWM	2	685
				VOLKSWAGEN	74/75	1055, 1056
89 735 110		99 677 951	114	CUMMINS	7	215
				JCB	2	421
89 735 110		99 866 961	114	CUMMINS	6	215
89 737 110		90 850 960	108	MASSEY-FERGUSON	16	556
				SISU	1	911
89 737 110		94 801 960	108	MASSEY-FERGUSON	16	556
				SISU	1	911
89 737 110		99 483 960	108	MASSEY-FERGUSON	17	557
				SISU	2	911
89 737 110		99 484 961	108	MASSEY-FERGUSON	16	556
				SISU	1	911
89 816 110		40 162 961	120	MAN	21	499
89 816 110		40 595 961	120	MAN	21/22	499, 500
89 817 110			95,4	ISUZU	10	415
				OPEL	60	736
				VAUXHALL	56	1000
89 819 110	50 006 624	40 111 963	128	MERCEDES-BENZ	111	664
89 819 110	50 006 624	91 467 964	128	MERCEDES-BENZ	111	664
89 820 110		40 255 960	98,43	VOLVO	26	1077
89 821 190			100	HYUNDAI	2	398
89 822 190			94	TOYOTA	12	974
89 823 190			96	TOYOTA	16	975
89 824 190		40 054 960	95	MITSUBISHI	7	677
89 824 190		40 069 960	95	MITSUBISHI	8	677
89 825 190			104	MITSUBISHI	13/14	678, 679
89 826 110		40 276 960	120	VOLVO	41	1084
89 829 190		40 290 960	98,5	MITSUBISHI	10	678
89 830 110		99 662 960	98	DEUTZ	11	254
89 830 110		99 801 960	98	DEUTZ	13	255
				VOLVO	20	1075
89 831 110		40 340 960	135	FIAT / IVECO	84	348
89 833 110			139,7	CUMMINS	10/11	216, 216
89 834 110		40 339 960	125	FIAT / IVECO	83	347
89 835 190			86	NISSAN	17	705
89 836 190		40 292 960	82,2	TOYOTA	6	973
89 837 190			96	TOYOTA	17	975
89 838 190			84,5	NISSAN	14	704
89 839 110	50 006 634	40 308 960	107	VOLVO	38	1084
89 844 110			115	SCANIA	8	870
89 844 110		40 263 960	115	SCANIA	9	871
89 846 110		40 310 960	130	MERCEDES-BENZ	120	669
89 849 190			76	ISUZU	1	413
				OPEL	8	722
				VAUXHALL	9	987
89 849 190		94 514 960	76	ISUZU	2	413
				OPEL	9	722
				VAUXHALL	8	987
89 850 190		90 739 971	92	TOYOTA	9	974
89 850 190		94 756 961	92	TOYOTA	11	974
				VOLKSWAGEN	72	1055
89 851 190			100	MITSUBISHI	11	678
89 852 190			95	DAIHATSU	2	243
				HINO	1	392
				TOYOTA	14/15	975, 975
89 853 190			89	NISSAN	19	705
89 856 110		40 528 960	126	MAN	36	507
89 857 110		99 849 965	100	KOMPRESSOR	13	440
				MAN	2	486
				MERCEDES-BENZ	68	635

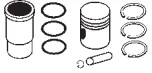
					Pos	
89 858 110			105	MWM	10/13/14	690, 691, 692
				RENAULT	53	817
89 859 110			128	MAN	74	540
89 860 110			128	MAN	74	540
89 861 110			130	DAF	27	240
				TATRA	2	968
89 861 110		40 733 960	130	DAF	26	240
				TATRA	1	968
89 862 110		40 305 960	108	DEUTZ	41	266
				RENAULT TRUCKS (RVI)	17	833
				VOLVO	39	1084
89 864 110		40 654 960	94	MTU	1	682
				VM	3	1003
89 866 190			88	MERCEDES-BENZ	22/23/24	612, 613, 613
89 867 110		40 666 960	128	MERCEDES-BENZ	114	666
89 868 110	50 006 625		144	VOLVO	74	1098
89 868 110	50 006 625	40 610 960	144	VOLVO	75	1098
89 868 110	50 006 625	40 810 960	144	VOLVO	76	1099
89 869 110			128	MAN	60/63/64/ 65/66/70/ 71/72/73	524, 527, 529, 531, 531, 535, 537, 538, 539
89 872 110			137	FIAT / IVECO	85/86	349, 350
				OM	12	715
89 878 110	50 006 666	40 448 963	130	IHC-CASE (CNH)	15	410
				MERCEDES-BENZ	119	669
89 878 110	50 006 666	40 463 963	130	IHC-CASE (CNH)	15	410
				MERCEDES-BENZ	119	669
89 879 110	50 006 666	40 448 964	130	IHC-CASE (CNH)	15	410
				MERCEDES-BENZ	119	669
89 879 110	50 006 666	40 463 964	130	IHC-CASE (CNH)	15	410
				MERCEDES-BENZ	119	669
89 881 110			127	SCANIA	13/36/37/ 42	872, 882, 882, 884
89 881 110		40 368 962	127	SCANIA	29/30/31/ 35/38/43	878, 878, 879, 881, , 884
89 881 110		40 907 961	127	DOOSAN	2	275
				SCANIA	29/31/39	878, 879, 883
89 881 110		99 353 961	127	SCANIA	33/34	880, 881
89 881 110		99 496 961	127	DOOSAN	3	275
				SCANIA	32/34	880, 881
89 886 110	50 006 636		131	VOLVO	70	1097
89 889 110		40 316 961	115	FIAT / IVECO	78	346
89 889 110		40 317 961	115	FIAT / IVECO	77	345
89 889 110		40 646 960	115	FIAT / IVECO	73	343

					Pos	



D	BUCHSENROHLINGE
E	CYLINDER SLEEVES
F	CHEMISES BRUTES
ES	CAMISAS BRUTA
RU	ЗАГОТОВКИ ГИЛЬЗ

CYLINDER SLEEVES

Grauguss-Zylinderbuchse / Grey cast iron cylinder / Cylindre en fer coulé/ Camisa de hierro fundido / Чугунная гильза цилиндра

KS-No.	Ø d	Ø D	Ø C	L
89 569 190	90	120	140	345
89 573 190	60	80	98	270
89 574 190	65	85	104	275
89 575 190	70	90	109	290
89 576 190	70	100	119	365
89 577 190	80	115	134	275

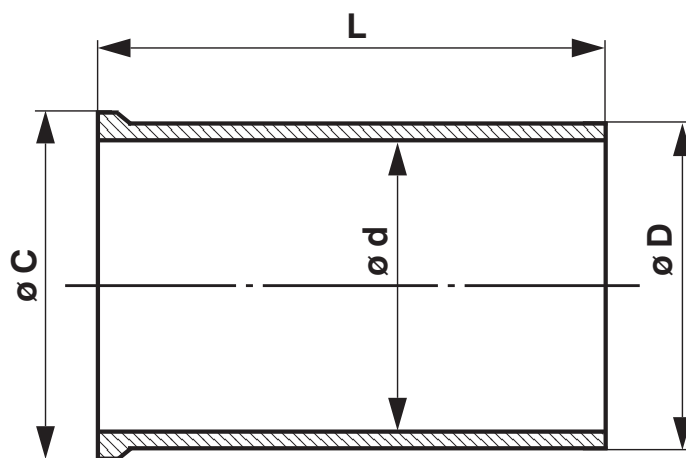



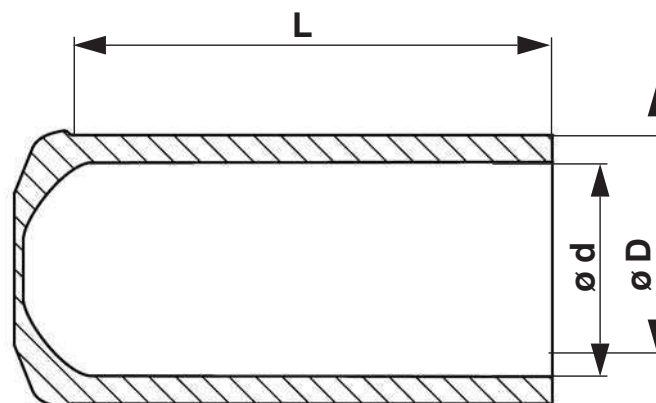

„ALUSIL“ Cylinder / „ALUSIL“ cylinder / Cylindre „ALUSIL“ / Camisa „ALUSIL“ / „ALUSIL“ цилиндр

KS-No.	Ø d	Ø D	L
89 571 190	75	95	160
89 572 190	84	105	160
89 880 190	97,5	125	165















D	DICHTRINGSÄTZE
E	SEALING RING KITS
F	JEUX DE BAGUES D'ÉTANCHÉITÉ
ES	KITS DE AROS DE ESTANQUEIDAD
RU	НАБОРЫ УПЛОТНИТЕЛЬНЫХ КОЛЕЦ





	Colour	Type	 mm		 	Pos		
50 002 771	2 x BLACK	FP	138 x 1,9	HANOMAG	125	89 181 110	5	384
	2 x BLACK	FP	140 x 3,8					
50 002 771	2 x BLACK	FP	138 x 1,9	MERCEDES-BENZ	125	89 181 110	80/81/	641, 642,
	2 x BLACK	FP	140 x 3,8		125	89 192 110	82/83/	643, 643,
							84/85/	643, 644,
							86	644
50 006 608	1 x BLACK	FP	114 x 1,6	VOLVO	104,775	88 868 110	29/30/	1080,
	1 x BLACK	EP	115,7 x 5,7				31/32/	1080,
	1 x VIOLET	FP	115,7 x 5,7				33	1081,
								1081,
								1082
50 006 608	1 x BLACK	FP	114 x 1,6	VOLVO-BM	104,775	88 868 110	11/12/	1109,
	1 x BLACK	EP	115,7 x 5,7				13/14/	1109,
	1 x VIOLET	FP	115,7 x 5,7				15	1110,
								1110,
								1111
50 006 609	1 x BLACK	FP	132,5 x 1,6	VOLVO	120,65	88 476 110	43/44/	1085,
	1 x BLACK	EP	132,8 x 5,8		120,65	89 087 110	45/46/	1085,
	1 x VIOLET	FP	132,8 x 5,8		120,65	89 175 110	47	1086,
								1086,
								1087
50 006 609	1 x BLACK	FP	132,5 x 1,6	VOLVO-BM	120,65	88 476 110	25/26	1115,
	1 x BLACK	EP	132,8 x 5,8		120,65	89 175 110		1115
	1 x VIOLET	FP	132,8 x 5,8					
50 006 610	1 x BLACK	FP	145 x 1,5	VOLVO	130,175	89 084 110	56/57/	1090,
	1 x BLACK	FP	138 x 143 x 11				58/59	1090,
	1 x BLACK	FP	143 x 5,7					1091,
	1 x VIOLET	FP	143 x 5,7					1092
50 006 610	1 x BLACK	FP	145 x 1,5	VOLVO-BM	130,175	89 084 110	29	1116
	1 x BLACK	FP	138 x 143 x 11					
	1 x BLACK	FP	143 x 5,7					
	1 x VIOLET	FP	143 x 5,7					
50 006 620	1 x BLACK	FP	104 x 1,5	VOLVO	98,43	89 016 110	21/22/	1076,
	1 x BLACK	EP	109 x 5,8				23/24	1076,
	1 x VIOLET	FP	109 x 5,8					1077,
								1077
50 006 620	1 x BLACK	FP	104 x 1,5	VOLVO-BM	98,43	89 016 110	4/5/6	1105,
	1 x BLACK	EP	109 x 5,8					1106,
	1 x VIOLET	FP	109 x 5,8					1106
50 006 622	2 x GREEN	FP	141 x 1,9	MERCEDES-BENZ	128	89 180 110	94/95	648, 650
	2 x GREEN	FP	144 x 3,8					
50 006 623	1 x BLACK	FP	145 x 1,5	VOLVO	130,175	89 328 110	58/59/	1091,
	2 x BLACK	EP	143 x 5,7				61/62/	1092,
	1 x VIOLET	FP	143 x 5,7				63/64	1093,
								1093,
								1094,
								1094
50 006 623	1 x BLACK	FP	145 x 1,5	VOLVO-BM	130,175	89 328 110	29/30/	1116,
	2 x BLACK	EP	143 x 5,7				32	1117,
	1 x VIOLET	FP	143 x 5,7					1117
50 006 624	1 x NATURE	T	147,4 x 153,5 x 0,15	HANOMAG	125	89 380 110	5	384
	1 x GREEN	FP	141 x 1,9					
	2 x GREEN	FP	144 x 3,8					







	Colour	Type	 mm				Pos	
50 006 624	1 x NATURE	T	147,4 x 153,5 x 0,15	MERCEDES-BENZ	125	89 380 110	80/81/	641, 642,
	1 x GREEN	FP	141 x 1,9		128	89 389 110	87/88/	645, 645,
	2 x GREEN	FP	144 x 3,8		128	89 390 110	94/95/	648, 650,
					128	89 395 110	96/97/	651, 652,
					128	89 556 110	98/99/	654, 655,
					128	89 819 110	100/	656, 656,
					130	89 396 110	101/	657, 658,
					130	89 533 110	102/	659, 660,
							103/	661, 661,
							104/	662, 662,
					105/	663, 664,		
					106/	667, 668		
					107/			
					108/			
					109/			
					110/			
					111/			
					117/			
					118			
50 006 625	1 x VIOLET	FP	168 x 2,4	VOLVO	144	89 368 110	72/73/	1097,
	1 x BLACK	R	155 x 2,4		144	89 868 110	74/75/	1098,
	1 x VIOLET	FP	157,6 x 5,8				76	1098,
	2 x BLACK	R	157,6 x 5,8					1098,
	2 x BLACK	R	157,6 x 5,8					1099
50 006 626	1 x BLACK	EP	132,8 x 5,8	VOLVO	120,65	89 427 110	42/45/	1085,
	1 x VIOLET	FP	132,8 x 5,8		120,65	89 431 110	46/47/	1086,
					120,65	89 532 110	48/49/	1086,
						50/51/	1087,	
						52/53/	1087,	
						54/55	1088,	
							1088,	
							1088,	
							1089,	
							1089,	
							1089,	
							1090	
50 006 626	1 x BLACK	EP	132,8 x 5,8	VOLVO-BM	120,65	89 427 110	26/27/	1115,
	1 x VIOLET	FP	132,8 x 5,8		120,65	89 431 110	28	1115,
					120,65	89 532 110		1116
50 006 634	1 x BLACK	FP	114 x 1,6	VOLVO	104,775	89 370 110	31/34/	1081,
	2 x BLACK	EP	115,7 x 5,7		104,775	89 561 110	35/36/	1082,
	1 x VIOLET	FP	115,7 x 5,7		104,775	89 564 110	37/38	1082,
					104,775	89 570 110		1083,
					104,775	89 585 110		1083,
			107	89 839 110		1084		
50 006 634	1 x BLACK	FP	114 x 1,6	VOLVO-BM	104,775	89 370 110	15/16/	1111,
	2 x BLACK	EP	115,7 x 5,7		104,775	89 561 110	17	1111,
	1 x VIOLET	FP	115,7 x 5,7		104,775	89 570 110		1111
50 006 635	1 x BLACK	FP	104 x 1,5	VOLVO	98,43	89 352 110	21/23/	1076,
	2 x BLACK	EP	109 x 5,8		98,43	89 578 110	24/25/	1077,
	1 x VIOLET	FP	109 x 5,8				27	1077,
							1077,	
							1078	
50 006 635	1 x BLACK	FP	104 x 1,5	VOLVO-BM	98,43	89 352 110	5/6/7/8	1106,
	2 x BLACK	EP	109 x 5,8		98,43	89 578 110		1106,
	1 x VIOLET	FP	109 x 5,8					1106,
							1107	



	Colour	Type	 mm		 	Pos	
50 006 636	1 x BLACK 2 x BLACK 1 x VIOLET	FP EP FP	141 x 2,4 143 x 5,7 143 x 5,7	VOLVO	130,175 89 399 110 130,175 89 522 110 130,175 89 549 110 131 89 886 110	58/59/ 60/61/ 62/63/ 64/65/ 66/70	1091, 1092, 1093, 1093, 1093, 1094, 1094, 1095, 1095, 1097
50 006 636	1 x BLACK 2 x BLACK 1 x VIOLET	FP EP FP	141 x 2,4 143 x 5,7 143 x 5,7	VOLVO-BM	130,175 89 399 110 130,175 89 522 110	29/30/ 31/32	1116, 1117, 1117, 1117
50 006 637	3 x GREEN 1 x	FP T	140 x 4 148,1 x 153,7 x 0,3	SCANIA	127 89 366 110 127 89 367 110 127 89 439 110	14/16/ 17/19/ 21/22/ 23/26/ 27/28	872, 873, 874, 875, 875, 876, 876, 877, 877, 877
50 006 638	2 x BLACK 2 x NATO-GREEN	FP FP	138 x 2,1 140 x 4	MAN	125 89 054 110 125 89 056 110 125 89 057 110	27/28/ 29/30/ 31/32/ 33/34/ 35	502, 502, 502, 503, 504, 505, 506, 506, 507
50 006 638	2 x BLACK 2 x NATO-GREEN	FP FP	138 x 2,1 140 x 4	SAVIEM	125 89 056 110 125 89 057 110	8	862
50 006 650	1 x BLACK 1 x RED 1 x GREEN	R SC FP	97 x 101,6 x 3,6 116 x 3,5 115,5 x 3,5	JOHN DEERE	106,5 89 028 110	4/5/6/7	425, 425, 425, 426
50 006 651	1 x BLACK 2 x RED	R SC	104 x 110,6 x 3,3 110,5 x 3,5	JOHN DEERE	102 89 036 110	2/3	424, 424
50 006 653	1 x BLACK 1 x BLACK 1 x BLACK 1 x VIOLET	FP FP FP FP	141 x 2,4 138 x 143 x 11 143 x 5,7 143 x 5,7	VOLVO	130,175 89 521 110	57/58/ 59/62	1090, 1091, 1092, 1093
50 006 653	1 x BLACK 1 x BLACK 1 x BLACK 1 x VIOLET	FP FP FP FP	141 x 2,4 138 x 143 x 11 143 x 5,7 143 x 5,7	VOLVO-BM	130,175 89 521 110	29	1116
50 006 657	2 x BLACK 2 x BLACK 2 x GREEN 2 x GREEN	FP FP FP FP	138 x 2,1 138 x 2,1 144 x 4 144 x 4	MAN	125 89 340 110 125 89 525 110 128 89 092 110 128 89 093 110 128 89 186 110 128 89 324 110 128 89 518 110 128 89 534 110	27/29/ 30/32/ 47/48/ 49/50/ 51/52/ 53/54/ 55/56/ 57/58/ 59/60/ 62/63/ 64/65/ 68/70/ 71/72/ 73/75/ 76/77	502, 502, 503, 505, 511, 512, 512, 513, 514, 516, 517, 518, 518, 519, 520, 522, 522, 523, 525, 526, 528, 530, 532, 534, 536, 538, 539, 541, 541, 543
50 006 658	2 x GREEN 3 x GREEN	FP FP	128 x 2 124 x 3	RENAULT TRUCKS (RVI)	120 89 077 110 120 89 078 110	20/21/ 23/26/ 27	834, 834, 835, 837, 837
50 006 660	1 x 1 x GREEN 2 x GREEN	T FP FP	148,1 x 153,7 x 0,3 137 x 142,2 x 10,8 140 x 4	SCANIA	127 89 497 110	14/22/ 23/28	872, 876, 876, 878
50 006 663	4 x NATURE 4 x NATURE 4 x NATURE 4 x NATURE	SI SI SI SI	92,5 x 99,7 x 0,1 92,5 x 99,7 x 0,12 92,5 x 99,7 x 0,15 92,5 x 99,7 x 0,17	CATERPILLAR	88 88 589 110	1	186

	Colour	Type					Pos	
50 006 663	4 x NATURE	SI	92,5 x 99,7 x 0,1	CITROEN	88	88 589 110	33	210
	4 x NATURE	SI	92,5 x 99,7 x 0,12					
	4 x NATURE	SI	92,5 x 99,7 x 0,15					
	4 x NATURE	SI	92,5 x 99,7 x 0,17					
50 006 663	4 x NATURE	SI	92,5 x 99,7 x 0,1	FIAT / IVECO	88	88 589 110	34	323
	4 x NATURE	SI	92,5 x 99,7 x 0,12					
	4 x NATURE	SI	92,5 x 99,7 x 0,15					
	4 x NATURE	SI	92,5 x 99,7 x 0,17					
50 006 663	4 x NATURE	SI	92,5 x 99,7 x 0,1	PEUGEOT	88	88 589 110	35	769
	4 x NATURE	SI	92,5 x 99,7 x 0,12					
	4 x NATURE	SI	92,5 x 99,7 x 0,15					
	4 x NATURE	SI	92,5 x 99,7 x 0,17					
50 006 665	2 x GREEN	FP	128 x 2	RENAULT TRUCKS (RVI)	120	89 420 110	21/22/ 23/25/ 26/27	834, 835, 835, 837, 837, 838
	3 x BLACK	FP	123 x 4					
50 006 666	1 x NATURE	T	153,3 x 163,5 x 0,15	IHC-CASE (CNH)	130	89 878 110	15	410
	2 x BLACK	FP	149 x 158,6 x 7		130	89 879 110		
50 006 666	1 x NATURE	T	153,3 x 163,5 x 0,15	MERCEDES-BENZ	130	89 878 110	119	669
	2 x BLACK	FP	149 x 158,6 x 7		130	89 879 110		
50 006 667	1 x BLACK	FP	145 x 2,4	RENAULT TRUCKS (RVI)	131	89 593 110	30	839
	2 x BLACK	EP	143 x 5,7					
	1 x VIOLET	FP	143 x 5,7					
50 006 667	1 x BLACK	FP	145 x 2,4	VOLVO	131	89 460 110	67/68/ 69/71	1096, 1096, 1096, 1097
	2 x BLACK	EP	143 x 5,7		131	89 593 110		
	1 x VIOLET	FP	143 x 5,7					
50 007 886	1 x BLACK	FP	144 x 2,5	DOOSAN	127	89 541 110	2/3	275, 275
	1 x BLACK	FP	148 x 4					
50 007 886	1 x BLACK	FP	144 x 2,5	SCANIA	127	89 541 110	24/29/ 30/31/ 32/33/ 34/35/ 36/37/ 38/39/ 40/43/ 45	876, 878, 878, 879, 880, 880, 881, 881, 882, 882, 883, 883, 884, , 885
	1 x BLACK	FP	148 x 4		130	89 541 110		
50 007 889	2 x BLACK	FP	129 x 2	RENAULT TRUCKS (RVI)	120	89 568 110	22/24/ 27/28/ 29	835, 836, 838, 838, 838
	2 x BLACK	FP	129 x 2		123	89 588 110		
	1 x BLACK	FP	134 x 5,5					
	1 x GREEN	FP	134 x 5,5					
50 007 890	1 x NATURE	T	147,4 x 153,5 x 0,15	MERCEDES-BENZ	128	89 390 120	89/90	646, 646
	1 x BLACK	XM	141 x 1,9					
	2 x BLACK	XM	144 x 3,8					
50 007 891	2 x BLACK	XM	138 x 2,1	MAN	128	89 092 120	37/38/ 39/40/ 41/42/ 43/44/ 45/46	508, 508, 508, 509, 509, 509, 510, 510, 510, 511
	2 x BLACK	XM	138 x 2,1		128	89 186 120		
	2 x BLACK	XM	144 x 4		128	89 324 120		
	2 x BLACK	XM	144 x 4		128	89 518 120		
	2 x BLACK	XM	144 x 4		128	89 534 120		



	Colour	Type	 mm		 	Pos	

Product Range

KOLBENSCHMIDT

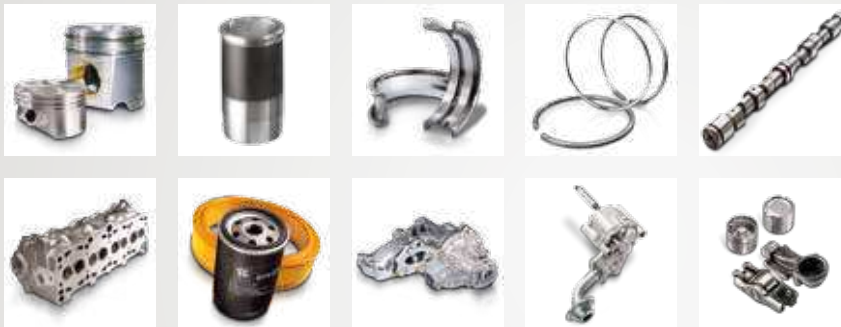

PIERBURG



TRW Engine Components

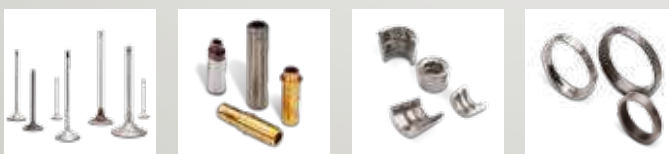



MS Motorservice International GmbH

Wilhelm-Maybach-Straße 14-18

74196 Neuenstadt, Germany

Telefon: +49 7139 9376-3333

Telefax: +49 7139 9376-2864

info@ms-motorservice.com

www.ms-motorservice.com

