

# Robert Bosch GmbH



**1 928 A00 05V**

**Processing Specification**  
***Verarbeitungsvorschrift***

**BTC 4.8/6.3**

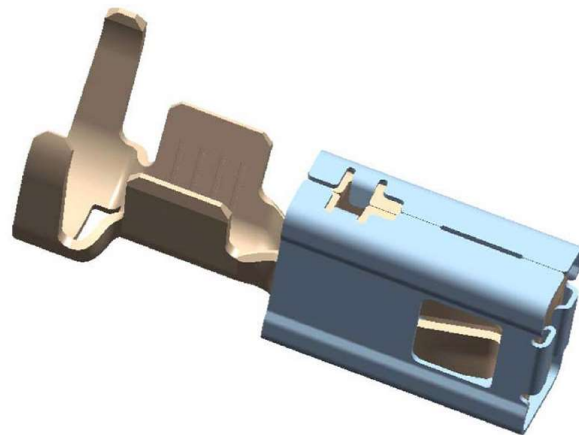

<b>BOSCH</b>  GS-AM/ENC2	<b>Processing Specification Verarbeitungsvorschrift</b>	No. / Nr. 1 928 A00 05V	Seite / Page 2/33
	<b>Bosch Terminal Cleanbody 4.8/6.3 BTC 4.8/6.3</b>	Our Reference / Bearbeiter Seel / Hu	Telephone / Telefon 34629

Index Nr.	Valid gültig	Change Änderung	Drawn gezeichnet	Checked geprüft
1	04.12.2007	Preliminary new edition <i>Vorläufige Neuausgabe</i>	Philipp 04.12.2007	Rehbein 04.12.2007
2	07.02.2008	Edition of the crimping specifications and the crimping tool numbers <i>Anpassung der Crimpspezifikationen und der Crimpwerkzeugnummern</i>	Philipp 07.02.2008	Rehbein 08.02.2008
3	18.02.2008	Modification of the index table (page 2) <i>Änderung der Indextabelle (Seite 2)</i>	Philipp 18.02.2008	Rehbein 18.02.2008
4	12.06.2008	F1928498807	Philipp 12.06.2008	Rehbein 12.06.2008
5	28.04.2015	F1928499399 Neue Crimpvariante / new crimp variant: 6 mm <sup>2</sup> Neue EAD für 6 mm <sup>2</sup> / new SWS for 6 mm <sup>2</sup> : 1928 301 695	Hu 28.04.2015	Gez. Kaiser 28.04.2015
6	11.07.2017	F1928499629 Neue Silbervariante (Kap. 6, S. 32-33) / New silver variant (chapter 6, page 32-33) Vorläufige Bedienungsanleitung (WEZAG) entfernt (S. 14) / Preliminary operating instruction removed (page 14)	pki, BOSCH, DE, D, A, Daniel.Baljak Digitally signed by pki, BOSCH, DE, D, A, Daniel.Baljak Date: 2017.07.11 09:23:04 +02'00'	pki, BOSCH, DE, C, O, Cosima.Thomas as Date: 2017.07.12 13:01:49 +02'00'

	Content	Inhalt	Page Seite
1.	General	<i>Allgemeines</i>	4
1.1	General product description	<i>Allgemeine Produktbeschreibung</i>	4
1.2	Field of applications	<i>Einsatzgebiet</i>	5
1.3	Specifications	<i>Ausführung</i>	5
1.4	Storage	<i>Lagerung</i>	5
1.5	Set up of processing environment	<i>Einrichtung des Verarbeitungsumfeldes</i>	5
2.	Processing	<i>Verarbeitungsprozess</i>	6
2.1	Crimping tool	<i>Crimpwerkzeug</i>	6
2.1.1	Intended purpose	<i>Verwendungszweck</i>	7
2.1.2	Tool setting	<i>Werkzeugeinstellung</i>	7
2.1.3	Lubrication	<i>Schmierung</i>	8
2.2	Crimping pliers	<i>Crimpzange</i>	8
2.2.1	Purpose of the crimping pliers	<i>Verwendungszweck der Crimpzange</i>	10
2.2.2	Preparation for crimping	<i>Vorbereitung zum Crimpen</i>	10
2.2.3	Handling of the crimping pliers	<i>Handhabung der Crimpzange</i>	10
2.2.4	Crimp inspection	<i>Überprüfung des Crimps</i>	12
2.2.5	Hazard warning	<i>Gefahrenhinweise</i>	12
2.2.6	Trouble shooting	<i>Behebung von Störungen</i>	13
2.2.7	Maintenance / inspection	<i>Wartung / Überprüfung</i>	14

<b>BOSCH</b>  GS-AM/ENC2	<b>Processing Specification Verarbeitungsvorschrift</b>	No. / Nr. 1 928 A00 05V	Seite / Page 3/33
	<b>Bosch Terminal Cleanbody 4.8/6.3 BTC 4.8/6.3</b>	Our Reference / Bearbeiter Seel / Hu	Telephone / Telefon 34629

	<b>Content (Continuation)</b>	<b>Inhalt (Fortsetzung)</b>	<b>Page Seite</b>
2.3	Crimping specifications	<i>Crimpvorgaben</i>	15
2.3.1	Stripping	<i>Abisolierung</i>	15
2.3.2	Wire and single-wire seal	<i>Leitung und Einzeladerdichtung</i>	15
2.3.3	Dimensions conductor crimp and single-wire seal crimp	<i>Maße Leitercrimp und Einzeladerdichtungscrimp</i>	16
2.3.4	Deviation from longitudinal axis	<i>Abweichungen gegenüber Längsachse</i>	17
2.4	Tests for crimps	<i>Crimp-Prüfungen</i>	19
2.4.1	Micrographs	<i>Schliffbilder</i>	19
2.4.1.1	Conductor crimp - ideal case	<i>Leitercrimpung – Idealfall</i>	21
2.4.1.2	Conductor crimp - borderline samples	<i>Leitercrimpung – Grenzmuster</i>	21
2.4.1.3	Conductor crimp faults	<i>Fehler an der Leitercrimpung</i>	23
2.4.2	Crimp dimensions	<i>Crimpmaße</i>	24
2.4.3	Crimping force monitoring	<i>Crimpkraftüberwachung</i>	24
2.4.4	Conductor pull-off force	<i>Leiterausziehkraft</i>	25
2.4.5	Visual inspections	<i>Sichtprüfungen</i>	26
3.	Terminal assembly	<i>Bestückung</i>	26
3.1	Manual	<i>Manuell</i>	26
3.2	Automatic	<i>Automatisch</i>	26
4.	Final inspection	<i>Endprüfung</i>	26
4.1	Electrical function	<i>Elektrische Funktion</i>	26
4.1.1	Test adapter and test pins	<i>Prüfadapter u. Prüfstifte</i>	27
4.1.2	Settings	<i>Einstellungen</i>	27
4.2	Locking	<i>Verrastung</i>	27
5	Disassembly	<i>Demontage</i>	28
5.1	Disassembly tool	<i>Demontagewerkzeug</i>	28
5.2	Notes on disassembly	<i>Hinweise zur Demontage</i>	28
5.2.1	Handling of disassembly tool	<i>Handhabung des Demontagewerkzeuges</i>	28
5.2.2	General notes	<i>Allgemeine Hinweise</i>	31
6.	Ordering Information	<i>Bestellangaben</i>	32
6.1	Terminals and single-wire seals	<i>Kontakte und Einzeladerdichtungen</i>	32
6.2	Crimping tool	<i>Crimpwerkzeug</i>	32
6.3	Crimping pliers	<i>Crimpzangen</i>	32
6.4	Disassembly tool	<i>Demontagewerkzeug</i>	33
6.5	Additional documents	<i>Weitere Unterlagen</i>	33
7	Information and addresses	<i>Informationen und Adressen</i>	34
7.1	Ordering	<i>Bestellungen</i>	34
7.2	Technical information	<i>Technische Auskünfte</i>	34

Note: German text is valid	Hinweis: Maßgebend ist der deutsche Text
----------------------------	--

<b>BOSCH</b>  GS-AM/ENC2	<b>Processing Specification</b> <b>Verarbeitungsvorschrift</b>	No. / Nr. 1 928 A00 05V	Seite / Page 4/33
	<b>Bosch Terminal Cleanbody 4.8/6.3</b> <b>BTC 4.8/6.3</b>	Our Reference / Bearbeiter Seel / Hu	Telephone / Telefon 34629

## 1. General

This Application specification covers the processing and quality requirements for the box-shaped terminal

### Bosch-Terminal-Cleanbody (BTC) 4.8/6.3

This terminal must only be applied in Robert Bosch connectors, which are released by the Robert Bosch Ltd. This terminal is tested according requirements which are specific for automobiles. Different demands have to be specified and tested individually.

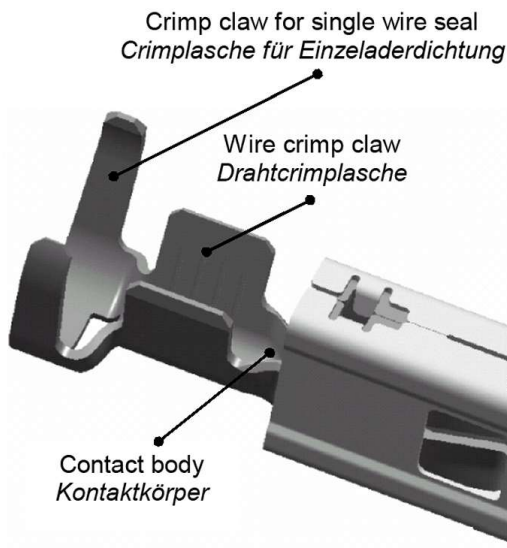

Graphical representation of the BTC 4.8/6.3

## 1. Allgemeines

*Diese Verarbeitungsvorschrift beschreibt die Verarbeitungs- und Qualitätsanforderungen für den Kastenkontakt*

### Bosch-Terminal-Cleanbody (BTC) 4,8/6,3

*Dieser Kontakt darf ausschließlich nur in Robert Bosch Steckverbindungen verwendet werden, die von der Robert Bosch GmbH freigegeben sind. Dieser Kontakt ist nach kraftfahrzeugspezifischen Anforderungen erprobt. Andere Anforderungen sind erneut zu spezifizieren und erneut zu prüfen.*

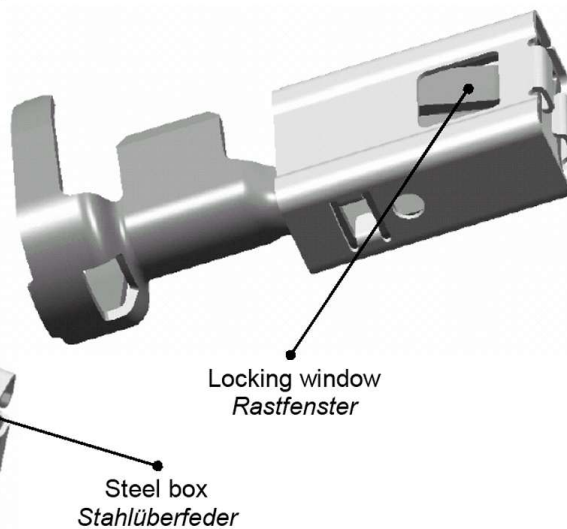

Darstellung des BTC 4.8/6.3

### 1.1 General product description

The Bosch-Terminal-Cleanbody 4.8/6.3 is a box-shaped terminal for 4.8 x 0.8 mm tab terminals for electrical termining with application on electronic components in motor vehicles. It consists of a terminal body with four contact points and a protecting outer steel box.

The terminal can be locked every 90° in the transition area between the steel box and the crimping area.

Design and dimensions of the BTC 4.8/6.3 correspond to the offer drawing 1 928 A00 396.

The quality of the terminal is ensure by the quality specifications of the Robert Bosch Ltd.

The BTC 4.8/6.3 is designed for tight applications with high acceleration load. Thus it is suitable for applications at engine components.

For the sealing between the wire and the terminal housing a single wire seal made of silicone-rubber

### 1.1 Allgemeine Produktbeschreibung

*Der Bosch-Terminal-Cleanbody 4.8/6.3 ist ein Kastenkontakt für ein 4.8 x 0,8 mm Messerkontakt zur elektrischen Kontaktierung für den Einsatz an elektronischen Komponenten in Kraftfahrzeugen. Er besteht aus einem Kontaktkörper mit vier Kontaktpunkten und einer schützenden Stahlüberfeder.*

*Der Kontakt ist im Bereich zwischen der Stahlüberfeder und Crimpbereich von allen vier Seiten sekundärverriegelbar.*

*Konstruktion und Maße des BTC 4.8/6.3 entsprechen der Angebotszeichnung 1 928 A00 396.*

*Die Qualität des Kontaktes wird nach den Qualitätsrichtlinien der Robert Bosch GmbH sichergestellt.*

*Der BTC 4.8/6.3 ist für Applikationen in dichten Anwendungen mit hohen Schüttelbeanspruchungen konzipiert worden. Dadurch eignet er sich für den Einsatz an hochbelasteten Motorkomponenten.*

*Zur Abdichtung zwischen der elektrischen Leitung*



<b>BOSCH</b>  GS-AM/ENC2	<b>Processing Specification</b> <b>Verarbeitungsvorschrift</b>	No. / Nr. 1 928 A00 05V	Seite / Page 5/33
	<b>Bosch Terminal Cleanbody 4.8/6.3</b> <b>BTC 4.8/6.3</b>	Our Reference / Bearbeiter Seel / Hu	Telephone / Telefon 34629

(engine compartment proof) has to be used.	<i>und dem Gehäuse ist eine Einzeladerdichtung aus Silikon-Kautschuk (motorraumbeständig) zu verwenden.</i>
<b>1.2 Field of applications</b> The terminal BTC 4.8/6.3 is used, for example, in the 38-way Bosch CB connector for ABS/ESP.	<b>1.2 Einsatzgebiet</b> <i>Verwendet wird der Kontakt BTC 4,8/6,3 z.B. in der 38-poligen Bosch CB Streckverbindung für ABS/ESP.</i>
<b>1.3 Specification</b> The base material of the terminal body is CuNiSi. The crimping area is tin-plated. For further details refer to TCD 1 928 A01 24T. The BTC 4.8/6.3 is available with a tin-plating in the contact area. The BTC 4.8/6.3 can be ordered for the wire cross sections >2.5 mm <sup>2</sup> - 6,0 mm <sup>2</sup> . The crimp connections are designed for FLR-B wires according to ISO 6722:2002. The terminals are delivered on disposable reels containing 1.700 terminals. The packaging must be disposed of by the user. The terminals are suitable for transverse feed from the left side.	<b>1.3 Ausführung</b> <i>Grundwerkstoff des Kontaktkörpers ist CuNiSi. Der Crimpbereich ist verzinkt. Genauere Angaben sind der TKU 1 928 A01 24T zu entnehmen. Der BTC 4,8/6,3 ist mit einer Zinnbeschichtung im Kontaktierungsbereich erhältlich.</i> <i>Angeboten wird der BTC 4.8/6.3 für den Crimpbereich &gt;2,5 mm<sup>2</sup> - 6,0 mm<sup>2</sup>. Die Crimpanschlüsse sind für Leitungen Typ FLR-B nach ISO 6722:2002 ausgelegt.</i> <i>Die Kontakte werden auf Einweg-Kontaktspulen zu 1.700 Stück angeliefert. Die Verpackungen müssen vom Konfektionär entsorgt werden. Die Kontakte sind für einen linkseinlaufenden Quertransport, geeignet.</i>
<b>1.4 Storage</b> The disposable terminal reels should be stored well protected against external influences (crushing, impacts, etc.). <b>The user himself is responsible for the serviceability of the terminals stored at his plant.</b> To be able to draw any conclusions during any kind of processing difficulties, the user must be able to check the storage period of the terminals. The production date for the terminals is marked on the packaging. Storage capability and conditions are as follows: <b>Storage conditions</b> ambient temperature: +15°C to +30°C relative humidity: 30% to 70% maximum storage time: 5 years	<b>1.4 Lagerung</b> <i>Einweg-Kontaktspulen sollten so gelagert werden, dass sie gegen äußere Belastungen (Quetschen, Stoßen, etc.) optimal geschützt sind.</i> <b>Der Anwender ist für die Verwendbarkeit der bei ihm gelagerten Kontakte selbst verantwortlich.</b> <i>Um bei auftretenden Verarbeitungsproblemen Rückschlüsse ziehen zu können, muss die Lagerzeit der Kontakte überprüft werden können. Das Fertigungsdatum der Kontakte ist auf der Verpackung vermerkt. Lagerfähigkeit wird bei folgenden Bedingungen zugesichert:</i> <b>Lagerbedingungen</b> <i>Umgebungstemperatur: +15°C bis +30°C</i> <i>relative Luftfeuchtigkeit: 30% bis 70%</i> <i>maximale Lagerzeit: 5 Jahre</i>
<b>1.5 Set up of processing environment</b> The processing environment must be designed to satisfy maximum quality requirements. The prime objective must be to ensure a low failure rate.	<b>1.5 Einrichtung des Verarbeitungsumfeldes</b> <i>Das Verarbeitungsumfeld muss unter den Gesichtspunkten höchster Qualitätsansprüche gestaltet werden. Oberstes Ziel muss eine geringe Fehlerrate sein.</i>

<b>BOSCH</b>  GS-AM/ENC2	<b>Processing Specification</b> <b>Verarbeitungsvorschrift</b>	No. / Nr. 1 928 A00 05V	Seite / Page 6/33
	<b>Bosch Terminal Cleanbody 4.8/6.3</b> <b>BTC 4.8/6.3</b>	Our Reference / Bearbeiter Seel / Hu	Telephone / Telefon 34629

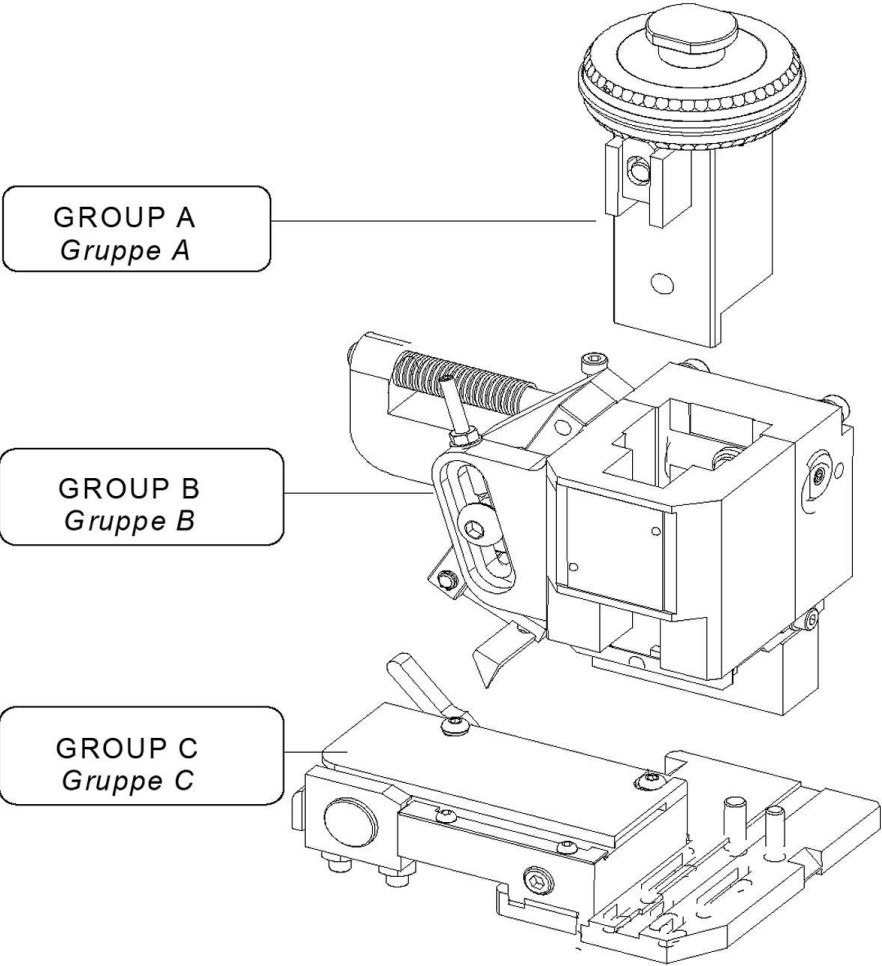
<p><b>2 Processing</b></p> <p><b>2.1 Crimping tool</b></p> <p>An applicator is available from Bosch for processing the terminal of wiring harnesses. This tool is mounted with a standard attachment, i.e. it can be mounted to all machine, which are based on this standard.</p> <p>To match the terminals, the tool is designed for transverse feed from the left side.</p> <p>For each crimping range a specific tool can be ordered, which is specified in the chapters 6.3 and 8.</p>	<p><b>2 Verarbeitungsprozess</b></p> <p><b>2.1 Crimpwerkzeug</b></p> <p>Zum Anschlagen des Kontaktes bei industrieller Verarbeitung wird ein Crimpwerkzeug von Bosch angeboten. Dieses Werkzeug ist mit einer Standard-Aufnahme versehen, d.h. es kann auf allen Maschinen, die auf diesem Standard basieren, montiert werden.</p> <p>Entsprechend den Kontakten ist das Werkzeug für einen linkseinflaufenden Quertransport ausgelegt.</p> <p>Für jeden Crimpbereich wird ein separates Werkzeug angeboten, was in den Kapiteln 6.3 und 8 näher spezifiziert ist.</p>
	
<p>Crimping tool according offer drawing 1 928 A00 425</p> <p>Tool-No. AAC Ltd.: 0606-3990-K</p>	<p>Crimpwerkzeug gemäß Angebotszeichnung 1 928 A00 425</p>

<b>BOSCH</b>  GS-AM/ENC2	<b>Processing Specification</b> <b>Verarbeitungsvorschrift</b>	No. / Nr. 1 928 A00 05V	Seite / Page 7/33
	<b>Bosch Terminal Cleanbody 4.8/6.3</b> <b>BTC 4.8/6.3</b>	Our Reference / Bearbeiter Seel / Hu	Telephone / Telefon 34629

<p><b>2.1.1 Intended purpose</b></p> <p>The crimp height can be set on the tool by means of a latching mechanism (rest head). Consequently the selected crimp heights can be produced reproducibly. The adjustment in fine increments permits exact compensation of die wear.</p> <p>Certain parts of the tool like the die, anvil and cutter are subject to natural wear on account of the mechanical stress to which they are exposed. They can be ordered if required as a wear part set. Only genuine wear parts may be used (see 6.3). If the tool or the parameters of a tool were changed, the quality of the crimps must be checked by performing trial crimps.</p> <p><b>The Robert Bosch Ltd. cannot accept any liability for damage or poor crimping quality caused by the use of other tools than the Robert Bosch Ltd released.</b></p> <p>For semi or fully automated processing of terminals any commercially available presses or machines can be utilized. The utilization of the presses or machines must be brought into agreement with the supplier of the press. The Robert Bosch Ltd. does not accept any warranty for the style of the attachment.</p> <p><b>For best quality in serial production only automatic units with crimping force monitoring may be used.</b></p>	<p><b>2.1.1 Verwendungszweck</b></p> <p><i>Die Crimphöhe kann am Werkzeug über einen Rastkopf eingestellt werden, gewählte Crimphöhen sind somit gut reproduzierbar, wenn der Rastkopf einmal verstellt werden sollte. Die feine Rasterung erlaubt es, den Stempelverschleiß exakt nachzustellen.</i></p> <p><i>Bestimmte Teile des Werkzeuges, wie Stempel, Amboss und Schneidmesser unterliegen aufgrund ihrer mechanischen Belastung einem natürlichen Verschleiß. Sie können bei Bedarf in Form eines Verschleißteilsatzes nachbestellt werden (siehe 6.3) Es dürfen nur Original-Verschleißteile verwendet werden. Nach jedem Werkzeugwechsel ist die Werkzeugeinstellung in Form von Probe- crimpungen vorzunehmen.</i></p> <p><b>Für Schäden oder mangelhaft ausgebildete Crimpstellen, die auf die Verwendung anderer Werkzeuge als die von der Robert Bosch GmbH freigegebenen zurückzuführen sind, wird seitens der Robert Bosch GmbH keine Haftung übernommen.</b></p> <p><i>Bei halb- oder vollautomatischer Verarbeitung des Kontaktes können diverse handelsübliche Pressen oder Maschinen verwendet werden. Die Verwendung dieser Pressen oder Maschinen ist mit dem Hersteller der Presse abzustimmen. Die Robert Bosch GmbH übernimmt keine Gewährleistung für die Ausführung der Aufnahme.</i></p> <p><b>Aus Gründen der Qualitätssicherung dürfen zur Serienproduktion nur Automaten mit Crimpkraftüberwachungseinheit verwendet werden.</b></p>
<p><b>2.1.2 Tool setting</b></p> <p>The correct setting of the tool must be checked prior to start-up. Careful tool setting is essential for high crimping quality. Particular attention is to be paid to the feed, because it determines the final position of the terminal in the die area. A precise check of the feed is possible through micrographs (see 2.4.1). The conductor and single wire seal crimp heights are set by way of adjuster wheels on the latching mechanism.</p> <p>The accurate parallelism of the terminal can be set by using a height-adjustable terminal support.</p> <p><b>Whenever adjustments have been made, trial crimps are to be performed until the results achieve the crimping specifications (see 2.3) and the requirements of the in-process checks (see 2.4).</b></p>	<p><b>2.1.2 Werkzeugeinstellung</b></p> <p><i>Die richtige Einstellung des Werkzeuges muss vor Inbetriebnahme überprüft werden. Eine sorgfältige Werkzeugeinstellung ist für eine gute Vercrimpung unerlässlich. Besonderes Augenmerk ist dabei auf den Vorschub zu richten, der die Endposition des Kontaktes im Stempelbereich bestimmt. Eine exakte Kontrolle des Vorschubs ist durch Schliffbilder möglich (siehe 2.4.1). Zur Einstellung der Crimphöhe des Leiter- und Einzeladerdichtungs- crimps werden die Verstelleischeiben am Einstellkopf benützt.</i></p> <p><i>Die Parallelität des Kontaktes kann durch eine höhenverstellbare Kontaktauflage eingestellt werden.</i></p> <p><b>Nach allen Einstellarbeiten sind Probecrimpungen durchzuführen, bis das Ergebnis den Crimpvorgaben (siehe 2.3) entspricht und die fertigungsbegleitenden Prüfungen (siehe 2.4) bestanden sind.</b></p>

<b>BOSCH</b>  GS-AM/ENC2	<b>Processing Specification Verarbeitungsvorschrift</b>	No. / Nr. 1 928 A00 05V	Seite / Page 8/33
	<b>Bosch Terminal Cleanbody 4.8/6.3 BTC 4.8/6.3</b>	Our Reference / Bearbeiter Seel / Hu	Telephone / Telefon 34629

<p><b>2.13 Lubrication</b></p> <p>The terminal BTC 4.8/6.3 must be processed without additional lubrication. The use of lubricants is not permitted.</p> <p><b>The Robert Bosch Ltd. cannot accept any responsibility for faulty crimping or changed terminal properties caused by the use of lubricants.</b></p>	<p><b>2.1.3 Schmierung</b></p> <p><i>Der Kontakt BTC 4,8/6,3 wird ohne zusätzliche Schmierung verarbeitet, der Einsatz von Schmiermitteln ist nicht zulässig.</i></p> <p><b><i>Für fehlerhafte Crimpverbindungen oder veränderte Kontakteigenschaften, die auf den Einsatz von Schmiermittel zurückzuführen sind, übernimmt die Robert Bosch GmbH keine Verantwortung.</i></b></p>
<p><b>2.2 Crimping pliers</b></p> <p>Bosch offers a crimping pliers for manual crimping of the BTC 4.8/6.3 terminal.</p> <p>For processing FLR-B wires with &gt;2.5 – 6.0 mm<sup>2</sup> according to ISO 6722:2002 there is one pair of pliers necessary. For additional wire cross sections and special wires additional pliers are offered upon request.</p> <p>During the crimping process the terminal is fixed in a holding fixture.</p> <p>The pliers features three profiles and one holding fixture. During the crimping process the terminal is fixed in a holding fixture.</p> <p>In the event of incorrect use a unlocking mechanism allows the pliers to be opened in any position.</p> <p>Further information on handling the crimping pliers can be found in chapter 2.2.3 and in the operating instructions.</p> <p>The crimping pliers are pre-set correctly before delivery.</p> <p><b>We accept no liability for damage caused by disregard of the operating instructions.</b></p> <p><b>All rights to change technical specifications and design characteristics are reserved.</b></p>	<p><b>2.2 Crimpzange</b></p> <p><i>Zur manuellen Verarbeitung des BTC 4.8/6.3 Kontaktes wird von Bosch eine Crimpzange angeboten.</i></p> <p><i>Zur Verarbeitung von FLR-B Leitungen nach ISO 6722:2002 mit Anschlussbereich &gt;2,5 – 6,0 mm<sup>2</sup> ist eine Zange erforderlich. Für weitere Leitungsquerschnitte und Sonderleitungen können bei Bedarf weitere Zangen angeboten werden.</i></p> <p><i>In die Zange sind drei Kontaktgrößen, sowie eine Kontaktaufnahme integriert. Während des Crimpens wird der Kontakt in der Kontaktaufnahme fixiert.</i></p> <p><i>Mit einem Entriegelungsmechanismus kann die Zange bei einer Fehlbedienung in jeder Stellung geöffnet werden.</i></p> <p><i>Weitere Hinweise zur Einstellung der Zange sind dem Kapitel 2.2.3 und der Bedienungsanleitung zu entnehmen.</i></p> <p><i>Bei Auslieferung ist die Crimpzange korrekt voreingestellt.</i></p> <p><b><i>Für Schäden, welche durch Nichtbeachtung der Bedienungsanleitung entstehen, übernehmen wir keine Haftung.</i></b></p> <p><b><i>Das Recht zu Änderungen von Konstruktionsmerkmalen, sowie der technischen Daten, behalten wir uns vor.</i></b></p>



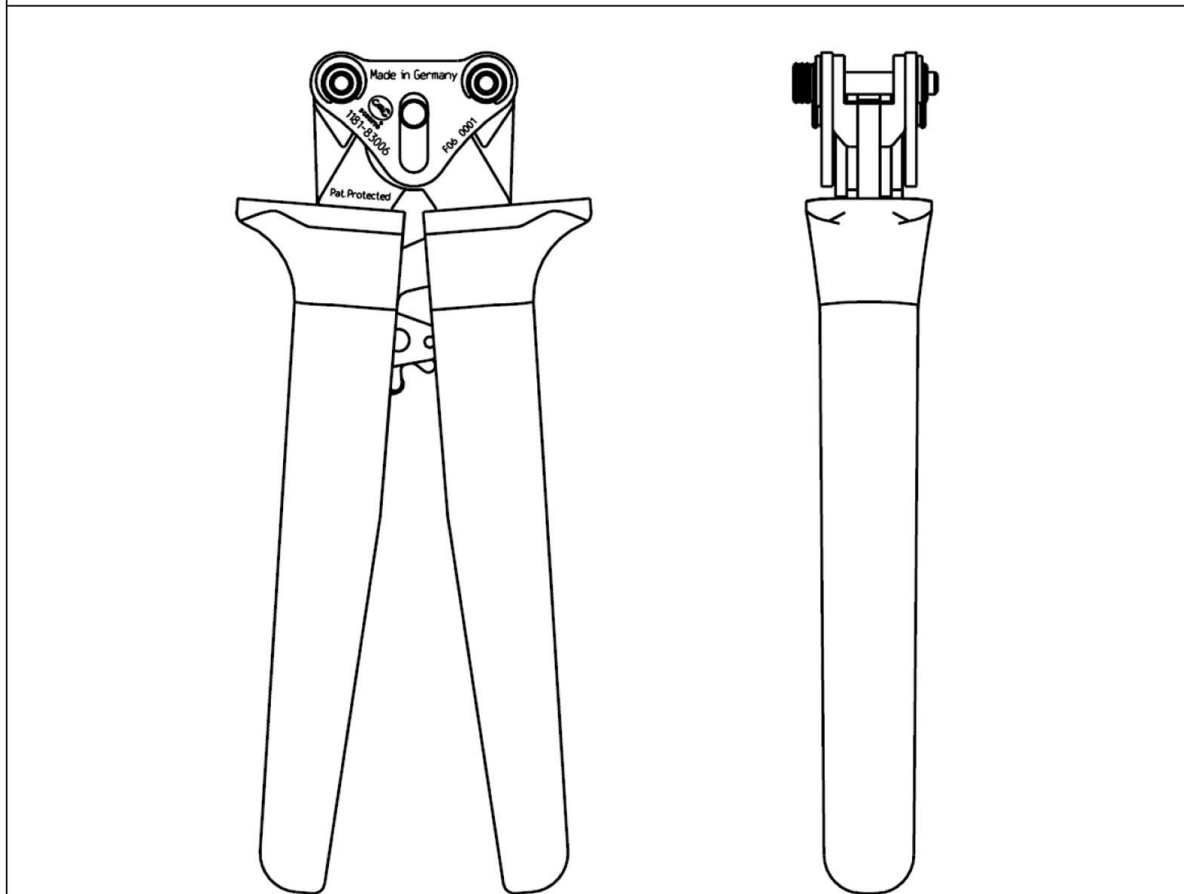
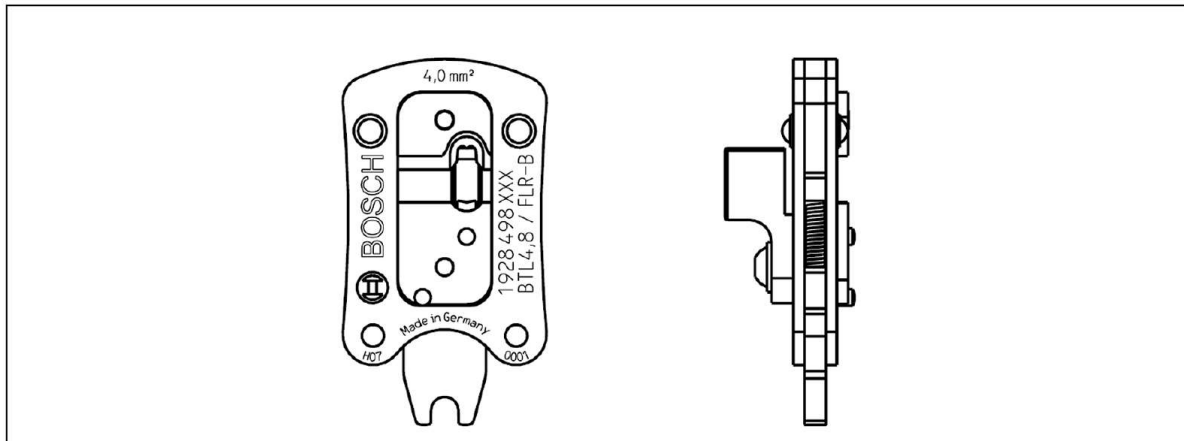

<b>BOSCH</b>  GS-AM/ENC2	<b>Processing Specification</b> <b>Verarbeitungsvorschrift</b>	No. / Nr. 1 928 A00 05V	Seite / Page 9/33
	<b>Bosch Terminal Cleanbody 4.8/6.3</b> <b>BTC 4.8/6.3</b>	Our Reference / Bearbeiter Seel / Hu	Telephone / Telefon 34629



Crimping tool according the offer drawings  
 1 928 A00 499 and 1 928 A00 503

*Crimpwerkzeug gemäß den Angebotszeichnungen  
 1 928 A00 499 und 1 928 A00 503*

<b>BOSCH</b>  GS-AM/ENC2	<b>Processing Specification</b> <b>Verarbeitungsvorschrift</b>	No. / Nr. 1 928 A00 05V	Seite / Page 10/33
	<b>Bosch Terminal Cleanbody 4.8/6.3</b> <b>BTC 4.8/6.3</b>	Our Reference / Bearbeiter Seel / Hu	Telephone / Telefon 34629

<p><b>2.2.1 Purpose of the crimping pliers</b></p> <p>Crimp connections meet high quality standards, if the Bosch crimping pliers were used correctly.</p> <p><b>The use of pliers in serial production is not allowed.</b></p> <p>When pliers are used in the sample shop, small series, pre-series, prototypes, etc. the crimp quality must be assured by means of measures outlined in chapter 2.4.</p>	<p><b>2.2.1 Verwendungszweck der Crimpzange</b></p> <p><i>Die mit einer Bosch Crimpzange hergestellten Crimpverbindungen erfüllen hohe Qualitätsanforderungen, vorausgesetzt die Zange wurde korrekt verwendet.</i></p> <p><b>Für den Einsatz in der Serienfertigung sind Crimpzangen jedoch generell unzulässig.</b></p> <p><i>Im Musterbau, bei Kleinserien, bei Prototypen und im Reparaturfall ist die Qualität anhand der im Kapitel 2.4 genannten Maßnahmen sicherzustellen.</i></p>
<p><b>2.2.2 Preparation for crimping</b></p> <p>The terminal may be cut off the transport strip with a wire cutter. Separator ridge and the separator length must not exceed the specified dimensions outlined in chapter 2.3.2.</p> <p>The wires must be stripped according the outlines in chapter 2.3.1.</p>	<p><b>2.2.2 Vorbereitung zum Crimpen</b></p> <p><i>Der Kontakt kann durch Abwickeln mit einem Seitenschneider vom Transportstreifen getrennt werden. Trennsteggrat und Trennsteglänge dürfen die im Kapitel 2.3.2 angegebenen Maße nicht überschreiten.</i></p> <p><i>Die Leitung ist entsprechend den Angaben in Kapitel 2.3.1 abzuisolieren.</i></p>
<p><b>2.2.3 Handling of the crimping pliers</b></p> <p>To ensure a high crimp quality press the crimping pliers always together up to the stop.</p> <p><u>Crimping procedure:</u></p> <p>2.2.3.1 Open the crimping pliers completely.</p>	<p><b>2.2.3 Handhabung der Crimpzange</b></p> <p><i>Um eine qualitativ gute Crimpverbindung zu erzielen muss die Zange immer bis zum Anschlag zusammengedrückt werden.</i></p> <p><u>Crimpvorgang:</u></p> <p>2.2.3.1 Öffnen Sie die Crimpzange vollständig.</p>
	

<b>BOSCH</b> 	<b>Processing Specification Verarbeitungsvorschrift</b>	No. / Nr. 1 928 A00 05V	Seite / Page 11/33
	<b>Bosch Terminal Cleanbody 4.8/6.3 BTC 4.8/6.3</b>	Our Reference / Bearbeiter Seel / Hu	Telephone / Telefon 34629

2.2.3.2 Insert the terminal into the correct crimping cavity as far as possible (note the markings on crimping pliers).

2.2.3.2 *Schieben Sie den Kontakt in die richtige Kontaktaufnahme bis zum Anschlag ein (beachten Sie die Zangenbeschriftung).*

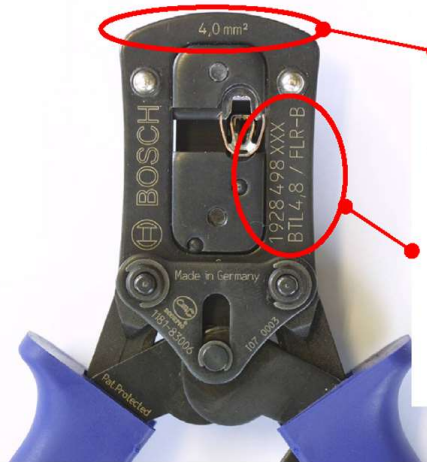

applicable wires  
cross-sections  
*verwendbare  
Leitungsquerschnitte*

crimping pliers - No.  
*Crimpzangen - Nr.*  
terminal  
*Kontakt*

2.2.3.3 Insert the stripped wire into the terminal crimping cavity. Keep the wire in this position during the entire crimping process.

2.2.3.3 *Legen Sie die abisolierte Leitung in den Crimpbereich des Kontaktes ein. Halten Sie die Leitung während des gesamten Crimpvorganges in dieser Position fest.*



2.2.3.3 Close the handles and press them together until the constraining catch allows the handles to be re-opened

2.2.3.3 *Schließen Sie die Zangenriffe und pressen Sie diese soweit zusammen, bis die Zwangssperre ein Öffnen der Zangenriffe wieder ermöglicht.*

**Note:**

The constraining catch prevents the handles from being accidentally opened too early.

A depth stop prevents the terminal from being deformed excessively during crimping.



**Anmerkung:**

*Die Zwangssperre verhindert ein versehentliches zu frühes Öffnen der Zangenriffe.*

*Ein Tiefenanschlag verhindert beim Crimpen ein Überpressen des Kontaktes.*



<b>BOSCH</b>  GS-AM/ENC2	<b>Processing Specification</b> <b>Verarbeitungsvorschrift</b>	No. / Nr. 1 928 A00 05V	Seite / Page 12/33
	<b>Bosch Terminal Cleanbody 4.8/6.3</b> <b>BTC 4.8/6.3</b>	Our Reference / Bearbeiter Seel / Hu	Telephone / Telefon 34629

<p>2.2.3.3 Allow the crimping pliers handles to open and remove the crimped terminal carefully.</p>  <p><b>Note:</b> The crimping pliers can only be operated again after it has been fully opened.</p>	<p>2.2.3.3 Öffnen Sie die Crimpzange vollständig und entnehmen Sie vorsichtig den gecrimpten Kontakt.</p>  <p><b>Anmerkung:</b> Erst nach vollständigem Öffnen der Zangengriffe läßt sich die Crimpzange erneut betätigen.</p>
<p><b>2.2.4 Crimp inspection</b></p> <p>The crimp must meet the crimping specifications outlined in chapter 2.3 and must be checked as described in chapter 2.4.2.</p>	<p><b>2.2.4 Überprüfung des Crimps</b></p> <p>Der Crimp muss die in Kapitel 2.3 beschriebenen Crimpvorgaben erfüllen und entsprechend Kapitel 2.4.2 überprüft werden.</p>
<p><b>2.2.5 Hazard warning</b></p> <p>Individuals susceptible to tendinitis, should take the following precautions, if the pliers is to be used frequently:</p> <ul style="list-style-type: none"> <li>• If possible, fix the crimping pliers at one end during crimping process.</li> <li>• Otherwise use both hands while crimping.</li> <li>• Use the crimping pliers only for processing the specified terminals.</li> <li>• It is <b>not</b> possible to crimp more than one terminal at the same time.</li> </ul>	<p><b>2.2.5 Gefahrenhinweise</b></p> <p>Personen, die zu Sehnenentzündungen neigen, sollten bei häufiger Benutzung der Zange folgende Schutzmaßnahmen treffen:</p> <ul style="list-style-type: none"> <li>• Wenn möglich, sollte die Zange zum Crimpen einseitig einspannt werden.</li> <li>• Zum Crimpen sollten beide Hände verwendet werden.</li> <li>• Die Crimpzange sollte nur zum Verarbeiten der angegebenen Kontakte verwendet werden.</li> <li>• Es ist <b>nicht</b> möglich, mehrere Kontakte gleichzeitig zu vercrimpen.</li> </ul>



<b>BOSCH</b>  GS-AM/ENC2	<b>Processing Specification</b> <b>Verarbeitungsvorschrift</b>	No. / Nr. 1 928 A00 05V	Seite / Page 13/33
	<b>Bosch Terminal Cleanbody 4.8/6.3</b> <b>BTC 4.8/6.3</b>	Our Reference / Bearbeiter Seel / Hu	Telephone / Telefon 34629

### 2.2.6 Trouble shooting

#### Description of problem:

The handles cannot be operated during crimping (deadlock).

#### Cause:

The handles are not fully closed, so the constraining catch prevents the handles from being opened (see chapter 2.2.3.3).

#### Possible reasons:

- The terminal is incorrectly positioned in the crimping cavity.
- An incorrect terminal or an incorrect wire cross section is used.
- Remains of wire or insulation block the crimping pliers.

### 2.2.6 Beheben von Störungen

#### Störungsbeschreibung:

Die Zangengriffe lassen sich während des Crimpvorganges nicht mehr betätigen (Blockierung).

#### Ursache:

Die Griffe sind nicht vollständig geschlossen, so daß die Zwangssperre ein Öffnen der Griffe verhindert (siehe Kapitel 2.2.3.3)

#### Mögliche Gründe:

- Der Kontakt sitzt nicht korrekt in der Kontaktaufnahme.
- Es wird ein falscher Kontakt oder falscher Drahtquerschnitt verwendet.
- Draht- oder Isolationsreste blockieren die Handzange.



#### Clearance:

- Press the crimping pliers handles together.
- Make the interlocking ineffective with a screwdriver.
- Open the crimping pliers handles fully, pushing aside the interlocking.

#### Beseitigung:

- Drücken Sie die Zangengriffe vollständig zusammen.
- Heben Sie die Verriegelung mit einem Schraubendreher von der Verzahnung weg.
- Öffnen Sie die Zangengriffe bei weggedrückter Verriegelung vollständig.

<b>BOSCH</b>  GS-AM/ENC2	<b>Processing Specification</b> <b>Verarbeitungsvorschrift</b>	No. / Nr. 1 928 A00 05V	Seite / Page 14/33
	<b>Bosch Terminal Cleanbody 4.8/6.3</b> <b>BTC 4.8/6.3</b>	Our Reference / Bearbeiter Seel / Hu	Telephone / Telefon 34629

<b>2.2.7 Maintenance / inspection</b> <ul style="list-style-type: none"> <li>• Protect the crimping pliers from dust and humidity.</li> <li>• Inspect the crimping pliers for wear or damage.</li> <li>• Crimp terminals, then inspect the crimps and measure the conductor and single-wire seal crimp height.</li> </ul>	<b>2.2.7 Wartung / Überprüfung</b> <ul style="list-style-type: none"> <li>• <i>Schützen Sie die Crimpzangen vor Schmutz und Feuchtigkeit.</i></li> <li>• <i>Überprüfen Sie die Crimpzangen auf Abnutzung oder Beschädigungen der Crimpeinsätze.</i></li> <li>• <i>Crimpen Sie Kontakte an und überprüfen Sie den Crimp indem Sie die Leitungscrimphöhe und EAD-Crimphöhe messen.</i></li> </ul>
---	---

<b>BOSCH</b>  GS-AM/ENC2	<b>Processing Specification</b> <b>Verarbeitungsvorschrift</b>	No. / Nr. 1 928 A00 05V	Seite / Page 15/33
	<b>Bosch Terminal Cleanbody 4.8/6.3</b> <b>BTC 4.8/6.3</b>	Our Reference / Bearbeiter Seel / Hu	Telephone / Telefon 34629

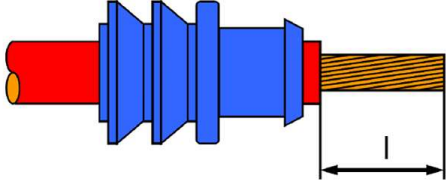
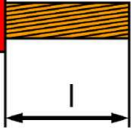
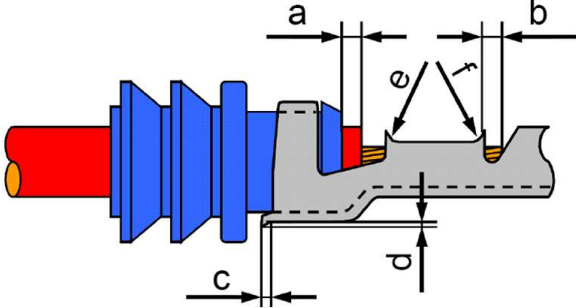
<b>2.3 Crimping Specifications</b> <b>2.3.1 Stripping</b> Care must be taken not to damage, bent or cut individual cores when stripping. The stripping operation must not eliminate the manufacturing contingent twisting. Any re-twisting is not permitted. The wire insulation must not be damaged or permanently deformed by the stripping process. The insulation material must be free of any dirt or residue.		<b>2.3 Crimpvorgaben</b> <b>2.3.1 Abisolierung</b> Einzeladern dürfen beim Abisolieren nicht beschädigt, abgebogen oder abgetrennt werden. Die herstellungsbedingte Verdrillung der Einzeladern darf durch das Abisolieren nicht beseitigt werden. Eine Nachverdrillung ist nicht zulässig. Die Leitungsisoliation darf im Dichtbereich durch der Abisoliervorgang nicht beschädigt oder bleibend deformiert werden. Sie muss frei sein von Verunreinigungen und Rückständen.	
			
l = Stripped length after fitting single-wire seal		l = Abisolierlänge nach Aufschieben der Einzeladerdichtung	
Terminal: 1928 498 807 1928 499 399	l = 5.7 ± 0.3 mm	Kontakt: 1928 498 807 1928 499 399	l = 5,7 ± 0,3 mm
<b>2.3.2 Wire and single-wire seal</b>		<b>2.3.2 Leitung und Einzeladerdichtung</b>	
			
a = Insulation projection: 0 mm – 1.0 mm b = Conductor projection: 0.1 mm – 1.3 mm c = Seperator length: max. 0.3 mm d = Seperator ridge: max. 0.03 mm e = Entry radius: 0.25 ± 0.15 mm f = Exit radius: visible	a = Isolationsüberstand: 0 mm – 1,0 mm b = Leiterüberstand: 0,1 mm – 1,3 mm c = Trennsteglänge: max. 0,3 mm d = Trennsteggrat: max. 0,03 mm e = Einlaufglocke: 0,25 ± 0,15 mm f = Auslaufglocke: sichtbar vorhanden		

<b>BOSCH</b>  GS-AM/ENC2	<b>Processing Specification</b> <b>Verarbeitungsvorschrift</b>	No. / Nr. 1 928 A00 05V	Seite / Page 16/33
	<b>Bosch Terminal Cleanbody 4.8/6.3</b> <b>BTC 4.8/6.3</b>	Our Reference / Bearbeiter Seel / Hu	Telephone / Telefon 34629

<p><b><u>Notes to the wire:</u></b></p> <p>The terminal is designed for wires of reduced cross section (FLR-B wires) as per ISO 6722:2002. Other wires require the approval of the Robert Bosch development department.</p> <p><b><u>Notes on single-wire seal:</u></b></p> <p>The insulation crimp must be produced in a way that the single-wire seal is neither scratched nor cracked. Pressure marks are only permitted if there is no danger for leaks.</p> <p>Exclusively single-wire seals according to chapter 6 ordering information have to be used. Other seals require the approval of the Robert Bosch development department.</p>	<p><b><u>Hinweis zur Leitung:</u></b></p> <p><i>Es müssen FLR-B Leitungen nach ISO 6722:2002 verwendet werden. Andere Leitungen bedürfen der Freigabe der Robert Bosch Entwicklungsabteilung.</i></p> <p><b><u>Hinweise zur Einzeladerdichtung:</u></b></p> <p><i>Die Crimp-Flanken für die Einzeladerdichtung dürfen sich nicht berühren. Die Einzeladercrimpung muss so ausgebildet sein, dass die Einzeladerabdichtung weder Kratzspuren noch Risse zeigt.</i></p> <p><i>Es dürfen nur die in Kapitel 6 genannten Einzeladerabdichtungen verwendet werden. Andere Dichtungen bedürfen der Freigabe seitens der Robert Bosch GmbH Entwicklungsabteilung.</i></p>
<p><b>2.3.3 Dimensions conductor crimp and single-wire seal crimp</b></p> <p>Conformity with the specified dimensions and tolerances is required in order to guarantee high standards of quality. Suitable measuring instruments, such as specially shaped micrometers and alliper gauges, must be used for checking. All geometric measurements can be taken non-destructively.</p> <p>All individual cores must be captured. The thickness of the crimp bottom must be larger than <math>\frac{3}{4}</math> of the raw material thickness. The brace length must be larger than <math>\frac{1}{2}</math> of the raw material thickness.</p> <p>The brace angle must be less than 30° off the vertical line.</p> <p>The crimp claws may not touch the inner shape of the crimp.</p> <p>The terminal geometry must not be altered by the crimping operation. Particular attention is to be paid to bending or deformation of the steel box and the contact body.</p> <p>Crimping force recording systems cannot provide a clear-cut assessment when monitoring single wire seal crimping. Visual inspection is particularly important in this case.</p> <p>All specified values refer to FLR-B wires (ISO 6722:2002).</p>	<p><b>2.3.3 Maße Leitercrimp und Einzeladerdichtungscrimp</b></p> <p><i>Die Einhaltung der Maß- und Toleranzangaben ist zur Gewährleistung einer gleichbleibend hohen Qualität erforderlich. Zur Überprüfung müssen geeignete Messmittel, wie Sonderbauformen von Bügelmessschrauben und Mess-Schieber verwendet werden. Alle geometrischen Messungen können zerstörungsfrei durchgeführt werden.</i></p> <p><i>Alle Einzeldrähte sind mit dem Crimp zu erfassen. Die Dicke des Crimpbodens muss mindestens <math>\frac{3}{4}</math> der Kontaktmaterialdicke betragen. Die Abstützlänge der aneinanderliegenden Crimpflankenenden muss mindestens die <math>\frac{1}{2}</math> Kontaktmaterialdicke betragen.</i></p> <p><i>Der Abstützwinkel darf maximal 30° von der Senkrechten abweichen.</i></p> <p><i>Die Crimpflankenende dürfen nicht an der Innenkontur des Crimps anstoßen.</i></p> <p><i>Die Kontaktgeometrie darf durch den Crimpvorgang nicht verändert werden. Dabei ist besonders auf Verbiegungen oder Deformationen der Stahlüberfeder und des Kontaktkörpers zu achten.</i></p> <p><i>Bei der Überwachung der Einzeladerdichtungscrimpung können die Systeme der Crimpkraftaufnahme nicht zu einer eindeutigen Auswertung herangezogen werden. Hier hat die Sichtprüfung eine besondere Bedeutung.</i></p> <p><i>Alle Vorgabewerte beziehen sich auf FLR-B Leitung (ISO 6722:2002).</i></p>

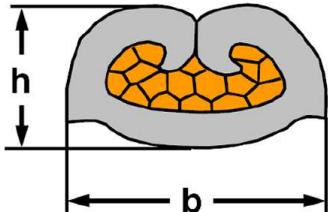
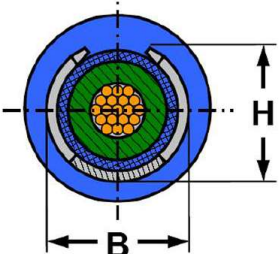

<b>BOSCH</b>  GS-AM/ENC2	<b>Processing Specification Verarbeitungsvorschrift</b>		No. / Nr. 1 928 A00 05V	Seite / Page 17/33
	<b>Bosch Terminal Cleanbody 4.8/6.3 BTC 4.8/6.3</b>		Our Reference / Bearbeiter Seel / Hu	Telephone / Telefon 34629

Wire crimp Leitercrimp		Single wire seal crimp Einzeladerdichtungscrimp				
						
Wire size Leiterquerschnitt	Wire crimp Leitercrimp		Single wire seal crimp Einzeladerdichtungscrimp		Wire Leiteraufbau	
[ mm <sup>2</sup> ]	Height Höhe h [ mm ] ± 0,04	Width Breite b [ mm ] ± 0,04	Height Höhe H [ mm ] ± 0,05	Width Breite B [ mm ] ± 0,05	Single wire according Einzeldraht gemäß ISO 6722:2002 Tab.:A.1 (Typ FLR-B)	
					Strains Litzenanzahl	Strain diameter Litzendurchmesser
Terminal / Kontakt: 1 928 498 807, 1 928 499 630, 1 928 499 399, 1 928 499 629						
>2,5						
4,0	2,28	3,40	6,80	6,80	56	0,31
6,0	2,5	4,07	6,8	6,6	84	0,31
For crimping of other wire types the specified values can be obtained at the Robert Bosch development department.  Additional specifications from the final customer for the wires must be considered (tin plating, wire construction, ...). If the specified wires do not comply with this document, the wires must be released by Robert Bosch Ltd.			Vorgabewerte für davon abweichende Leitungen können bei der Robert Bosch-Entwicklungsabteilung erfragt bzw. ermittelt werden.  Zusätzliche Vorgaben des Endkunden bezüglich der zu verwendenden Leitungen sind zu beachten. (Verzinnung, Leiteraufbau usw.). Falls zu dieser Vorschrift abweichende Leitungen vom Kunden gefordert werden, müssen diese von der Robert Bosch GmbH geprüft und freigegeben werden.			
<b>2.3.4 Deviation from longitudinal axis</b>  As a general rule, fitted terminals must not exhibit any visible deviation from their longitudinal axis, e.g.: <ul style="list-style-type: none"> <li>• Deviation of parallelism</li> <li>• Deviation of symmetry</li> </ul> Such deviations generally become apparent in the form of a bend at the terminal (angle between connection and crimp areas).			<b>2.3.4 Abweichungen gegenüber der Längsachse</b>  Grundsätzlich dürfen angeschlagene Kontakte keine sichtbare Abweichung zu ihrer Längsachse haben, wie z.B.: <ul style="list-style-type: none"> <li>• Parallelitätsabweichung</li> <li>• Symmetrieabweichung</li> </ul> Derartige Abweichungen äußern sich üblicherweise in Form einer Verbiegung (Winkel zwischen Steckbereich und Crimpbereich).			

<b>BOSCH</b>  GS-AM/ENC2	<b>Processing Specification</b> <b>Verarbeitungsvorschrift</b>	No. / Nr. 1 928 A00 05V	Seite / Page 18/33
	<b>Bosch Terminal Cleanbody 4.8/6.3</b> <b>BTC 4.8/6.3</b>	Our Reference / Bearbeiter Seel / Hu	Telephone / Telefon 34629

### Symmetry

The width of the single wire seal crimp must be within a symmetry tolerance of 0.2 mm with respect to the body of the terminal.

### Symmetrie

Der Einzeladerdichtungscrimp muss in der Breite innerhalb einer Symmetrietoleranz von 0,2 mm zum Kontaktkörper liegen.

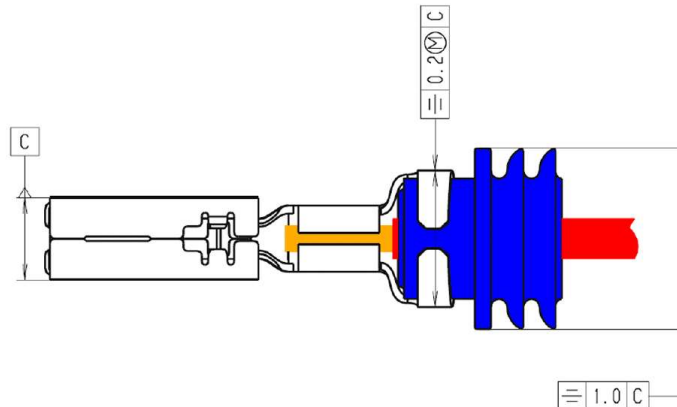

### Parallelism

The base of the wire and insulation crimp must be within a tolerance of parallelism 0.2 mm with respect to the marked point of the terminal's steel body.

#### Maximum-material-principle:

The required parallelism may be exceeded by the amount to which other dimensions (e.g. insulation crimp height) remain within the requirements. However, the total deviation which results from the sum of all tolerances may not be exceeded.

In case of doubt a assembly test can be performed:

If the terminals scratch or if they have to be bent or strained to allow insertion, the deviation from the longitudinal axis of the terminal is excessive. The tool settings have to be corrected accordingly.

### Parallelität

Der Boden des Leitungscrimps und des Isolationscrimps muss innerhalb einer Parallelitätstoleranz von 0,2 mm liegen, bezogen auf die markierte Stelle an der Stahlüberfeder.

#### Maximum-Material-Prinzip:

Die geforderte Parallelität darf überschritten werden um den Betrag, den andere Maße (z.B. Isolationscrimphöhe) besser sind als gefordert. Dabei darf die Gesamtabweichung, die sich bei Aufaddierung aller Toleranzen ergeben würde, nicht überschritten werden.

Im Zweifelsfalle kann ein Bestücktest durchgeführt werden:

Wenn die Kontakte sich nur sehr schwergängig bestücken lassen, ist dies ein Hinweis darauf, dass eine zu starke Abweichung zu der Kontaktlängsachse vorliegt (verbogener Zustand). Die Werkzeugeinstellungen müssen dementsprechend korrigiert werden.

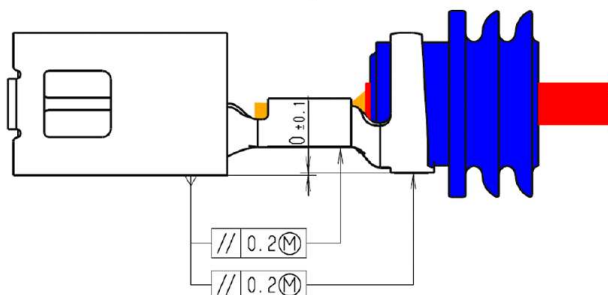

<b>BOSCH</b>  GS-AM/ENC2	<b>Processing Specification</b> <b>Verarbeitungsvorschrift</b>	No. / Nr. 1 928 A00 05V	Seite / Page 19/33
	<b>Bosch Terminal Cleanbody 4.8/6.3</b> <b>BTC 4.8/6.3</b>	Our Reference / Bearbeiter Seel / Hu	Telephone / Telefon 34629

<p><b>2.4 Test of crimps</b></p> <p>In-process checks enable possible defects to be detected. The cause of the failure however must be determined and eliminated immediately by the staff involved.</p> <p>The use of monitoring systems does not relieve personnel of their obligation to exercise diligence, nor to justify unqualified personnel!</p> <p>Defect components must be discarded always. Re-working is not permitted.</p> <p>If not otherwise specified, the frequency of checks and the scope of random samples are to be determined by assembly personnel on their own responsibility using statistical methods.</p>	<p><b>2.4 Crimp-Prüfungen</b></p> <p><i>Durch fertigungsbegleitende Prüfungen können mögliche Fehler erkannt werden. Die Fehlerursachen müssen jedoch umgehend vom eingesetzten Personal ermittelt und abgestellt werden.</i></p> <p><i>Eingesetzte Überwachungssysteme ersetzen nicht die Sorgfaltspflicht des Einzelnen und gestatten es nicht, ungeschultes Personal einzusetzen!</i></p> <p><i>Fehlerhafte Teile müssen generell aussortiert werden. Nacharbeit ist nicht zulässig.</i></p> <p><i>Die Häufigkeit von Prüfungen sowie deren Stichprobenumfang ist, soweit nicht näher festgelegt, vom Konfektionär mittels statistischer Verfahren in eigener Verantwortung zu bestimmen.</i></p>
<p><b>2.4.1 Micrographs</b></p> <p>Micrographs are designed to provide evidence of the degree of compression of a crimp connection. The process contains the cutting of the crimp perpendicularly to its axis, grinding and polishing. The crimp connection is examined central in the most severely deformed areas of the conductor crimp.</p> <p>BTC 4.8/6.3 terminals have several small stampings in the area of the conductor crimp. Grinding and polishing is not to be performed in the area of the stampings.</p> <p><b>Micrographs have a high priority and have precedence over other checks.</b></p> <p>The dimensions of a crimp have to be optimized within the given tolerances on the basis of micrographs.</p> <p><b>Regular micrograph checks are a indispensable feature of series production and provide evidence of proper condition of the compressed crimp connection with the specified tool setting.</b></p> <p>The micrographs in suitable magnification has to be evaluated according the following criteria:</p>	<p><b>2.4.1 Schliffbilder</b></p> <p><i>Schliffbilder dienen zum Nachweis des Verpressungsgrades einer Crimpverbindung. Dabei wird die Crimpverbindung senkrecht zur Achse aufgetrennt und geschliffen. Die Crimpverbindung wird mittig im Bereich der am stärksten verpressten Bereiche der Leitercrimpung untersucht. Im Bereich von Prägungen soll nicht geschliffen werden.</i></p> <p><i>BTC 4,8/6,3 Kontakte haben einige kleine Prägungen im Bereich der Leitercrimpung. Im diesem Bereich soll nicht geschliffen werden!</i></p> <p><b>Schliffbilder sind anderen Prüfungen übergeordnet.</b></p> <p><i>Anhand von Schliffbildern müssen die Maßangaben einer Crimpstelle innerhalb der gesetzten Toleranzen optimiert werden.</i></p> <p><b>Für Serienproduktionen ist eine regelmäßige Kontrolle der Schliffbilder unerlässlich. Dabei ist der ordentliche Verpressungszustand der Crimpverbindung bei der festgelegten Werkzeugeinstellung nachzuweisen.</b></p> <p><i>Das Schliffbild ist in entsprechender Vergrößerung darzustellen und gemäß den folgenden Kriterien auszuwerten:</i></p>

<b>BOSCH</b>  GS-AM/ENC2	<b>Processing Specification</b> <b>Verarbeitungsvorschrift</b>	No. / Nr. 1 928 A00 05V	Seite / Page 20/33
	<b>Bosch Terminal Cleanbody 4.8/6.3</b> <b>BTC 4.8/6.3</b>	Our Reference / Bearbeiter Seel / Hu	Telephone / Telefon 34629

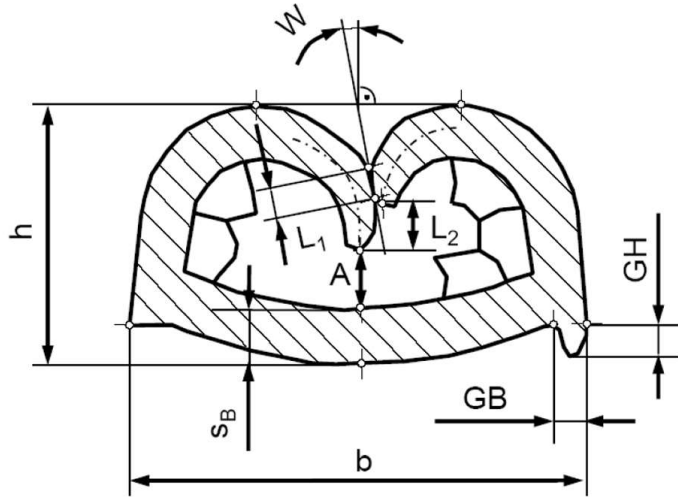
Criteria for the evaluation of micrographs	Kriterien für die Beurteilung von Schliffbildern
	
<h> = Crimp Height (see 2.3.3)</h>	<h> = Crimphöhe (see 2.3.3)</h>
<b>b</b> = Crimp Width (see 2.3.3)	<b>b</b> = Crimpbreite (see 2.3.3)
<b>W</b> = Support Angle $W \leq \pm 30^\circ$	<b>W</b> = Abstützwinkel $W \leq \pm 30^\circ$
<b>L<sub>1</sub></b> = Support Length $L_1 \geq 0,5 \times s$	<b>L<sub>1</sub></b> = Abstützlänge $L_1 \geq 0,5 \times s$
<b>L<sub>2</sub></b> = Height Difference (between the crimp claws) $L_2 \leq 1 \times s$	<b>L<sub>2</sub></b> = Crimpflankenhöhendifferenz $L_2 \leq 1 \times s$
<b>A</b> = Claw End Distance $A \geq 0,1 \times s$	<b>A</b> = Crimpkrallenendabstand $A \geq 0,1 \times s$
<b>GH</b> = Burr Height $GH \leq 1 \times s$	<b>GH</b> = Grathöhe $GH \leq 1 \times s$
<b>GB</b> = Burr Width $GB \leq 0,75 \times s$ , if $GH < 0,5 \times s$ $GB \leq 0,5 \times s$ , if $GH \geq 0,5 \times s$	<b>GB</b> = Gratsbreite $GB \leq 0,75 \times s$ , wenn $GH < 0,5 \times s$ $GB \leq 0,5 \times s$ , wenn $GH \geq 0,5 \times s$
<b>s<sub>B</sub></b> = Bottom Thickness $s_B \geq 0,75 \times s$	<b>s<sub>B</sub></b> = Bodendicke $s_B \geq 0,75 \times s$
<b>s</b> = Terminal material thickness to be taken from terminal drawing BTC 4.8 → $s = 0,25 \text{ mm} \pm 0,015 \text{ mm}$	<b>s</b> = Kontaktmaterialdicke ist der Kontaktzeichnung zu entnehmen BTC 4,8 → $s = 0,25 \text{ mm} \pm 0,015 \text{ mm}$



<b>BOSCH</b>  GS-AM/ENC2	<b>Processing Specification</b> <b>Verarbeitungsvorschrift</b>	No. / Nr. 1 928 A00 05V	Seite / Page 21/33
	<b>Bosch Terminal Cleanbody 4.8/6.3</b> <b>BTC 4.8/6.3</b>	Our Reference / Bearbeiter Seel / Hu	Telephone / Telefon 34629

#### 2.4.1.1 Conductor crimp – Ideal case

- All individual strains must be compressed into a honeycomb arrangement.
- No single wires may be missing (stripping error).
- The crimp claws must rest against each other between the entry bell and the exit bell.
- There must not be any visible cavities.
- The bottom must be shaped as illustrated.

If all the listed criteria can be seen in the micrograph, a „gas-tight“ crimp connection can be assumed.

#### 2.4.1.1 Leitercrimpung – Idealfall

- Alle Einzellitzen müssen wabenförmig verpresst sein.
- Es dürfen keine Einzellitzen fehlen (Abisolierfehler).
- Die Crimpkrallen müssen sich gegenseitig über die gesamte Länge zwischen den Ausläufen abstützen.
- Es dürfen keine Hohlräume erkennbar sein.
- Der Boden muss wie dargestellt verformt sein.

Sind alle genannten Kriterien im Schlifffbild erkennbar, so kann auf eine „gasdichte“ Crimpverbindung geschlossen werden.

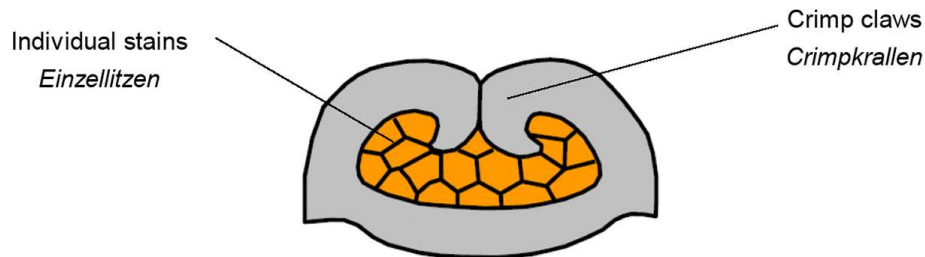



#### 2.4.1.2 Conductor crimp – borderline samples

- Both crimp claws just rest against each other.
- The individual wires still show a honeycomb arrangement.
- In case of missing individual wires, no gaps are accepted and the remaining wires must be compressed in the honeycomb arrangement.
- Tiny gaps between individual wires or between wires and crimp claw are permitted if the gaps are definitely closed in another micrograph plane.

#### 2.4.1.2 Leitercrimpung – Grenzmuster

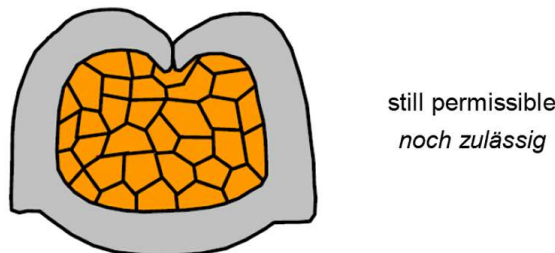
- Beide Crimpkrallen stützen sich noch gegenseitig ab.
- Die Einzeldrähte zeigen einen wabenförmigen Verpressungszustand.
- Sollten Einzeldrähte fehlen, so dürfen keine Lücken entstehen und alle anderen Einzeldrähte müssen noch wabenförmig verpresst sein.
- Kleinste Lücken zwischen den Einzeladern oder zwischen Einzelader und Crimpkralle sind noch zulässig, sofern die Lücken in einer anderen Schliffebene nachweislich geschlossen sind.



<b>BOSCH</b>  GS-AM/ENC2	<b>Processing Specification</b> <b>Verarbeitungsvorschrift</b>	No. / Nr. 1 928 A00 05V	Seite / Page 22/33
	<b>Bosch Terminal Cleanbody 4.8/6.3</b> <b>BTC 4.8/6.3</b>	Our Reference / Bearbeiter Seel / Hu	Telephone / Telefon 34629

- The distance (a) between both crimp claws and the bottom of the crimp corresponds at the smallest point to  $A \geq 0.1 \times s$   
(s = terminal material thickness)
  - An unequal curling of the crimp claws is acceptable, while support length  $L_1$  and the height difference (between the crimp claws)  $L_2$  and the support angle  $W$  are within specified values.
- Der Abstand (A) zwischen den beiden Crimpkrallen und dem Crimpboden entspricht an der kleinsten Stelle  $A \geq 0,1 \times s$*   
(s = Kontaktmaterialdicke)
  - Ungleiches Einrollen der Crimpkrallen ist zulässig, sofern die Abstützlänge  $L_1$  und die Crimpflankenhöhendifferenz  $L_2$  sowie der Abstützwinkel  $W$  eingehalten sind.*

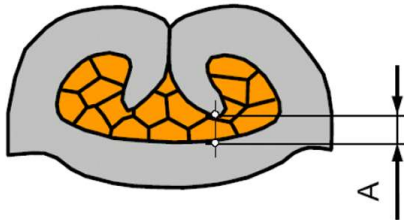

still permissible  
noch zulässig

- Limit values for burr formation at bottom of crimp (see 2.4.1):  
maximum permissible burr height at bottom of crimp:  $GH = 1 \times s$   
max. perm. Burr width:  
 $GB \leq 0.75 \times s$ , if  $GH < 0.5 \times s$   
 $GB \leq 0.5 \times s$ , if  $GH \geq 0.5 \times s$   
(s = terminal material thickness)
- Grenzwert für die Gratbildung am Crimpboden (siehe 2.4.1):*  
*Maximal zulässige Grathöhe am Crimpboden*  
 $GH = 1 \times s$   
*Maximal zulässige Gratsbreite*  
 $GB \leq 0,75 \times s$ , wenn  $GH < 0,5 \times s$   
 $GB \leq 0,5 \times s$ , wenn  $GH \geq 0,5 \times s$   
(s = Kontaktmaterialdicke)

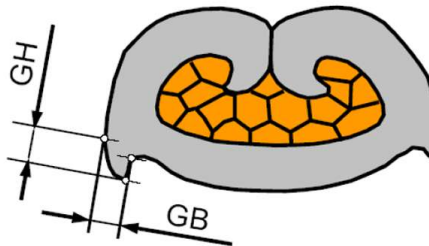

still permissible  
noch zulässig

<b>BOSCH</b>  GS-AM/ENC2	<b>Processing Specification</b> <b>Verarbeitungsvorschrift</b>	No. / Nr. 1 928 A00 05V	Seite / Page 23/33
	<b>Bosch Terminal Cleanbody 4.8/6.3</b> <b>BTC 4.8/6.3</b>	Our Reference / Bearbeiter Seel / Hu	Telephone / Telefon 34629

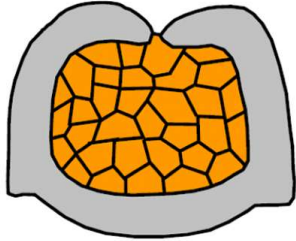
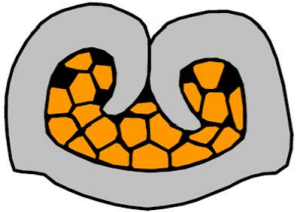
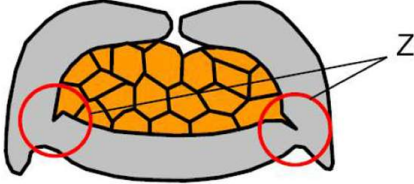
<p><b>2.4.1.3 Conductor crimp defects</b>  <b>The crimp claws do not rest against one another.</b>                  Cause: The crimp is overfilled.  <ul style="list-style-type: none"> <li>• Check attribution of the crimp connection area to the used conductor cross-section.</li> </ul> </p>	<p><b>2.4.1.3 Fehler an der Leitercrimpung</b>  <b>Die Crimpkrallen stützen sich nicht mehr gegenseitig ab.</b>                  Ursache: Die Crimpung ist überfüllt.  <ul style="list-style-type: none"> <li>• Zuordnung Crimpanschlussbereich zu verwendetem Leiterquerschnitt prüfen!</li> </ul> </p>
	<p>not permissible unzulässig</p>
<p><b>Insufficient compression.</b>                  Cause: The crimp is underfilled.                  Check the following:  <ul style="list-style-type: none"> <li>• Attribution of crimp connection area to conductor cross-section used.</li> <li>• Stripping defects</li> <li>• Crimp height</li> <li>• Gaps</li> </ul> </p>	<p><b>Der Verpressungszustand ist ungenügend.</b>                  Ursache: Die Crimpung ist unterfüllt.                  Prüfen auf:  <ul style="list-style-type: none"> <li>• Zuordnung Crimpanschlussbereich zu verwendetem Leiterquerschnitt</li> <li>• Abisolierfehler</li> <li>• Crimphöhe</li> <li>• Hohlräume</li> </ul> </p>
	<p>not permissible unzulässig</p>
<p><b>Material cracked at position Z and crimp claws open.</b>                  Cause: Upper and lower dies worn.                  Build up of burrs.</p>	<p><b>Material bei Z eingerissen und Crimpkrallen offen.</b>                  Ursache: Ober- und Unterstempel sind verschlissen.                  Es bilden sich Grate.</p>
	<p>not permissible unzulässig</p>

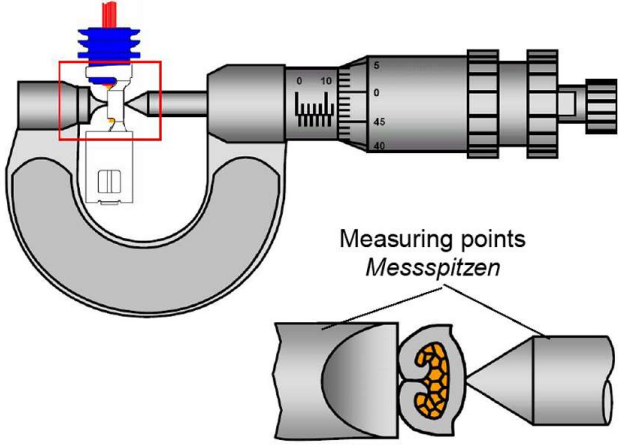

<b>BOSCH</b>  GS-AM/ENC2	<b>Processing Specification</b> <b>Verarbeitungsvorschrift</b>	No. / Nr. 1 928 A00 05V	Seite / Page 24/33
	<b>Bosch Terminal Cleanbody 4.8/6.3</b> <b>BTC 4.8/6.3</b>	Our Reference / Bearbeiter Seel / Hu	Telephone / Telefon 34629

<p><b>2.4.2 Check crimp dimensions</b></p> <p>Compliance with dimensions and tolerances (see 2.3.3) is an absolute necessity if constant quality is to be guaranteed. The conductor crimp dimensions are checked using a pointed-end micrometer as shown. Conductor crimp width and insulation crimp height / width are determined with a vernier erified.</p> <p>Parallelism, symmetry and position readings are taken with a profile projector.</p>	<p><b>2.4.2 Messung Crimpmaße</b></p> <p>Die Einhaltung der Maß- und Toleranzangaben (siehe 2.3.3) ist zur Gewährleistung einer gleich bleibenden Qualität dringend notwendig. Zur Überprüfung der Leitercrimpmaße wird ein Spitzenmikrometer wie dargestellt benutzt. Leitercrimpbreite, Isolationscrimphöhe und -breite werden mit dem Messschieber bestimmt.</p> <p>Parallelitäts-, Symmetrie- und Positionsangaben werden mit dem Profilprojektor bestimmt.</p>
 <p>Measuring points Messspitzen</p>	
<p>Wire crimp height measurement</p>	<p>Messung der Leitercrimphöhe</p>
<p><b>2.4.3 Crimping force monitoring</b></p> <p>The use of suitable measuring instruments allows to draw conclusions on the applied crimping force. The applied crimping force allows conclusions about the quality of the crimp connection. The measuring devices being put into operation are direct (sensor-type) or indirect (force measurement) systems.</p> <p>„o.k.“/ „not o.k.“ evaluation is performed by comparing the measured values with reference values. The deviation must not exceed the defined limit values. The evaluation of the crimping force values is performed online, which allows immediate intervention to the process.</p> <p><b>Automatic crimping force monitoring is an indispensable feature in serial production</b> (see 2.1.1).</p> <p>The applied crimping force is mainly dependant on the press which is used (semi or fully automatic).</p> <p>Therefore, the reference values must be measured and determined by the assembly personnel.</p>	<p><b>2.4.3 Crimpkraftüberwachung</b></p> <p>Die Verwendung geeigneter Messgeräte erlaubt es, Rückschlüsse auf die auftretende Crimpkraft zu ziehen. Die auftretende Crimpkraft gibt Aufschluss über die Qualität der Crimpverbindung. Als Messmittel kommen Systeme zur direkten Kraftmessung per Sensor oder zur indirekten Kraftmessung zum Einsatz.</p> <p>Zur Gut- / Schlecht-Entscheidung werden die gemessenen Werte mit Referenzwerten verglichen, die Abweichung darf nicht über die definierten Grenzwerte hinausgehen. Die Auswertung erfolgt unmittelbar, so dass bei Auftreten eines Fehlers ein sofortiger Eingriff in den Fertigungsprozess möglich ist.</p> <p><b>Eine automatische Crimpkraftüberwachung ist für Serienproduktionen unerlässlich</b> (vgl. 2.1.1).</p> <p>Die auftretende Crimpkraft ist u.a. von der beim Anwender verwendeten Presse (Halb- / Voll-automat) abhängig.</p>
<p>The setting of the monitoring unit or the definition of reference values must be sensitive enough to detect the following defects:</p> <ul style="list-style-type: none"> <li>• Insertion errors, such as incorrect positioning</li> </ul>	<p>Die Referenzwerte müssen daher vom Konfektionär gemessen und festgelegt werden.</p> <p>Die Einstellung der Überwachungseinheit bzw. Festlegung von Referenzwerten muss sensibel</p>

<b>BOSCH</b>  GS-AM/ENC2	<b>Processing Specification</b> <b>Verarbeitungsvorschrift</b>	No. / Nr. 1 928 A00 05V	Seite / Page 25/33
	<b>Bosch Terminal Cleanbody 4.8/6.3</b> <b>BTC 4.8/6.3</b>	Our Reference / Bearbeiter Seel / Hu	Telephone / Telefon 34629

<ul style="list-style-type: none"> <li>• Incorrect wire (cross-section, structure etc.)</li> <li>• Insulation in conductor crimp area.</li> <li>• Individual cores sticking out/ missing</li> <li>• Stripped length too short / no conductor projection</li> <li>• Deviation from specified crimp height</li> <li>• Tool wear</li> </ul> <p>Proper functioning of the crimping force monitoring is to be verified in regular intervals by simulating known, reproducible errors respectively after lengthy shutdowns.</p> <p>Recording of reference values is mandatory during machine set-up and after crimping tool replacement (each time when tool is removed from and returned to mount).</p> <p>Reference values cannot be carried over from similar terminals or other crimping tools.</p> <p>Any software updates offered by the manufacturer which could improve crimping quality, must be loaded always.</p>	<p><i>genug sein, um folgende Fehler zu erkennen:</i></p> <ul style="list-style-type: none"> <li>• Einlegefehler wie falsche Positionierung</li> <li>• falsche Leitung (Querschnitt, Aufbau usw.)</li> <li>• Isolation im Crimpbereich</li> <li>• Abstehende bzw. fehlende Einzeladern</li> <li>• Abisolierlänge zu kurz bzw. kein Leiterüberstand</li> <li>• Abweichung von der vorgegebenen Crimphöhe</li> <li>• Werkzeugverschleiß</li> </ul> <p><i>Die Crimpkraftüberwachung ist in regelmäßigen Abständen bzw. nach längerem Gerätestillstand auf einwandfreie Funktion zu prüfen, indem bekannte reproduzierbare Fehler simuliert werden.</i></p> <p><i>Vorgeschrieben ist die Aufnahme der Referenzwerte beim Einrichten der Maschine und nach jedem Austausch des Crimpwerkzeuges (sobald das Crimpwerkzeug aus seiner Aufnahme gelöst und wieder fixiert wird).</i></p> <p><i>Referenzwerte sind nicht auf ähnliche Kontakte oder andere Crimpeinrichtungen übertragbar.</i></p> <p><i>Sofern herstellerseitig Software-Updates angeboten werden, die eine Verbesserung der Crimpqualität erwarten lassen, müssen diese eingesetzt werden.</i></p>												
<p><b>2.4.4 Conductor pull-off force</b></p> <p>This measurement involves pulling on the wire (in line with DIN IEC 512-8) until the conductor becomes detached from the crimp connection or the wires tear off. The measurement must be performed with open insulation crimp. The expended force is monitored during the measurement and the maximum value recorded.</p> <p>The minimum values for conductor pull-off force are as follows:</p> <table border="1"> <thead> <tr> <th>Wire cross section [ mm<sup>2</sup> ]</th> <th>Pull-out force wire from crimp [ N ]</th> </tr> </thead> <tbody> <tr> <td>4.0</td> <td>≥ 320</td> </tr> <tr> <td>6.0</td> <td>≥ 400</td> </tr> </tbody> </table>	Wire cross section [ mm <sup>2</sup> ]	Pull-out force wire from crimp [ N ]	4.0	≥ 320	6.0	≥ 400	<p><b>2.4.4 Leiterausziehkraft</b></p> <p><i>Bei der Messung wird so lange an der Leitung gezogen (nach DIN IEC 512-8), bis sich der Leiter aus der Crimpverbindung löst oder die Drähte abreißen. Die Messung ist bei geöffneter Isolationscrimpung vorzunehmen. Während der Messung wird der Kraftaufwand gemessen, der Maximalwert wird festgehalten.</i></p> <p><i>Als Mindestwerte gelten für die Leiterausziehkraft:</i></p> <table border="1"> <thead> <tr> <th>Leitungsquerschnitt [ mm<sup>2</sup> ]</th> <th>Abzugskraft [ N ]</th> </tr> </thead> <tbody> <tr> <td>4,0</td> <td>≥ 320</td> </tr> <tr> <td>6,0</td> <td>≥ 400</td> </tr> </tbody> </table>	Leitungsquerschnitt [ mm <sup>2</sup> ]	Abzugskraft [ N ]	4,0	≥ 320	6,0	≥ 400
Wire cross section [ mm <sup>2</sup> ]	Pull-out force wire from crimp [ N ]												
4.0	≥ 320												
6.0	≥ 400												
Leitungsquerschnitt [ mm <sup>2</sup> ]	Abzugskraft [ N ]												
4,0	≥ 320												
6,0	≥ 400												
<p><b>2.4.5 Visual inspections</b></p> <p>Visual inspections have to be performed regularly and the users must comply to the requirements in corresponding chapters.</p>	<p><b>2.4.5 Sichtprüfungen</b></p> <p><i>Sichtprüfungen sind durch den Anwender regelmäßig vorzunehmen wobei die Vorgaben in den entsprechenden Kapiteln einzuhalten sind.</i></p>												
<p><b>3 Terminal assembly</b></p> <p><b>3.1 Manuell</b></p> <p>Proper locking must be ensured during insertion into the housings. The two locking Cleanbodies of the terminal provide an indication, because they can be heard clearly and the latching into position</p>	<p><b>3. Bestückung</b></p> <p><b>3.1 Manuell</b></p> <p><i>Beim Bestücken der Gehäusekammern ist auf einwandfreie Verrastung zu achten. Die zwei Verriegelungslanzen des Kontaktes unterstützen dies durch ein deutlich hörbares Klicken bzw.</i></p>												





<b>BOSCH</b>  GS-AM/ENC2	<b>Processing Specification</b> <b>Verarbeitungsvorschrift</b>	No. / Nr. 1 928 A00 05V	Seite / Page 26/33
	<b>Bosch Terminal Cleanbody 4.8/6.3</b> <b>BTC 4.8/6.3</b>	Our Reference / Bearbeiter Seel / Hu	Telephone / Telefon 34629

<p>can be felt.</p> <p>However, proper locking is always to be checked by subsequently pulling on the wire (pull test).</p> <p>Assembly tools are not required. It must be possible to perform assembly easily and without applying force, i.e. damage or scratching must not occur. The plug housing must not be damaged. The Robert Bosch Ltd. cannot accept any liability for damage caused by the use of assembly tools.</p>	<p><i>fühlbares Einrasten.</i></p> <p><i>Die korrekte Verrastung ist aber in jedem Fall durch nachträgliches Ziehen an der Leitung zu prüfen (Zug-Test).</i></p> <p><i>Werkzeuge zur Bestückung sind nicht notwendig. Die Bestückung muss sich leichtgängig und ohne großen Kraftaufwand durchführen lassen, d.h. ein Schaben bzw. Kratzen darf nicht auftreten. Das Steckergehäuse darf nicht beschädigt werden. Für Schäden, die durch die Verwendung von Bestückwerkzeugen entstehen, übernimmt die Robert Bosch GmbH keine Haftung.</i></p>
<p><b>3.2 Automatic</b></p> <p>BTC 4.8/6.3 terminals are suitable for various automatic assembly systems.</p> <p>Further information can be obtained from the Bosch development department.</p>	<p><b>3.2 Automatisch</b></p> <p><i>BTC 4.8/6.3 Kontakte sind mit unterschiedlichen Anagen automatisch bestückbar.</i></p> <p><i>Weiterführende Auskünfte sind über die Bosch-Entwicklungsabteilung erhältlich.</i></p>
<p><b>4. Final inspection</b></p> <p><b>4.1 Electrical function</b></p> <p>In serial production a final inspection of the wiring harness for continuity and for leaks in the case of sealed connectors (measurement of leakage rate through high pressure) must be performed.</p> <p>Installations for wiring harness final inspection must be provided with special adapters for attaching the wiring harnesses. The use of standard mating connectors (pin terminals / tabs) are not permitted, as these are not designed for the appropriate number of connection cycles. They may also lead in case of frequent use and full insertion to the accumulation of dirt and premature damage.</p> <p>Test adapters are designed to permit connection of the wiring harness terminals without causing damage or the accumulation of dirt.</p> <p>Users are responsible for obtaining test facilities and ensuring their proper function.</p>	<p><b>4. Endprüfung</b></p> <p><b>4.1 Elektrische Funktion</b></p> <p><i>Eine Endprüfung des Kabelbaumes auf elektrischen Durchgang, sowie bei abgedichteten Steckern auf Dichtheit (Messungen der Leckrate mittels Überdruck) ist bei Serienfertigung grundsätzlich durchzuführen.</i></p> <p><i>Prüfanlagen zur Endprüfung der Kabelbäume müssen zum Aufstecken der Kabelbäume mit speziellen Steckadaptern versehen sein. Die Verwendung der regulären Gegenstecker (Messer- und Pinkontakte) ist untersagt, da diese nicht für entsprechend viele Steckzyklen ausgelegt sind und wegen ihres vollständigen Eindringens in den Buchsenkontakt bei häufiger Benutzung zu Schmutzverschleppung und zu Schädigungen führen können.</i></p> <p><i>Prüfadapter haben die Aufgabe, eine Kontaktierung der kabelbaumseitigen Kontakte herzustellen, ohne eine Beschädigung bzw. Schmutzverschleppung zu verursachen.</i></p> <p><i>Für Beschaffung und Funktion von Prüfanlagen ist der Anwender selbst verantwortlich.</i></p>
<p><b>4.1.1 Test adapter and test pins</b></p> <p>An electronic test is conducted by touching the terminal with a test probe. Spring-mounted test pins are used for terminaling, which permits touching of the wiring harness terminals but do not penetrate into their contacting zone.</p> <p>The test pins must be aligned in a way, that</p>	<p><b>4.1.1 Prüfadapter und Prüfstifte</b></p> <p><i>Zur Kontaktierung werden gefederte Prüfstifte verwendet, die ein Berühren der kabelbaumseitigen Kontakte ermöglichen, jedoch nicht in deren Kontaktierzone eindringen.</i></p> <p><i>Prüfstifte müssen so ausgerichtet sein, dass eine „Kontaktführung“ durch die entsprechenden Aus-</i></p>

<b>BOSCH</b>  GS-AM/ENC2	<b>Processing Specification</b> <b>Verarbeitungsvorschrift</b>	No. / Nr. 1 928 A00 05V	Seite / Page 27/33
	<b>Bosch Terminal Cleanbody 4.8/6.3</b> <b>BTC 4.8/6.3</b>	Our Reference / Bearbeiter Seel / Hu	Telephone / Telefon 34629

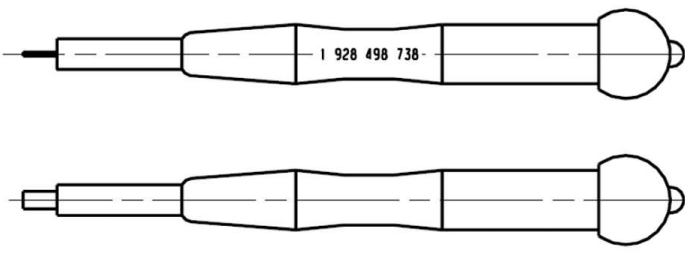

<p>terminals are guided by the appropriate connector recesses. The test pins must also be designed in such a manner that terminals which are incorrectly or not locked cannot be connected and are discarded as being defect.</p> <p>On account of dimensions and tolerances, test adapters and test pins must be matched to the wiring harness connectors.</p> <p>The test force must always be kept as small as possible.</p> <p>Information on this topic can be obtained from the development department of the Robert Bosch Ltd. if required.</p> <p>If it is not specified in a different way the a test probe according the specification 1 928 A00 08E of the test pin head has to be used.</p>	<p><i>sparungen der Steckverbindung gegeben ist. Weiterhin müssen die Prüfstifte so ausgelegt werden, dass falsch oder gar nicht verrastete Kontakte nicht kontaktiert werden können und somit als fehlerhaft aussortiert werden.</i></p> <p><i>Prüfadapter mit den eingesetzten Prüfstiften müssen maß- und toleranzbedingt auf die kabelbaumseitigen Stecker abgestimmt sein.</i></p> <p><i>Die Kraft der Prüfstifte muss so klein als möglich sein.</i></p> <p><i>Diesbezügliche Informationen können von der Entwicklungsabteilung der Robert Bosch GmbH bei Bedarf eingeholt werden.</i></p> <p><i>Wenn nicht anders spezifiziert, sind Prüfstiftspitzen entsprechend der Ausführungsvorschrift für Prüfstiftspitzen 1 928 A00 08E zu verwenden.</i></p>
<p><b>4.1.2 Settings</b></p> <p>The test voltage and current must not exceed the following limits:</p> <p style="padding-left: 40px;"><math>U_{max} = 12\text{ V}</math> <math>I_{max} = 100\text{ mA}</math></p> <p>Arcing must be avoided in any cases.</p> <p>Recommended setting:</p> <p style="padding-left: 40px;"><math>U_{max} = 20\text{ mV}</math> <math>I_{max} = 1\text{ mA}</math></p>	<p><b>4.1.2 Einstellungen</b></p> <p><i>Prüfspannung und Strom dürfen folgende Grenzwerte nicht übersteigen:</i></p> <p style="padding-left: 40px;"><i><math>U_{max} = 12\text{ V}</math></i> <i><math>I_{max} = 100\text{ mA}</math></i></p> <p><i>Eine Lichtbogenbildung muss unter allen Umständen vermieden werden.</i></p> <p><i>Empfohlene Einstellung:</i></p> <p style="padding-left: 40px;"><i><math>U_{max} = 20\text{ mV}</math></i> <i><math>I_{max} = 1\text{ mA}</math></i></p>
<p><b>4.2 Locking</b></p> <p>Proper engagement of the terminal in the housing can be established by pulling the wire in axial direction with a force between 10 N and 15 N.</p>	<p><b>4.2 Verrastung</b></p> <p><i>Die richtige Verrastung des Kontaktes in der Kammer kann durch einen axialen Zug an der Leitung mit einer Zugkraft zwischen 10 N und 15 N abgefragt werden.</i></p>
<p><b>5. Disassembly</b></p> <p><b>5.1 Disassembly tool</b></p> <p>The BTC 4.8/6.3 terminal can be removed from the housing up to 10 times in the event of incorrect assembly or connector repairs.</p> <p>The disassembly process has to be done with the disassembly tool released by the the Robert Bosch Ltd. (see 6.4).</p> <p>To release the terminal, the locking arm has to be tilt back by a careful tipping over of the disassembly tool.</p>	<p><b>5. Demontage</b></p> <p><b>5.1 Demontagewerkzeug</b></p> <p><i>Im Falle einer Fehlbestückung oder bei Reparaturen an Steckverbindungen kann der Kontakt BTC 4.8/6.3 bis zu 10-mal wieder aus der Kammer ausgebaut werden.</i></p> <p><i>Die Demontage darf ausschließlich mit einem von der Robert Bosch GmbH freigegebenen Demontagewerkzeug durchgeführt werden (siehe 6.4).</i></p> <p><i>Zum Entriegeln des Kontaktes wird der Verrastungsarm durch vorsichtiges Verkippen des Demontagewerkzeuges zurückgebogen.</i></p>

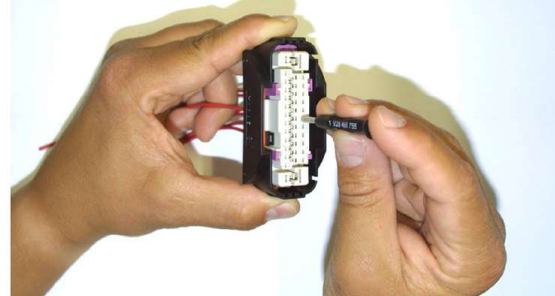
<b>BOSCH</b>  GS-AM/ENC2	<b>Processing Specification</b> <b>Verarbeitungsvorschrift</b>	No. / Nr. 1 928 A00 05V	Seite / Page 28/33
	<b>Bosch Terminal Cleanbody 4.8/6.3</b> <b>BTC 4.8/6.3</b>	Our Reference / Bearbeiter Seel / Hu	Telephone / Telefon 34629

 <p>Disassembly tool according offer drawing 1 928 A00 453</p>	 <p>Demontagewerkzeug gemäß Angebotszeichnung 1 928 A00 453</p>
<p><b>5.2 Notes on Disassembly</b></p> <p><b>5.2.1 Handling of disassembly tool</b></p> <p>The preparation of the connector for removal of the terminal and the exact procedure of disassembly can be found in the assembly specifications of the particular connector.</p> <p><u>Disassembly process</u></p> <ul style="list-style-type: none"> <li>• Insert the disassembly tool in the terminal chamber release opening .</li> <li>• Push the terminal by the wire briefly towards the disassembly tool.</li> <li>• Release the terminal by tilting back the locking arm. Therefore a careful tipping over of the disassembly tool is necessary.</li> <li>• Pull out the terminal carefully along the wire.</li> </ul> <p>Caution: If stiff, do not tug on the wire, otherwise the primary locking arm of terminal will jam.</p>	<p><b>5.2 Hinweise zur Demontage</b></p> <p><b>5.2.1 Handhabung des Demontagewerkzeuges</b></p> <p>Die Vorbereitung der Steckverbindung zum Kontaktausbau und die genaue Vorgehensweise des Demontagevorganges kann der Montagevorschrift der jeweiligen Steckverbindung entnommen werden.</p> <p><u>Demontagevorgang</u></p> <ul style="list-style-type: none"> <li>• Stecken Sie das Demontagewerkzeug in die Entriegelungsöffnung der jeweiligen Kontaktkammer.</li> <li>• Stoßen Sie den Kontakt an der Leitung kurz in Richtung des Demontagewerkzeuges.</li> <li>• Entriegeln den Kontakt indem Sie den Verrastungsarm durch vorsichtiges Verkippen des Demontagewerkzeuges zurückbiegen.</li> <li>• Ziehen Sie den Kontakt an der Leitung anschließend vorsichtig aus der Kontaktkammer heraus.</li> </ul> <p>Vorsicht: Bei Schwergängigkeit nicht mit Gewalt an der Leitung ziehen, da sich sonst der Verrastungsarm des Kontaktes festsetzt.</p>
 <p>A: The disassembly tool is positioned above the connector release opening of a BTC chamber. A <i>Das Demontagewerkzeug wird über der Demontageöffnung einer BTC-Kammer positioniert.</i></p>	 <p>B: The disassembly tool is inserted into the connector release opening of a BTC chamber. B: <i>Das Demontagewerkzeug wird in die Demontageöffnung einer BTC-Kammer eingeführt.</i></p>

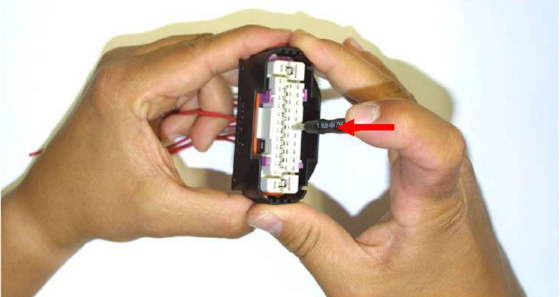
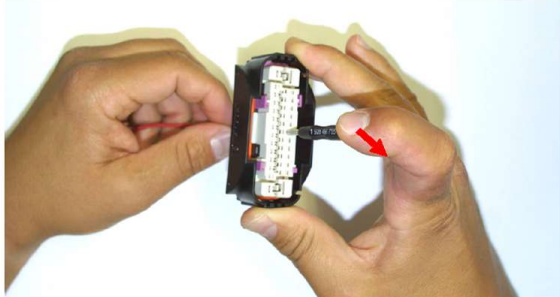
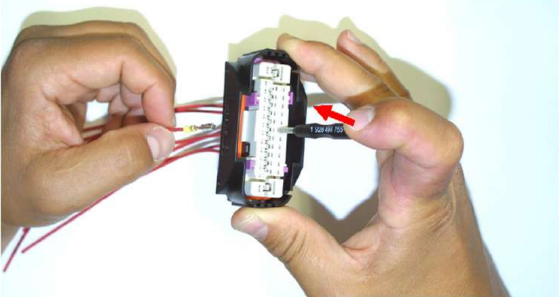
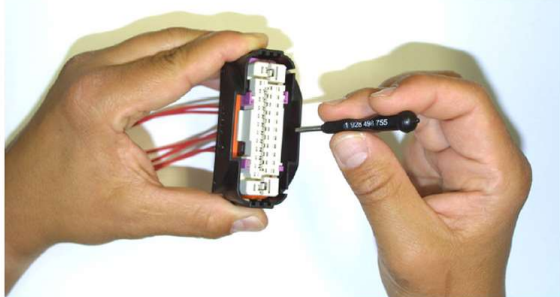
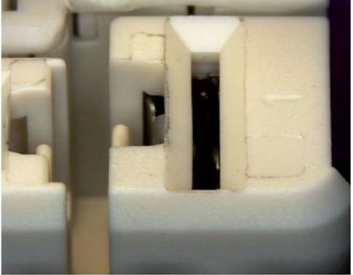

<b>BOSCH</b>  GS-AM/ENC2	<b>Processing Specification Verarbeitungsvorschrift</b>	No. / Nr. 1 928 A00 05V	Seite / Page 29/33
	<b>Bosch Terminal Cleanbody 4.8/6.3 BTC 4.8/6.3</b>	Our Reference / Bearbeiter Seel / Hu	Telephone / Telefon 34629

 <p>C: The tip of the forefinger keeps the inserted disassembly tool in the start position.                  C: Die Spitze des Zeigefingers hält das Demontagewerkzeug im eingesteckten Zustand in der Ausgangsposition.</p>	 <p>D: The handle of the disassembly tool is tipped over to tilt the locking arm. By this movement the terminal is released and can be carefully pulled out of the chamber.                  D: Der Griff des Demontagewerkzeuges wird gekippt, wodurch der Verrastungsarm ausgelenkt wird. Dadurch wird der Kontakt freigegeben und kann vorsichtig aus der Kammer gezogen werden.</p>	
 <p>E: The terminal is carefully pulled out of the chamber and the handle of the disassembly tool is tipped back into the start position.                  E: Der Kontakt wird aus der Kammer gezogen und der Griff des Demontagewerkzeuges wird in die Ausgangsstellung zurückgekippt.</p>	 <p>F: The disassembly tool is pulled out of the connector release opening                  F: Das Demontagewerkzeug wird aus der Demontageöffnung gezogen.</p>	
<p>Handling the disassembly tool for the disassembly of BTC terminals                  (e.g. out of a 38-way RB-connector)</p>	<p>Handhabung des Demontagewerkzeuges für die Demontage von BTC Kontakten                  (z.B. aus einem 38-poligen RB-Stecker heraus)</p>	
 A	 B	 C



<b>BOSCH</b>  GS-AM/ENC2	<b>Processing Specification</b> <b>Verarbeitungsvorschrift</b>	No. / Nr. 1 928 A00 05V	Seite / Page 30/33
	<b>Bosch Terminal Cleanbody 4.8/6.3</b> <b>BTC 4.8/6.3</b>	Our Reference / Bearbeiter Seel / Hu	Telephone / Telefon 34629

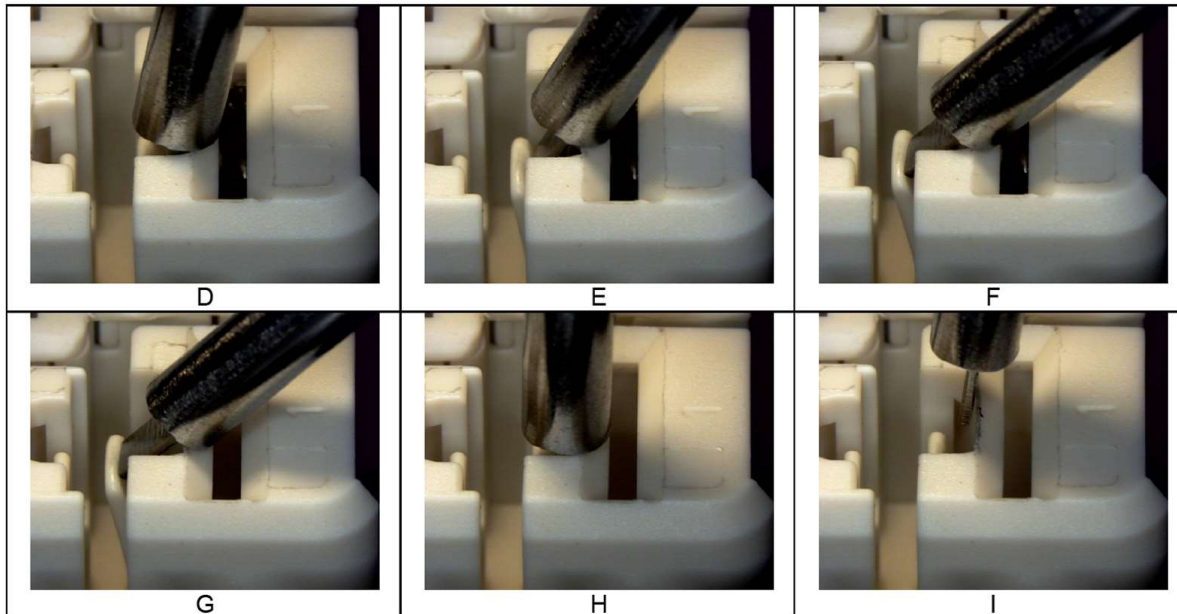

Disassembly process of a BTC 4.8/6.3 out of the chamber by using the disassembly tool	<i>Demontageablauf eines BTC 4,8/6,3 aus einer Kontaktkammer unter Einsatz des Demontagewerkzeugs</i>
<b>5.2.2 General notes</b> Disassembled terminals have to be checked for damage: <ul style="list-style-type: none"> <li>• Are the locking windows deformed?</li> <li>• Connection area damaged during testing etc.?</li> <li>• Terminal bent on disassembly?</li> <li>• Single wire seal in correct position?</li> <li>• Other visible damage?</li> </ul> If damage is found on the terminal, clip off the terminal and replace it with a new one. This involves slackening lipped-off wire and pulling it through until original free length is available again. If this is not possible, all other wires of the same connector must be shortened to the same extent. Re-work on new terminals has to be done with crimping force monitored tools (see 2.4.3); genuine crimping pliers of the Robert Bosch Ltd (see 6.2) may be used. The associated connectors have to be checked for damage: <ul style="list-style-type: none"> <li>• Visible striae in the sealing section of the chamber?</li> <li>• Look for plastic chippings after terminal disassembly, e.g. in the locking window of the steel box?</li> <li>• Other damages on connector?</li> </ul> If damage on the connector is found, all other	<b>5.2.2 Allgemeine Hinweise</b> <i>Demontierte Kontakte sind auf Beschädigung hin zu prüfen:</i> <ul style="list-style-type: none"> <li>• <i>Sind die Verastungsfenster deformiert?</i></li> <li>• <i>Wurde der Steckbereich durch einen Prüfvorgang etc. beschädigt?</i></li> <li>• <i>Ist der Kontakt bei der Demontage verbogen worden?</i></li> <li>• <i>Befindet sich die Einzeladerdichtung in der richtigen Position?</i></li> <li>• <i>Gibt es sonst noch sichtbare Schäden?</i></li> </ul> <i>Falls Beschädigungen am Kontakt festgestellt werden, ist der Kontakt abzuzwickeln und gegen einen neuen zu ersetzen. Dazu muss die abgezwickelte Leitung aus dem Leitungsverbund so weit gelockert und nachgezogen werden, bis die ursprüngliche freie Länge wieder verfügbar ist. Falls dies nicht möglich ist, müssen alle anderen Leitungen desselben Steckers gleichermaßen gekürzt werden.</i> <i>Neue Kontakte sind auch bei Nacharbeit mit crimpkraftüberwachten Pressen (siehe 2.4.3.) anzuschlagen, abweichend davon dürfen auch Original-Crimpzangen der Robert Bosch GmbH (siehe 6.2) verwendet werden.</i> <i>Die zugehörigen Stecker sind auf Beschädigungen zu prüfen:</i> <ul style="list-style-type: none"> <li>• <i>Sind im Dichtungsbereich der Kammer Riefen</i></li> </ul>

<b>BOSCH</b>  GS-AM/ENC2	<b>Processing Specification</b> <b>Verarbeitungsvorschrift</b>	No. / Nr. 1 928 A00 05V	Seite / Page 31/33
	<b>Bosch Terminal Cleanbody 4.8/6.3</b> <b>BTC 4.8/6.3</b>	Our Reference / Bearbeiter Seel / Hu	Telephone / Telefon 34629

<p>terminals must be disassembled in the same manner to allow that the connector can be replaced with a new one.</p> <p>Further information can be found in the assembly specification for the connector concerned.</p> <p>Repaired connectors must be submitted to a functional test:</p> <ul style="list-style-type: none"> <li>Connectors with secondary locking: Electrical Final Inspection (4.1)</li> <li>Connectors without secondary locking: Electrical Final Inspection (4.1) Engagement Test (4.2)</li> </ul>	<p><i>erkennbar?</i></p> <ul style="list-style-type: none"> <li>Wurden bei der Kontaktdemontage Kunststoffspäne gefunden, z.B. im Verrastungsfenster der Stahlüberfeder?</li> <li>Gibt es sonstige Beschädigungen am Stecker?</li> </ul> <p>Falls Beschädigungen am Stecker festgestellt werden, müssen alle anderen Kontakte gleichermaßen demontiert werden, damit der Stecker gegen einen neuen ersetzt werden kann.</p> <p>Weitere Hinweise sind der Montagevorschrift der jeweiligen Steckverbindung zu entnehmen.</p> <p>Reparierte Stecker müssen anschließend einer Funktionsprüfung unterzogen werden:</p> <ul style="list-style-type: none"> <li>Stecker mit Sekundärverriegelung: Elektrische Endprüfung (4.1)</li> <li>Stecker ohne Sekundärverriegelung: Elektrische Endprüfung (4.1) Verrastungstest (4.2)</li> </ul>
--	---

<b>6. Ordering information</b>		<b>6. Bestellangaben</b>		
<b>6.1 Terminals and single-wire seals</b>		<b>6.1 Kontakte und Einzeladerdichtungen</b>		
Wire size <i>Leiterquerschnitt</i>	Surface <i>Oberfläche</i>	min. quantit <i>min. Stückzahl</i>	Part no. <i>Bestell-Nr.</i>	Single-wire seal <i>Einzeladerdichtung</i>
>2.5 – 4.0 mm <sup>2</sup>	Sn	1.700	1 928 498 807	1 928 301 086
	Ag		1 928 499 630	
6.0 mm <sup>2</sup>	Sn	1.700	1 928 499 399	1 928 301 695
	Ag		1 928 499 629	
One terminal reel contains 1.700 terminals. Only entire terminal reels can be ordered.		Eine Kontaktpule enthält 1.700 Kontakte. Es können nur komplette Kontaktpulen bestellt werden.		

<b>6.2 Crimping pliers</b>		<b>6.2 Crimpzange</b>	
Handles	Part no.	Zangengriff	Bestell-Nr.
	1 928 498 837		1 928 498 837
Insert Wire size [ mm <sup>2</sup> ]	Part no.	Einsatz Leiterquerschnitt [ mm <sup>2</sup> ]	Bestell-Nr.
	1 928 498 841	4,0	1 928 498 841
	1 928 499 411	6,0	1 928 499 411

<b>6.3 Crimping tool</b>		<b>6.3 Crimpwerkzeug</b>	
Wire size [ mm <sup>2</sup> ]	Part no.	Leiterquerschnitt [ mm <sup>2</sup> ]	Bestell-Nr.
4.0	1 928 498 709	4,0	1 928 498 709
6.0	1 928 499 412	6,0	1 928 499 412

<b>BOSCH</b>  GS-AM/ENC2	<b>Processing Specification  Verarbeitungsvorschrift</b>	No. / Nr. 1 928 A00 05V	Seite / Page 32/33
	<b>Bosch Terminal Cleanbody 4.8/6.3  BTC 4.8/6.3</b>	Our Reference / Bearbeiter Seel / Hu	Telephone / Telefon 34629

6.4 Disassembly tool		6.4 Demontagewerkzeug	
Terminal BTC 4.8/6.3	Part no.	Kontakt BTC 4.8/6.3	Bestell-Nr.
1 928 498 807	1 928 498 738	1 928 498 807	1 928 498 738
1 928 499 630		1 928 499 630	
1 928 499 399		1 928 499 399	
1 928 499 629		1 928 499 629	

6.5 Additional documents	6.5 Weitere Unterlagen	
Offer drawing BTC 4.8/6.3	Angebotszeichnung BTC 4.8/6.3	1 928 A00 396
Offer drawing for single wire seal	Angebotszeichnung Einzeladerdichtung	1 928 A00 431
Offer drawing for the crimping pliers	Angebotszeichnung Crimpzange	1 928 A00 499
Offer drawing for the crimping insert	Angebotszeichnung Crimpeinsatz	1 928 A00 503
Offer drawing for the crimping tool	Angebotszeichnung Crimpwerkzeug	1 928 A00 425
Offer drawing for disassembly tool	Angebotszeichnung Demontagewerkzeug	1 928 A00 453
Offer drawing for test probe	Angebotszeichnung Prüfstiftspitzen	1 928 A00 08E

<b>BOSCH</b>  GS-AM/ENC2	<b>Processing Specification</b> <b>Verarbeitungsvorschrift</b>	No. / Nr. 1 928 A00 05V	Seite / Page 33/33
	<b>Bosch Terminal Cleanbody 4.8/6.3</b> <b>BTC 4.8/6.3</b>	Our Reference / Bearbeiter Seel / Hu	Telephone / Telefon 34629

<b>7 Information and addresses</b>	<b>7 Informationen und Adressen</b>
<b>7.1 Ordering</b> Robert Bosch GmbH Gasoline Systems Technical sales Department GS-SWW-CO PO box 30 02 40 D-71701 Schwieberdingen - GERMANY Telephone: + 49 711 811-43671 Fax: + 49 711 811518-43671	<b>7.1 Bestellungen</b> <i>Robert Bosch GmbH</i> <i>Gasoline Systems</i> <i>Technischer Verkauf</i> <i>Abteilung GS-SWW-CO</i> <i>Postfach 30 02 40</i> <i>D-71701 Schwieberdingen</i> <i>Telefon : + 49 711 811-43671</i> <i>Fax: + 49 711 811518-43671</i>
<b>7.2 Technical information</b> Robert Bosch GmbH Gasoline Systems Connectors and Plastic Parts Department: GS-AM/ENC2 PO box 30 02 40 70442 Stuttgart Telephone: + 49 711 811-34629 + 49 711 811-35427 Fax: + 49 711 811-5116221	<b>7.2 Technische Auskünfte</b> <i>Robert Bosch GmbH</i> <i>Gasoline Systems</i> <i>Verbindungstechnik und Kunststoffkomponenten</i> <i>Abteilung: GS-AM/ENC2</i> <i>Postfach 30 02 40</i> <i>70442 Stuttgart</i> <i>Telefon: + 49 711 811-34629</i> + 49 711 811-35427 <i>Fax: + 49 711 811-5116221</i>