



Jenbacher  
gas engines



Titel der Diplomarbeit:

Zylinderkopf-Abdrückvorrichtung

Projektpartner:

GE Jenbacher Service Center

Diplomanden:

- Christian Danler
- Lucas Rupprechter

Betreuung HTL Jenbach:

- Dipl.-Ing. Johann Ortner
- WL Dipl.-Päd., Bed Martin Brunner

Betreuung Unternehmen:

- Sven Wolf
- Andreas Kreidl
- Haller Thomas
- Patrik Steinlechner

Aufgabenstellung:

Planung und Konstruktion einer Zylinderkopf-Abdrückvorrichtung für vier baulich unterschiedliche Zylinderköpfe der Baureihe 6.

Ausgangssituation:

In der Zylinderkopf-Flowline der Reparaturwerkstätte befindet sich eine Vorrichtung, welche zum Abdrücken von Zylinderköpfen der Baureihe 6 verwendet wird. Durch das Hinzukommen einer neuen Zylinderkopf-Variante,

kann diese Vorrichtung jedoch nicht mehr für alle Bautypen dieser Baureihe verwendet werden.

### Projektbeschreibung:

In der Zylinderkopf-Flowline der Reparaturwerkstätte befindet sich eine Vorrichtung, welche zum Abdrücken von Zylinderköpfen der Baureihe 6 verwendet wird. Durch das Hinzukommen einer neuen Zylinderkopf-Variante, kann diese Vorrichtung jedoch nicht mehr für alle Bautypen dieser Baureihe verwendet werden.

Das Projekt beinhaltet die Konstruktion einer Zylinderkopf-Abdrückvorrichtung, welche in die bestehende Flowline integrierbar sein soll. Zudem soll es eine effektive Lösung für das Abdrücken der Zylinderköpfe der Baureihe 6 sein. Die Konstruktion der Vorrichtung muss auf die baulich und maßlich unterschiedlichen Zylinderkopfmodelle dieser Baureihe abgestimmt werden. Die Apparatur sollte annähernd baugleich, als die bereits bestehende Vorrichtung konstruiert werden, welche aber nur für drei Zylinderkopf-Modelle verwendet werden kann. Diese „alte“ Zylinderkopf-Abdrückvorrichtung ist derzeit noch im Einsatz und wird durch die neue Konstruktion ersetzt. Unsere Aufgabe ist es eine möglichst einfache und saubere Lösung zu finden um vier verschiedene Zylinderkopfmodelle abdrücken zu können.

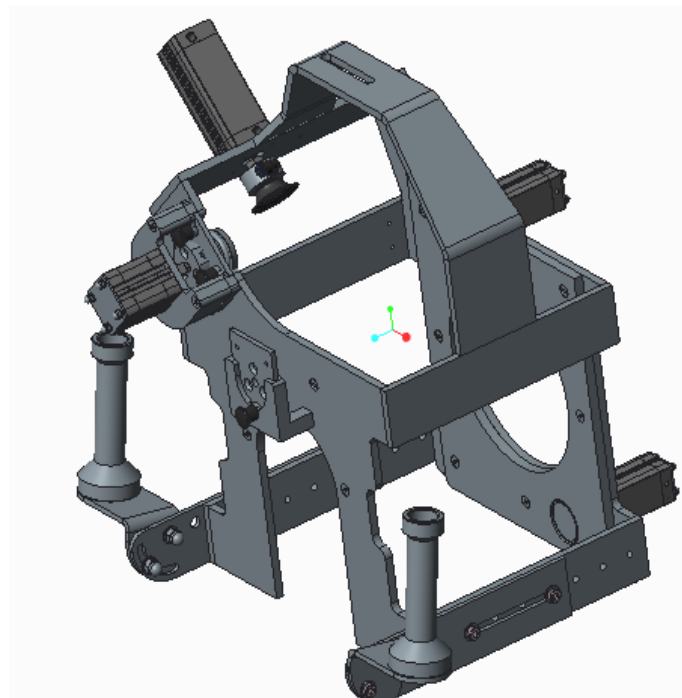

Zylinderkopf-Abdrückvorrichtung