

DE Montageanweisung
 EN Assembly instructions

BA-A027

14891



DE **Montage Abgangshalter AGH**
 Baugröße NH1 50/87,5/125mm



EN **Mounting cable holder AGH**
 size NH1 50/87.5/125mm

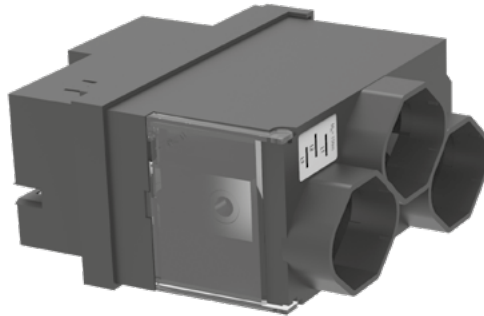

DE **Warnung**

EN **Warning**

- Gefährliche elektrische Spannung!
- Kann zu elektrischem Schlag und Verbrennungen führen.
- Vor Beginn der Arbeiten prüfen, ob die Voraussetzung der inneren Unterteilung Form 4b vorliegt. (Voraussetzung für Arbeiten unter Spannung ist ab Form 4a gegeben – DIN 61439).

- *Hazardous voltage!*
- *Can cause electrical shock and burns.*
- Check before work whether the requirement for form of internal separation 4b is met. (Minimum requirement for live working is form of internal separation 4a – IEC/EN 61439).



DE **Hinweis**

EN **Advice**

Das in dieser Betriebsanleitung beschriebene Produkt darf nur von dafür ausgebildetem elektrotechnischem Fachpersonal installiert und bedient werden.
 „Laien“ dürfen diese Produkte nicht installieren oder bedienen, weil sie die Tragweite von Handlungen nicht absehen können.

The product described in this operating manual may be installed only by electrotechnically qualified personnel.

“Laymen” must not install or operate because they cannot foresee the possible consequences of their actions.





<p>BG Опасност от токов удар или нараняване. Уверете се, че всички електрически захранвания са ИЗКЛЮЧЕНИ преди инсталиране или премахване на устройства. Устройствата трябва да бъдат инсталирани и обслужвани само от квалифициран персонал.</p>	<p>ES Riesgo de choque eléctrico o lesión. Asegure que todas las fuentes de alimentación eléctrica se encuentran desconectadas antes de instalar o remover cualquier aparato. Los aparatos deben ser instalados y/o reparados solo por personal cualificado.</p>	<p>LT Elektros smūgio ar kūno sužalojimo pavojus. Įsitinkite, kad visi elektros maitinimo šaltiniai išjungti prieš montuojant arba šalinant prietaisus. Prietaisus montuoti ir aptarnauti gali tik kvalifikuoti darbuotojai.</p>	<p>RU Опасность поражения электрическим током. Перед установкой или демонтажем устройства убедитесь что источник тока ВЫКЛЮЧЕН или отсоединен. Монтаж и обслуживание устройства может производиться только квалифицированным персоналом.</p>
<p>CN 小心电击或致伤危险。 确保安装或移动设备前所有电源已关闭。 安装和服务必须由专业人员实施。</p>	<p>FI Sähköiskun tai loukkaantumisen vaara. Varmista, että kaikki virtälähteet on POIS kytketty ennen kuin kytket tai siirrät laitteita. Laitteita voi asentaa tai huoltaa vain koulutettu henkilöstö.</p>	<p>LV Elektrošoka un traumu bīstamības brīdinājums! Pirms iekārtas uzstādīšanas vai atvienošanas pārļiecinaties, ka visi elektroenerģijas barošanas avoti ir izslēgti. Iekārtas ieteicams uzstādīt tikai kvalificēta personāla pavadībā!</p>	<p>SA عورشا لبق ءأفطم ءابرهكلا رءاصم عيمج نأ نم دكأت ..ءبءابرهكلا ءمءصلا ءباصلا رطخ ..ءزهجلا ءلازلأ وأ ببيكرب ..نيلهُؤم صاخشأ لبق نم مءتي نأ بجي ءزهجلا ءنابصو ببيكرب</p>
<p>CZ Nebezpečí úrazu elektrickým proudem nebo zranění. Zajistěte, aby všechny napájecí zdroje byly před instalováním nebo vyjímáním přístrojů vypnutý. Instalace a servis zařízení směřjí být prováděny pouze kvalifikovanou osobou.</p>	<p>FR Danger de choc électrique ou de blessure. Veuillez-vous assurer que toutes les alimentations électriques sont coupées avant d'installer ou de retirer les dispositifs. Les dispositifs doivent être installés et entretenus par du personnel qualifié.</p>	<p>MT Periklu ta' xokk elettriku jew korrimint. Iżgura li il-provvisti kollha tal-enerġija elettrika huma mitfija qabel l-installazzjoni jew qabel taqla li apparat. L-installazzjoni u kull tip ta' manutenzjoni għandha tigi eżegwita biss minn persuni kwalifikati.</p>	<p>SE Fara för elchock eller skada. Säkerställ att alla inmatningar är FRÅN före arbete utförs. Endast kvalificerad servicepersonal får utföra installation eller service.</p>
<p>DE Gefahr von Stromschlag oder Verletzungen. Stellen Sie sicher, dass alle elektrischen Stromversorgungen AUS vor dem Installieren oder Entfernen von Geräten sind. Die Geräte dürfen nur von qualifiziertem Personal installiert und bedient werden.</p>	<p>HR Opasnost od strujnog udara i ozljeda. Prije instaliranja ili uklanjanja opreme osigurajte da su svi izvori opskrbe električnom energijom isključeni. Ugradnju i servisiranje opreme može obavljati samo kvalificirano osoblje.</p>	<p>NL Gevaar voor een elektrische schok of letsel. Zorg ervoor dat alle elektrische voedingen zijn afgeschakeld voor het installeren of verwijderen van apparaten. Apparaten mogen alleen worden geïnstalleerd en onderhouden door gekwalificeerd personeel.</p>	<p>SI Nevarnost električnega udara in poškodb. Pred namestitvijo ali odstranitvijo naprav se prepričajte, da so vsi viri električne napetosti izključeni. Namestitve in servisiranje naprav lahko opravlja le usposobljeno osebje.</p>
<p>DK Fare for elektrisk stød eller personskade. Sørg for at alle elektriske strømforsyninger er afbrudt, før du installerer eller fjerner enheder. Enheder må kun installeres og serviceres af kvalificeret personale.</p>	<p>HU Áramütés vagy sérülés veszélye. Győződjön meg róla, hogy minden elektromos tápegység ki van kapcsolva (OFF állapot) mielőtt telepítené illetve eltávolítaná a készüléket. Csak szakemberek végezhetik a készülékek telepítését és javítását.</p>	<p>PL Niebezpieczeństwo porażenia prądem elektrycznym. Upewnij się przed instalacją lub deinstalacją, że całe zasilanie elektryczne jest odłączone od urzędzenia. Urządzenie może być instalowane i serwisowane tylko przez wykwalifikowany personel.</p>	<p>SK Pozor, nebezpečenstvo úrazu elektrickým prúdom! Zaistite, aby pred inštaláciou, alebo odstránením zariadení napájanie bolo vypnuté. Zariadenia môžu byť inštalované, alebo servisované, iba kvalifikovaným personálom.</p>
<p>EE Elektrilöögi või vigastuste oht. Veenduge, et kõik elektri toiteallikad on väljalülitatud enne seadmete paigaldamist või eemaldamist. Seadmeid tohib paigaldada ja hooldada ainult kvalifitseeritud personal.</p>	<p>IE Baol turrainge leictreach nó díobhála. A chinntiú go bhfuil gach soláthairtí cumhachta leictreachais. Off roimh a shuiteáil nó feistí a bhaint. Ní mór feistí a shuiteáil ach amháin agus seirbhísithe ag pearsanra cáilithe.</p>	<p>PT Perigo de choque elétrico ou lesão. Assegurar que todas as fontes de alimentação elétricas estão desligadas antes de instalar ou remover dispositivos. Os dispositivos só devem ser instalados e reparados por pessoal qualificado.</p>	<p>TR Elektrik Tehlikesi. Ekipmanları takıp çıkartırken bütün enerji kaynaklarının kapalı olduğundan emin olun. Ekipmanların sadece yetkili kişiler tarafından montajı ve servisi yapılmalıdır.</p>
<p>EL Κίνδυνος ηλεκτροπληξίας ή τραυματισμού. Βεβαιωθείτε πως όλες οι ηλεκτρικές παροχές ηλεκτρικού ρεύματος είναι στη θέση OFF πριν την εγκατάσταση ή την αποσύνδεση των συσκευών. Οι συσκευές πρέπει να εγκαθίστανται και να συντηρούνται μόνο από ειδικευμένο προσωπικό.</p>	<p>IT Pericolo di lesioni o traumi da scossa elettrica. Assicurarsi che tutte le alimentazioni elettriche siano spente prima di installare o rimuovere le apparecchiature. Le apparecchiature devono essere installate e messe in servizio solamente da personale qualificato.</p>	<p>RO Pericol de ranire sau electrocutare. Inainte de instalarea sau adaugarea de aparate, asigurati-va ca toate sursele de energie sunt oprite. Aparatele trebuiesc instalate numai de catre personalul autorizat.</p>	<p>UK Danger of electrical shock or injury. Ensure all electrical power supplies are OFF before installing or removing devices. Devices must only be installed and serviced by qualified personnel.</p>

DE Montage Abgangshalter AGH Baugröße NH1 50/87,5/125mm

- Für SASILplus Doppelsteckbar in Schranksystem mit Kabelanschluss rechts.
- Der Einbau für Kabelanschluss links ist seitenverkehrt analog auszuführen.
- Der Abgangshalter AGH Baugröße NH1 50/87,5/125mm dient zum Kabelanschluss einer SASILplus Leiste doppelsteckbar.

EN Mounting cable holder AGH size NH1 50/87.5/125mm

- for SASILplus Double plug-in in cabinet system with cable connection on the right side.
- The installation for cable connection on the left side is to be carried out in reverse.
- The cable holder AGH size NH1 50/87,5/125mm is used for cable connection of a SASILplus strip double pluggable.

FR Montage support de câbles AGH taille NH1 50/87,5/125mm

- pour SASILplus double-débrochable dans un tableau de distribution avec compartiment câbles à droite.
- Le montage dans un tableau de distribution avec compartiment câbles à gauche est à l'inverse.
- Le support des câbles AGH taille NH1 50/87,5/125mm est utilisé pour le raccordement des réglettes interrupteur-sectionneur à fusibles SASILplus double-débrochable

NL Montage kabelansluitblok AGH grootte NH1 50/87,5/125mm

- Voor SASILplus dubbel-uittrekbaar in verdeler met kabelcompartiment rechts.
- De montage in een verdeler met kabelcompartiment links wordt analoog maar verticaal gespiegeld uitgevoerd.
- De kabelansluitblok AGH grootte NH1 50/87,5/125mm wordt gebruikt voor de kabelansluiting op een lastschakelstrook met zekeringen SASILplus dubbel-uittrekbaar.

DE EN FR NL

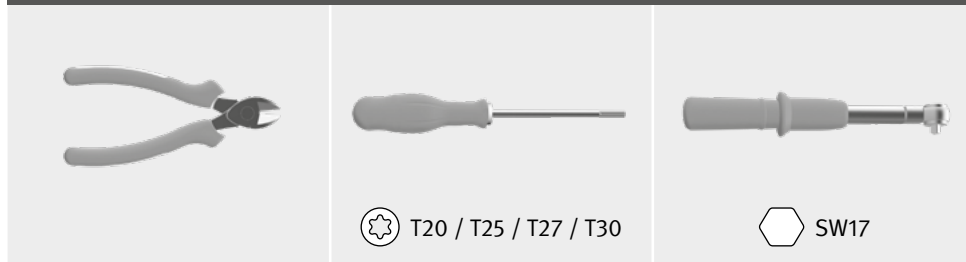
Werkzeuge / Tools / Outils / Gereedschap

DE EN FR NL

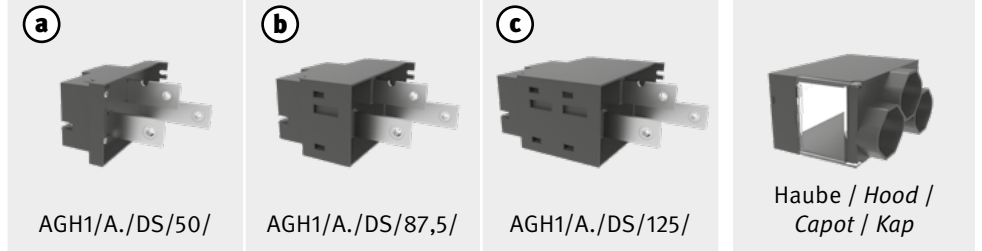
Lieferumfang / Scope of delivery / Contenu de la livraison / Leveringomvang**Versionen / versions / versions / versies**

Pos	Teil / part / partie / part	AGH1/A./DS/50/	AGH1/A./DS/87,5/	AGH1/A./DS/125/	Nm
10	M10	3 x	3 x	3 x	15
20	M6x12mm / T30	1 x	1 x	1 x	3,5
30	M6x12 / T27	1 x	1 x	1 x	3,5
40	M5x10 / T25	1 x	1 x	1 x	2,5
50	EJOT PT 4x20 / T20	1 x	–	–	2
60	EJOT PT 4x30 / T20	–	1 x	3 x	2

DE Kabelschottungen/Befestigungsschienen gehören nicht zum Lieferumfang und müssen separat bestellt werden. „Zur Erfüllung der Form 4b nach IEC/DIN 61439 sind die Kabelschottungen und eine Sammelschienenabdeckung zwingend erforderlich.“

EN Cable separator/fastening rails are not included and must be ordered separately. Cable separator and a busbar cover are mandatory for compliance with Form 4b according to IEC/DIN 61439.

FR Têtiens passe-câbles / profilés de montage ne sont pas inclus et doivent être commandés séparément. Pour répondre à la forme 4b selon CEI/DIN 61439, l'emploi des têtes passe-câbles et capotâge du jeu de barres sont obligatoires.

NL Kabelinvoertules / montageprofielen zijn niet inbegrepen en moeten apart besteld worden. Om aan de eisen van vorm 4b volgens IEC/DIN 61439 te voldoen, is het gebruik van kabelinvoertules en een railafdekking noodzakelijk.

DE EN FR NL

Gerätemontage / Device assembly / Montage de l'appareil / Montage toestel

1

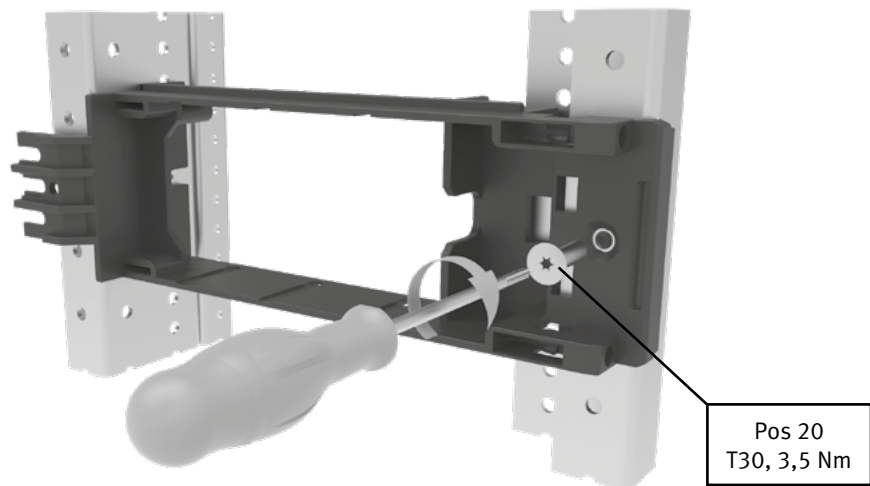

3

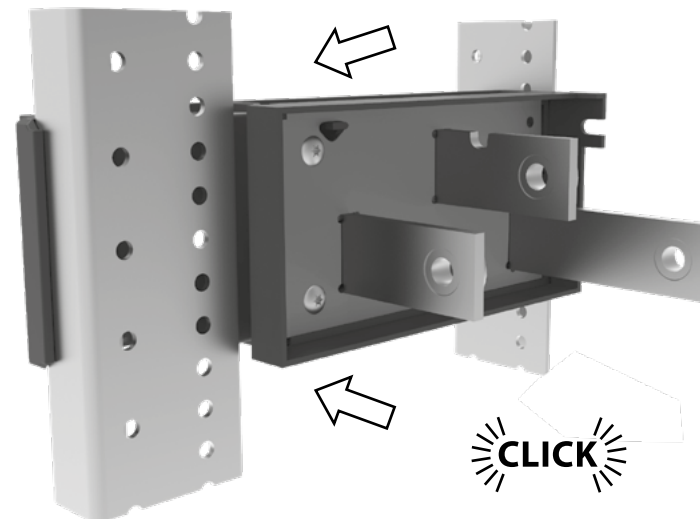

2

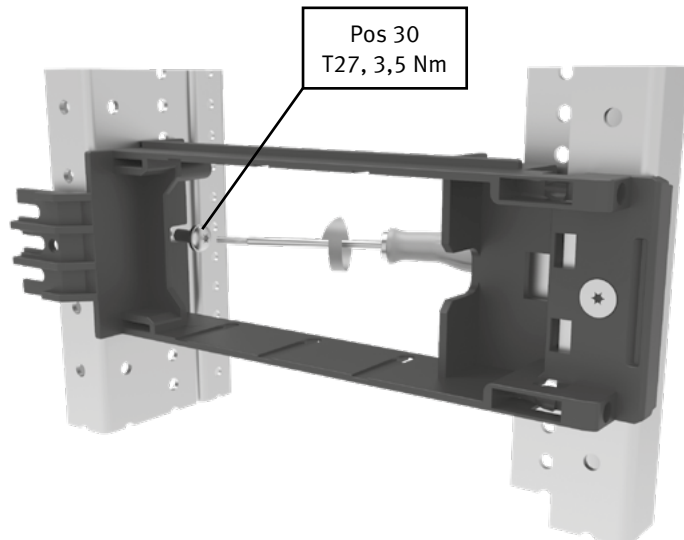

4a

AGH1/A./DS/50/

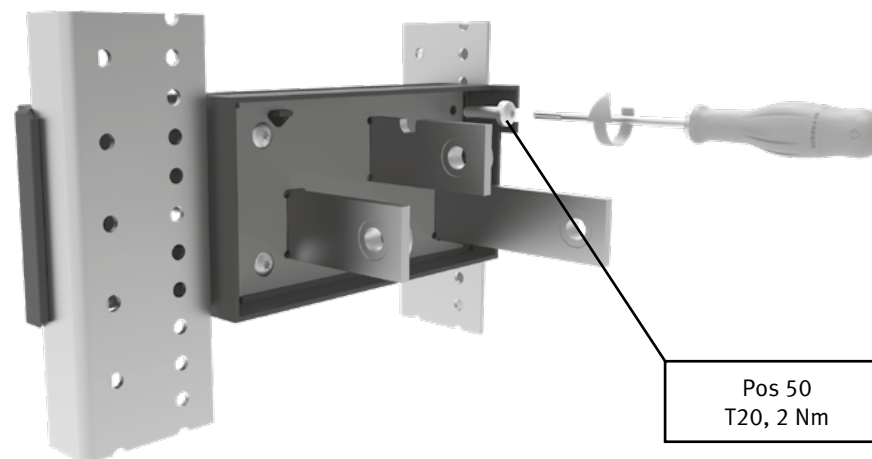

DE EN FR NL

Gerätemontage / Device assembly / Montage de l'appareil / Montage toestel

4b AGH1/A./DS/87,5/ AGH1/A./DS/125/

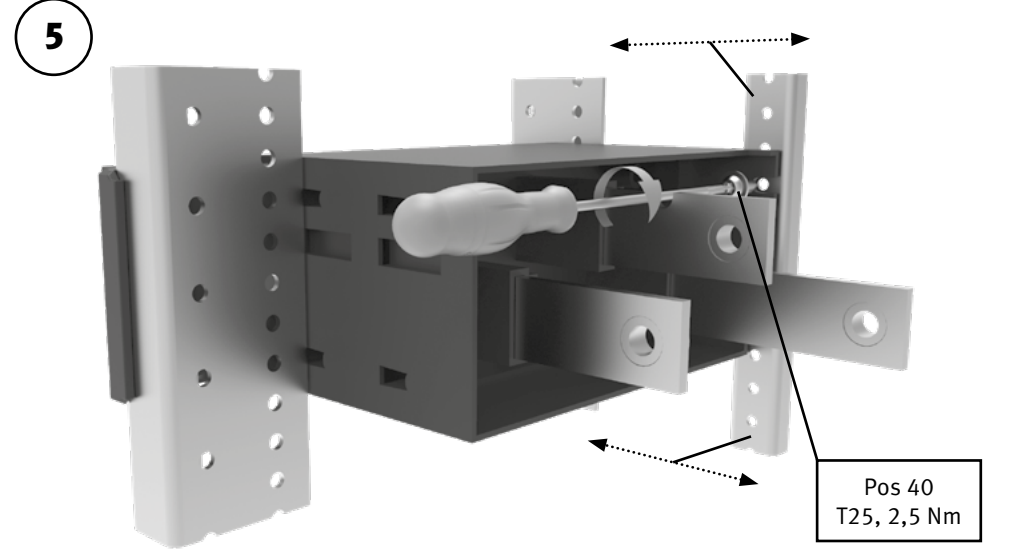
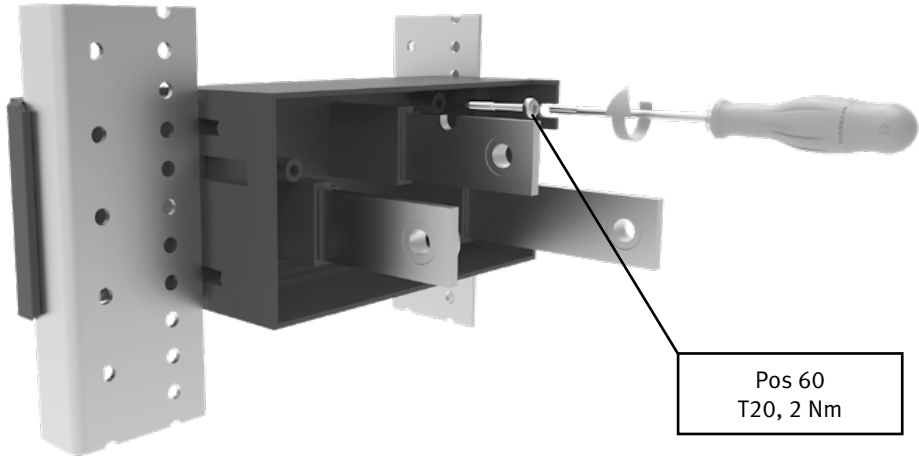

4c AGH1/A./DS/125/

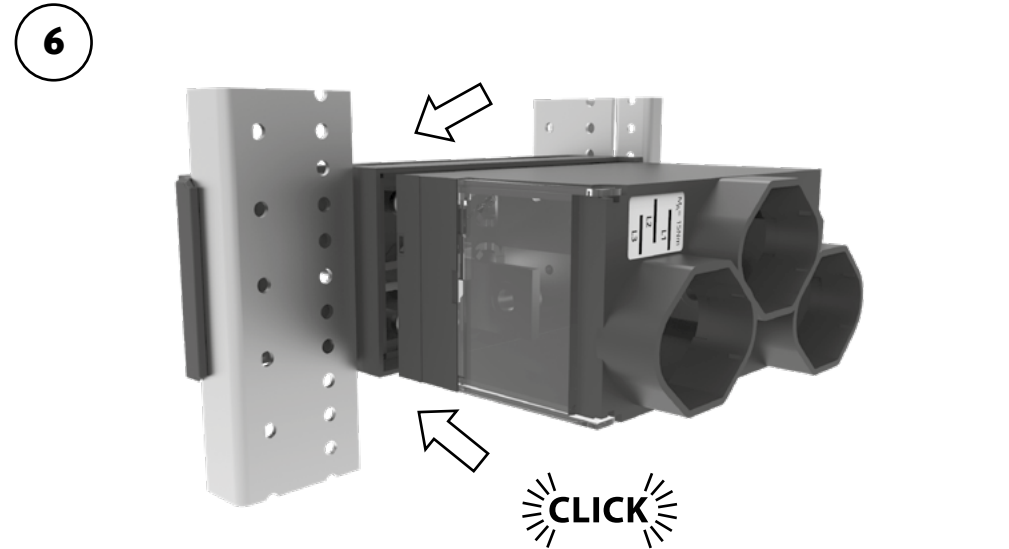
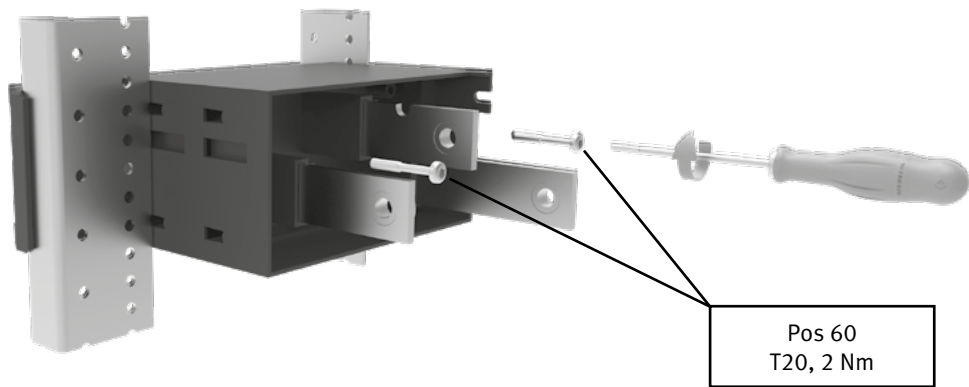

DE EN FR NL

Gerätemontage / Device assembly / Montage de l'appareil / Montage toestel

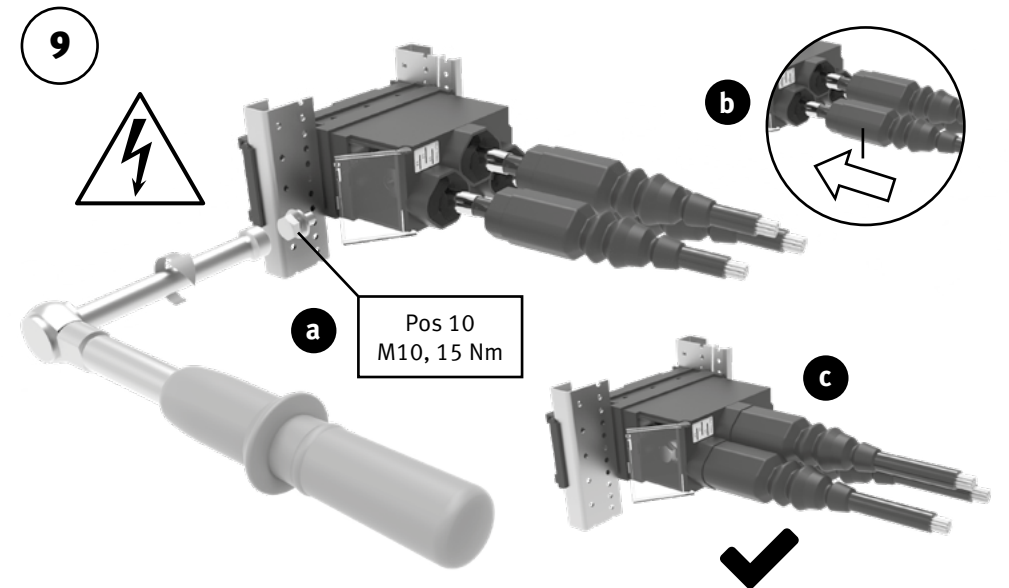
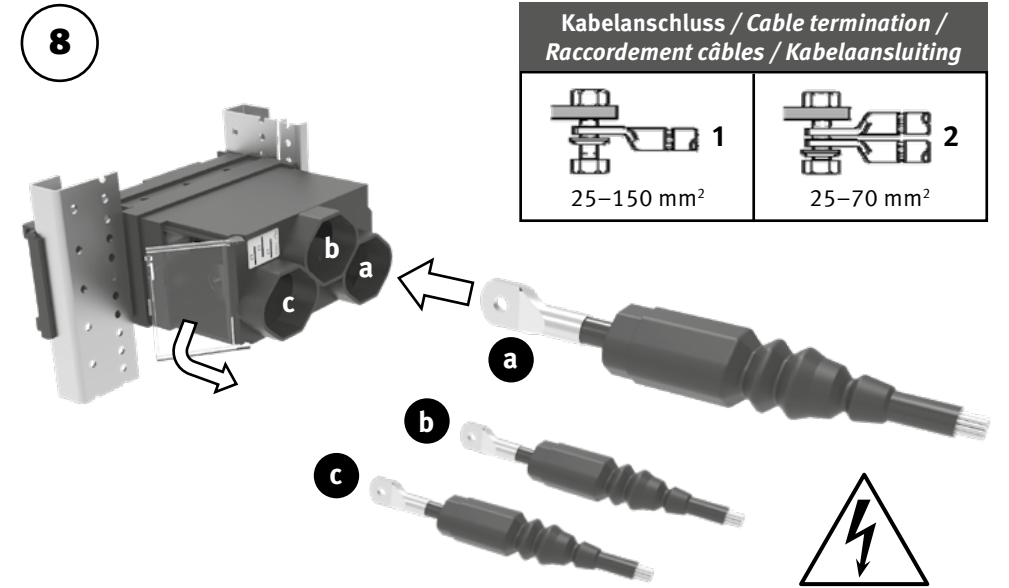
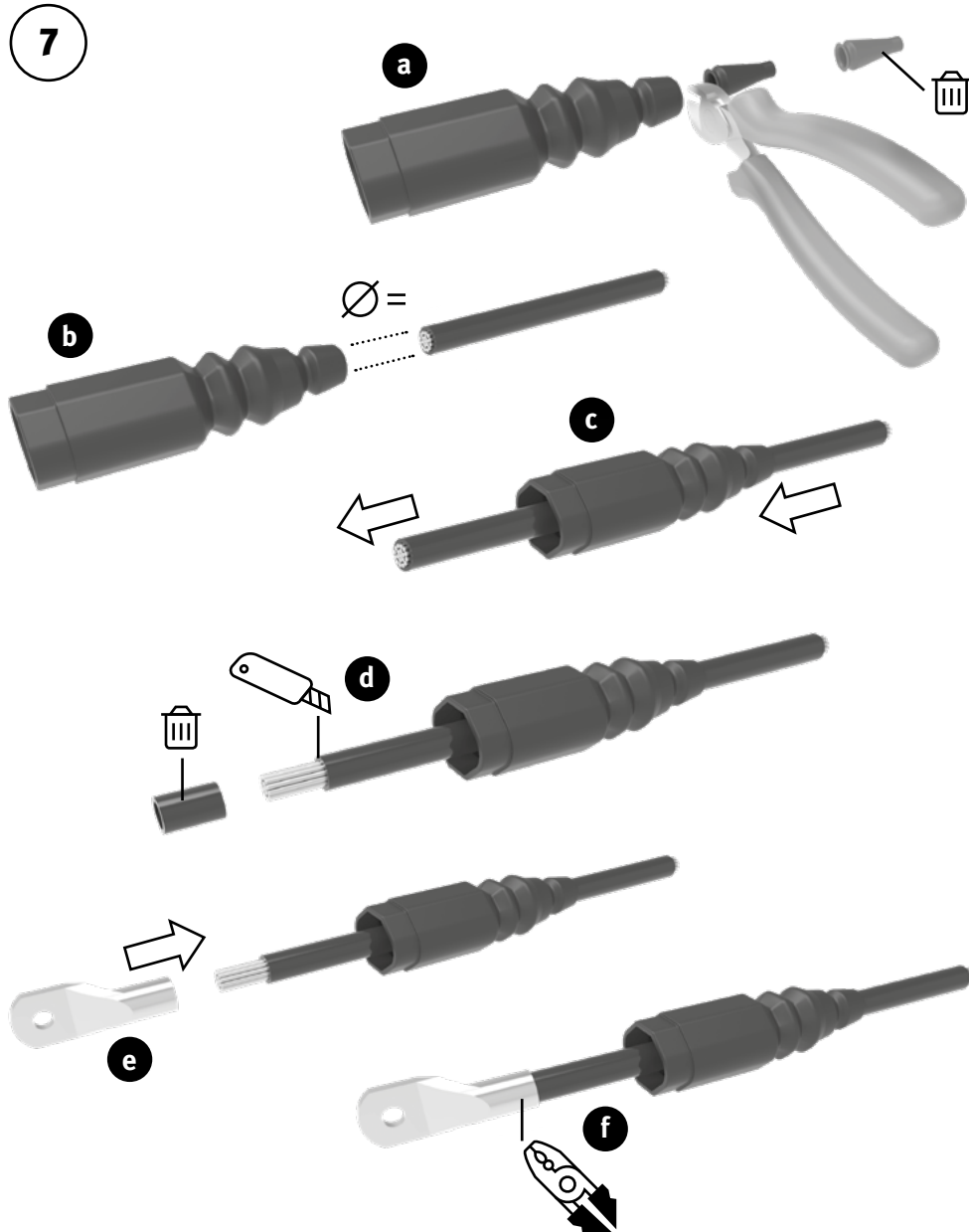

DE EN FR NL

Gerätemontage / Device assembly / Montage de l'appareil / Montage toestel

10

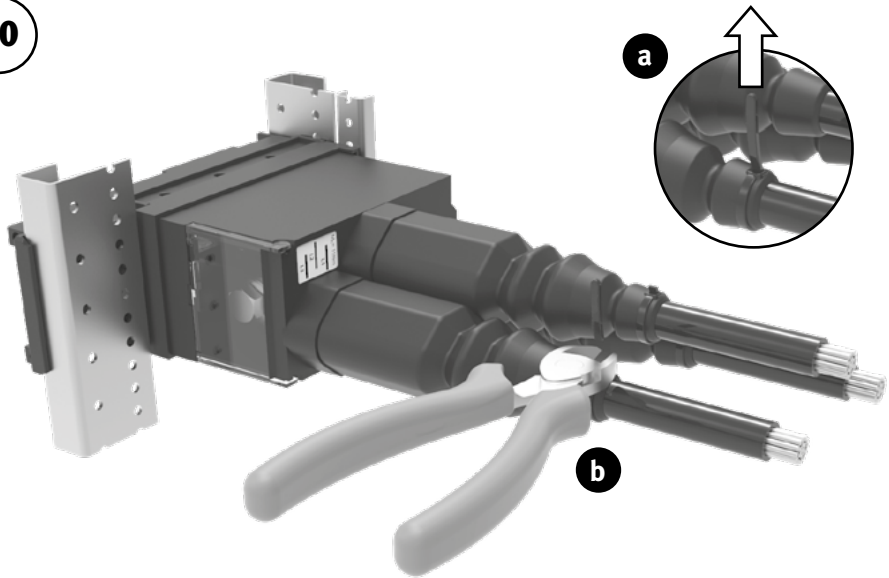

DE EN FR NL

Videoanleitung / Video tutorial / Tutoriel vidéo / Videofilm



QR-Code

Scannen und abspielen
Scan to play
Lire et démarrer
Scannen en afspelen



YouTube Clip Titel / Title / Titre / Titel:
„SASILplus (Teil 10): SASILplus doppelsteckbar“

