

# Quick Start Guide

EN

ES

FR

DE

PT

IT

NL

SE

PL



## DM16/DM12

16/12 Input Analog Live and Studio Mixer with Midas Microphone Preamplifiers

EN

## EN Important Safety Instructions



Terminals marked with this symbol carry electrical current of sufficient magnitude to constitute risk of electric shock.

Use only high-quality professional speaker cables with ¼" TS or twist-locking plugs pre-installed. All other installation or modification should be performed only by qualified personnel.



This symbol, wherever it appears, alerts you to the presence of uninsulated dangerous voltage inside the enclosure - voltage that may be sufficient to constitute a risk of shock.



This symbol, wherever it appears, alerts you to important operating and maintenance instructions in the accompanying literature. Please read the manual.



### Caution

To reduce the risk of electric shock, do not remove the top cover (or the rear section). No user serviceable parts inside. Refer servicing to qualified personnel.



### Caution

To reduce the risk of fire or electric shock, do not expose this appliance to rain and moisture. The apparatus shall not be exposed to dripping or splashing liquids and no objects filled with liquids, such as vases, shall be placed on the apparatus.



### Caution

These service instructions are for use by qualified service personnel only. To reduce the risk of electric shock do not perform any servicing other than that contained in the operation instructions. Repairs have to be performed by qualified service personnel.

1. Read these instructions.
2. Keep these instructions.
3. Heed all warnings.
4. Follow all instructions.
5. Do not use this apparatus near water.
6. Clean only with dry cloth.
7. Do not block any ventilation openings. Install in accordance with the manufacturer's instructions.
8. Do not install near any heat sources such as radiators, heat registers, stoves, or other apparatus (including amplifiers) that produce heat.

9. Do not defeat the safety purpose of the polarized or grounding-type plug. A polarized plug has two blades with one wider than the other. A grounding-type plug has two blades and a third grounding prong. The wide blade or the third prong are provided for your safety. If the provided plug does not fit into your outlet, consult an electrician for replacement of the obsolete outlet.

10. Protect the power cord from being walked on or pinched particularly at plugs, convenience receptacles, and the point where they exit from the apparatus.

11. Use only attachments/accessories specified by the manufacturer.



12. Use only with the cart, stand, tripod, bracket, or table specified by the manufacturer, or sold with the apparatus. When a cart is used, use caution when moving the cart/apparatus combination to avoid

injury from tip-over.

13. Unplug this apparatus during lightning storms or when unused for long periods of time.

14. Refer all servicing to qualified service personnel. Servicing is required when the apparatus has been damaged in any way, such as power supply cord or plug is damaged, liquid has been spilled or objects have fallen into the apparatus, the apparatus has been exposed to rain or moisture, does not operate normally, or has been dropped.

15. The apparatus shall be connected to a MAINS socket outlet with a protective earthing connection.

16. Where the MAINS plug or an appliance coupler is used as the disconnect device, the disconnect device shall remain readily operable.



17. Correct disposal of this product: This symbol indicates that this product must not be disposed of with household waste, according to the WEEE Directive (2012/19/EU) and your national law. This product should be taken to a collection center licensed for

the recycling of waste electrical and electronic equipment (EEE). The mishandling of this type of waste could have a possible negative impact on the environment and human health due to potentially hazardous substances that are generally associated with EEE. At the same time, your cooperation in the correct disposal of this product will contribute to the efficient use of natural resources.

For more information about where you can take your waste equipment for recycling, please contact your local city office, or your household waste collection service.

18. Do not install in a confined space, such as a book case or similar unit.

19. Do not place naked flame sources, such as lighted candles, on the apparatus.

20. Please keep the environmental aspects of battery disposal in mind. Batteries must be disposed of at a battery collection point.

21. This apparatus may be used in tropical and moderate climates up to 45°C.

## LEGAL DISCLAIMER

Music Tribe accepts no liability for any loss which may be suffered by any person who relies either wholly or in part upon any description, photograph, or statement contained herein. Technical specifications, appearances and other information are subject to change without notice. All trademarks are the property of their respective owners. Midas, Klark Teknik, Lab Gruppen, Lake, Tannoy, Turbosound, TC Electronic, TC Helicon, Behringer, Bugera, Aston Microphones and Coolaudio are trademarks or registered trademarks of Music Tribe Global Brands Ltd. © Music Tribe Global Brands Ltd. 2023 All rights reserved.

## LIMITED WARRANTY

For the applicable warranty terms and conditions and additional information regarding Music Tribe's Limited Warranty, please see complete details online at [community.musictribe.com/pages/support#warranty](http://community.musictribe.com/pages/support#warranty).

## ES Instrucciones de seguridad



Las terminales marcadas con este símbolo transportan corriente eléctrica de magnitud suficiente como para constituir un riesgo de descarga eléctrica. Utilice solo cables de altavoz profesionales y de alta calidad con conectores TS de 6,3 mm o de bayoneta prefijados. Cualquier otra instalación o modificación debe ser realizada únicamente por un técnico cualificado.



Este símbolo, siempre que aparece, le advierte de la presencia de voltaje peligroso sin aislar dentro de la caja; este voltaje puede ser suficiente para constituir un riesgo de descarga.



Este símbolo, siempre que aparece, le advierte sobre instrucciones operativas y de mantenimiento que aparecen en la documentación adjunta. Por favor, lea el manual.



### Atención

Para reducir el riesgo de descarga eléctrica, no quite la tapa (o la parte posterior). No hay piezas en el interior del equipo que puedan ser reparadas por el usuario. Si es necesario, póngase en contacto con personal cualificado.



### Atención

Para reducir el riesgo de incendio o descarga eléctrica, no exponga este aparato a la lluvia, humedad o alguna otra fuente que pueda salpicar o derramar algún líquido sobre el aparato. No coloque ningún tipo de recipiente para líquidos sobre el aparato.



### Atención

Las instrucciones de servicio deben llevarlas a cabo exclusivamente personal cualificado. Para evitar el riesgo de una descarga eléctrica, no realice reparaciones que no se encuentren descritas en el manual de operaciones. Las reparaciones deben ser realizadas exclusivamente por personal cualificado.

1. Lea las instrucciones.
2. Conserve estas instrucciones.
3. Preste atención a todas las advertencias.
4. Siga todas las instrucciones.
5. No use este aparato cerca del agua.
6. Limpie este aparato con un paño seco.
7. No bloquee las aberturas de ventilación. Instale el equipo de acuerdo con las instrucciones del fabricante.

8. No instale este equipo cerca de fuentes de calor tales como radiadores, acumuladores de calor, estufas u otros aparatos (incluyendo amplificadores) que puedan producir calor.

9. No elimine o deshabilite nunca la conexión a tierra del aparato o del cable de alimentación de corriente. Un enchufe polarizado tiene dos polos, uno de los cuales tiene un contacto más ancho que el otro. Una clavija con puesta a tierra dispone de tres contactos: dos polos y la puesta a tierra. El contacto ancho y el tercer contacto, respectivamente, son los que garantizan una mayor seguridad. Si el enchufe suministrado con el equipo no concuerda con la toma de corriente, consulte con un electricista para cambiar la toma de corriente obsoleta.

10. Coloque el cable de suministro de energía de manera que no pueda ser pisado y que esté protegido de objetos afilados. Asegúrese de que el cable de suministro de energía esté protegido, especialmente en la zona de la clavija y en el punto donde sale del aparato.

11. Use únicamente los dispositivos o accesorios especificados por el fabricante.



12. Use únicamente la carretilla, plataforma, trípode, soporte o mesa especificados por el fabricante o suministrados junto con el equipo. Al transportar el equipo, tenga cuidado para evitar

daños y caídas al tropezar con algún obstáculo.

13. Desenchufe el equipo durante tormentas o si no va a utilizarlo durante un periodo largo.

14. Confíe las reparaciones únicamente a servicios técnicos cualificados. La unidad requiere mantenimiento siempre que haya sufrido algún daño, si el cable de suministro de energía o el enchufe presentaran daños, se hubiera derramado un líquido o hubieran caído objetos dentro del equipo, si el aparato hubiera estado expuesto a la humedad o la lluvia, si ha dejado de funcionar de manera normal o si ha sufrido algún golpe o caída.

15. Al conectar la unidad a la toma de corriente eléctrica asegúrese de que la conexión disponga de una unión a tierra.

16. Si el enchufe o conector de red sirve como único medio de desconexión, éste debe ser accesible fácilmente.



17. Cómo debe deshacerse de este aparato: Este símbolo indica que este aparato no debe ser tratado como basura orgánica, según lo indicado en la Directiva WEEE (2012/19/EU) y a las normativas aplicables en su país. En lugar de ello deberá llevarlo al

punto limpio más cercano para el reciclaje de sus elementos eléctricos / electrónicos (EEE). Al hacer esto estará ayudando a prevenir las posibles consecuencias negativas para el medio ambiente y la salud que podrían ser provocadas por una gestión inadecuada de este tipo de aparatos. Además, el reciclaje de materiales ayudará a

conservar los recursos naturales. Para más información acerca del reciclaje de este aparato, póngase en contacto con el Ayuntamiento de su ciudad o con el punto limpio local.

18. No instale esta unidad en un espacio muy reducido, tal como encastrada en una librería o similar.

19. No coloque objetos con llama, como una vela encendida, sobre este aparato.

20. Tenga presentes todas las advertencias relativas al reciclaje y correcta eliminación de las pilas. Las pilas deben ser siempre eliminadas en un punto limpio y nunca con el resto de la basura orgánica.

21. Puede usar este aparato en lugares con climas tropicales y moderados que soporten temperaturas de hasta 45°C.

## NEGACIÓN LEGAL

Music Tribe no admite ningún tipo de responsabilidad por cualquier daño o pérdida que pudiera sufrir cualquier persona por confiar total o parcialmente en la descripciones, fotografías o afirmaciones contenidas en este documento. Las especificaciones técnicas, imágenes y otras informaciones contenidas en este documento están sujetas a modificaciones sin previo aviso. Todas las marcas comerciales que aparecen aquí son propiedad de sus respectivos dueños. Midas, Klark Teknik, Lab Gruppen, Lake, Tannoy, Turbosound, TC Electronic, TC Helicon, Behringer, Bugera, Aston Microphones y Coolaudio son marcas comerciales o marcas registradas de Music Tribe Global Brands Ltd. © Music Tribe Global Brands Ltd. 2023 Reservados todos los derechos.

## GARANTÍA LIMITADA

Si quiere conocer los detalles y condiciones aplicables de la garantía así como información adicional sobre la Garantía limitada de Music Tribe, consulte online toda la información en la web [community.musictribe.com/pages/support#warranty](http://community.musictribe.com/pages/support#warranty).

EN

ES

## FR Consignes de sécurité



Les points repérés par ce symbole portent une tension électrique suffisante pour constituer un risque d'électrocution.

Utilisez uniquement des câbles d'enceintes professionnels de haute qualité avec fiches Jack mono 6,35 mm ou fiches à verrouillages déjà installées. Toute autre installation ou modification doit être effectuée uniquement par un personnel qualifié.



Ce symbole avertit de la présence d'une tension dangereuse et non isolée à l'intérieur de l'appareil - elle peut provoquer des chocs électriques.



### Attention

Ce symbole signale les consignes d'utilisation et d'entre ! Tien importantes dans la documentation fournie. Lisez les consignes de sécurité du manuel d'utilisation de l'appareil.



### Attention

Pour éviter tout risque de choc électrique, ne pas ouvrir le capot de l'appareil ni démonter le panneau arrière. L'intérieur de l'appareil ne possède aucun élément réparable par l'utilisateur. Laisser toute réparation à un professionnel qualifié.



### Attention

Pour réduire les risques de feu et de choc électrique, n'exposez pas cet appareil à la pluie, à la moisissure, aux gouttes ou aux éclaboussures. Ne posez pas de récipient contenant un liquide sur l'appareil (un vase par exemple).



### Attention

Ces consignes de sécurité et d'entretien sont destinées à un personnel qualifié. Pour éviter tout risque de choc électrique, n'effectuez aucune réparation sur l'appareil qui ne soit décrite par le manuel d'utilisation. Les éventuelles réparations doivent être effectuées uniquement par un technicien spécialisé.

1. Lisez ces consignes.
2. Conservez ces consignes.
3. Respectez tous les avertissements.
4. Respectez toutes les consignes d'utilisation.
5. N'utilisez jamais l'appareil à proximité d'un liquide.
6. Nettoyez l'appareil avec un chiffon sec.
7. Veillez à ne pas empêcher la bonne ventilation de l'appareil via ses ouïes de ventilation. Respectez les consignes du fabricant concernant l'installation de l'appareil.

8. Ne placez pas l'appareil à proximité d'une source de chaleur telle qu'un chauffage, une cuisinière ou tout appareil dégageant de la chaleur (y compris un ampli de puissance).

9. Ne supprimez jamais la sécurité des prises bipolaires ou des prises terre. Les prises bipolaires possèdent deux contacts de largeur différente. Le plus large est le contact de sécurité. Les prises terre possèdent deux contacts plus une mise à la terre servant de sécurité. Si la prise du bloc d'alimentation ou du cordon d'alimentation fourni ne correspond pas à celles de votre installation électrique, faites appel à un électricien pour effectuer le changement de prise.

10. Installez le cordon d'alimentation de telle façon que personne ne puisse marcher dessus et qu'il soit protégé d'arêtes coupantes. Assurez-vous que le cordon d'alimentation est suffisamment protégé, notamment au niveau de sa prise électrique et de l'endroit où il est relié à l'appareil; cela est également valable pour une éventuelle rallonge électrique.

11. Utilisez exclusivement des accessoires et des appareils supplémentaires recommandés par le fabricant.



12. Utilisez exclusivement des chariots, des diables, des présentoirs, des pieds et des surfaces de travail recommandés par le fabricant ou livrés avec le produit.

Déplacez précautionneusement tout chariot ou diable chargé pour éviter d'éventuelles blessures en cas de chute.

13. Débranchez l'appareil de la tension secteur en cas d'orage ou si l'appareil reste inutilisé pendant une longue période de temps.

14. Les travaux d'entretien de l'appareil doivent être effectués uniquement par du personnel qualifié. Aucun entretien n'est nécessaire sauf si l'appareil est endommagé de quelque façon que ce soit (dommages sur le cordon d'alimentation ou la prise par exemple), si un liquide ou un objet a pénétré à l'intérieur du châssis, si l'appareil a été exposé à la pluie ou à l'humidité, s'il ne fonctionne pas correctement ou à la suite d'une chute.

15. L'appareil doit être connecté à une prise secteur dotée d'une protection par mise à la terre.

16. La prise électrique ou la prise IEC de tout appareil dénué de bouton marche/arrêt doit rester accessible en permanence.



17. Mise au rebut appropriée de ce produit: Ce symbole indique qu'en accord avec la directive DEEE (2012/19/EU) et les lois en vigueur dans votre pays, ce produit ne doit pas être jeté avec les déchets ménagers. Ce produit doit être déposé dans un point de collecte

agréé pour le recyclage des déchets d'équipements électriques et électroniques (EEE). Une mauvaise manipulation de ce type de déchets pourrait avoir un impact négatif sur l'environnement et la santé à cause des substances potentiellement dangereuses généralement

associées à ces équipements. En même temps, votre coopération dans la mise au rebut de ce produit contribuera à l'utilisation efficace des ressources naturelles. Pour plus d'informations sur l'endroit où vous pouvez déposer vos déchets d'équipements pour le recyclage, veuillez contacter votre mairie ou votre centre local de collecte des déchets.

18. N'installez pas l'appareil dans un espace confiné tel qu'une bibliothèque ou meuble similaire.

19. Ne placez jamais d'objets enflammés, tels que des bougies allumées, sur l'appareil.

20. Gardez à l'esprit l'impact environnemental lorsque vous mettez des piles au rebut. Les piles usées doivent être déposées dans un point de collecte adapté.

21. Cet appareil peut être utilisé sous un climat tropical ou modéré avec des températures de 45°C maximum.

## DÉNI LÉGAL

Music Tribe ne peut être tenu pour responsable pour toute perte pouvant être subie par toute personne se fiant en partie ou en totalité à toute description, photographie ou affirmation contenue dans ce document. Les caractéristiques, l'apparence et d'autres informations peuvent faire l'objet de modifications sans notification. Toutes les marques appartiennent à leurs propriétaires respectifs. Midas, Klark Teknik, Lab Gruppen, Lake, Tannoy, Turbosound, TC Electronic, TC Helicon, Behringer, Bugera, Aston Microphones et Coolaudio sont des marques ou marques déposées de Music Tribe Global Brands Ltd. © Music Tribe Global Brands Ltd. 2023 Tous droits réservés.

## GARANTIE LIMITÉE

Pour connaître les termes et conditions de garantie applicables, ainsi que les informations supplémentaires et détaillées sur la Garantie Limitée de Music Tribe, consultez le site Internet [community.musictribe.com/pages/support#warranty](http://community.musictribe.com/pages/support#warranty).

## DE Wichtige Sicherheitshinweise



### Vorsicht

Die mit dem Symbol markierten Anschlüsse führen so viel Spannung, dass die Gefahr eines Stromschlags besteht. Verwenden Sie nur hochwertige, professionelle Lautsprecherkabel mit vorinstallierten 6,35 mm MONO-Klinkensteckern oder Lautsprecherstecker mit Drehverriegelung. Alle anderen Installationen oder Modifikationen sollten nur von qualifiziertem Fachpersonal ausgeführt werden.



### Achtung

Um eine Gefährdung durch Stromschlag auszuschließen, darf die Geräteabdeckung bzw. Geräterückwand nicht abgenommen werden. Im Innern des Geräts befinden sich keine vom Benutzer reparierbaren Teile. Reparaturarbeiten dürfen nur von qualifiziertem Personal ausgeführt werden.



### Achtung

Um eine Gefährdung durch Feuer bzw. Stromschlag auszuschließen, darf dieses Gerät weder Regen oder Feuchtigkeit ausgesetzt werden noch sollten Spritzwasser oder tropfende Flüssigkeiten in das Gerät gelangen können. Stellen Sie keine mit Flüssigkeit gefüllten Gegenstände, wie z. B. Vasen, auf das Gerät.



### Achtung

Die Service-Hinweise sind nur durch qualifiziertes Personal zu befolgen. Um eine Gefährdung durch Stromschlag zu vermeiden, führen Sie bitte keinerlei Reparaturen an dem Gerät durch, die nicht in der Bedienungsanleitung beschrieben sind. Reparaturen sind nur von qualifiziertem Fachpersonal durchzuführen.

1. Lesen Sie diese Hinweise.
2. Bewahren Sie diese Hinweise auf.
3. Beachten Sie alle Warnhinweise.
4. Befolgen Sie alle Bedienungshinweise.
5. Betreiben Sie das Gerät nicht in der Nähe von Wasser.
6. Reinigen Sie das Gerät mit einem trockenen Tuch.
7. Blockieren Sie nicht die Belüftungsschlitze. Beachten Sie beim Einbau des Gerätes die Herstellerhinweise.
8. Stellen Sie das Gerät nicht in der Nähe von Wärmequellen auf. Solche Wärmequellen sind z. B. Heizkörper, Herde oder andere Wärme erzeugende Geräte (auch Verstärker).
9. Entfernen Sie in keinem Fall die Sicherheitsvorrichtung von Zweipol- oder geerdeten Steckern. Ein Zweipolstecker hat zwei unterschiedlich breite Steckkontakte. Ein geerdeter Stecker hat zwei Steckkontakte und einen dritten Erdungskontakt. Der breitere Steckkontakt oder der zusätzliche

Erdungskontakt dient Ihrer Sicherheit. Falls das mitgelieferte Steckerformat nicht zu Ihrer Steckdose passt, wenden Sie sich bitte an einen Elektriker, damit die Steckdose entsprechend ausgetauscht wird.

10. Verlegen Sie das Netzkabel so, dass es vor Tritten und scharfen Kanten geschützt ist und nicht beschädigt werden kann. Achten Sie bitte insbesondere im Bereich der Stecker, Verlängerungskabel und an der Stelle, an der das Netzkabel das Gerät verlässt, auf ausreichenden Schutz.

11. Das Gerät muss jederzeit mit intaktem Schutzleiter an das Stromnetz angeschlossen sein.

12. Sollte der Hauptnetzstecker oder eine Gerätesteckdose die Funktionseinheit zum Abschalten sein, muss diese immer zugänglich sein.

13. Verwenden Sie nur Zusatzgeräte/Zubehörteile, die laut Hersteller geeignet sind.



14. Verwenden Sie nur Wagen, Standvorrichtungen, Stative, Halter oder Tische, die vom Hersteller benannt oder im Lieferumfang des Geräts enthalten sind. Falls Sie einen

Wagen benutzen, seien Sie vorsichtig beim Bewegen der Wagen-Gerätkombination, um Verletzungen durch Stolpern zu vermeiden.

15. Ziehen Sie den Netzstecker bei Gewitter oder wenn Sie das Gerät längere Zeit nicht benutzen.

16. Lassen Sie alle Wartungsarbeiten nur von qualifiziertem Service-Personal ausführen. Eine Wartung ist notwendig, wenn das Gerät in irgendeiner Weise beschädigt wurde (z. B. Beschädigung des Netzkabels oder Steckers), Gegenstände oder Flüssigkeit in das Geräterinnere gelangt sind, das Gerät Regen oder Feuchtigkeit ausgesetzt wurde, das Gerät nicht ordnungsgemäß funktioniert oder auf den Boden gefallen ist.



17. Korrekte Entsorgung dieses Produkts: Dieses Symbol weist darauf hin, das Produkt entsprechend der WEEE Richtlinie (2012/19/EU) und der jeweiligen nationalen Gesetze nicht zusammen mit Ihren Haushaltsabfällen zu entsorgen.

Dieses Produkt sollte bei einer autorisierten Sammelstelle für Recycling elektrischer und elektronischer Geräte (EEE) abgegeben werden. Wegen bedenklicher Substanzen, die generell mit elektrischen und elektronischen Geräten in Verbindung stehen, könnte eine unsachgemäße Behandlung dieser Abfallart eine negative Auswirkung auf Umwelt und Gesundheit haben. Gleichzeitig gewährleistet Ihr Beitrag zur richtigen Entsorgung dieses Produkts die effektive Nutzung natürlicher Ressourcen. Für weitere Informationen zur Entsorgung Ihrer Geräte bei einer Recycling-Stelle nehmen Sie bitte Kontakt zum zuständigen städtischen Büro, Entsorgungsamt oder zu Ihrem Haushaltsabfallentsorger auf.

18. Installieren Sie das Gerät nicht in einer beengten Umgebung, zum Beispiel Bücherregal oder ähnliches.

19. Stellen Sie keine Gegenstände mit offenen Flammen, etwa brennende Kerzen, auf das Gerät.

20. Beachten Sie bei der Entsorgung von Batterien den Umweltschutz-Aspekt. Batterien müssen bei einer Batterie-Sammelstelle entsorgt werden.

21. Dieses Gerät ist in tropischen und gemäßigten Klimazonen bis 45° C einsetzbar.

## HAFTUNGS-AUSSCHLUSS

Music Tribe übernimmt keine Haftung für Verluste, die Personen entstanden sind, die sich ganz oder teilweise auf hier enthaltene Beschreibungen, Fotos oder Aussagen verlassen haben. Technische Daten, Erscheinungsbild und andere Informationen können ohne vorherige Ankündigung geändert werden. Alle Warenzeichen sind Eigentum der jeweiligen Inhaber. Midas, Klark Teknik, Lab Gruppen, Lake, Tannoy, Turbosound, TC Electronic, TC Helicon, Behringer, Bugera, Aston Microphones und Coolaudio sind Warenzeichen oder eingetragene Warenzeichen der Music Tribe Global Brands Ltd. © Music Tribe Global Brands Ltd. 2023 Alle Rechte vorbehalten.

## BESCHRÄNKTE GARANTIE

Die geltenden Garantiebedingungen und zusätzliche Informationen bezüglich der von Music Tribe gewährten beschränkten Garantie finden Sie online unter [community.musictribe.com/pages/support#warranty](http://community.musictribe.com/pages/support#warranty).

## PT Instruções de Segurança Importantes



### Aviso!

Terminais marcados com o símbolo carregam corrente elétrica de magnitude suficiente para constituir um risco de choque elétrico. Use apenas cabos de alto-falantes de alta qualidade com plugues TS de ¼" ou plugues com trava de torção pré-instalados. Todas as outras instalações e modificações devem ser efetuadas por pessoas qualificadas.



Este símbolo, onde quer que o encontre, alerta-o para a leitura das instruções de manuseamento que acompanham o equipamento. Por favor leia o manual de instruções.



### Atenção

De forma a diminuir o risco de choque elétrico, não remover a cobertura (ou a secção de trás). Não existem peças substituíveis por parte do utilizador no seu interior. Para esse efeito recorrer a um técnico qualificado.



### Atenção

Para reduzir o risco de incêndios ou choques elétricos o aparelho não deve ser exposto à chuva nem à humidade. Além disso, não deve ser sujeito a salpicos, nem devem ser colocados em cima do aparelho objectos contendo líquidos, tais como jarras.



### Atenção

Estas instruções de operação devem ser utilizadas, em exclusivo, por técnicos de assistência qualificados. Para evitar choques elétricos não proceda a reparações ou intervenções, que não as indicadas nas instruções de operação, salvo se possuir as qualificações necessárias. Para evitar choques elétricos não proceda a reparações ou intervenções, que não as indicadas nas instruções de operação. Só o deverá fazer se possuir as qualificações necessárias.

1. Leia estas instruções.
2. Guarde estas instruções.
3. Preste atenção a todos os avisos.
4. Siga todas as instruções.
5. Não utilize este dispositivo perto de água.
6. Limpe apenas com um pano seco.
7. Não obstrua as entradas de ventilação. Instale de acordo com as instruções do fabricante.
8. Não instale perto de quaisquer fontes de calor tais como radiadores, bocas de ar quente, fogões de sala ou outros aparelhos (incluindo amplificadores) que produzam calor.
9. Não anule o objectivo de segurança das fichas polarizadas ou do tipo de ligação à terra. Uma ficha polarizada dispõe de duas palhetas sendo uma mais larga do que a outra. Uma ficha do tipo ligação à terra dispõe de duas palhetas e um terceiro dente de ligação à terra.

A palheta larga ou o terceiro dente são fornecidos para sua segurança. Se a ficha fornecida não encaixar na sua tomada, consulte um electricista para a substituição da tomada obsoleta.

10. Proteja o cabo de alimentação de pisadelas ou apertos, especialmente nas fichas, extensões, e no local de saída da unidade. Certifique-se de que o cabo eléctrico está protegido. Verifique particularmente nas fichas, nos receptáculos e no ponto em que o cabo sai do aparelho.

11. O aparelho tem de estar sempre conectado à rede eléctrica com o condutor de protecção intacto.

12. Se utilizar uma ficha de rede principal ou uma tomada de aparelhos para desligar a unidade de funcionamento, esta deve estar sempre acessível.

13. Utilize apenas ligações/acessórios especificados pelo fabricante.



14. Utilize apenas com o carrinho, estrutura, tripé, suporte, ou mesa especificados pelo fabricante ou vendidos com o dispositivo. Quando utilizar um carrinho, tenha cuidado ao

mover o conjunto carrinho/dispositivo para evitar danos provocados pela terpidação.

15. Desligue este dispositivo durante as trovoadas ou quando não for utilizado durante longos períodos de tempo.

16. Qualquer tipo de reparação deve ser sempre efectuado por pessoal qualificado. É necessária uma reparação sempre que a unidade tiver sido de alguma forma danificada, como por exemplo: no caso do cabo de alimentação ou ficha se encontrarem danificados; na eventualidade de líquido ter sido derramado ou objectos terem caído para dentro do dispositivo; no caso da unidade ter estado exposta à chuva ou à humidade; se esta não funcionar normalmente, ou se tiver caído.



17. Correcta eliminação deste produto: este símbolo indica que o produto não deve ser eliminado juntamente com os resíduos domésticos, segundo a Directiva REEE (2012/19/EU) e a legislação nacional. Este produto deverá ser levado para um centro de recolha

licenciado para a reciclagem de resíduos de equipamentos eléctricos e electrónicos (EEE). O tratamento incorrecto deste tipo de resíduos pode ter um eventual impacto negativo no ambiente e na saúde humana devido a substâncias potencialmente perigosas que estão geralmente associadas aos EEE. Ao mesmo tempo, a sua colaboração para a eliminação correcta deste produto irá contribuir para a utilização eficiente dos recursos naturais. Para mais informação acerca dos locais onde poderá deixar o seu equipamento usado para reciclagem, é favor contactar os serviços municipais locais, a entidade de gestão de resíduos ou os serviços de recolha de resíduos domésticos.

18. Não instale em lugares confinados, tais como estantes ou unidades similares.

19. Não coloque fontes de chama, tais como velas acesas, sobre o aparelho.

20. Favor, obedecer os aspectos ambientais de descarte de bateria. Baterias devem ser descartadas em um ponto de coletas de baterias.

21. Esse aparelho pode ser usado em climas tropicais e moderados até 45°C.

## LEGAL RENUNCIANTE

O Music Tribe não se responsabiliza por perda alguma que possa ser sofrida por qualquer pessoa que dependa, seja de maneira completa ou parcial, de qualquer descrição, fotografia, ou declaração aqui contidas. Dados técnicos, aparências e outras informações estão sujeitas a modificações sem aviso prévio. Todas as marcas são propriedade de seus respectivos donos. Midas, Klark Teknik, Lab Gruppen, Lake, Tannoy, Turbosound, TC Electronic, TC Helicon, Behringer, Bugera, Aston Microphones e Coolaudio são marcas ou marcas registradas do Music Tribe Global Brands Ltd. © Music Tribe Global Brands Ltd. 2023 Todos direitos reservados.

## GARANTIA LIMITADA

Para obter os termos de garantia aplicáveis e condições e informações adicionais a respeito da garantia limitada do Music Tribe, favor verificar detalhes na íntegra através do website [community.musictribe.com/pages/support#warranty](https://community.musictribe.com/pages/support#warranty).

## IT Informazioni importanti



### Attenzione

I terminali contrassegnati da questo simbolo conducono una corrente elettrica di magnitudine sufficiente a costituire un rischio di scossa elettrica. Utilizzare solo cavi per altoparlanti professionali di alta qualità con jack sbilanciati da 6,35mm. o connettori con blocco a rotazione. Tutte le altre installazioni o modifiche devono essere eseguite esclusivamente da personale qualificato.



### Attenzione

Questo simbolo, ovunque appaia, avverte della presenza di una tensione pericolosa non isolata all'interno dello chassis, tensione che può essere sufficiente per costituire un rischio di scossa elettrica.



### Attenzione

Questo simbolo, ovunque appaia, segnala importanti istruzioni operative e di manutenzione nella documentazione allegata. Si invita a leggere il manuale.



### Attenzione

Per ridurre il rischio di scosse elettriche, non rimuovere il coperchio superiore (o la sezione posteriore). All'interno non ci sono parti riparabili dall'utente. Per la manutenzione rivolgersi a personale qualificato.



### Attenzione

Per ridurre il rischio di incendi o scosse elettriche, non esporre questo apparecchio a pioggia e umidità. L'apparecchio non deve essere esposto a gocciolio o schizzi di liquidi e nessun oggetto contenente liquidi, come vasi, deve essere collocato sull'apparecchio.



### Attenzione

Queste istruzioni di servizio sono destinate esclusivamente a personale qualificato. Per ridurre il rischio di scosse elettriche non eseguire interventi di manutenzione diversi da quelli contenuti nel manuale di istruzioni. Le riparazioni devono essere eseguite da personale di assistenza qualificato.

1. Leggere queste istruzioni.
2. Conservare queste istruzioni.
3. Prestare attenzione a tutti gli avvisi.
4. Applicare tutte le istruzioni.
5. Non utilizzare questo dispositivo vicino l'acqua.
6. Pulire esclusivamente con un panno asciutto.
7. Non bloccare le aperture di ventilazione. Installare in conformità con le istruzioni del produttore.
8. Non installare vicino a fonti di calore come radiatori, termoregolatori, stufe o altri apparecchi (inclusi amplificatori) che producono calore.

9. Non escludere la sicurezza fornita dalla spina polarizzata o con messa a terra. Una spina polarizzata ha due lame, una più larga dell'altra. Una spina con messa a terra ha due lame e un terzo polo di messa a terra. La lama larga o il terzo polo sono forniti per la vostra sicurezza. Se la spina fornita non si adatta alla presa, consultare un elettricista per la sostituzione della presa obsoleta.

10. Proteggere il cavo di alimentazione dal calpestio o essere schiacciato in particolare alle spine, prese di corrente e il punto in cui esce dall'apparecchio.

11. Utilizzare esclusivamente dispositivi/accessori specificati dal produttore.



12. Utilizzare solo carrelli, supporti, treppiedi, staffe o tavoli indicati dal produttore o venduti con l'apparecchio. Utilizzando un carrello, prestare attenzione quando si sposta la combinazione

carrello/apparecchio per evitare lesioni dovute al ribaltamento.

13. Scollegare questo apparecchio durante i temporali o se non è utilizzato per lunghi periodi di tempo.

14. Per tutte le riparazioni rivolgersi a personale qualificato. La manutenzione è necessaria quando l'apparecchio è danneggiato in qualsiasi modo, come danneggiamento del cavo di alimentazione o della spina, versamento di liquido o oggetti caduti nell'apparecchio, se l'apparecchio è stato esposto a pioggia o umidità, se non funziona normalmente o è caduto.

15. L'apparecchio deve essere collegato a una presa di corrente elettrica con messa a terra di protezione.

16. Se la spina o una presa del dispositivo è utilizzata come dispositivo di disconnessione, deve essere facilmente utilizzabile.



17. Smaltimento corretto di questo prodotto: questo simbolo indica che questo dispositivo non deve essere smaltito insieme ai rifiuti domestici, secondo la Direttiva RAEE (2012/19 / UE) e la vostra legislazione nazionale. Questo prodotto deve essere

portato in un centro di raccolta autorizzato per il riciclaggio di rifiuti di apparecchiature elettriche ed elettroniche (RAEE). La cattiva gestione di questo tipo di rifiuti potrebbe avere un possibile impatto negativo sull'ambiente e sulla salute umana a causa di sostanze potenzialmente pericolose che sono generalmente associate alle apparecchiature elettriche ed elettroniche. Nello stesso tempo la vostra collaborazione al corretto smaltimento di questo prodotto contribuirà all'utilizzo efficiente delle risorse naturali. Per ulteriori informazioni su dove è possibile trasportare le apparecchiature per il riciclaggio vi invitiamo a contattare l'ufficio comunale locale o il servizio di raccolta dei rifiuti domestici.

18. Non installare in uno spazio ristretto, come in una libreria o in una struttura simile.

19. Non collocare sul dispositivo fonti di fiamme libere, come candele accese.

20. Per lo smaltimento delle batterie, tenere in considerazione gli aspetti ambientali. Le batterie devono essere smaltite in un punto di raccolta delle batterie esauste.

21. Questo apparecchio può essere usato in climi tropicali e temperati fino a 45°C.

## DISCLAIMER LEGALE

Music Tribe non si assume alcuna responsabilità per eventuali danni che possono essere subiti da chiunque si affidi in tutto o in parte a qualsiasi descrizione, fotografia o dichiarazione contenuta qui. Specifiche tecniche, aspetti e altre informazioni sono soggette a modifiche senza preavviso. Tutti i marchi sono di proprietà dei rispettivi titolari. Midas, Klark Teknik, Lab Gruppen, Lake, Tannoy, Turbosound, TC Electronic, TC Helicon, Behringer, Bugera, Aston Microphones e Coolaudio sono marchi o marchi registrati di Music Tribe Global Brands Ltd. © Music Tribe Global Brands Ltd. 2023 Tutti i diritti riservati.

## GARANZIA LIMITATA

Per i termini e le condizioni di garanzia applicabili e le informazioni aggiuntive relative alla garanzia limitata di Music Tribe, consultare online i dettagli completi su [community.musictribe.com/pages/support#warranty](https://community.musictribe.com/pages/support#warranty).

## NL Belangrijke veiligheidsvoorschriften



### Waarschuwing

Aansluitingen die gemerkt zijn met het symbool voeren een zodanig hoge spanning dat ze een risico vormen voor elektrische schokken. Gebruik uitsluitend kwalitatief hoogwaardige, in de handel verkrijgbare luidsprekerkabels die voorzien zijn van ¼" TS stekkers. Laat uitsluitend gekwalificeerd personeel alle overige installatie- of modificatiehandelingen uitvoeren.



Dit symbool wijst u altijd op belangrijke bedienings- en onderhoudsvoorschriften in de bijbehorende documenten. Wij vragen u dringend de handleiding te lezen.



### Attentie

Verwijder in geen geval de bovenste afdekking (van het achterste gedeelte) anders bestaat er gevaar voor een elektrische schok. Het apparaat bevat geen te onderhouden onderdelen. Reparatiewerkzaamheden mogen uitsluitend door gekwalificeerd personeel uitgevoerd worden.



### Attentie

Om het risico op brand of elektrische schokken te beperken, dient u te voorkomen dat dit apparaat wordt blootgesteld aan regen en vocht. Het apparaat mag niet worden blootgesteld aan neerdruppelend of opspattend water en er mogen geen met water gevulde voorwerpen – zoals een vaas – op het apparaat worden gezet.



### Attentie

Deze onderhoudsinstructies zijn uitsluitend bedoeld voor gekwalificeerd onderhoudspersoneel. Om elektrische schokken te voorkomen, mag u geen andere onderhoudshandelingen verrichten dan in de bedieningsinstructies vermeld staan. Reparatiewerkzaamheden mogen alleen uitgevoerd worden door gekwalificeerd onderhoudspersoneel.

1. Lees deze voorschriften.
2. Bewaar deze voorschriften.
3. Neem alle waarschuwingen in acht.
4. Volg alle voorschriften op.
5. Gebruik dit apparaat niet in de buurt van water.
6. Reinig het uitsluitend met een droge doek.
7. Let erop geen van de ventilatie-openingen te bedekken. Plaats en installeer het volgens de voorschriften van de fabrikant.
8. Het apparaat mag niet worden geplaatst in de buurt van radiatoren, warmte-uitlaten, kachels of andere zaken (ook versterkers) die warmte afgeven.

9. Maak de veiligheid waarin door de polarisatie- of aardingsstekker wordt voorzien, niet ongedaan. Een polarisatiestekker heeft twee bladen, waarvan er een breder is dan het andere. Een aardingsstekker heeft twee bladen en een derde uitsteeksel voor de aarding. Het bredere blad of het derde uitsteeksel zijn er voor uw veiligheid. Mocht de geleverde stekker niet in uw stopcontact passen, laat het contact dan door een elektricien vervangen.

10. Om beschadiging te voorkomen, moet de stroomleiding zo gelegd worden dat er niet kan worden over gelopen en dat ze beschermd is tegen scherpe kanten. Zorg zeker voor voldoende bescherming aan de stekkers, de verlengkabels en het punt waar het netsnoer het apparaat verlaat.

11. Het toestel met altijd met een intacte aarddraad aan het stroomnet aangesloten zijn.

12. Wanneer de stekker van het hoofdnetwerk of een apparaatstopcontact de functionele eenheid voor het uitschakelen is, dient deze altijd toegankelijk te zijn.

13. Gebruik uitsluitend door de producent gespecificeerd toebehoren c.q. onderdelen.



14. Gebruik het apparaat uitsluitend in combinatie met de wagen, het statief, de driepoot, de beugel of tafel die door de producent is aangegeven, of die in combinatie met het apparaat wordt verkocht.

Bij gebruik van een wagen dient men voorzichtig te zijn bij het verrijden van de combinatie wagen/apparaat en letsel door vallen te voorkomen.

15. Bij onweer en als u het apparaat langere tijd niet gebruikt, haalt u de stekker uit het stopcontact.

16. Laat alle voorkomende reparaties door vakkundig en bevoegd personeel uitvoeren. Reparatiewerkzaamheden zijn nodig als het toestel op enige wijze beschadigd is geraakt, bijvoorbeeld als de hoofd-stroomkabel of -stekker is beschadigd, als er vloeistof of voorwerpen in terecht zijn gekomen, als het aan regen of vochtigheid heeft bloot-gestaan, niet normaal functioneert of wanneer het is gevallen.



17. Correcte afvoer van dit product: dit symbool geeft aan dat u dit product op grond van de AEEA-richtlijn (2012/19/EU) en de nationale wetgeving van uw land niet met het gewone huishoudelijke afval mag weggooiden. Dit product moet na

afloop van de nuttige levensduur naar een officiële inzamelpost voor afgedankte elektrische en elektronische apparatuur (AEEA) worden gebracht, zodat het kan worden gerecycled. Vanwege de potentieel gevaarlijke stoffen die in elektrische en elektronische apparatuur kunnen voorkomen, kan een onjuiste afvoer van afval van het onderhavige type een negatieve invloed op het milieu en de menselijke gezondheid hebben. Een juiste afvoer van dit product is echter niet alleen beter voor het milieu en de gezondheid, maar draagt tevens bij aan een

doelmatiger gebruik van de natuurlijke hulpbronnen. Voor meer informatie over de plaatsen waar u uw afgedankte apparatuur kunt inleveren, kunt u contact opnemen met uw gemeente of de plaatselijke reinigingsdienst.

18. Installeer niet in een kleine ruimte, zoals een boekenkast of iets dergelijks.

19. Plaats geen open vlammen, zoals brandende kaarsen, op het apparaat.

20. Houd rekening met de milieuaspecten van het afvoeren van batterijen. Batterijen moeten bij een inzamelpunt voor batterijen worden ingeleverd.

21. Dit apparaat kan worden gebruikt in tropische en gematigde klimaten tot 45 °C.

## WETTELIJKE ONTKENNING

Music Tribe aanvaardt geen aansprakelijkheid voor enig verlies dat kan worden geleden door een persoon die geheel of gedeeltelijk vertrouwt op enige beschrijving, foto of verklaring hierin. Technische specificaties, verschijningen en andere informatie kunnen zonder voorafgaande kennisgeving worden gewijzigd. Alle handelsmerken zijn eigendom van hun respectievelijke eigenaren. Midas, Klark Teknik, Lab Gruppen, Lake, Tannoy, Turbosound, TC Electronic, TC Helicon, Behringer, Bugera, Aston Microphones en Coolaudio zijn handelsmerken of gedeponeerde handelsmerken van Music Tribe Global Brands Ltd. © Music Tribe Global Brands Ltd. 2023 Alle rechten voorbehouden.

## BEPERKTE GARANTIE

Voor de toepasselijke garantievoorzwaarden en aanvullende informatie met betrekking tot de beperkte garantie van Music Tribe, zie de volledige details online op [community.musictribe.com/pages/support#warranty](https://community.musictribe.com/pages/support#warranty).

## SE Viktiga säkerhetsanvisningar



### Varning

Uttag markerade med symbolen leder elektrisk strömstyrka som är tillräckligt stark för att utgöra en risk för elchock. Använd endast högkvalitativa, kommersiellt tillgängliga högtalarkablar med förhåndsinstallerade ¼" TS-kontakter. All annan installering eller modifikation bör endast utföras av kompetent personal.



Den här symbolen hänvisar till viktiga punkter om användning och underhåll i den medföljande dokumentationen. Var vänlig och läs bruksanvisningen.



### Försiktighet

Minska risken för elektriska stötar genom att aldrig ta av höljet upptill på apparaten (eller ta av baksidan). Inuti apparaten finns det inga delar som kan repareras av användaren. Endast kvalificerad personal får genomföra reparationer.



### Försiktighet

För att minska risken för brand och elektriska stötar ska apparaten skyddas mot regn och fukt. Apparaten går inte utsattas för dropp eller spill och inga vattenbehållare som vaser etc. får placeras på den.



### Försiktighet

Serviceinstruktionerna är enbart avsedd för kvalificerad servicepersonal. För att undvika risker genom elektriska stötar, genomföra inga reparationer på apparaten, vilka inte är beskrivna i bruksanvisningen. Endast kvalificerad fackpersonal får genomföra reparationerna.

1. Läs dessa anvisningar.
2. Spara dessa anvisningar.
3. Beakta alla varningar.
4. Följ alla anvisningar.
5. Använd inte apparaten i närheten av vatten.
6. Rengör endast med torr trasa.
7. Blockera inte ventilationsöppningarna. Installera enligt tillverkarens anvisningar.
8. Installera aldrig intill värmekällor som värme-element, varmluftsintag, spisar eller annan utrustning som avger värme (inklusive förstärkare).
9. Ändra aldrig en polariserad eller jordad kontakt. En polariserad kontakt har två blad – det ena bredare än det andra. En jordad kontakt har två blad och ett tredje jordstift. Det breda bladet eller jordstiftet är till för din säkerhet. Om den medföljande kontakten inte passar i ditt uttag, ska du kontakta en elektriker för att få uttaget bytt.

10. Förlägg elkabeln så, att det inte är möjligt att trampa på den och att den är skyddad mot skarpa kanter och inte kan skadas. Ge i synnerhet akt på områdena omkring stickkontakterna, förlängningskablarna och på det ställe, där elkabeln lämnar apparaten, är tillräckligt skyddade.

11. Apparaten måste alltid vara ansluten till elnätet med intakt skyddsledare.

12. Om huvudkontakten, eller ett apparatuttag, fungerar som avstängningsenhet måste denna alltid vara tillgänglig.

13. Använd endast tillkopplingar och tillbehör som angetts av tillverkaren.



14. Använd endast med vagn, stativ, trefot, hållare eller bord som angetts av tillverkaren, eller som sålts tillsammans med apparaten. Om du använder en vagn, var försiktig, när du

förflyttar kombinationen vagn-apparat, för att förhindra olycksfall genom snubbling.

15. Dra ur anslutningskontakten und åskväder eller när apparaten inte ska användas under någon längre tid.

16. Låt kvalificerad personal utföra all service. Service är nödvändig när apparaten har skadats, t.ex. när en elkabel eller kontakt är skadad, vätska eller främmande föremål har kommit in i apparaten, eller när den har fallit i golvet.



17. Kassera produkten på rätt sätt: den här symbolen indikerar att produkten inte ska kastas i hushållssoporna, enligt WEEE direktivet (2012/19/EU) och gällande, nationell lagstiftning. Produkten ska lämnas till ett auktoriserat återvinningsställe för

elektronisk och elektrisk utrustning (EEE). Om den här sortens avfall hanteras på fel sätt kan miljön, och människors hälsa, påverkas negativt på grund av potentiella risksubstanser som ofta associeras med EEE. Avfallshanteras produkten däremot på rätt sätt bidrar detta till att naturens resurser används på ett bra sätt. Kontakta kommun, ansvarig förvaltning eller avfallshanteringsföretag för mer information om återvinningscentral där produkten kan lämnas

18. Installera inte i ett trångt utrymme, t.ex. i en bokhylla eller liknande enhet.

19. Placera inte källor med öppen eld, t.ex. tända ljus, på apparaten.

20. Tänk på miljöaspekterna vid kassering av batterier. Batterier måste kasseras på ett batteriuppsamlingsställe.

21. Denna apparat kan användas i tropiska och mätliga klimat upp till 45 °C.

## FRISKRIVNINGSKLAUSUL

Music Tribe tar inget ansvar för någon förlust som kan drabbas av någon person som helt eller delvis förlitar sig på någon beskrivning, fotografi eller uttalande som finns här. Tekniska specifikationer, utseenden och annan information kan ändras utan föregående meddelande. Alla varumärken tillhör respektive ägare. Midas, Klark Teknik, Lab Gruppen, Lake, Tannoy, Turbosound, TC Electronic, TC Helicon, Behringer, Bugera, Aston Microphones och Coolaudio är varumärken eller registrerade varumärken som tillhör Music Tribe Global Brands Ltd. © Music Tribe Global Brands Ltd. 2023 Alla Rättigheter reserverade.

## BEGRÄNSAD GARANTI

För tillämpliga garantivillkor och ytterligare information om Music Tribes begränsade garanti, se fullständig information online på [community.musictribe.com/pages/support#warranty](https://community.musictribe.com/pages/support#warranty).

## PL Ważne informacje o bezpieczeństwie



### Uwaga

Terminale oznaczone symbolem przenoszą wystarczająco wysokie napięcie elektryczne, aby stworzyć ryzyko porażenia prądem. Używaj wyłącznie wysokiej jakości fabrycznie przygotowanych kabli z zainstalowanymi wtyczkami ¼" TS. Wszystkie inne instalacje lub modyfikacje powinny być wykonywane wyłącznie przez wykwalifikowany personel techniczny.



Ten symbol informuje o ważnych wskazówkach dotyczących obsługi i konserwacji urządzenia w dołączonej dokumentacji. Proszę przeczytać stosowne informacje w instrukcji obsługi.



### Uwaga

W celu wyeliminowania zagrożenia porażenia prądem zabrania się zdejmowania obudowy lub tylnej ścianki urządzenia. Elementy znajdujące się we wnętrzu urządzenia nie mogą być naprawiane przez użytkownika. Naprawy mogą być wykonywane jedynie przez wykwalifikowany personel.



### Uwaga

W celu wyeliminowania zagrożenia porażenia prądem lub zapalenia się urządzenia nie wolno wystawiać go na działanie deszczu i wilgotności oraz dopuszczać do tego, aby do wnętrza dostała się woda lub inna ciecz. Nie należy stawiać na urządzeniu napełnionych cieżką przedmiotów takich jak np. wazon lub szklanka.



### Uwaga

Prace serwisowe mogą być wykonywane jedynie przez wykwalifikowany personel. W celu uniknięcia zagrożenia porażenia prądem nie należy wykonywać żadnych manipulacji, które nie są opisane w instrukcji obsługi. Naprawy wykonywane mogą być jedynie przez wykwalifikowany personel techniczny.

1. Proszę przeczytać poniższe wskazówki.
  2. Proszę przechowywać niniejszą instrukcję.
  3. Należy przestrzegać wszystkich wskazówek ostrzegawczych.
  4. Należy postępować zgodnie z instrukcją obsługi.
  5. Urządzenia nie wolno używać w pobliżu wody.
  6. Urządzenia można czyścić wyłącznie suchą szmatką.
  7. Nie zasłaniać otworów wentylacyjnych.
- W czasie podłączania urządzenia należy przestrzegać zaleceń producenta.

8. Nie stawiać urządzenia w pobliżu źródeł ciepła takich, jak grzejniki, piece lub urządzenia produkujące ciepło (np. wzmacniacze).

9. W żadnym wypadku nie należy usuwać zabezpieczeń z wtyczek dwubiegunowych oraz wtyczek z uziemieniem. Wtyczka dwubiegunowa posiada dwa wtyki kontaktowe o różnej szerokości. Wtyczka z uziemieniem ma dwa wtyki kontaktowe i trzeci wtyk uziemienia. Szerszy wtyk kontaktowy lub dodatkowy wtyk uziemienia służą do zapewnienia bezpieczeństwa użytkowników. Jeśli format wtyczki urządzenia nie odpowiada standardowi gniazdka, proszę zwrócić się do elektryka z prośbą o wymianienie gniazda.

10. Kabel sieciowy należy ułożyć tak, aby nie był narażony na deptanie i działanie ostrych krawędzi, co mogłoby doprowadzić do jego uszkodzenia. Szczególną uwagę zwrócić należy na odpowiednią ochronę miejsc w pobliżu wtyczek i przedłużaczy oraz miejsce, w którym kabel sieciowy przymocowany jest do urządzenia.

11. Urządzenie musi być zawsze podłączone do sieci sprawnym przewodem z uziemieniem.

12. Jeżeli wtyk sieciowy lub gniazdo sieciowe w urządzeniu pełni funkcję wyłącznika, to muszą one być zawsze łatwo dostępne.

13. Używać wyłącznie sprzętu dodatkowego i akcesoriów zgodnie z zaleceniami producenta.



14. Używać jedynie zalecanych przez producenta lub znajdujących się w zestawie wózków, stojaków, statywów, uchwytów i stołów. W przypadku

posługiwania się wózkiem należy zachować szczególną ostrożność w trakcie przewożenia zestawu, aby uniknąć niebezpieczeństwa potknięcia się i zranienia.

15. W trakcie burzy oraz na czas dłuższego nieużywania urządzenia należy wyjąć wtyczkę z gniazdka sieciowego.

16. Wykonywanie wszelkich napraw należy zlecać jedynie wykwalifikowanemu pracownikowi serwisu. Przeprowadzenie przeglądu technicznego staje się konieczne, jeśli urządzenie zostało uszkodzone w jakikolwiek sposób (dotyczy to także kabla sieciowego lub wtyczki), jeśli do wnętrza urządzenia dostały się przedmioty lub ciecz, jeśli urządzenie wystawione było na działanie deszczu lub wilgoci, jeśli urządzenie nie funkcjonuje poprawnie oraz kiedy spadło na podłogę.



17. Prawidłowa utylizacja produktu: Ten symbol wskazuje, że tego produktu nie należy wyrzucać razem ze zwykłymi odpadami domowymi, tylko zgodnie z dyrektywą w sprawie zużytego sprzętu elektrycznego i elektronicznego (WEEE)

(2012/19/EU) oraz przepisami krajowymi. Niniejszy produkt należy przekazać do autoryzowanego punktu zbiórki zużytego sprzętu elektrycznego i elektronicznego. Niewłaściwe postępowanie z tego typu odpadami może wywołać szkodliwe działanie na środowisko naturalnej i

zdrowie człowieka z powodu potencjalnych substancji niebezpiecznych zaliczanych jako zużyty sprzęt elektryczny i elektroniczny. Jednocześnie, Twój wkład w prawidłową utylizację niniejszego produktu przyczynia się do oszczędnego wykorzystywania zasobów naturalnych. Szczegółowych informacji o miejscach, w których można oddawać zużyty sprzęt do recyklingu, udzielają urzędy miejskie, przedsiębiorstwa utylizacji odpadów lub najbliższy zakład utylizacji odpadów.

18. Nie instaluj w ograniczonej przestrzeni, takiej jak półka na książki lub podobny zestaw.

19. Nie stawiaj na urządzeniu źródeł otwartego ognia, takich jak zapalone świece.

20. Należy pamiętać o środowiskowych aspektach utylizacji baterii. Baterie należy utylizować w punkcie zbiórki baterii.

21. To urządzenie może być używane w klimacie tropikalnym i umiarkowanym do 45 °C.

## ZASTRZEŻENIA PRAWNE

Music Tribe nie ponosi odpowiedzialności za jakiegokolwiek straty, które mogą ponieść osoby, które polegają w całości lub w części na jakimkolwiek opisie, fotografii lub oświadczeniu zawartym w niniejszym dokumencie. Specyfikacje techniczne, wygląd i inne informacje mogą ulec zmianie bez powiadomienia. Wszystkie znaki towarowe są własnością ich odpowiednich właścicieli. Midas, Klark Teknik, Lab Gruppen, Lake, Tannoy, Turbosound, TC Electronic, TC Helicon, Behringer, Bugera, Aston Microphones i Coolaudio są znakami towarowymi lub zastrzeżonymi znakami towarowymi firmy Music Tribe Global Brands Ltd. © Music Tribe Global Brands Ltd. 2023 Wszystkie prawa zastrzeżone.

## OGRANICZONA GWARANCJA

Aby zapoznać się z obowiązującymi warunkami gwarancji i dodatkowymi informacjami dotyczącymi ograniczonej gwarancji Music Tribe, zapoznaj się ze wszystkimi szczegółami w trybie online pod adresem [community.musictribe.com/pages/support#warranty](https://community.musictribe.com/pages/support#warranty).

# 1. Introduction

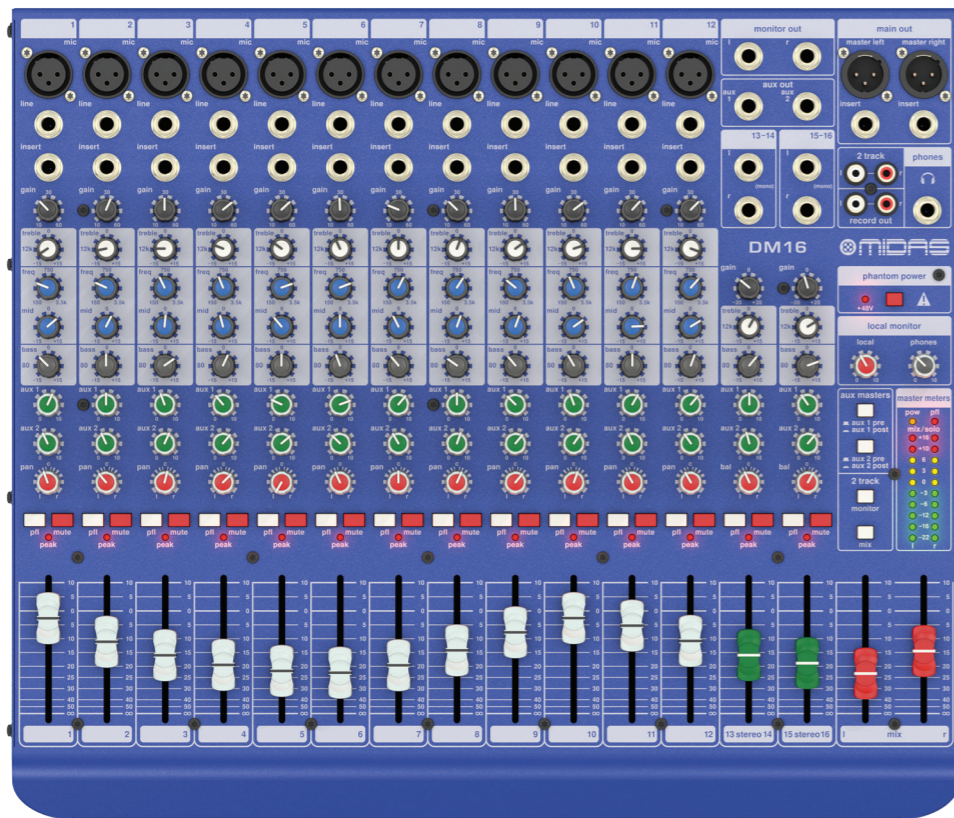

DM16

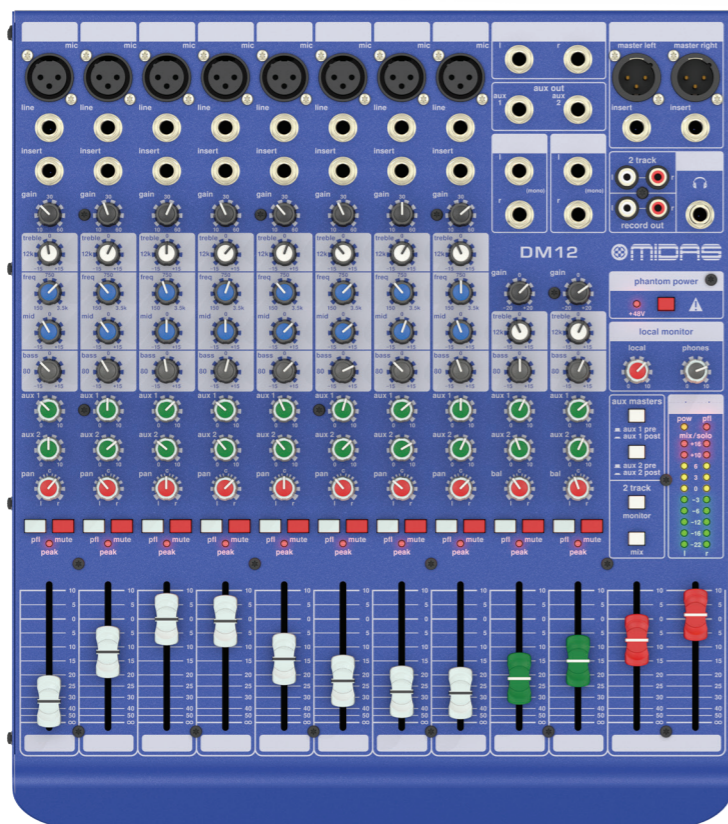

DM12

## Welcome!

Thank you for purchasing the DDA DM16/DM12 analogue mixing console.

The DM12 and DM16 are classic analogue consoles with plenty of routing options, musical EQ and the smooth, professional sound pioneered by DDA's sister company, Midas.

These consoles offer plenty of versatility for both studio and live applications, and with proper care and maintenance, you can expect your DDA console to perform faithfully for many years to come.

## Features

- Live performance and studio recording analogue mixer with 16/12 input channels
- 12/8 mono input channels with award-winning Midas microphone preamplifiers
- 2 electronically balanced stereo line input channels on ¼" TRS connectors
- 3 band EQ on mono channels with swept mid band
- 2 aux sends with pre/post fade switching
- 60 mm precision long-life faders
- Rugged chassis construction for durability in portable applications
- Auto-ranging universal switch-mode power supply
- 3-Year Warranty Program
- Designed and engineered in England

## About this manual

This is the operation manual for the DM16 and DM12 analogue mixing consoles. This manual is intended to help get your unit installed and in operation as quickly as possible by giving you unpacking, installation, connection, setting up and operating instructions. To help familiarise you with the DM16 and DM12, there is a description of the controls, along with easy-to-follow user instructions.

## 2. Getting Started

This section shows you how to unpack, install, connect up, switch on and configure the DM16/DM12 analogue mixing console.



**This equipment is supplied by a mains voltage that can cause electric shock injury.**

**Before installing, setting up or operating this equipment, make sure that you have read and fully understand all of this section and the "Important safety instructions" at the front of this manual. Refer to additional safety information on the top cover of the unit.**

### Unpacking

Carefully unpack your DM16/DM12 analogue mixing console. Then, inspect the console carefully for any signs of damage that may have occurred during transit and notify the courier immediately if you discover any.

Check the contents of your DM16/DM12 equipment package. If there are any parts missing, incorrect or faulty, please contact your local distributor or DDA.

Please retain the original packing in case you should need to return the equipment to the manufacturer or supplier, or transport or ship the unit later.

## Installation

The position of the console will vary from venue to venue. When installing the console, take the following into consideration:

- Before installing and operating this Class 1 equipment, make sure it is correctly connected to the protective earth conductor of the mains voltage supply socket outlet through the mains lead.
- When positioning the console for FOH (Front Of House) use it is worth placing the console in a position where the sound system used can be heard properly from the mix position. Try to avoid placing the console behind pillars or large objects, or mixing from a level above the speaker position (for example, from a balcony).
- The console should be located in a convenient space commensurate with the use to which the console is being put.
- Ideally a cool area is preferred, away from power distribution equipment or other potential sources of interference.
- Do not install the equipment in places of poor ventilation.
- Do not install this equipment in a location subjected to excessive heat, dust or mechanical vibration. Allow for adequate ventilation around the equipment, making sure that its fans and vents are not obstructed. Whenever possible, keep the equipment out of direct sunlight.
- Do not place the equipment in an unstable condition where it might accidentally fall over.
- Provision should be made for some flat surface surrounding the console to prevent people using the console as a table top.

## Power

The internal power supply is of the switch mode type that automatically senses the incoming mains voltage and will work where the nominal voltage is in the range 100 VAC to 240 VAC.

The correct leads for connection in the area to which the unit was shipped are supplied with the unit. The equipment should only be plugged into the mains outlets using the supplied leads.

Make sure the plug fitted on the supplied mains cable is securely fitted to the mains IEC connector on the unit. When fitting or removing a plug, always hold the plug itself and never use the cable, as this may damage the cable. Never insert or remove an electric plug with wet hands.

## Handling the equipment

When lifting or moving the equipment, always take its size and weight into consideration. If necessary, use suitable lifting equipment or transporting gear, or sufficient additional personnel.

Completely isolate the equipment electrically and disconnect all cables from the equipment before moving it.

Do not insert your fingers or hands in any gaps or openings on the equipment, for example, vents.

## Electric fields

In accordance with Part 15 of the FCC Rules & Regulations, "... changes or modifications not expressly approved by the party responsible for compliance could void the user's authority to operate the equipment."

Should this product be used in an electromagnetic field that is amplitude modulated by an audio frequency signal (20 Hz to 20 kHz), the signal to noise ratio may be degraded. Degradation of up to 60 dB at a frequency corresponding to the modulation signal may be experienced under extreme conditions (3 V/m, 90% modulation).

### 3. Top Panel

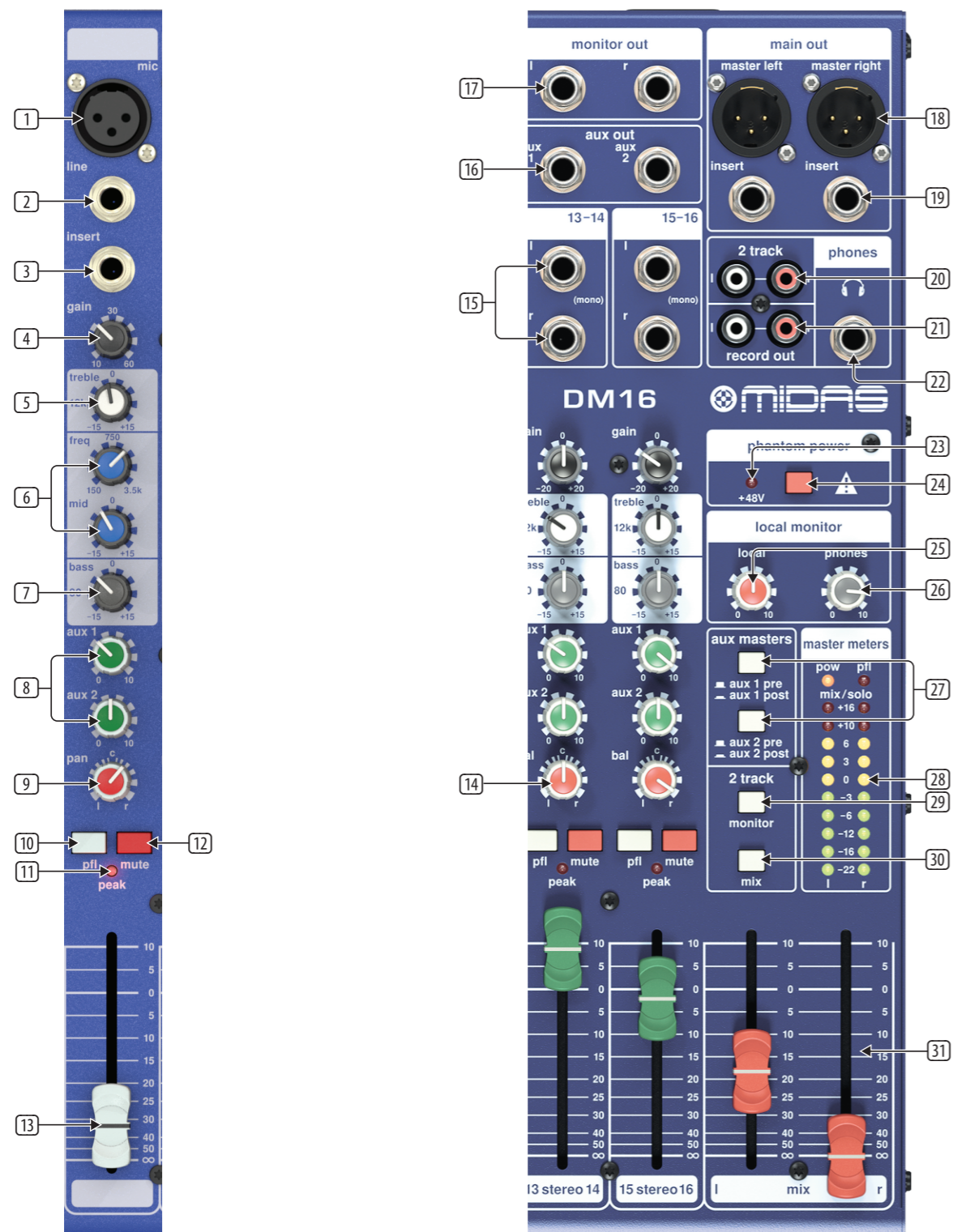

- 1 **MIC** input connects microphones and other balanced signals using XLR connectors.
- 2 **LINE** input uses a 1/4" TRS plug to connect either balanced or line-level unbalanced signals.
- 3 **INSERT** jack uses a 1/4" TRS plug to bring external effects processing (typically compression) into the channel's signal path. This jack requires specialised insert cables that split into two plugs (either 1/4" TS or XLR) to access the external unit's in and out connections.
- 4 **GAIN** knob adjusts the sensitivity of the MIC and/or LINE inputs.
- 5 **TREBLE** knob adjusts the high frequencies.
- 6 **MID** and **FREQ** knobs adjust midrange frequencies. Adjust the FREQ knob to select the specific frequency adjusted by the MID knob.
- 7 **BASS** knob adjusts the low frequencies.
- 8 **AUX 1** and **AUX 2** knobs controls the amount of signal sent from each channel to the AUX OUT jacks for monitoring or external effects processing. Use the AUX MASTERS buttons to control whether the AUX channels send a pre-fader signal (PRE) or a post-fader signal (POST).
- 9 **PAN** knobs control the left-right stereo placement for each channel.
- 10 **PFL** (Pre Fader Listen) button, when pressed, solos the channel and sends the input signal to the MASTER METERS section for more precise gain-setting. In PFL mode, the soloed signal routes to the MONITOR OUT and PHONES outputs, and the PFL LED in the MASTER METERS section will light up.
- 11 **PEAK LED** lights when the channel signal overloads.
- 12 **MUTE** button mutes the channel.
- 13 **CHANNEL FADERS** control the final level for each channel within the overall mix.
- 14 **BAL** knob controls the relative left-right balance for stereo signals coming in through the STEREO 1 and STEREO 2 inputs.
- 15 **STEREO 1** and **STEREO 2** inputs can be used to route left-right stereo signals into the mix, such as stereo returns from external effects processors. For mono signals, use the L (MONO) input of each pair of stereo inputs.
- 16 **AUX OUT** jacks can be used to route AUX mixes out to external effects processors or to stage monitors. For send-and-return effects processing, use the STEREO 1 and STEREO 2 inputs to route the effected "wet" signals back into the overall mix.
- 17 **MONITOR OUT** jacks use 1/4" TRS plugs to route a copy of the final mix out to local or studio monitors. Control the MONITOR OUT level by using the LOCAL knob in the LOCAL MONITOR section. In PFL (Pre Fader Listen) mode, the soloed PFL signal will override and replace the main mix signal in the MONITOR OUT output.
- 18 **MASTER LEFT** and **MASTER RIGHT** jacks use XLR connectors to send the final stereo mix out to monitors or the main house mix (live sound).
- 19 **MAIN OUT INSERT** jacks use a 1/4" TRS plugs to apply external effects processing to the final mix before the signal goes out through the MASTER outputs (e.g., to compress the entire final mix). This jack requires specialised insert cables that split into two plugs (either 1/4" TS or XLR) to access the external processor's in and out jacks.
- 20 **2 TRACK** uses RCA jacks to route an additional line-level stereo signal into the main mix (MIX button) and/or the MONITOR OUT mix (MONITOR button). Control the level of the 2 TRACK signal by using the volume control on your stereo sound source.
- 21 **RECORD OUT** uses RCA jacks to send a line-level copy of the final mix signal out to external recording devices.
- 22 **PHONES** jack connects headphones using a 1/4" TRS plug. Control the output level by using the PHONES knob in the LOCAL MONITOR section. The PHONES source signal comes from the main mix, except in PFL mode, when the soloed PFL signal will override and replace the main mix signal.
- 23 **+48 V LED** lights up to indicate that phantom power has been activated.
- 24 **PHANTOM POWER** button turns phantom power on and off.
- 25 **LOCAL** knob controls the output level for the MONITOR OUT jacks.
- 26 **PHONES** knob controls the output level for the PHONES jack.
- 27 **AUX MASTERS** buttons control the pre-fader (PRE) and post-fader (POST) settings for the AUX 1 and AUX 2 knobs.
- 28 **MASTER METERS** display levels for the main mix, as well as soloed channels with the PFL (Pre-Fader Listen) function activated for detailed gain-setting. The POW LED lights up to indicate that the unit has been powered up. The PFL LED lights up to indicate that the meter is being used for PFL gain setting.
- 29 **2 TRACK MONITOR** button routes the stereo 2 TRACK signal into the MONITOR OUT mix.
- 30 **2 TRACK MIX** button routes the stereo 2 TRACK signal into the main mix.
- 31 **MIX** faders adjust the overall output of the mixer at the MASTER LEFT and MASTER RIGHT jacks.

### 4. Rear Panel



- 32 **AC IN** accepts the included power cable for connection to a mains outlet.
- 33 **POWER ON** switch turns the mixer on and off.
- 34 **SERIAL NUMBER** for Warranty registration.



## 5. Connectors

To ensure the correct and reliable operation of the equipment, only high quality balanced, screened, twisted pair audio cable should be used. XLR connector shells should be of metal construction so that they provide a screen when connected to the console/snake and, where appropriate, they should have Pin 1 connected to the cable screen.

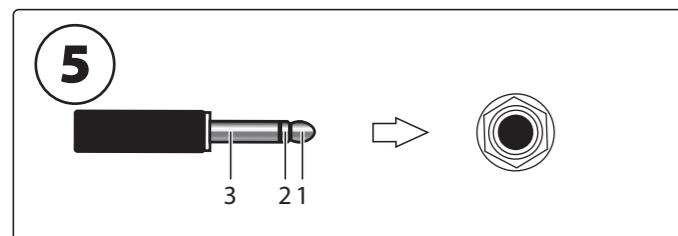
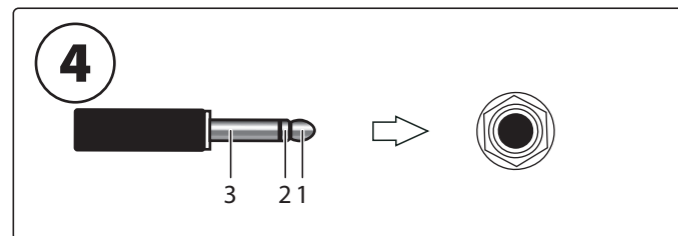
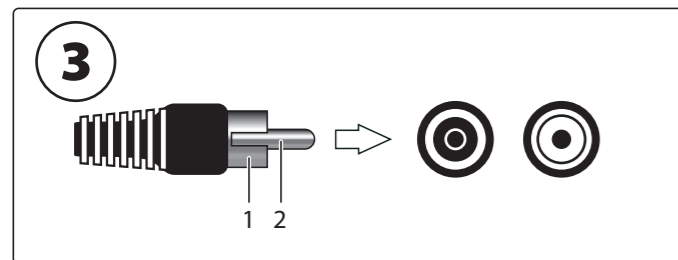
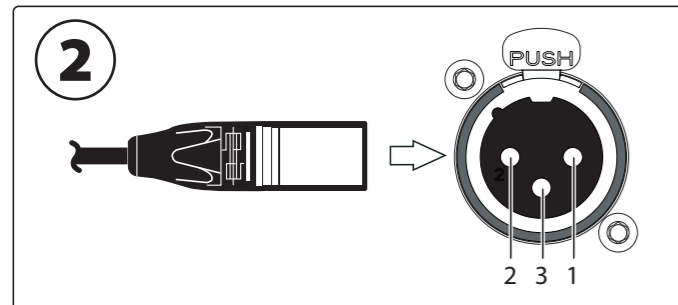
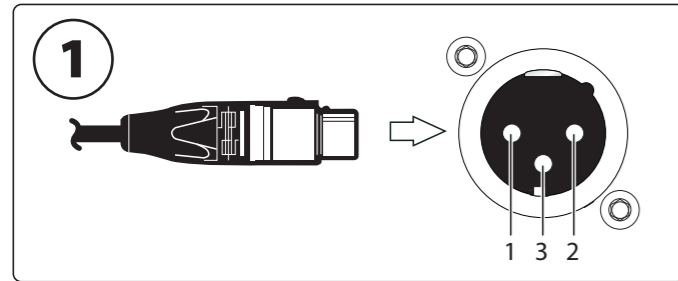

1. **Line output audio connector.** Female XLR plug and male XLR chassis connector with the following pinouts: 1 = ground; 2 = hot; and 3 = cold.
2. **Mic/line input audio connector.** Male XLR plug and female XLR chassis connector with the following pinouts: 1 = ground; 2 = hot; and 3 = cold.
3. **RCA connectors (2 track/record out).** Male RCA plug and female RCA chassis connector with the following pinouts: 1 = ground; 2 = signal.
4. **1/4" TRS jack plug (inserts).** Male 1/4" TRS plug and female TRS chassis connector with the following pinouts: 1 (tip) = send; 2 (ring) = return; 3 (sleeve) = ground.
5. **1/4" TRS jack plug (input, output, phones).** Male 1/4" TRS plug and female TRS chassis connector with the following pinouts: 1 (tip) = hot; 2 (ring) = cold; 3 (sleeve) = ground.

## 6. Operation

### Basic Operation

1. Make sure the power to all devices is turned off!
2. Connect all appropriate power and audio cables to the mixer.
3. Set the controls with all knobs centered and all faders down/off.
4. Turn the mixer on.

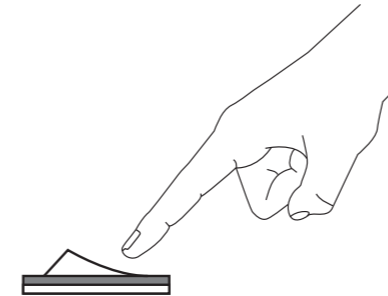

5. Set the GAIN for each channel. (See the Gain Setting section for details.)
6. With the MAIN MIX faders and LOCAL MONITOR knobs all the way down, turn on your PA system or monitors.
7. Slowly raise the MAIN MIX faders or LOCAL MONITOR knob to the desired level.
8. Adjust the relative level of each channel by raising each CHANNEL FADER.

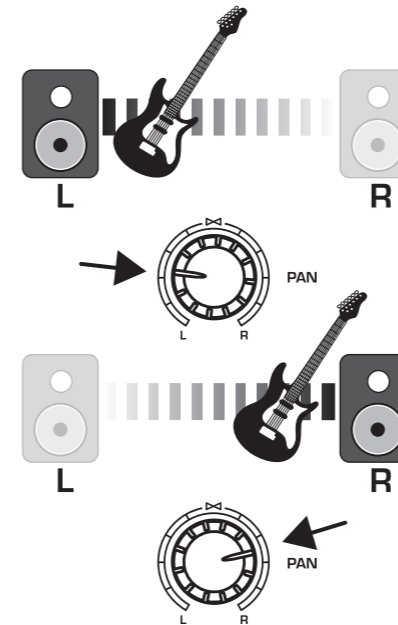

9. Adjust the left-right position of a channel in the stereo field if necessary by turning the channel's PAN or BAL knob.
10. For live applications, adjust the overall output from the mixer to the power amp or powered speakers by raising the MIX faders. If the red +10 or +16 LEDs on the MASTER METERS light, lower the MIX faders.
11. Use the AUX 1 and AUX 2 knobs to send the channel signals out to an effects processor or stage monitor connected to the AUX OUT jacks. If used for effects, route the signal back from the processor to the STEREO 1 or STEREO 2 inputs.

### Gain Setting

1. Press the Channel 1 PFL (Pre-Fader Listen) button to solo the channel for gain setting using the MASTER METERS. The PFL LED in the MASTER METERS section will light up.
2. Sing, speak or play at a normal level through the microphone or instrument connected to Channel 1.
3. While singing or playing, turn Channel 1's GAIN control. The MASTER METERS will display the signal level. Set the GAIN control so that the loudest peaks reach 0 on the MASTER METERS.
4. Press the Channel 1 PFL button again to deactivate Pre-Fade Listen mode for that channel.
5. Repeat Steps 1-4 for any other channels that will be used.

## 1. Introduzione

### Benvenuto!

Grazie per aver acquistato il mixer analogico DDA DM16/DM12.

Il DM12 e il DM16 sono console analogiche classiche con numerose opzioni di routing, EQ musicale e il suono fluido e professionale introdotto dalla società sorella di DDA, Midas.

Queste console offrono una grande versatilità sia per le applicazioni in studio che per quelle live e, con un'adeguata cura e manutenzione, puoi aspettarti che la tua console DDA funzioni fedelmente per molti anni a venire.

### Caratteristiche

- Mixer analogico per performance live e registrazione in studio con 16/12 canali di ingresso
- 12/8 canali di ingresso mono con premiati preamplificatori microfonic Midas
- 2 canali di ingresso di linea stereo bilanciati elettronicamente su connettori TRS da ¼"
- EQ a 3 bande su canali mono con banda media spazzata
- 2 mandate ausiliarie con commutazione pre / post fade
- Fader di precisione a lunga durata da 60 mm
- Costruzione robusta del telaio per una maggiore durata nelle applicazioni portatili
- Alimentatore universale a commutazione automatica
- Programma di garanzia di 3 anni
- Progettato e progettato in Inghilterra

### Di questo manuale

Questo è il manuale di istruzioni per le console di missaggio analogiche DM16 e DM12. Questo manuale ha lo scopo di aiutare a installare e mettere in funzione l'unità il più rapidamente possibile fornendo istruzioni per disimballaggio, installazione, collegamento, configurazione e funzionamento. Per aiutarti a familiarizzare con DM16 e DM12, è disponibile una descrizione dei controlli, insieme a istruzioni per l'utente facili da seguire.

## 2. Iniziare

This section shows you how to unpack, install, connect up, switch on and configure the DM16/DM12 analogue mixing console.



**Questa apparecchiatura è alimentata da una tensione di rete che può causare lesioni da scosse elettriche.**

**Prima di installare, configurare o utilizzare questa apparecchiatura, assicurarsi di aver letto e compreso appieno tutta questa sezione e le "Istruzioni importanti per la sicurezza" all'inizio di questo manuale. Fare riferimento a ulteriori informazioni sulla sicurezza sul coperchio superiore dell'unità.**

### Disimballaggio

Disimballare con attenzione la console di missaggio analogica DM16 / DM12. Quindi, ispeziona attentamente la console per eventuali segni di danni che potrebbero essersi verificati durante il trasporto e avvisa immediatamente il corriere se ne riscontri.

Verificare il contenuto della confezione dell'apparecchiatura DM16 / DM12. In caso di parti mancanti, errate o difettose, contattare il distributore locale o DDA.

Conservare l'imballaggio originale nel caso in cui sia necessario restituire l'apparecchiatura al produttore o fornitore, oppure trasportare o spedire l'unità in un secondo momento.

### Installazione

La posizione della console varierà da sede a sede. Quando si installa la console, tenere in considerazione quanto segue:

- Prima di installare e utilizzare questa apparecchiatura di Classe 1, assicurarsi che sia collegata correttamente al conduttore di terra protettivo della presa di alimentazione della tensione di rete tramite il cavo di alimentazione.
- Quando si posiziona la console per l'uso FOH (Front Of House), è opportuno posizionare la console in una posizione in cui il sistema audio utilizzato possa essere ascoltato correttamente dalla posizione di missaggio. Cerca di evitare di posizionare la console dietro colonne o oggetti di grandi dimensioni o di mixare da un livello sopra la posizione dell'altoparlante (ad esempio, da un balcone).
- La console deve essere collocata in un comodo spazio commisurato all'uso a cui viene destinata la console.
- Idealmente è preferibile un'area fresca, lontana dalle apparecchiature di distribuzione dell'alimentazione o da altre potenziali fonti di interferenza.
- Non installare l'apparecchiatura in luoghi con scarsa ventilazione.
- Non installare questa apparecchiatura in un luogo soggetto a calore eccessivo, polvere o vibrazioni meccaniche. Consentire un'adeguata ventilazione intorno all'apparecchiatura, assicurandosi che le sue ventole e prese d'aria non siano ostruite. Quando possibile, tenere l'apparecchiatura lontana dalla luce solare diretta.
- Non posizionare l'apparecchiatura in una condizione instabile da cui potrebbe cadere accidentalmente.
- È necessario prevedere una superficie piana attorno alla console per evitare che le persone utilizzino la console come piano di un tavolo.

### Energia

L'alimentatore interno è del tipo a commutazione che rileva automaticamente la tensione di rete in ingresso e funzionerà dove la tensione nominale è compresa tra 100 V CA e 240 V CA.

I cavi corretti per il collegamento nell'area in cui l'unità è stata spedita vengono forniti con l'unità. L'apparecchiatura deve essere collegata alle prese di corrente solo utilizzando i cavi forniti.

Assicurarsi che la spina montata sul cavo di alimentazione in dotazione sia saldamente fissata al connettore IEC di rete sull'unità. Quando si inserisce o si rimuove una spina, tenere sempre la spina stessa e non utilizzare mai il cavo, poiché ciò potrebbe danneggiare il cavo. Non inserire o rimuovere mai una spina elettrica con le mani bagnate.

### Manipolazione dell'attrezzatura

Quando si solleva o si sposta l'attrezzatura, tenere sempre in considerazione le sue dimensioni e il suo peso. Se necessario, utilizzare un'attrezzatura di sollevamento o attrezzatura di trasporto adeguata o personale aggiuntivo sufficiente.

Isolare completamente l'apparecchiatura elettricamente e scollegare tutti i cavi dall'apparecchiatura prima di spostarla.

Non inserire le dita o le mani negli spazi o nelle aperture dell'apparecchiatura, ad esempio nelle prese d'aria.

### Campi elettrici

In conformità con la Parte 15 delle norme e dei regolamenti FCC, "... cambiamenti o modifiche non espressamente approvati dalla parte responsabile della conformità potrebbero invalidare l'autorità dell'utente a utilizzare l'apparecchiatura."

Se questo prodotto viene utilizzato in un campo elettromagnetico modulato in ampiezza da un segnale di frequenza audio (da 20 Hz a 20 kHz), il rapporto segnale / rumore potrebbe essere degradato. In condizioni estreme (3 V / m, modulazione del 90%) si può verificare una degradazione fino a 60 dB a una frequenza corrispondente al segnale di modulazione.

## 3. Pannello superiore

- MIC** l'ingresso collega microfoni e altri segnali bilanciati utilizzando connettori XLR.
- LINE** l'ingresso utilizza una presa TRS da ¼" per collegare segnali bilanciati o sbilanciati a livello di linea.
- INSERT** jack utilizza un connettore TRS da ¼" per portare l'elaborazione degli effetti esterni (tipicamente compressione) nel percorso del segnale del canale. Questo jack richiede cavi di inserimento specializzati che si dividono in due connettori (TS da ¼" o XLR) per accedere all'ingresso e all'ingresso dell'unità esterna connessioni.
- GAIN** la manopola regola la sensibilità degli ingressi MIC e / o LINE.
- TREBLE** la manopola regola le alte frequenze.
- MID** le manopole **FREQ** regolano le frequenze medie. Regolare la manopola FREQ per selezionare la frequenza specifica regolata dalla manopola MID.
- BASS** la manopola regola le basse frequenze.
- AUX 1** le manopole **AUX 2** controllano la quantità di segnale inviato da ciascun canale alle prese AUX OUT per il monitoraggio o l'elaborazione degli effetti esterni. Utilizzare i pulsanti AUX MASTERS per controllare se i canali AUX inviano un segnale pre-fader (PRE) o un segnale post-fader (POST).
- PAN** le manopole controllano la posizione stereo sinistra-destra per ogni canale.
- PFL** pulsante (Pre Fader Listen), quando premuto, assolo il canale e invia il segnale in ingresso alla sezione MASTER METERS per un'impostazione più precisa del guadagno. In modalità PFL, il segnale in Solo viene inviato alle uscite MONITOR OUT e PHONES e il LED PFL nella sezione MASTER METERS si accende.
- PEAK LED** si accende quando il segnale del canale è in sovraccarico.
- MUTE** il pulsante disattiva il canale.
- CHANNEL FADERS** controllare il livello finale per ogni canale all'interno del mix complessivo.
- BAL** la manopola controlla il bilanciamento relativo sinistra-destra per i segnali stereo in arrivo dagli ingressi STEREO 1 e STEREO 2.
- STEREO 1** gli ingressi **STEREO 2** possono essere utilizzati per indirizzare i segnali stereo sinistra-destra nel mix, come i ritorni stereo da processori di effetti esterni. Per i segnali mono, utilizzare l'ingresso L (MONO) di ciascuna coppia di ingressi stereo.
- AUX OUT** jack possono essere usati per indirizzare i mix AUX verso processori di effetti esterni o monitor da palco. Per l'elaborazione degli effetti send-and-return, usa gli ingressi STEREO 1 e STEREO 2 per reindirizzare i segnali "wet" effettuati nel mix generale.
- MONITOR OUT** jack utilizzano connettori TRS da ¼" per indirizzare una copia del mix finale in uscita ai monitor locali o in studio. Controlla il livello MONITOR OUT utilizzando la manopola LOCAL nella sezione LOCAL MONITOR. In modalità PFL (Pre Fader Listen), il segnale PFL in solo sovrascriverà e sostituirà il segnale del mix principale nell'uscita MONITOR OUT.

- MASTER LEFT** i jack **MASTER RIGHT** utilizzano connettori XLR per inviare il mix stereo finale ai monitor o al mix house principale (suono dal vivo).
- MAIN OUT INSERT** i jack utilizzano connettori TRS da ¼" per applicare l'elaborazione degli effetti esterni al mix finale prima che il segnale esca dalle uscite MASTER (ad esempio, per comprimere l'intero mix finale). Questo jack richiede cavi di inserimento specializzati che si dividono in due connettori (¼" TS o XLR) per accedere ai jack di ingresso e uscita del processore esterno.
- 2 TRACK** utilizza jack RCA per indirizzare un segnale stereo a livello di linea aggiuntivo nel mix principale (pulsante MIX) e / o nel mix MONITOR OUT (pulsante MONITOR). Controlla il livello del segnale 2 TRACK utilizzando il controllo del volume sulla tua sorgente audio stereo.
- RECORD OUT** utilizza jack RCA per inviare una copia a livello di linea del segnale di missaggio finale a dispositivi di registrazione esterni.
- PHONES** collega le cuffie utilizzando una presa TRS da ¼". Controlla il livello di uscita utilizzando la manopola PHONES nella sezione LOCAL MONITOR. Il segnale sorgente PHONES proviene dal mix principale, tranne in modalità PFL, quando il segnale PFL in solo prevarrà e sostituirà il segnale di mix principale.
- +48 V LED** si accende per indicare che l'alimentazione phantom è stata attivata.
- PHANTOM POWER** il pulsante attiva e disattiva l'alimentazione phantom.
- LOCAL** la manopola controlla il livello di uscita per i jack MONITOR OUT.
- PHONES** la manopola controlla il livello di uscita per la presa PHONES.
- AUX MASTERS** i pulsanti controllano le impostazioni pre-fader (PRE) e post-fader (POST) per le manopole AUX 1 e AUX 2.
- MASTER METERS** visualizzare i livelli per il mix principale, così come i canali in Solo con la funzione PFL (Pre-Fader Listen) attivata per un'impostazione dettagliata del guadagno. Il LED POW si accende per indicare che l'unità è stata accesa. Il LED PFL si accende per indicare che il misuratore è in uso per l'impostazione del guadagno PFL.
- 2 TRACK MONITOR** il pulsante indirizza il segnale stereo 2 TRACK nel mix MONITOR OUT.
- 2 TRACK MIX** il pulsante indirizza il segnale stereo 2 TRACK nel mix principale.
- MIX** i fader regolano l'uscita complessiva del mixer ai jack MASTER LEFT e MASTER RIGHT.

## 4. Rear Panel

- AC IN** accetta il cavo di alimentazione incluso per il collegamento a una presa di rete.
- POWER ON** interruttore accende e spegne il mixer.
- SERIAL NUMBER** per la registrazione della garanzia.

## 5. Connettori

Per garantire il funzionamento corretto e affidabile dell'apparecchiatura, è necessario utilizzare solo un cavo audio a doppino intrecciato schermato e bilanciato di alta qualità. I gusci dei connettori XLR devono essere di metallo in modo da fornire uno schermo quando sono collegati alla console / al serpente e, dove appropriato, dovrebbero avere il Pin 1 collegato allo schermo del cavo.

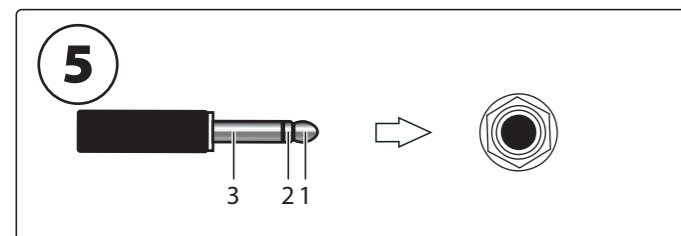
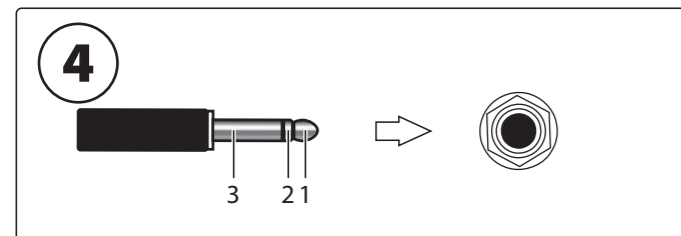
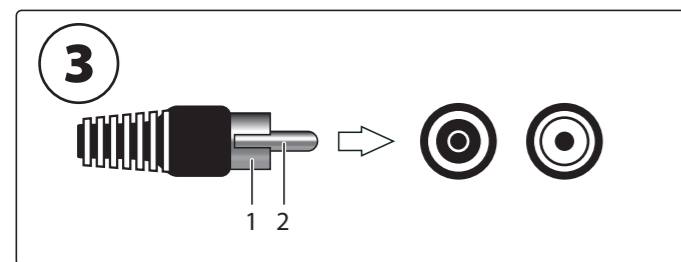
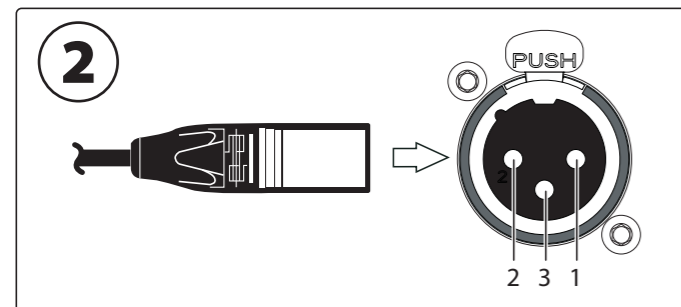
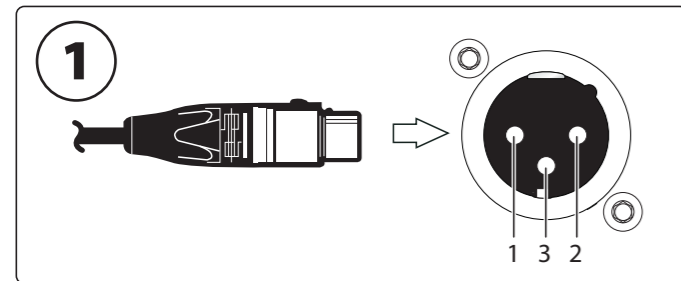

1. **Connettore audio di uscita di linea.** Spina XLR femmina e connettore chassis XLR maschio con le seguenti piedinature: 1 = massa; 2 = caldo; e 3 = freddo.
2. **Connettore audio ingresso microfono / linea.** Spina XLR maschio e connettore chassis XLR femmina con le seguenti piedinature: 1 = massa; 2 = caldo; e 3 = freddo.
3. **Connettori RCA (2 tracce / uscita di registrazione).** Spina RCA maschio e connettore chassis RCA femmina con le seguenti piedinature: 1 = massa; 2 = segnale.
4. **Spina jack TRS da 1/4" (inserti).** Spina TRS maschio da 1/4" e connettore telaio TRS femmina con le seguenti piedinature: 1 (punta) = mandata; 2 (anello) = ritorno; 3 (guaina) = massa.
5. **Spina jack TRS da 1/4" (ingresso, uscita, cuffie).** Spina TRS maschio da 1/4" e connettore telaio TRS femmina con le seguenti piedinature: 1 (punta) = caldo; 2 (anello) = freddo; 3 (guaina) = terra.

## 6. Operazione

### Operazione base

1. Assicurati che l'alimentazione a tutti i dispositivi sia spenta!
2. Collegare tutti i cavi di alimentazione e audio appropriati al mixer.
3. Impostare i controlli con tutte le manopole centrate e tutti i fader abbassati / disattivati.
4. Accendi il mixer.

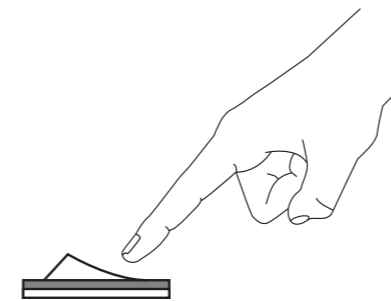

5. Imposta il GAIN per ogni canale. (Vedere la sezione Impostazione del guadagno per i dettagli.)
6. Con i fader MAIN MIX e le manopole LOCAL MONITOR completamente abbassati, accendi il sistema PA o monitor.
7. Alzate lentamente i fader MAIN MIX o la manopola LOCAL MONITOR al livello desiderato.
8. Regolare il livello relativo di ogni canale alzando ogni CHANNEL FADER.

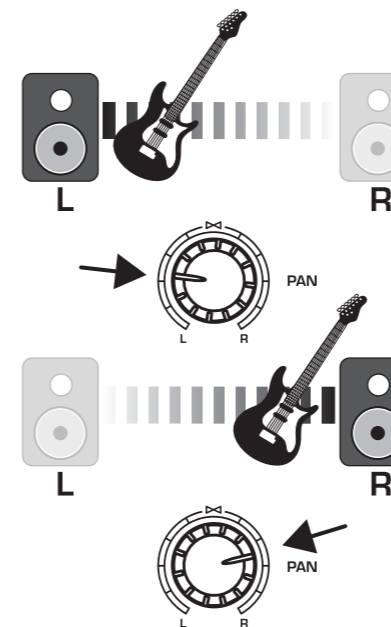

9. Se necessario, regolare la posizione sinistra-destra di un canale nel campo stereo ruotando la manopola PAN o BAL del canale.
10. Per le applicazioni dal vivo, regola l'uscita complessiva dal mixer all'amplificatore di potenza o agli altoparlanti amplificati alzando i fader MIX. Se i LED rossi +10 o +16 sui MASTER METERS si accendono, abbassare i fader MIX.
11. Utilizzare le manopole AUX 1 e AUX 2 per inviare i segnali del canale a un processore di effetti o monitor da palco collegato alle prese AUX OUT. Se utilizzato per gli effetti, reindirizza il segnale dal processore agli ingressi STEREO 1 o STEREO 2.

### Guadagna impostazione

1. Premere il pulsante PFL (Pre-Fader Listen) del canale 1 per mettere in solo il canale per l'impostazione del guadagno utilizzando i MISURATORI MASTER. Il LED PFL nella sezione MASTER METERS si accenderà.
2. Canta, parla o suona a un livello normale attraverso il microfono o lo strumento collegato al Canale 1.
3. Mentre canti o suoni, ruota il controllo GAIN del canale 1. I MISURATORI MASTER visualizzeranno il livello del segnale. Regola il controllo GAIN in modo che i picchi più forti raggiungano lo 0 sui MASTER METERS.
4. Premere nuovamente il pulsante PFL del canale 1 per disattivare la modalità di ascolto pre-dissolvenza per quel canale.
5. Ripetere i passaggi 1-4 per tutti gli altri canali che verranno utilizzati.

## 1. Introduction

### Bienvenue!

Merci d'avoir acheté la console de mixage analogique DDA DM16 / DM12.

Les DM12 et DM16 sont des consoles analogiques classiques avec de nombreuses options de routage, un égaliseur musical et le son fluide et professionnel mis au point par la société sœur de DDA, Midas.

Ces consoles offrent une grande polyvalence pour les applications en studio et en direct, et avec un soin et une maintenance appropriés, vous pouvez vous attendre à ce que votre console DDA fonctionne fidèlement pendant de nombreuses années.

### Traits

- Mélangeur analogique de performance en direct et d'enregistrement en studio avec 16/12 canaux d'entrée
- 12/8 canaux d'entrée mono avec préamplificateurs micro Midas primés
- 2 canaux d'entrée ligne stéréo symétrisés électroniquement sur connecteurs TRS ¼"
- EQ 3 bandes sur canaux mono avec bande médiane balayée
- 2 départs auxiliaires avec commutation pré / post fade
- Faders de précision longue durée de 60 mm
- Construction de châssis robuste pour une durabilité dans les applications portables
- Bloc d'alimentation universel à découpage automatique
- Programme de garantie de 3 ans
- Conçu et fabriqué en Angleterre

### À propos de ce manuel

Ceci est le manuel d'utilisation des consoles de mixage analogiques DM16 et DM12. Ce manuel est destiné à vous aider à installer et à utiliser votre appareil le plus rapidement possible en vous donnant des instructions de déballage, d'installation, de connexion, de configuration et d'utilisation. Pour vous aider à vous familiariser avec le DM16 et le DM12, vous trouverez une description des commandes, ainsi que des instructions d'utilisation faciles à suivre.

## 2. Commencer

Cette section vous montre comment déballer, installer, connecter, allumer et configurer la console de mixage analogique DM16 / DM12.



**Cet équipement est alimenté par une tension secteur qui peut provoquer des chocs électriques.**

**Avant d'installer, de configurer ou d'utiliser cet équipement, assurez-vous d'avoir lu et compris entièrement cette section et les «Consignes de sécurité importantes» au début de ce manuel. Reportez-vous aux informations de sécurité supplémentaires sur le capot supérieur de l'unité.**

### Déballage

Déballer soigneusement votre console de mixage analogique DM16 / DM12. Ensuite, inspectez soigneusement la console pour déceler tout signe de dommage qui aurait pu survenir pendant le transport et informez immédiatement le transporteur si vous en découvrez.

Vérifiez le contenu de votre équipement DM16 / DM12. S'il y a des pièces manquantes, incorrectes ou défectueuses, veuillez contacter votre distributeur local ou DDA.

Veillez conserver l'emballage d'origine au cas où vous auriez besoin de renvoyer l'équipement au fabricant ou au fournisseur, ou de transporter ou d'expédier l'appareil plus tard.

### Installation

La position de la console variera d'un lieu à l'autre. Lors de l'installation de la console, tenez compte des éléments suivants:

- Avant d'installer et d'utiliser cet équipement de classe 1, assurez-vous qu'il est correctement connecté au conducteur de terre de protection de la prise d'alimentation secteur via le cordon d'alimentation.
- Lors du positionnement de la console pour une utilisation FOH (Front Of House), il vaut la peine de placer la console dans une position où le système audio utilisé peut être entendu correctement depuis la position de mixage. Essayez d'éviter de placer la console derrière des piliers ou de gros objets, ou de mélanger à partir d'un niveau au-dessus de la position de l'enceinte (par exemple, depuis un balcon).
- La console doit être située dans un espace pratique en rapport avec l'utilisation à laquelle la console est faite.
- Idéalement, un endroit frais est préférable, loin des équipements de distribution électrique ou d'autres sources potentielles d'interférence.
- N'installez pas l'équipement dans des endroits mal ventilés.
- N'installez pas cet équipement dans un endroit soumis à une chaleur excessive, à de la poussière ou à des vibrations mécaniques. Prévoyez une ventilation adéquate autour de l'équipement, en vous assurant que ses ventilateurs et événements ne sont pas obstrués. Dans la mesure du possible, gardez l'équipement hors de la lumière directe du soleil.
- Ne placez pas l'équipement dans un état instable où il pourrait tomber accidentellement.
- Des dispositions doivent être prises pour une surface plane entourant la console pour empêcher les personnes d'utiliser la console comme plateau de table.

### Puissance

L'alimentation interne est du type à découpage qui détecte automatiquement la tension secteur entrante et fonctionnera là où la tension nominale est comprise entre 100 Vca et 240 Vca.

Les fils appropriés pour la connexion dans la zone à laquelle l'unité a été expédiée sont fournis avec l'unité. L'équipement doit être branché uniquement sur les prises secteur à l'aide des câbles fournis.

Assurez-vous que la fiche installée sur le câble secteur fourni est solidement fixée au connecteur secteur IEC de l'unité. Lors de la mise en place ou du retrait d'une fiche, tenez toujours la fiche elle-même et n'utilisez jamais le câble, car cela pourrait endommager le câble. Ne jamais insérer ou retirer une fiche électrique avec les mains mouillées.

### Manipulation de l'équipement

Lorsque vous soulevez ou déplacez l'équipement, tenez toujours compte de sa taille et de son poids. Si nécessaire, utilisez un équipement de levage ou un équipement de transport approprié ou un personnel supplémentaire suffisant.

Isolez complètement l'équipement électriquement et débranchez tous les câbles de l'équipement avant de le déplacer.

N'insérez pas vos doigts ou vos mains dans les fentes ou ouvertures de l'équipement, par exemple les événements.

### Champs électriques

Conformément à la partie 15 des règles et règlements de la FCC, «... les changements ou modifications non expressément approuvés par la partie responsable de la conformité peuvent annuler le droit de l'utilisateur à faire fonctionner l'équipement.»

Si ce produit est utilisé dans un champ électromagnétique modulé en amplitude par un signal de fréquence audio (20 Hz à 20 kHz), le rapport signal / bruit peut être dégradé. Une dégradation allant jusqu'à 60 dB à une fréquence correspondant au signal de modulation peut être ressentie dans des conditions extrêmes (3 V / m, 90% de modulation). Introduction

## 3. Panneau du haut

- MIC** L'entrée connecte des microphones et d'autres signaux symétriques à l'aide de connecteurs XLR.
- LINE** L'entrée utilise une fiche TRS ¼" pour connecter des signaux symétriques ou asymétriques de niveau ligne.
- INSERT** utilise une fiche TRS ¼" pour amener le traitement des effets externes (généralement la compression) dans le chemin du signal du canal. Cette prise nécessite des câbles d'insertion spécialisés qui se divisent en deux fiches (¼" TS ou XLR) pour accéder à l'entrée de l'unité externe et sur les connexions.
- GAIN** Le bouton règle la sensibilité des entrées MIC et / ou LINE.
- TREBLE** Le bouton règle les hautes fréquences.
- MID** et les boutons **FREQ** ajustent les fréquences moyennes. Réglez le bouton FREQ pour sélectionner la fréquence spécifique ajustée par le bouton MID.
- BASS** bouton règle les basses fréquences.
- AUX 1** et les boutons **AUX 2** contrôlent la quantité de signal envoyé de chaque canal aux prises AUX OUT pour l'écoute ou le traitement des effets externes. Utilisez les boutons AUX MASTERS pour contrôler si les canaux AUX envoient un signal pré-fader (PRE) ou un signal post-fader (POST).
- PAN** les boutons contrôlent le placement stéréo gauche-droite de chaque canal.
- PFL** e bouton (Pre Fader Listen), lorsqu'il est enfoncé, solos le canal et envoie le signal d'entrée à la section MASTER METERS pour un réglage de gain plus précis. En mode PFL, le signal mis en solo est acheminé vers les sorties MONITOR OUT et PHONES, et la LED PFL de la section MASTER METERS s'allume.
- PEAK LED** s'allume lorsque le signal du canal est surchargé.
- MUTE** Le bouton coupe le canal.
- CHANNEL FADERS** contrôler le niveau final de chaque canal dans le mixage général.
- BAL** Le bouton contrôle la balance relative gauche-droite pour les signaux stéréo provenant des entrées STEREO 1 et STEREO 2.
- STEREO 1** et les entrées **STEREO 2** peuvent être utilisées pour acheminer les signaux stéréo gauche-droite dans le mixage, tels que les retours stéréo de processeurs d'effets externes. Pour les signaux mono, utilisez l'entrée L (MONO) de chaque paire d'entrées stéréo.
- AUX OUT** Les prises peuvent être utilisées pour acheminer les mixages AUX vers des processeurs d'effets externes ou vers des moniteurs de scène. Pour le traitement des effets d'envoi et de retour, utilisez les entrées STEREO 1 et STEREO 2 pour acheminer les signaux «humides» vers le mixage général.
- MONITOR OUT** Les prises utilisent des prises TRS ¼" pour acheminer une copie du mixage final vers des moniteurs locaux ou de studio. Contrôlez le niveau MONITOR OUT à l'aide du bouton LOCAL de la section LOCAL MONITOR. En mode PFL (Pre Fader Listen), le signal PFL mis en solo remplacera et remplacera le signal de mixage principal dans la sortie MONITOR OUT.

- MASTER LEFT** et les prises **MASTER RIGHT** utilisent des connecteurs XLR pour envoyer le mixage stéréo final aux moniteurs ou au mixage maison principal (son en direct).
- MAIN OUT INSERT** Les prises utilisent des fiches TRS ¼" pour appliquer le traitement des effets externes au mixage final avant que le signal ne sorte par les sorties MASTER (par exemple, pour compresser tout le mixage final). Cette prise nécessite des câbles d'insertion spécialisés qui se divisent en deux fiches (soit ¼" TS ou XLR) pour accéder aux prises d'entrée et de sortie du processeur externe.
- 2 TRACK** Utilise des prises RCA pour acheminer un signal stéréo de niveau ligne supplémentaire vers le mixage principal (bouton MIX) et / ou le mixage MONITOR OUT (bouton MONITOR). Contrôlez le niveau du signal 2 TRACK en utilisant la commande de volume de votre source sonore stéréo.
- RECORD OUT** utilise des prises RCA pour envoyer une copie de niveau ligne du signal de mixage final vers des appareils d'enregistrement externes.
- PHONES** (S permet de connecter un casque à l'aide d'une fiche TRS ¼" . Contrôlez le niveau de sortie à l'aide du bouton PHONES de la section LOCAL MONITOR. Le signal source PHONES provient du mixage principal, sauf en mode PFL, lorsque le signal PFL mis en solo remplacera signal de mixage principal.
- +48 V LED** s'allume pour indiquer que l'alimentation fantôme a été activée.
- PHANTOM POWER** Le bouton active et désactive l'alimentation fantôme.
- LOCAL** commande le niveau de sortie des prises MONITOR OUT.
- PHONES** (S Le bouton contrôle le niveau de sortie de la prise PHONES.
- AUX MASTERS** Les boutons contrôlent les réglages pré-fader (PRE) et post-fader (POST) pour les boutons AUX 1 et AUX 2.
- MASTER METERS** les niveaux d'affichage pour le mixage principal, ainsi que les canaux mis en solo avec la fonction PFL (Pre-Fader Listen) activée pour un réglage détaillé du gain. La LED POW s'allume pour indiquer que l'unité a été mise sous tension. La LED PFL s'allume pour indiquer que le compteur est utilisé pour le réglage du gain PFL.
- 2 TRACK MONITOR** La touche achemine le signal stéréo 2 TRACK vers le mixage MONITOR OUT.
- 2 TRACK MIX** Le bouton achemine le signal stéréo 2 TRACK dans le mixage principal.
- MIX** les faders règlent

## 4. Panneau arrière

- AC IN** accepte le câble d'alimentation inclus pour la connexion à une prise secteur.
- POWER ON** interrupteur allume et éteint le mélangeur.
- SERIAL NUMBER** pour l'enregistrement de la garantie.

## 5. Connecteurs

Pour garantir un fonctionnement correct et fiable de l'équipement, seul un câble audio à paire torsadée, blindé et symétrique de haute qualité doit être utilisé. Les coques de connecteur XLR doivent être de construction métallique afin de fournir un écran lorsqu'elles sont connectées à la console / snake et, le cas échéant, elles doivent avoir la broche 1 connectée à l'écran du câble.

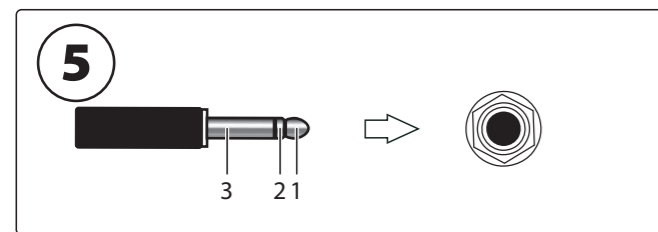
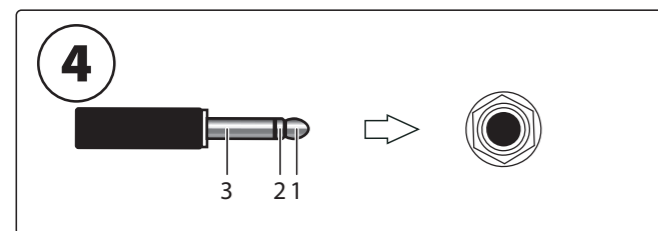
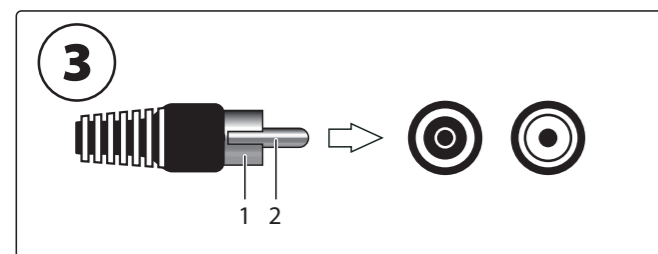
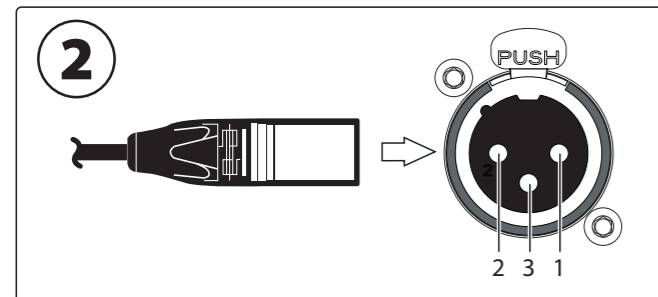
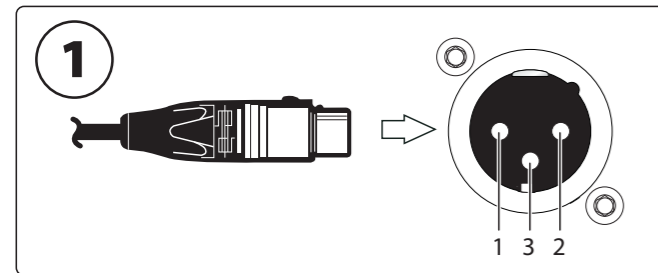

- Connecteur audio de sortie de ligne.** Fiche XLR femelle et connecteur châssis XLR mâle avec les brochages suivants: 1 = masse; 2 = chaud; et 3 = froid.
- Connecteur audio d'entrée micro / ligne.** Fiche XLR mâle et connecteur châssis XLR femelle avec les brochages suivants: 1 = masse; 2 = chaud; et 3 = froid.
- Connecteurs RCA (2 pistes / sortie d'enregistrement).** Fiche RCA mâle et connecteur châssis RCA femelle avec les brochages suivants: 1 = masse; 2 = signal.
- Prise jack 6,35 mm TRS (inserts).** Fiche TRS mâle ¼" et connecte 2 (anneau) = retour; 3 (manchon) = masse.
- Prise jack 6,35 mm TRS (entrée, sortie, casque).** Fiche TRS mâle ¼" et connecteur châssis TRS femelle avec les broches suivantes: 1 (pointe) = chaud; 2 (anneau) = froid; 3 (manchon) = masse.

## 6. Opération

### Opération de base

- Assurez-vous que tous les appareils sont hors tension!
- Connectez tous les câbles d'alimentation et audio appropriés à la console de mixage.
- Réglez les commandes avec tous les boutons centrés et tous les faders baissés / désactivés.
- Allumez le mélangeur.

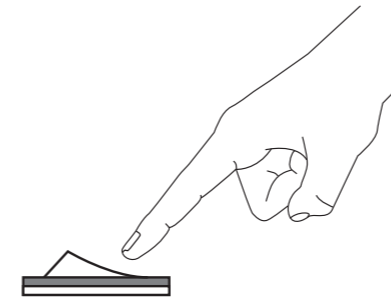

- Réglez le GAIN pour chaque canal. (Voir la section Réglage du gain pour plus de détails.)
- Avec les faders MAIN MIX et les boutons LOCAL MONITOR tout en bas, allumez votre système de sonorisation ou vos moniteurs.
- Montez lentement les faders MAIN MIX ou le bouton LOCAL MONITOR au niveau souhaité.
- Réglez le niveau relatif de chaque canal en augmentant chaque CHANNEL FADER.

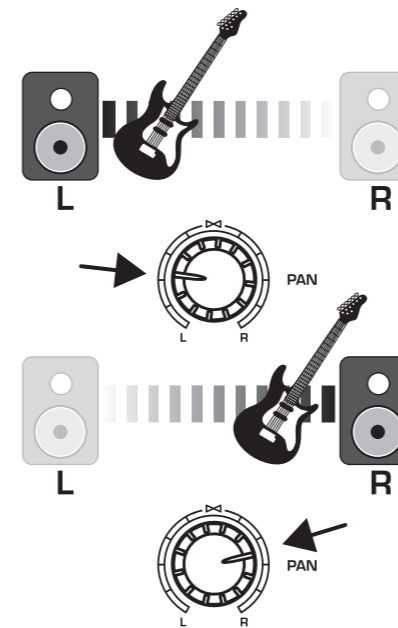

- Ajustez la position gauche-droite d'un canal dans le champ stéréo si nécessaire en tournant le bouton PAN ou BAL du canal.
- Pour les applications en direct, ajustez la sortie globale de la console de mixage vers l'ampli de puissance ou les haut-parleurs amplifiés en augmentant les faders MIX. Si les LED rouges +10 ou +16 du MASTER METERS s'allument, baissez les faders MIX.
- Utilisez les boutons AUX 1 et AUX 2 pour envoyer les signaux de canal à un processeur d'effets ou à un moniteur de scène connecté aux prises AUX OUT. S'il est utilisé pour les effets, renvoyez le signal du processeur vers les entrées STEREO 1 ou STEREO 2.

### Réglage du gain

- Appuyez sur le bouton PFL (écoute pré-fader) du canal 1 pour mettre en solo le canal pour le réglage du gain à l'aide des MASTER METERS. La LED PFL de la section MASTER METERS s'allumera.
- Chantez, parlez ou jouez à un niveau normal via le microphone ou l'instrument connecté au canal 1.
- Tout en chantant ou en jouant, tournez la commande GAIN du canal 1. Les MASTER METERS afficheront le niveau du signal. Réglez la commande GAIN de sorte que les pics les plus forts atteignent 0 sur les MASTER METERS.
- Appuyez à nouveau sur le bouton PFL du canal 1 pour désactiver le mode d'écoute pré-fondu pour ce canal.
- Répétez les étapes 1 à 4 pour tous les autres canaux qui seront utilisés.

## 1. Einführung

### Herzlich willkommen!

Vielen Dank, dass Sie sich für das analoge Mischpult DDA DM16 / DM12 entschieden haben.

Die DM12 und DM16 sind klassische analoge Konsolen mit zahlreichen Routing-Optionen, musikalischem EQ und dem weichen, professionellen Sound, der von DDAs Schwesterfirma Midas entwickelt wurde.

Diese Konsolen bieten viel Vielseitigkeit sowohl für Studio- als auch für Live-Anwendungen. Bei richtiger Pflege und Wartung können Sie davon ausgehen, dass Ihre DDA-Konsole über viele Jahre hinweg eine einwandfreie Leistung erbringt.

### Eigenschaften

- Live-Performance und analoger Mixer für Studioaufnahmen mit 16/12 Eingangskanälen
- 12/8 Mono-Eingangskanäle mit preisgekrönten Midas-Mikrofonvorverstärkern
- 2 elektronisch symmetrierte Stereo-Line-Eingangskanäle an ¼" TRS-Anschlüssen
- 3-Band-EQ auf Monokanälen mit überstrichenem Mittelband
- 2 Aux Sends mit Pre / Post Fade Switching
- Langlebige Fader mit 60 mm Präzision
- Robuste Gehäusekonstruktion für Langlebigkeit in tragbaren Anwendungen
- Universal-Schaltnetzteil mit automatischer Reichweite
- 3 Jahre Garantieprogramm
- Entworfen und konstruiert in England

### Über diese Anleitung

Dies ist die Bedienungsanleitung für die analogen Mischpulte DM16 und DM12. Dieses Handbuch soll Ihnen helfen, Ihr Gerät so schnell wie möglich zu installieren und in Betrieb zu nehmen, indem es Ihnen Anweisungen zum Auspacken, Installieren, Anschließen, Einrichten und Bedienen gibt. Um Sie mit DM16 und DM12 vertraut zu machen, finden Sie eine Beschreibung der Steuerelemente sowie leicht zu befolgende Benutzeranweisungen.

## 2. Anfängen

In diesem Abschnitt erfahren Sie, wie Sie das analoge Mischpult DM16 / DM12 auspacken, installieren, anschließen, einschalten und konfigurieren.



**Dieses Gerät wird mit einer Netzspannung versorgt, die zu Stromschlägen führen kann.**

**Vergewissern Sie sich vor der Installation, Einrichtung oder dem Betrieb dieses Geräts, dass Sie den gesamten Abschnitt und die „Wichtigen Sicherheitshinweise“ am Anfang dieses Handbuchs gelesen und vollständig verstanden haben. Weitere Sicherheitsinformationen finden Sie auf der oberen Abdeckung des Geräts.**

### Auspacken

Packen Sie Ihr analoges DM16 / DM12-Mischpult vorsichtig aus. Überprüfen Sie dann die Konsole sorgfältig auf Anzeichen von Schäden, die während des Transports aufgetreten sein könnten, und benachrichtigen Sie den Kurier unverzüglich, wenn Sie welche entdecken.

Überprüfen Sie den Inhalt Ihres DM16 / DM12-Ausstattungs pakets. Wenn Teile fehlen, falsch oder fehlerhaft sind, wenden Sie sich bitte an Ihren örtlichen Händler oder an die DDA.

Bitte bewahren Sie die Originalverpackung auf, falls Sie das Gerät an den Hersteller oder Lieferanten zurücksenden oder das Gerät später transportieren oder versenden müssen.

### Installation

Die Position der Konsole variiert von Veranstaltungsort zu Veranstaltungsort. Beachten Sie bei der Installation der Konsole Folgendes:

- Vergewissern Sie sich vor der Installation und dem Betrieb dieses Geräts der Klasse 1, dass es über das Netzkabel korrekt an den Schutzerdungsleiter der Steckdose angeschlossen ist.
- Wenn Sie die Konsole für die Verwendung mit FOH (Front Of House) positionieren, sollten Sie die Konsole so positionieren, dass das verwendete Soundsystem von der Mischposition aus richtig gehört werden kann. Vermeiden Sie es, die Konsole hinter Säulen oder großen Gegenständen zu platzieren oder von einer Ebene über der Lautsprecherposition (z. B. von einem Balkon aus) zu mischen.
- Die Konsole sollte sich an einem geeigneten Ort befinden, der dem Verwendungszweck der Konsole entspricht.
- Idealerweise wird ein kühler Bereich bevorzugt, der von Stromverteilungsgeräten oder anderen potenziellen Störquellen entfernt ist.
- Installieren Sie das Gerät nicht an Orten mit schlechter Belüftung.
- Installieren Sie dieses Gerät nicht an Orten, die übermäßiger Hitze, Staub oder mechanischen Vibrationen ausgesetzt sind. Sorgen Sie für ausreichende Belüftung des Geräts und achten Sie darauf, dass die Lüfter und Lüftungsschlitze nicht blockiert werden. Halten Sie das Gerät nach Möglichkeit von direkter Sonneneinstrahlung fern.
- Stellen Sie das Gerät nicht in einen instabilen Zustand, in dem es versehentlich umfallen könnte.
- Es sollte eine flache Oberfläche vorhanden sein, die die Konsole umgibt, um zu verhindern, dass Personen die Konsole als Tischplatte verwenden.

### Leistung

Die interne Stromversorgung ist vom Typ Schaltmodus, der die eingehende Netzspannung automatisch erfasst und dort funktioniert, wo die Nennspannung im Bereich von 100 VAC bis 240 VAC liegt.

Die richtigen Kabel für den Anschluss in dem Bereich, in den das Gerät geliefert wurde, werden mit dem Gerät geliefert. Das Gerät darf nur mit den mitgelieferten Kabeln an die Netzsteckdose angeschlossen werden.

Stellen Sie sicher, dass der am mitgelieferten Netzkabel angebrachte Stecker fest mit dem IEC-Netzanschluss am Gerät verbunden ist. Halten Sie beim Anbringen oder Entfernen eines Steckers immer den Stecker selbst und verwenden Sie niemals das Kabel, da dies das Kabel beschädigen kann. Stecken oder entfernen Sie niemals einen elektrischen Stecker mit nassen Händen.

### Umgang mit der Ausrüstung

Berücksichtigen Sie beim Heben oder Bewegen des Geräts immer dessen Größe und Gewicht. Verwenden Sie gegebenenfalls geeignete Hebezeuge oder Transportmittel oder ausreichend zusätzliches Personal.

Trennen Sie das Gerät vollständig elektrisch und trennen Sie alle Kabel vom Gerät, bevor Sie es bewegen.

Führen Sie Ihre Finger oder Hände nicht in Lücken oder Öffnungen am Gerät ein, z. B. in Lüftungsschlitze.

### Elektrische Felder

In Übereinstimmung mit Teil 15 der FCC-Regeln und -Regeln können „... Änderungen oder Modifikationen, die nicht ausdrücklich von der für die Einhaltung verantwortlichen Partei genehmigt wurden, die Berechtigung des Benutzers zum Betrieb des Geräts ungültig machen.“

Sollte dieses Produkt in einem elektromagnetischen Feld verwendet werden, das durch ein Audiofrequenzsignal (20 Hz bis 20 kHz) amplitudenmoduliert wird, kann sich das Signal-Rausch-Verhältnis verschlechtern. Unter extremen Bedingungen (3 V / m, 90% Modulation) kann eine Verschlechterung von bis zu 60 dB bei einer dem Modulationssignal entsprechenden Frequenz auftreten.

## 3. Oberes Bedienfeld

- 1 **MIC** Der Eingang verbindet Mikrofone und andere symmetrische Signale über XLR-Anschlüsse.
- 2 **LINE** Der Eingang verwendet einen ¼" TRS-Stecker, um entweder symmetrische oder unsymmetrische Signale mit Line-Pegel anzuschließen.
- 3 **INSERT** Die Buchse verwendet einen ¼" TRS-Stecker, um die Verarbeitung externer Effekte (normalerweise Komprimierung) in den Signalpfad des Kanals zu bringen. Diese Buchse erfordert spezielle Einsteckkabel, die in zwei Stecker (entweder ¼" TS oder XLR) aufgeteilt sind, um auf die Ein- und Ausgänge der externen Einheit zuzugreifen Verbindungen.
- 4 **GAIN** Der Regler stellt die Empfindlichkeit der MIC- und / oder LINE-Eingänge ein.
- 5 **TREBLE** Knopf stellt die hohen Frequenzen ein.
- 6 **MID** und **FREQ**-Regler stellen die Mittenfrequenzen ein. Stellen Sie den FREQ-Regler ein, um die mit dem MID-Regler eingestellte spezifische Frequenz auszuwählen.
- 7 **BASS** Knopf stellt die tiefen Frequenzen ein.
- 8 **AUX 1** und **AUX 2**-Regler steuern die Signalmenge, die von jedem Kanal an die AUX OUT-Buchsen zur Überwachung oder Verarbeitung externer Effekte gesendet wird. Verwenden Sie die AUX MASTERS-Tasten, um zu steuern, ob die AUX-Kanäle ein Pre-Fader-Signal (PRE) oder ein Post-Fader-Signal (POST) senden.
- 9 **PAN** Regler steuern die Stereo-Platzierung von links nach rechts für jeden Kanal.
- 10 **PFL** Wenn die Taste (Pre Fader Listen) gedrückt wird, wird der Kanal ausgewählt und das Eingangssignal zur genaueren Einstellung der Verstärkung an den Abschnitt MASTER METERS gesendet. Im PFL-Modus wird das Solo-Signal zu den Ausgängen MONITOR OUT und PHONES geleitet, und die PFL-LED im Abschnitt MASTER METERS leuchtet auf.
- 11 **PEAK LED** leuchtet, wenn das Kanalsignal überlastet ist.
- 12 **MUTE** Taste schaltet den Kanal stumm.
- 13 **CHANNEL FADERS** Steuern Sie den endgültigen Pegel für jeden Kanal innerhalb des Gesamtmix.
- 14 **BAL** Der Regler steuert die relative Links-Rechts-Balance für Stereosignale, die über die Eingänge STEREO 1 und STEREO 2 eingehen.
- 15 **STEREO 1** und **STEREO 2**-Eingänge können verwendet werden, um Stereosignale von links nach rechts in den Mix zu leiten, z. B. Stereorückgänge von externen Effektprozessoren. Verwenden Sie für Monosignale den L (MONO) -Eingang jedes Paares von Stereo-Eingängen.
- 16 **AUX OUT** Buchsen können verwendet werden, um AUX-Mixe an externe Effektprozessoren oder an Bühnenmonitore weiterzuleiten. Verwenden Sie für die Verarbeitung von Send-and-Return-Effekten die Eingänge STEREO 1 und STEREO 2, um die betroffenen „nassen“ Signale zurück in den Gesamtmix zu leiten.
- 17 **MONITOR OUT** Buchsen verwenden ¼" TRS-Stecker, um eine Kopie des endgültigen Mix-Outs an lokale oder Studiomonitore weiterzuleiten. Steuern Sie den MONITOR OUT-Pegel mit dem LOCAL-Regler im Abschnitt LOCAL MONITOR. Im PFL-Modus (Pre Fader Listen) das Solo-PFL-Signal überschreibt und ersetzt das Hauptmischsignal im MONITOR OUT-Ausgang.
- 18 **MASTER LEFT** und **MASTER RIGHT**-Buchsen verwenden XLR-Anschlüsse, um den endgültigen Stereomix an Monitore oder den Haupthaus-Mix (Live-Sound) zu senden.

- 19 **MAIN OUT INSERT** Buchsen verwenden einen ¼" TRS-Stecker, um die Verarbeitung der externen Effekte auf die endgültige Mischung anzuwenden, bevor das Signal über die MASTER-Ausgänge ausgegeben wird (z. B. um die gesamte endgültige Mischung zu komprimieren). Für diese Buchse sind spezielle Einsteckkabel erforderlich, die in zwei Stecker aufgeteilt sind (entweder ¼" TS oder XLR), um auf die Ein- und Ausgangsbuchsen des externen Prozessors zuzugreifen.
- 20 **2 TRACK** Wendet Cinch-Buchsen, um ein zusätzliches Stereosignal mit Line-Pegel in den Hauptmix (MIX-Taste) und / oder den MONITOR OUT-Mix (MONITOR-Taste) zu leiten. Steuern Sie den Pegel des 2 TRACK-Signals mithilfe des Lautstärkereglers Ihrer Stereo-Klangquelle.
- 21 **RECORD OUT** Verwendet Cinch-Buchsen, um eine Kopie des endgültigen Mischsignals auf Zeilenebene an externe Aufnahmegeräte zu senden.
- 22 **PHONES** Die Buchse verbindet die Kopfhörer über einen ¼" TRS-Stecker. Steuern Sie den Ausgangspegel mit dem PHONES-Regler im Abschnitt LOCAL MONITOR. Das PHONES-Quellensignal stammt aus dem Hauptmix, außer im PFL-Modus, wenn das Solo-PFL-Signal das Signal überschreibt und ersetzt Hauptmischsignal.
- 23 **+48 V LED** leuchtet auf, um anzuzeigen, dass die Phantomspeisung aktiviert wurde.
- 24 **PHANTOM POWER** Taste schaltet die Phantomspeisung ein und aus.
- 25 **LOCAL** Der Regler steuert den Ausgangspegel für die MONITOR OUT-Buchsen.
- 26 **PHONES** Der Regler steuert den Ausgangspegel für die PHONES-Buchse.
- 27 **AUX MASTERS** Die Tasten steuern die Einstellungen für Pre-Fader (PRE) und Post-Fader (POST) für die Regler AUX 1 und AUX 2.
- 28 **MASTER METERS** Anzeigepegel für den Hauptmix sowie Solo-Kanäle mit aktivierter PFL-Funktion (Pre-Fader Listen) für detaillierte Gain-Einstellungen. Die POW-LED zeigt an, dass das Gerät eingeschaltet wurde. Die PFL-LED leuchtet auf, um anzuzeigen, dass das Messgerät für die Einstellung der PFL-Verstärkung verwendet wird.
- 29 **2 TRACK MONITOR** Die Taste leitet das Stereo 2 TRACK-Signal in den MONITOR OUT-Mix.
- 30 **2 TRACK MIX** Die Taste leitet das Stereo 2 TRACK-Signal in den Hauptmix.
- 31 **MIX** Fader stellen die Gesamtleistung des Mischpults an den Buchsen MASTER LEFT und MASTER RIGHT ein.

## 4. Rear Panel

- 32 **AC IN** accepts the included power cable for connection to a mains outlet.
- 33 **POWER ON** switch turns the mixer on and off.
- 34 **SERIAL NUMBER** for Warranty registration.

## 5. Anschlüsse

Um den korrekten und zuverlässigen Betrieb des Geräts zu gewährleisten, sollten nur hochwertige, symmetrische, abgeschirmte Twisted-Pair-Audiokabel verwendet werden. XLR-Anschlusschalen sollten aus Metall gefertigt sein, damit sie beim Anschließen an die Konsole / Schlange einen Bildschirm bieten, und gegebenenfalls sollte Pin 1 mit dem Kabelschirm verbunden sein.

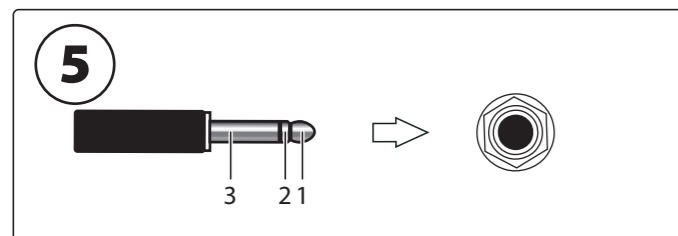
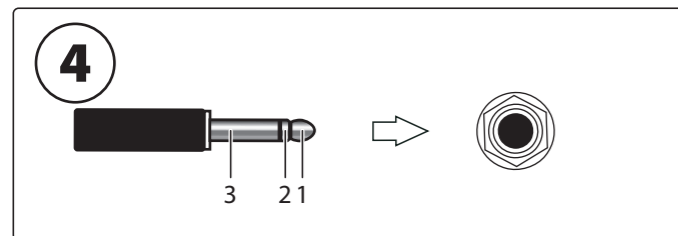
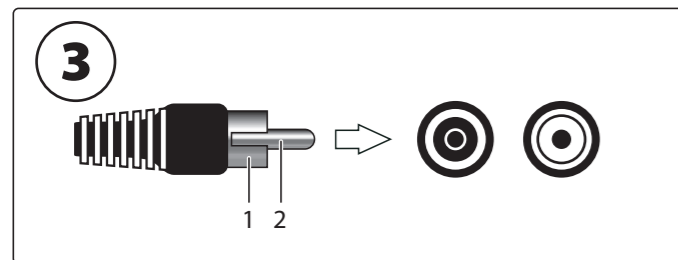
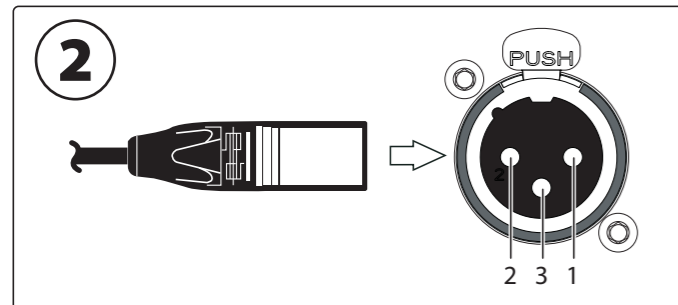
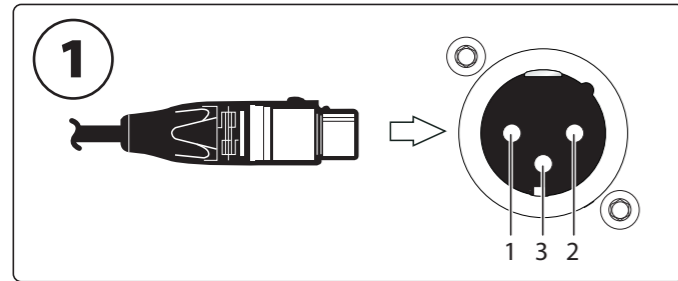

- 1. Audioausgang für Leitungsausgang.** XLR-Buchse und XLR-Gehäusestecker mit den folgenden Pinbelegungen: 1 = Masse; 2 = heiß; und 3 = kalt.
- 2. Audio- / Line-Eingangs-Audioanschluss.** XLR-Stecker und XLR-Gehäusestecker mit den folgenden Pinbelegungen: 1 = Masse; 2 = heiß; und 3 = kalt.
- 3. Cinch-Anschlüsse (2 Spuren / Aufnahme aus).** Cinch-Stecker und Cinch-Buchsenstecker mit den folgenden Pinbelegungen: 1 = Masse; 2 = Signal.
- 4. 1/4" TRS-Klinkenstecker (Einsätze).** 1/4" TRS-Stecker und TRS-Gehäusestecker mit den folgenden Pinbelegungen: 1 (Spitze) = Senden; 2 (Ring) = Zurück; 3 (Hülse) = Masse.
- 5. 1/4" TRS-Klinkenstecker (Eingang, Ausgang, Telefone).** Stecker 1/4" TRS-Stecker und Stecker TRS-Gehäuse mit folgenden Pinbelegungen: 1 (Spitze) = heiß; 2 (Ring) = kalt; 3 (Hülse) = Masse.

## 6. Betrieb

### Grundbetrieb

1. Stellen Sie sicher, dass alle Geräte ausgeschaltet sind!
2. Schließen Sie alle geeigneten Strom- und Audiokabel an den Mixer an.
3. Stellen Sie die Regler so ein, dass alle Regler zentriert und alle Fader herunter / aus sind.
4. Schalten Sie den Mixer ein.

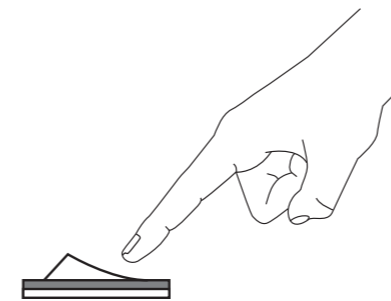

5. Stellen Sie den GAIN für jeden Kanal ein. (Einzelheiten finden Sie im Abschnitt Verstärkungseinstellung.)
6. Schalten Sie Ihr PA-System oder Ihre Monitore mit den MAIN MIX-Fadern und den LOCAL MONITOR-Reglern ganz nach unten ein.
7. Heben Sie die MAIN MIX-Fader oder den LOCAL MONITOR-Regler langsam auf den gewünschten Wert an.
8. Stellen Sie den relativen Pegel jedes Kanals ein, indem Sie jeden CHANNEL FADER anheben.

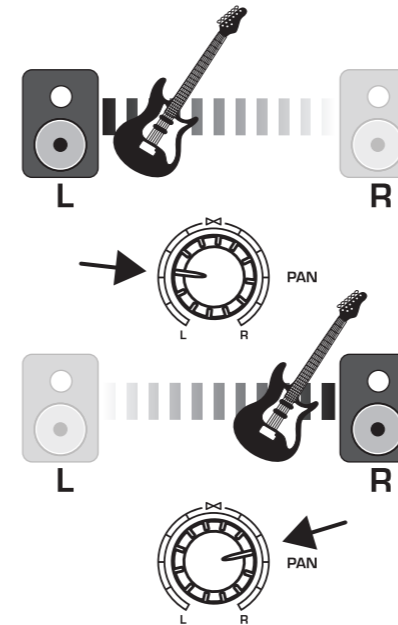

9. Passen Sie bei Bedarf die Links-Rechts-Position eines Kanals im Stereofeld an, indem Sie den PAN- oder BAL-Knopf des Kanals drehen.
10. Passen Sie für Live-Anwendungen die Gesamtleistung des Mischpults an die Endstufe oder die Aktivlautsprecher an, indem Sie die MIX-Fader anheben. Wenn die roten +10 oder +16 LEDs am MASTER METERS leuchten, senken Sie die MIX-Fader.
11. Verwenden Sie die AUX 1- und AUX 2-Regler, um die Kanalsignale an einen Effektprozessor oder einen Bühnenmonitor zu senden, der an die AUX OUT-Buchsen angeschlossen ist. Wenn für Effekte verwendet, leiten Sie das Signal vom Prozessor zurück zu den Eingängen STEREO 1 oder STEREO 2.

### Gain-Einstellung

1. Drücken Sie die PFL-Taste (Pre-Fader Listen) von Kanal 1, um den Kanal für die Verstärkungseinstellung mit den MASTER METERS zu aktivieren. Die PFL-LED im Abschnitt MASTER METERS leuchtet auf.
2. Singen, sprechen oder spielen Sie auf normalem Niveau über das an Kanal 1 angeschlossene Mikrofon oder Instrument.
3. Drehen Sie beim Singen oder Spielen den GAIN-Regler von Kanal 1. Die MASTER METERS zeigen den Signalpegel an. Stellen Sie den GAIN-Regler so ein, dass die lautesten Spitzen auf den MASTER METERS 0 erreichen.
4. Drücken Sie die PFL-Taste von Kanal 1 erneut, um den Pre-Fade-Listen-Modus für diesen Kanal zu deaktivieren.
5. Wiederholen Sie die Schritte 1 bis 4 für alle anderen Kanäle, die verwendet werden.

## 1. Introdução

### Bem-vinda!

Obrigado por adquirir a mesa de mixagem analógica DDA DM16 / DM12.

O DM12 e o DM16 são consoles analógicos clássicos com muitas opções de roteamento, equalização musical e o som profissional suave criado pela empresa irmã da DDA, Midas.

Esses consoles oferecem muita versatilidade para aplicações de estúdio e ao vivo e, com os devidos cuidados e manutenção, você pode esperar que seu console DDA funcione fielmente por muitos anos.

### Características

- Performance ao vivo e mixer analógico de gravação em estúdio com canais de entrada de 16/12
- Canais de entrada 12/8 mono com pré-amplificadores de microfone Midas premiados
- 2 canais de entrada de linha estéreo balanceados eletronicamente em conectores TRS de ¼"
- EQ de 3 bandas em canais mono com banda média varrida
- 2 envios auxiliares com comutação pré / pós fade
- Faders de precisão longa vida de 60 mm
- Construção de chassi robusto para durabilidade em aplicações portáteis
- Fonte de alimentação comutada universal automática
- Programa de garantia de 3 anos
- Projetado e desenvolvido na Inglaterra

### Sobre este manual

Este é o manual de operação dos consoles de mixagem analógica DM16 e DM12. Este manual tem como objetivo ajudar a instalar e colocar a unidade em operação o mais rápido possível, fornecendo-lhe instruções de desembalagem, instalação, conexão, configuração e operação. Para ajudar a se familiarizar com o DM16 e DM12, há uma descrição dos controles, juntamente com instruções fáceis de seguir ao usuário.

## 2. Começando

Esta seção mostra como desembalotar, instalar, conectar, ligar e configurar o console de mixagem analógico DM16 / DM12.



**Este equipamento é alimentado por uma tensão de rede que pode causar lesões por choque elétrico.**

**Antes de instalar, configurar ou operar este equipamento, certifique-se de ter lido e compreendido completamente toda esta seção e as “Instruções importantes de segurança” no início deste manual. Consulte as informações adicionais de segurança na tampa superior da unidade.**

### Desembalotar

Desembale cuidadosamente seu console de mixagem analógico DM16 / DM12. Em seguida, inspecione o console cuidadosamente em busca de quaisquer sinais de danos que possam ter ocorrido durante o transporte e notifique o correio imediatamente se você descobrir algum.

Verifique o conteúdo da embalagem do seu equipamento DM16 / DM12. Se houver alguma peça faltando, incorreta ou com defeito, entre em contato com seu distribuidor local ou DDA.

Guarde a embalagem original para o caso de precisar devolver o equipamento ao fabricante ou fornecedor, ou transportar ou despachar a unidade posteriormente.

### Instalação

A posição do console varia de local para local. Ao instalar o console, leve o seguinte em consideração:

- Antes de instalar e operar este equipamento de Classe 1, certifique-se de que ele esteja corretamente conectado ao condutor de proteção de aterramento da tomada da fonte de alimentação elétrica através do cabo de alimentação.
- Ao posicionar o console para uso FOH (Front Of House), vale a pena colocar o console em uma posição onde o sistema de som usado possa ser ouvido corretamente da posição de mixagem. Tente evitar colocar o console atrás de pilares ou objetos grandes, ou mixar de um nível acima da posição do alto-falante (por exemplo, de uma varanda).
- O console deve estar localizado em um espaço conveniente compatível com o uso que o console está sendo feito.
- Idealmente, uma área fria é preferida, longe de equipamentos de distribuição de energia ou outras fontes potenciais de interferência.
- Não instale o equipamento em locais com pouca ventilação.
- Não instale este equipamento em um local sujeito a calor excessivo, poeira ou vibração mecânica. Permita uma ventilação adequada ao redor do equipamento, certificando-se de que seus ventiladores e respiros não estejam obstruídos. Sempre que possível, mantenha o equipamento longe da luz solar direta.
- Não coloque o equipamento em condições instáveis de onde possa cair acidentalmente.
- Deve-se providenciar alguma superfície plana ao redor do console para evitar que as pessoas usem o console como tampo de mesa.

### Poder

A fonte de alimentação interna é do tipo switch mode que detecta automaticamente a tensão da rede elétrica de entrada e funcionará quando a tensão nominal estiver na faixa de 100 VAC a 240 VAC.

Os cabos corretos para conexão na área para a qual a unidade foi enviada são fornecidos com a unidade. O equipamento só deve ser conectado à rede elétrica usando os cabos fornecidos.

Certifique-se de que o plugue do cabo de alimentação fornecido está bem encaixado no conector de alimentação IEC da unidade. Ao colocar ou remover um plugue, sempre segure o próprio plugue e nunca use o cabo, pois isso pode danificar o cabo. Nunca insira ou remova um plugue elétrico com as mãos molhadas.

### Manuseando o equipamento

Ao levantar ou mover o equipamento, sempre leve em consideração seu tamanho e peso. Se necessário, use equipamento de elevação ou transporte adequado, ou pessoal adicional suficiente.

Isole totalmente o equipamento eletricamente e desconecte todos os cabos do equipamento antes de movê-lo.

Não insira os dedos ou as mãos nas fendas ou aberturas do equipamento, por exemplo, respiros.

### Campos elétricos

De acordo com a Parte 15 das Regras e Regulamentos da FCC, “... alterações ou modificações não expressamente aprovadas pela parte responsável pela conformidade podem anular a autoridade do usuário para operar o equipamento.”

Se este produto for usado em um campo eletromagnético com amplitude modulada por um sinal de frequência de áudio (20 Hz a 20 kHz), a relação sinal / ruído pode ser degradada. A degradação de até 60 dB em uma frequência correspondente ao sinal de modulação pode ser experimentada em condições extremas (3 V / m, modulação de 90%).

## 3. Painel superior

- MIC** entrada conecta microfones e outros sinais balanceados usando conectores XLR.
- LINE A** entrada usa um plugue TRS de ¼" para conectar sinais balanceados ou não balanceados de nível de linha.
- INSERT** jack usa um plugue TRS de ¼" para trazer o processamento de efeitos externos (normalmente compressão) para o caminho do sinal do canal. Este jack requer cabos de inserção especializados que se dividem em dois plugues (¼" TS ou XLR) para acessar a entrada da unidade externa e conexões fora.
- GAIN** botão ajusta a sensibilidade das entradas MIC e / ou LINE.
- TREBLE** botão ajusta as altas frequências.
- MID**e os botões **FREQ** ajustam as frequências de médio porte. Ajuste o botão FREQ para selecionar a frequência específica ajustada pelo botão MID.
- BASS** botão ajusta as baixas frequências.
- AUX 1**e os botões **AUX 2** controlam a quantidade de sinal enviada de cada canal para os conectores AUX OUT para monitoramento ou processamento de efeitos externos. Use os botões AUX MASTERS para controlar se os canais AUX enviam um sinal pré-fader (PRE) ou pós-fader (POST).
- PAN** Os botões giratórios controlam o posicionamento do estéreo esquerdo-direito para cada canal.
- PFL**O botão (Pre Fader Listen), quando pressionado, sola o canal e envia o sinal de entrada para a seção MASTER METERS para um ajuste de ganho mais preciso. No modo PFL, o sinal solado é direcionado para as saídas MONITOR OUT e PHONES, e o LED PFL na seção MASTER METERS acenderá.
- PEAK LED** acende quando o sinal do canal é sobrecarregado.
- MUTE** botão silencia o canal.
- CHANNEL FADERS** controlar o nível final de cada canal dentro da mixagem geral.
- BAL** O botão giratório controla o balanço relativo entre esquerda e direita para sinais estéreo vindos das entradas STEREO 1 e STEREO 2.
- STEREO 1**e as entradas **STEREO 2** podem ser usadas para direcionar sinais estéreo da esquerda para a direita na mixagem, como retornos estéreo de processadores de efeitos externos. Para sinais mono, use a entrada L (MONO) de cada par de entradas estéreo.
- AUX OUT** Os conectores podem ser usados para rotear mixagens AUX para processadores de efeitos externos ou para monitores de palco. Para processamento de efeitos de envio e retorno, use as entradas STEREO 1 e STEREO 2 para direcionar os sinais “molhados” afetados de volta para a mixagem geral.
- MONITOR OUT** jacks usam plugues TRS de ¼" para rotear uma cópia da mixagem final para monitores locais ou de estúdio. Controle o nível de MONITOR OUT usando o botão LOCAL na seção LOCAL MONITOR. No modo PFL (Pre Fader Listen), o sinal PFL solado irá cancelar e substituir o sinal do mix principal na saída MONITOR OUT.
- MASTER LEFT** e os conectores **MASTER RIGHT** usam conectores XLR para enviar a mixagem estéreo final para monitores ou mixagem da casa principal (som ao vivo).

- MAIN OUT INSERT** jacks usam plugues TRS de ¼" para aplicar processamento de efeitos externos à mixagem final antes que o sinal saia pelas saídas MASTER (por exemplo, para comprimir toda a mixagem final). Este jack requer cabos de inserção especializados que se dividem em dois plugues (¼" TS ou XLR) para acessar os conectores de entrada e saída do processador externo.
- 2 TRACK** usa conectores RCA para direcionar um sinal estéreo de nível de linha adicional para a mixagem principal (botão MIX) e / ou mixagem MONITOR OUT (botão MONITOR). Controle o nível do sinal 2 TRACK usando o controle de volume em sua fonte de som estéreo.
- RECORD OUT** usa conectores RCA para enviar uma cópia em nível de linha do sinal mix final para dispositivos de gravação externos.
- PHONES** conecta os fones de ouvido usando um plugue TRS de ¼" . Controle o nível de saída usando o botão PHONES na seção LOCAL MONITOR. O sinal da fonte PHONES vem da mixagem principal, exceto no modo PFL, quando o sinal PFL solado sobrescreverá e substituirá o sinal do mix principal.
- +48 V LED** acende para indicar que a alimentação fantasma foi ativada.
- PHANTOM POWER** botão liga e desliga a alimentação phantom.
- LOCAL** O botão giratório controla o nível de saída para os conectores MONITOR OUT.
- PHONES** botão giratório controla o nível de saída para o jack PHONES.
- AUX MASTERS** Os botões controlam as configurações pré-fader (PRE) e pós-fader (POST) para os botões AUX 1 e AUX 2.
- MASTER METERS** níveis de exibição para a mixagem principal, bem como canais solados com a função PFL (Pre-Fader Listen) ativada para configuração de ganho detalhada. O LED POW acende para indicar que a unidade foi ligada. O LED PFL acende para indicar que o medidor está sendo usado para configuração de ganho PFL.
- 2 TRACK MONITOR** O botão direciona o sinal estéreo 2 TRACK para a mixagem MONITOR OUT.
- 2 TRACK MIX** O botão direciona o sinal estéreo 2 TRACK para a mixagem principal.
- MIX** faders ajustam a saída geral do mixer nos conectores MASTER LEFT e MASTER RIGHT.

## 4. Painel traseiro

- AC IN** aceita o cabo de alimentação incluído para conexão a uma tomada elétrica.
- POWER ON** interruptor liga e desliga o mixer.
- SERIAL NUMBER** para registro de garantia.



## 5. Conectores

Para garantir a operação correta e confiável do equipamento, apenas cabos de áudio de par trançado, blindados e balanceados de alta qualidade devem ser usados. Os invólucros do conector XLR devem ser de construção metálica para que forneçam uma tela quando conectados ao console / cobra e, quando apropriado, eles devem ter o Pino 1 conectado à tela do cabo.

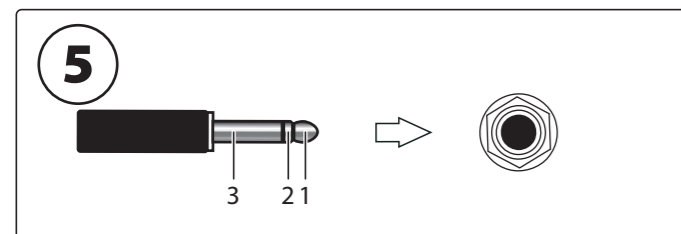
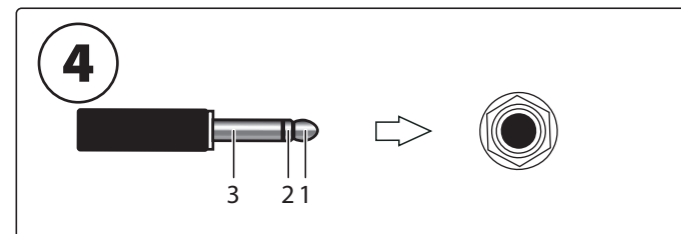
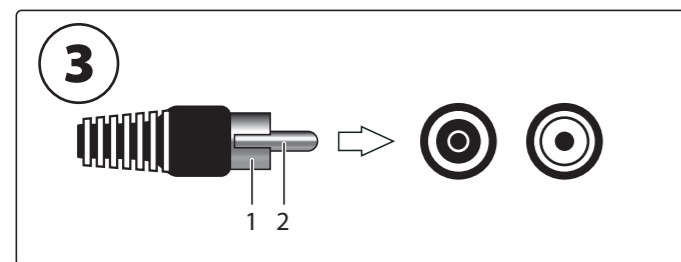
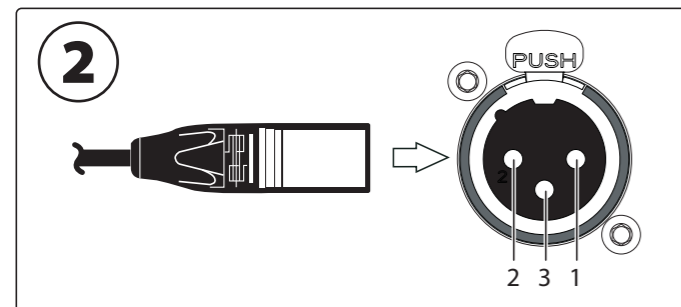
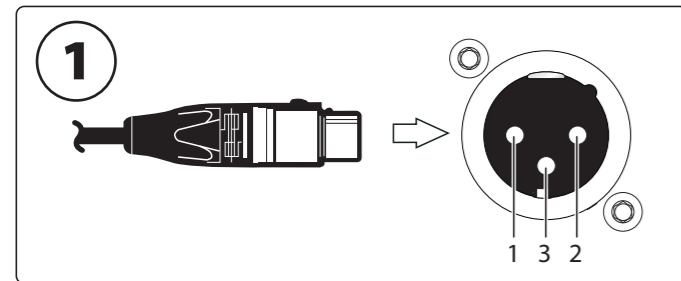

- Conector de áudio de saída de linha.** Plugue XLR fêmea e conector de chassi XLR macho com as seguintes pinagens: 1 = terra; 2 = quente; e 3 = frio.
- Conector de entrada de áudio de microfone / linha.** Plugue XLR macho e conector de chassi XLR fêmea com as seguintes pinagens: 1 = terra; 2 = quente; e 3 = frio.
- Conectores RCA (2 track / record out).** Plugue RCA macho e conector RCA fêmea do chassi com as seguintes pinagens: 1 = terra; 2 = sinal.
- Plugue jack TRS de 1/4" (inserções).** Plugue TRS macho 1/4" e conector TRS fêmea do chassi com as seguintes pinagens: 1 (ponta) = envio; 2 (anel) = retorno; 3 (luva) = terra.
- Plugue jack TRS de 1/4" (entrada, saída, fones).** Plugue TRS macho de 1/4" e conector TRS fêmea do chassi com as seguintes pinagens: 1 (ponta) = quente; 2 (anel) = frio; 3 (manga) = terra.

## 6. Operation

### Basic Operation

- Make sure the power to all devices is turned off!
- Connect all appropriate power and audio cables to the mixer.
- Set the controls with all knobs centered and all faders down/off.
- Turn the mixer on.

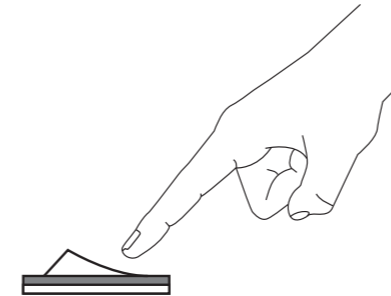

- Set the GAIN for each channel. (See the Gain Setting section for details.)
- With the MAIN MIX faders and LOCAL MONITOR knobs all the way down, turn on your PA system or monitors.
- Slowly raise the MAIN MIX faders or LOCAL MONITOR knob to the desired level.
- Adjust the relative level of each channel by raising each CHANNEL FADER.

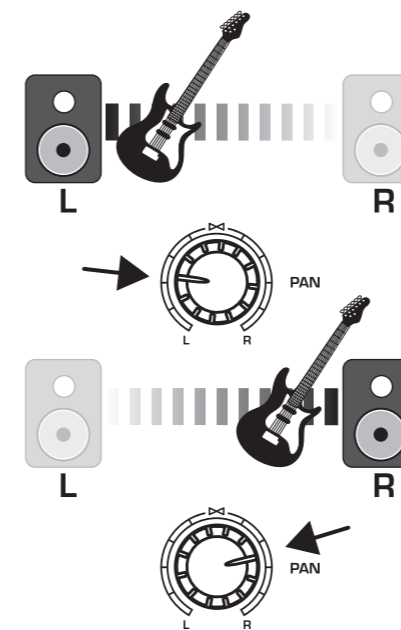

- Adjust the left-right position of a channel in the stereo field if necessary by turning the channel's PAN or BAL knob.
- For live applications, adjust the overall output from the mixer to the power amp or powered speakers by raising the MIX faders. If the red +10 or +16 LEDs on the MASTER METERS light, lower the MIX faders.
- Use the AUX 1 and AUX 2 knobs to send the channel signals out to an effects processor or stage monitor connected to the AUX OUT jacks. If used for effects, route the signal back from the processor to the STEREO 1 or STEREO 2 inputs.

### Gain Setting

- Press the Channel 1 PFL (Pre-Fader Listen) button to solo the channel for gain setting using the MASTER METERS. The PFL LED in the MASTER METERS section will light up.
- Sing, speak or play at a normal level through the microphone or instrument connected to Channel 1.
- While singing or playing, turn Channel 1's GAIN control. The MASTER METERS will display the signal level. Set the GAIN control so that the loudest peaks reach 0 on the MASTER METERS.
- Press the Channel 1 PFL button again to deactivate Pre-Fade Listen mode for that channel.
- Repeat Steps 1-4 for any other channels that will be used.

## 1. Introduction

### Benvenuto!

Grazie per aver acquistato il mixer analogico DDA DM16 / DM12.

Il DM12 e il DM16 sono console analogiche classiche con numerose opzioni di routing, EQ musicale e il suono fluido e professionale introdotto dalla società sorella di DDA, Midas.

Queste console offrono una grande versatilità sia per le applicazioni in studio che per quelle live e, con un'adeguata cura e manutenzione, puoi aspettarti che la tua console DDA funzioni fedelmente per molti anni a venire.

### Caratteristiche

- Mixer analogico per performance live e registrazione in studio con 16/12 canali di ingresso
- 12/8 canali di ingresso mono con premiati preamplificatori microfonic Midas
- 2 canali di ingresso di linea stereo bilanciati elettronicamente su connettori TRS da ¼"
- EQ a 3 bande su canali mono con banda media spazzata
- 2 mandate ausiliarie con commutazione pre / post fade
- Fader di precisione a lunga durata da 60 mm
- Costruzione robusta del telaio per una maggiore durata nelle applicazioni portatili
- Alimentatore universale a commutazione automatica
- Programma di garanzia di 3 anni
- Progettato e progettato in Inghilterra

### Di questo manuale

Questo è il manuale di istruzioni per le console di missaggio analogiche DM16 e DM12. Questo manuale ha lo scopo di aiutare a installare e mettere in funzione l'unità il più rapidamente possibile fornendo istruzioni per disimballaggio, installazione, collegamento, configurazione e funzionamento. Per aiutarti a familiarizzare con DM16 e DM12, è disponibile una descrizione dei controlli, insieme a istruzioni per l'utente facili da seguire.

## 2. Iniziare

Questa sezione mostra come disimballare, installare, collegare, accendere e configurare la console di missaggio analogico DM16 / DM12.



**Questa apparecchiatura è alimentata da una tensione di rete che può causare lesioni da scosse elettriche.**

**Prima di installare, configurare o utilizzare questa apparecchiatura, assicurarsi di aver letto e compreso appieno tutta questa sezione e le "Istruzioni importanti per la sicurezza" all'inizio di questo manuale. Fare riferimento a ulteriori informazioni sulla sicurezza sul coperchio superiore dell'unità.**

### Disimballaggio

Disimballare con attenzione la console di missaggio analogica DM16 / DM12. Quindi, ispeziona attentamente la console per eventuali segni di danni che potrebbero essersi verificati durante il trasporto e avvisa immediatamente il corriere se ne riscontri.

Verificare il contenuto della confezione dell'apparecchiatura DM16 / DM12. In caso di parti mancanti, errate o difettose, contattare il distributore locale o DDA.

Conservare l'imballaggio originale nel caso in cui sia necessario restituire l'apparecchiatura al produttore o fornitore, oppure trasportare o spedire l'unità in un secondo momento.

### Installazione

La posizione della console varierà da sede a sede. Quando si installa la console, tenere in considerazione quanto segue:

- Prima di installare e utilizzare questa apparecchiatura di Classe 1, assicurarsi che sia collegata correttamente al conduttore di terra protettivo della presa di alimentazione della tensione di rete tramite il cavo di alimentazione.
- Quando si posiziona la console per l'uso FOH (Front Of House), è opportuno posizionare la console in una posizione in cui il sistema audio utilizzato possa essere ascoltato correttamente dalla posizione di missaggio. Cerca di evitare di posizionare la console dietro colonne o oggetti di grandi dimensioni o di mixare da un livello sopra la posizione dell'altoparlante (ad esempio, da un balcone).
- La console deve essere collocata in un comodo spazio commisurato all'uso a cui viene destinata la console.
- Idealmente è preferibile un'area fresca, lontana dalle apparecchiature di distribuzione dell'alimentazione o da altre potenziali fonti di interferenza.
- Non installare l'apparecchiatura in luoghi con scarsa ventilazione.
- Non installare questa apparecchiatura in un luogo soggetto a calore eccessivo, polvere o vibrazioni meccaniche. Consentire un'adeguata ventilazione intorno all'apparecchiatura, assicurandosi che le sue ventole e prese d'aria non siano ostruite. Quando possibile, tenere l'apparecchiatura lontana dalla luce solare diretta.
- Non posizionare l'apparecchiatura in una condizione instabile da cui potrebbe cadere accidentalmente.
- È necessario prevedere una superficie piana attorno alla console per evitare che le persone utilizzino la console come piano di un tavolo.

### Energia

L'alimentatore interno è del tipo a commutazione che rileva automaticamente la tensione di rete in ingresso e funzionerà dove la tensione nominale è compresa tra 100 V CA e 240 V CA.

I cavi corretti per il collegamento nell'area in cui l'unità è stata spedita vengono forniti con l'unità. L'apparecchiatura deve essere collegata alle prese di corrente solo utilizzando i cavi forniti.

Assicurarsi che la spina montata sul cavo di alimentazione in dotazione sia saldamente fissata al connettore IEC di rete sull'unità. Quando si inserisce o si rimuove una spina, tenere sempre la spina stessa e non utilizzare mai il cavo, poiché ciò potrebbe danneggiare il cavo. Non inserire o rimuovere mai una spina elettrica con le mani bagnate.

### Manipolazione dell'attrezzatura

Quando si solleva o si sposta l'attrezzatura, tenere sempre in considerazione le sue dimensioni e il suo peso. Se necessario, utilizzare un'attrezzatura di sollevamento o attrezzatura di trasporto adeguata o personale aggiuntivo sufficiente.

Isolare completamente l'apparecchiatura elettricamente e scollegare tutti i cavi dall'apparecchiatura prima di spostarla.

Non inserire le dita o le mani negli spazi o nelle aperture dell'apparecchiatura, ad esempio nelle prese d'aria.

### Campi elettrici

In conformità con la Parte 15 delle norme e dei regolamenti FCC, "... cambiamenti o modifiche non espressamente approvati dalla parte responsabile della conformità potrebbero invalidare l'autorità dell'utente a utilizzare l'apparecchiatura."

Se questo prodotto viene utilizzato in un campo elettromagnetico modulato in ampiezza da un segnale di frequenza audio (da 20 Hz a 20 kHz), il rapporto segnale / rumore potrebbe essere degradato. In condizioni estreme (3 V / m, modulazione del 90%) si può verificare una degradazione fino a 60 dB a una frequenza corrispondente al segnale di modulazione.

## 3. Pannello superiore

- MIC** l'ingresso collega microfoni e altri segnali bilanciati utilizzando connettori XLR.
- LINE** l'ingresso utilizza una presa TRS da ¼" per collegare segnali bilanciati o sbilanciati a livello di linea.
- INSERT** jack utilizza un connettore TRS da ¼" per portare l'elaborazione degli effetti esterni (tipicamente compressione) nel percorso del segnale del canale. Questo jack richiede cavi di inserimento specializzati che si dividono in due connettori (TS da 1/4" o XLR) per accedere all'ingresso e all'ingresso dell'unità esterna connessioni.
- GAIN** la manopola regola la sensibilità degli ingressi MIC e / o LINE.
- TREBLE** la manopola regola le alte frequenze.
- MID**e le manopole **FREQ** regolano le frequenze medie. Regolare la manopola FREQ per selezionare la frequenza specifica regolata dalla manopola MID.
- BASS** la manopola regola le basse frequenze.
- AUX 1**e le manopole **AUX 2** controllano la quantità di segnale inviato da ciascun canale alle prese AUX OUT per il monitoraggio o l'elaborazione degli effetti esterni. Utilizzare i pulsanti AUX MASTERS per controllare se i canali AUX inviano un segnale pre-fader (PRE) o un segnale post-fader (POST).
- PAN** le manopole controllano la posizione stereo sinistra-destra per ogni canale.
- PFL** pulsante (Pre Fader Listen), quando premuto, assolo il canale e invia il segnale in ingresso alla sezione MASTER METERS per un'impostazione più precisa del guadagno. In modalità PFL, il segnale in Solo viene inviato alle uscite MONITOR OUT e PHONES e il LED PFL nella sezione MASTER METERS si accende.
- PEAK LED** si accende quando il segnale del canale è in sovraccarico.
- MUTE** il pulsante disattiva il canale.
- CHANNEL FADERS** controllare il livello finale per ogni canale all'interno del mix complessivo.
- BAL** la manopola controlla il bilanciamento relativo sinistra-destra per i segnali stereo in arrivo dagli ingressi STEREO 1 e STEREO 2.
- STEREO 1**e gli ingressi **STEREO 2** possono essere utilizzati per indirizzare i segnali stereo sinistra-destra nel mix, come i ritorni stereo da processori di effetti esterni. Per i segnali mono, utilizzare l'ingresso L (MONO) di ciascuna coppia di ingressi stereo.
- AUX OUT** i jack possono essere usati per indirizzare i mix AUX verso processori di effetti esterni o monitor da palco. Per l'elaborazione degli effetti send-and-return, usa gli ingressi STEREO 1 e STEREO 2 per reindirizzare i segnali "wet" effettuati nel mix generale.
- MONITOR OUT** i jack utilizzano connettori TRS da ¼" per indirizzare una copia del mix finale in uscita ai monitor locali o in studio. Controlla il livello MONITOR OUT utilizzando la manopola LOCAL nella sezione LOCAL MONITOR. In modalità PFL (Pre Fader Listen), il segnale PFL in solo sovrascriverà e sostituirà il segnale del mix principale nell'uscita MONITOR OUT.
- MASTER LEFT** e i jack **MASTER RIGHT** utilizzano connettori XLR per inviare il mix stereo finale ai monitor o al mix house principale (suono dal vivo).

- MAIN OUT INSERT** i jack utilizzano connettori TRS da ¼" per applicare l'elaborazione degli effetti esterni al mix finale prima che il segnale esca dalle uscite MASTER (ad esempio, per comprimere l'intero mix finale). Questo jack richiede cavi di inserimento specializzati che si dividono in due connettori (¼" TS o XLR) per accedere ai jack di ingresso e uscita del processore esterno.
- 2 TRACK** utilizza jack RCA per indirizzare un segnale stereo a livello di linea aggiuntivo nel mix principale (pulsante MIX) e / o nel mix MONITOR OUT (pulsante MONITOR). Controlla il livello del segnale 2 TRACK utilizzando il controllo del volume sulla tua sorgente audio stereo.
- RECORD OUT** utilizza jack RCA per inviare una copia a livello di linea del segnale di missaggio finale a dispositivi di registrazione esterni.
- PHONES** collega le cuffie utilizzando una presa TRS da ¼" . Controlla il livello di uscita utilizzando la manopola PHONES nella sezione LOCAL MONITOR. Il segnale sorgente PHONES proviene dal mix principale, tranne in modalità PFL, quando il segnale PFL in solo prevarrà e sostituirà il segnale di mix principale.
- +48 V LED** si accende per indicare che l'alimentazione phantom è stata attivata.
- PHANTOM POWER** il pulsante attiva e disattiva l'alimentazione phantom.
- LOCAL** la manopola controlla il livello di uscita per i jack MONITOR OUT.
- PHONES** la manopola controlla il livello di uscita per la presa PHONES.
- AUX MASTERS** i pulsanti controllano le impostazioni pre-fader (PRE) e post-fader (POST) per le manopole AUX 1 e AUX 2.
- MASTER METERS** visualizzare i livelli per il mix principale, così come i canali in Solo con la funzione PFL (Pre-Fader Listen) attivata per un'impostazione dettagliata del guadagno. Il LED POW si accende per indicare che l'unità è stata accesa. Il LED PFL si accende per indicare che il misuratore è in uso per l'impostazione del guadagno PFL.
- 2 TRACK MONITOR** il pulsante indirizza il segnale stereo 2 TRACK nel mix MONITOR OUT.
- 2 TRACK MIX** il pulsante indirizza il segnale stereo 2 TRACK nel mix principale.
- MIX** i fader regolano l'uscita complessiva del mixer ai jack MASTER LEFT e MASTER RIGHT.

## 4. Pannello posteriore

- AC IN** accetta il cavo di alimentazione incluso per il collegamento a una presa di rete.
- POWER ON** interruttore accende e spegne il mixer.
- SERIAL NUMBER** per la registrazione della garanzia.

## 5. Connettori

Per garantire il funzionamento corretto e affidabile dell'apparecchiatura, è necessario utilizzare solo un cavo audio a doppino intrecciato schermato e bilanciato di alta qualità. I gusci dei connettori XLR devono essere di metallo in modo da fornire uno schermo quando sono collegati alla console / al serpente e, dove appropriato, dovrebbero avere il Pin 1 collegato allo schermo del cavo.

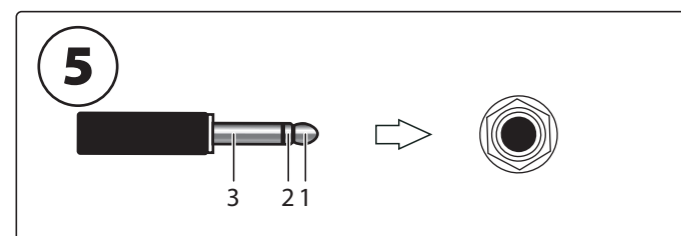
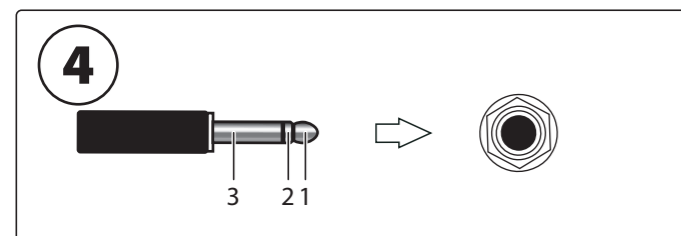
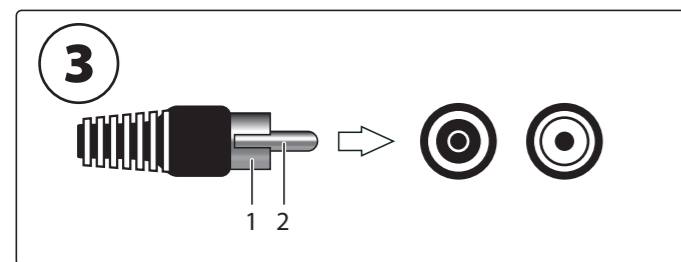
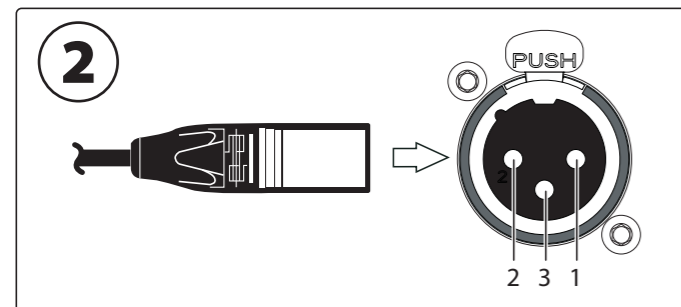
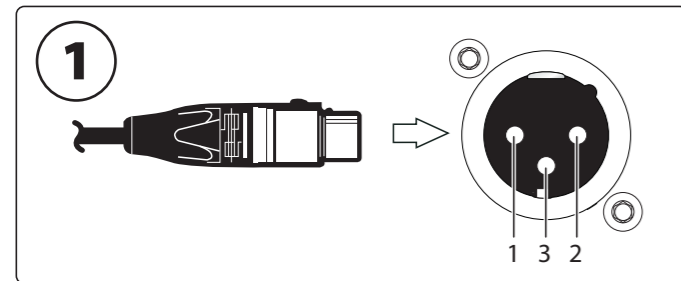

1. **Connettore audio di uscita di linea.** Spina XLR femmina e connettore chassis XLR maschio con le seguenti piedinature: 1 = massa; 2 = caldo; e 3 = freddo.
2. **Connettore audio ingresso microfono / linea.** Spina XLR maschio e connettore chassis XLR femmina con le seguenti piedinature: 1 = massa; 2 = caldo; e 3 = freddo.
3. **Connettori RCA (2 tracce / uscita di registrazione).** Spina RCA maschio e connettore chassis RCA femmina con le seguenti piedinature: 1 = massa; 2 = segnale.
4. **Spina jack TRS da 1/4" (inserti).** Spina TRS maschio da 1/4" e connettore telaio TRS femmina con le seguenti piedinature: 1 (punta) = mandata; 2 (anello) = ritorno; 3 (guaina) = massa.
5. **Spina jack TRS da 1/4" (ingresso, uscita, cuffie).** Spina TRS maschio da 1/4" e connettore telaio TRS femmina con le seguenti piedinature: 1 (punta) = caldo; 2 (anello) = freddo; 3 (guaina) = terra.

## 6. Operazione

### Operazione base

1. Assicurati che l'alimentazione a tutti i dispositivi sia spenta!
2. Collegare tutti i cavi di alimentazione e audio appropriati al mixer.
3. Impostare i controlli con tutte le manopole centrate e tutti i fader abbassati / disattivati.
4. Accendi il mixer.

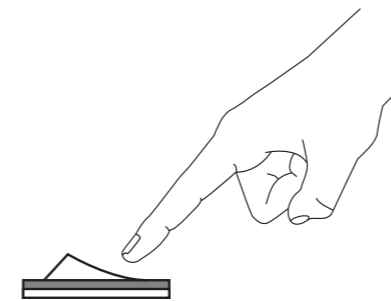

5. Imposta il GAIN per ogni canale. (Vedere la sezione Impostazione del guadagno per i dettagli.)
6. Con i fader MAIN MIX e le manopole LOCAL MONITOR completamente abbassati, accendi il sistema PA o monitor.
7. Alzate lentamente i fader MAIN MIX o la manopola LOCAL MONITOR al livello desiderato.
8. Regolare il livello relativo di ogni canale alzando ogni CHANNEL FADER.

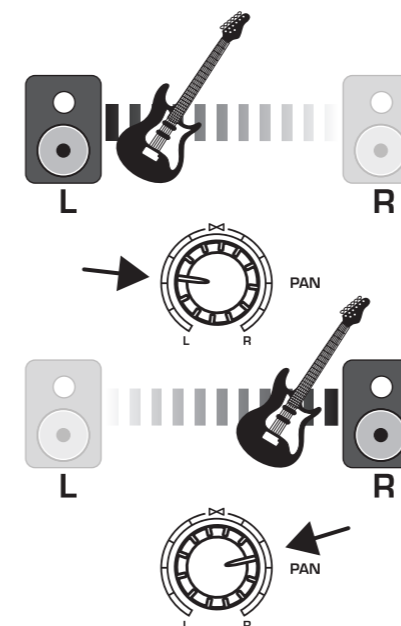

9. Se necessario, regolare la posizione sinistra-destra di un canale nel campo stereo ruotando la manopola PAN o BAL del canale.
10. Per le applicazioni dal vivo, regola l'uscita complessiva dal mixer all'amplificatore di potenza o agli altoparlanti amplificati alzando i fader MIX. Se i LED rossi +10 o +16 sui MASTER METERS si accendono, abbassare i fader MIX.
11. Utilizzare le manopole AUX 1 e AUX 2 per inviare i segnali del canale a un processore di effetti o monitor da palco collegato alle prese AUX OUT. Se utilizzato per gli effetti, reindirizza il segnale dal processore agli ingressi STEREO 1 o STEREO 2.

### Guadagna impostazione

1. Premere il pulsante PFL (Pre-Fader Listen) del canale 1 per mettere in solo il canale per l'impostazione del guadagno utilizzando i MISURATORI MASTER. Il LED PFL nella sezione MASTER METERS si accenderà.
2. Canta, parla o suona a un livello normale attraverso il microfono o lo strumento collegato al Canale 1.
3. Mentre canti o suoni, ruota il controllo GAIN del canale 1. I MISURATORI MASTER visualizzeranno il livello del segnale. Regola il controllo GAIN in modo che i picchi più forti raggiungano lo 0 sui MASTER METERS.
4. Premere nuovamente il pulsante PFL del canale 1 per disattivare la modalità di ascolto pre-dissolvenza per quel canale.
5. Ripetere i passaggi 1-4 per tutti gli altri canali che verranno utilizzati.

## 1. Invoering

### Welkom!

Dank u voor het aanschaffen van de DDA DM16 / DM12 analoge mengtafel.

De DM12 en DM16 zijn klassieke analoge consoles met veel routeringsopties, muzikale EQ en het soepele, professionele geluid dat is ontwikkeld door DDA's zusterbedrijf Midas.

Deze consoles bieden veel veelzijdigheid voor zowel studio- als live-toepassingen, en met de juiste zorg en onderhoud kunt u verwachten dat uw DDA-console jarenlang getrouw presteert.

### Kenmerken

- Analoge mixer voor live optredens en studio-opnamen met 16/12 ingangskanalen
- 12/8 mono-ingangskanalen met bekronde Midas-microfoonvoorversterkers
- 2 elektronisch gebalanceerde stereo line input kanalen op ¼" TRS connectoren
- 3-bands EQ op monokanalen met geveegde middenband
- 2 aux sends met pre / post fade schakeling
- 60 mm precisie faders met een lange levensduur
- Robuuste chassisconstructie voor duurzaamheid in draagbare toepassingen
- Auto-variërende universele schakelende voeding
- 3 jaar garantieprogramma
- Ontworpen en ontwikkeld in Engeland

### Over deze handleiding

Dit is de bedieningshandleiding voor de DM16 en DM12 analoge mengpanelen. Deze handleiding is bedoeld om u te helpen uw apparaat zo snel mogelijk te installeren en in bedrijf te stellen door u instructies te geven voor het uitpakken, installeren, aansluiten, opstellen en bedienen. Om u vertrouwd te maken met de DM16 en DM12, is er een beschrijving van de bedieningselementen en gemakkelijk te volgen gebruikersinstructies.

## 2. Ermee beginnen

In dit gedeelte wordt uitgelegd hoe u het DM16 / DM12 analoge mengpaneel uitpakt, installeert, aansluit, aanzet en configureert.



**Deze apparatuur wordt gevoed door een netspanning die elektrische schokken kan veroorzaken.**

**Voordat u deze apparatuur installeert, opstelt of bedient, moet u ervoor zorgen dat u dit gedeelte en de "Belangrijke veiligheidsinstructies" vooraan in deze handleiding hebt gelezen en volledig begrijpt. Raadpleeg aanvullende veiligheidsinformatie op de bovenklep van het apparaat.**

### Uitpakken

Pak uw DM16 / DM12 analoge mengtafel voorzichtig uit. Inspecteer de console vervolgens zorgvuldig op tekenen van schade die tijdens het transport kunnen zijn opgetreden en stel de koerier onmiddellijk op de hoogte als u die ontdekt.

Controleer de inhoud van uw DM16 / DM12 uitrustingspakket. Als er onderdelen ontbreken, onjuist of defect zijn, neem dan contact op met uw lokale distributeur of DDA.

Bewaar de originele verpakking voor het geval u de apparatuur naar de fabrikant of leverancier moet retourneren, of het apparaat later moet vervoeren of verzenden.

### Installatie

De positie van de console varieert van locatie tot locatie. Houd bij het installeren van de console rekening met het volgende:

- Voordat u dit Klasse 1-apparaat installeert en bedient, moet u ervoor zorgen dat het correct is aangesloten op de beschermende aardgeleider van het stopcontact via het netsnoer.
- Bij het plaatsen van de console voor FOH (Front Of House) gebruik is het de moeite waard om de console in een positie te plaatsen waar het gebruikte geluidssysteem goed hoorbaar is vanuit de mixpositie. Probeer de console niet achter pilaren of grote objecten te plaatsen, of te mixen vanaf een niveau boven de luidsprekerpositie (bijvoorbeeld vanaf een balkon).
- De console moet in een geschikte ruimte worden geplaatst die past bij het gebruik waarvoor de console wordt gebruikt.
- Idealiter heeft een koele ruimte de voorkeur, uit de buurt van stroomverdeelapparatuur of andere potentiële storingsbronnen.
- Installeer de apparatuur niet op plaatsen met slechte ventilatie.
- Installeer deze apparatuur niet op een locatie die wordt blootgesteld aan overmatige hitte, stof of mechanische trillingen. Zorg voor voldoende ventilatie rond de apparatuur en zorg ervoor dat de ventilatoren en ventilatieopeningen niet worden geblokkeerd. Houd de apparatuur indien mogelijk uit direct zonlicht.
- Plaats de apparatuur niet in een onstabiele toestand waar deze per ongeluk kan omvallen.
- Er moeten voorzieningen worden getroffen voor een vlakke ondergrond rond de console om te voorkomen dat mensen de console als tafelblad gebruiken.

### Kracht

De interne voeding is van het type met schakelmodus dat automatisch de binnenkomende netspanning detecteert en werkt waar de nominale spanning tussen 100 VAC en 240 VAC ligt.

De juiste kabels voor aansluiting in het gebied waarnaar het apparaat is verzonden, worden bij het apparaat geleverd. De apparatuur mag alleen op het stopcontact worden aangesloten met behulp van de meegeleverde kabels.

Zorg ervoor dat de stekker van het meegeleverde netsnoer stevig in de IEC-netspanningsconnector op het apparaat zit. Houd bij het plaatsen of verwijderen van een stekker altijd de stekker zelf vast en gebruik nooit het snoer, dit kan het snoer beschadigen. Steek of verwijder nooit een stekker met natte handen.

### Omgaan met de apparatuur

Houd bij het optillen of verplaatsen van de apparatuur altijd rekening met de afmetingen en het gewicht. Gebruik indien nodig geschikte hijsmiddelen of transportmiddelen, of voldoende aanvullend personeel.

Isoleer de apparatuur volledig elektrisch en koppel alle kabels los van de apparatuur voordat u deze verplaatst.

Steek uw vingers of handen niet in openingen of openingen van de apparatuur, bijvoorbeeld ventilatieopeningen.

### Elektrische velden

In overeenstemming met deel 15 van de FCC-regels en voorschriften, "... kunnen wijzigingen of aanpassingen die niet uitdrukkelijk zijn goedgekeurd door de partij die verantwoordelijk is voor de naleving, de bevoegdheid van de gebruiker om de apparatuur te bedienen ongeldig maken."

Als dit product wordt gebruikt in een elektromagnetisch veld dat in amplitude wordt gemoduleerd door een audiofrequentiesignaal (20 Hz tot 20 kHz), kan de signaal-ruisverhouding verslechteren. Onder extreme omstandigheden (3 V / m, 90% modulatie) kan verslechtering tot 60 dB optreden bij een frequentie die overeenkomt met het modulatiesignaal.

## 3. Bovenpaneel

- 1 **MIC** ingang verbindt microfoons en andere gebalanceerde signalen met behulp van XLR-connectoren.
- 2 **LINE** ingang gebruikt een ¼" TRS-stekker om gebalanceerde of ongebalanceerde signalen op lijnniveau aan te sluiten.
- 3 **INSERT** aansluiting gebruikt een ¼" TRS-plug om externe effectverwerking (meestal compressie) in het signaalpad van het kanaal te brengen. Deze aansluiting vereist speciale invoerkabels die in twee pluggen zijn opgesplitst (ofwel ¼" TS of XLR) om toegang te krijgen tot de in- en uit verbindingen.
- 4 **GAIN** regelaar past de gevoeligheid van de MIC- en / of LINE-ingangen aan.
- 5 **TREBLE** knop past de hoge frequenties aan.
- 6 **MID** en **FREQ**-knoppen passen de middenfrequenties aan. Pas de FREQ-knop aan om de specifieke frequentie te selecteren die is aangepast met de MID-knop.
- 7 **BASS** knop past de lage frequenties aan.
- 8 **AUX 1** en **AUX 2**-knoppen regelen de hoeveelheid signaal die van elk kanaal naar de AUX OUT-aansluitingen wordt gestuurd voor afluisteren of externe effectenverwerking. Gebruik de AUX MASTERS-knoppen om te bepalen of de AUX-kanalen een pre-fadersignaal (PRE) of een post-fadersignaal (POST) verzenden.
- 9 **PAN** knoppen regelen de links-rechts stereoplantsing voor elk kanaal.
- 10 **PFL** (Pre Fader Listen) -knop, indien ingedrukt, soleert het kanaal en stuurt hetingangssignaal naar de MASTER METERS-sectie voor een nauwkeurigere gain-instelling. In de PFL-modus wordt het solo-signaal naar de MONITOR OUT- en PHONES-uitgangen geleid, en de PFL-LED in de MASTER METERS-sectie licht op.
- 11 **PEAK LED** licht op wanneer het kanaalsignaal overbelast raakt.
- 12 **MUTE** knop dempt het kanaal.
- 13 **CHANNEL FADERS** controle over het laatste niveau voor elk kanaal binnen de algehele mix.
- 14 **BAL** knop regelt de relatieve links-rechts balans voor stereosignalen die binnenkomen via de STEREO 1- en STEREO 2-ingangen.
- 15 **STEREO 1** en **STEREO 2**-ingangen kunnen worden gebruikt om links-rechts stereosignalen naar de mix te leiden, zoals stereoretouren van externe effectprocessors. Gebruik voor monosignalen de L (MONO) -ingang van elk paar stereo-ingangen.
- 16 **AUX OUT** jacks kunnen worden gebruikt om AUX-mixen naar externe effectprocessors of naar podiummonitors te sturen. Gebruik voor de verwerking van send-and-return-effecten de STEREO 1- en STEREO 2-ingangen om de geëffecteerde "natte" signalen terug te leiden naar de algehele mix.
- 17 **MONITOR OUT**-aansluitingen gebruiken ¼" TRS-pluggen om een kopie van de uiteindelijke mix naar lokale of studiomonitors te sturen. Regel het MONITOR OUT-niveau met de LOCAL-knop in de LOCAL MONITOR-sectie. In PFL-modus (Pre Fader Listen) kan het solo PFL-signaal zal het hoofdmixsignaal in de MONITOR OUT-uitgang negeren en vervangen.
- 18 **MASTER LEFT** en **MASTER RIGHT**-aansluitingen gebruiken XLR-aansluitingen om de uiteindelijke stereomix naar monitoren of de hoofdhuismix (live geluid) te sturen.

- 19 **MAIN OUT INSERT** jacks gebruiken ¼" TRS-pluggen om externe effectverwerking toe te passen op de eindmix voordat het signaal naar de MASTER-uitgangen gaat (bijv. om de hele eindmix te comprimeren). Deze jack vereist speciale insert-kabels die opgesplitst zijn in twee pluggen (ofwel ¼" TS of XLR) voor toegang tot de in- en uitgangen van de externe processor.
- 20 **2 TRACK** gebruikt RCA-aansluitingen om een extra stereosignaal op lijnniveau naar de hoofdmix (MIX-knop) en / of de MONITOR OUT-mix (MONITOR-knop) te leiden. Regel het niveau van het 2 TRACK-signaal met de volumeregeling op uw stereogeluidsbron.
- 21 **RECORD OUT** gebruikt RCA-aansluitingen om een kopie op lijnniveau van het eindmixsignaal naar externe opnameapparaten te sturen.
- 22 **PHONES** aansluiting voor een hoofdtelefoon met een ¼" TRS-plug. Regel het uitgangsniveau met behulp van de PHONES-knop in de LOCAL MONITOR-sectie. Het PHONES-bronsignaal komt van de hoofdmix, behalve in de PFL-modus, wanneer het solo-PFL-signaal de main mix signaal.
- 23 **+48 V LED** licht op om aan te geven dat fantoomvoeding is geactiveerd.
- 24 **PHANTOM POWER**knop schakelt fantoomvoeding in en uit.
- 25 **LOCAL** knop regelt het uitgangsniveau voor de MONITOR OUT-aansluitingen.
- 26 **PHONES** knop regelt het uitgangsniveau voor de PHONES-aansluiting.
- 27 **AUX MASTERS** knoppen bedienen de pre-fader (PRE) en post-fader (POST) instellingen voor de AUX 1- en AUX 2-knoppen.
- 28 **MASTER METERS** displayniveaus voor de hoofdmix, evenals solo-kanalen met de PFL-functie (Pre-Fader Listen) geactiveerd voor gedetailleerde gain-instelling. De POW-led gaat branden om aan te geven dat het apparaat is ingeschakeld. De PFL-LED licht op om aan te geven dat de meter wordt gebruikt voor het instellen van de PFL-versterking.
- 29 **2 TRACK MONITOR**-knop leidt het stereo 2 TRACK-signaal naar de MONITOR OUT-mix.
- 30 **2 TRACK MIX**-knop leidt het stereo 2 TRACK-signaal naar de hoofdmix.
- 31 **MIX** faders passen de algehele output van de mixer aan op de MASTER LEFT en MASTER RIGHT jacks.

## 4. Rear Panel

- 32 **AC IN** accepteert de meegeleverde voedingskabel voor aansluiting op een stopcontact.
- 33 **POWER ON** schakelaar zet de mixer aan en uit.
- 34 **SERIAL NUMBER** voor garantieregistratie.

## 5. Connectoren

Om de correcte en betrouwbare werking van de apparatuur te garanderen, mag alleen gebalanceerde, afgeschermd, twisted pair audiokabel van hoge kwaliteit worden gebruikt. XLR-connectorbehuizingen moeten een metalen constructie hebben, zodat ze een afscherming bieden wanneer ze op de console / slang worden aangesloten, en waar van toepassing, moet Pin 1 zijn aangesloten op de kabelafscherming.

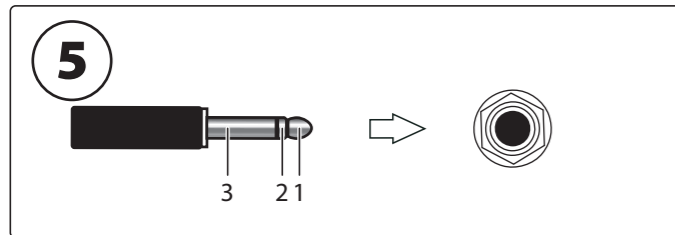
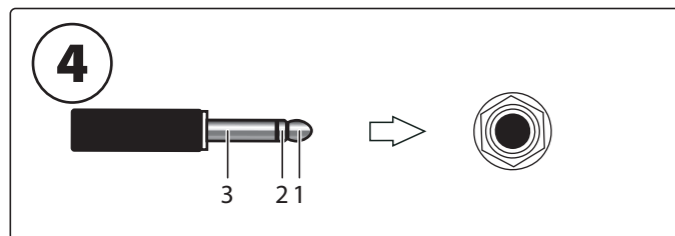
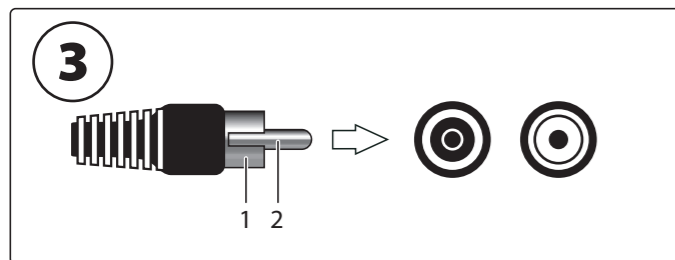
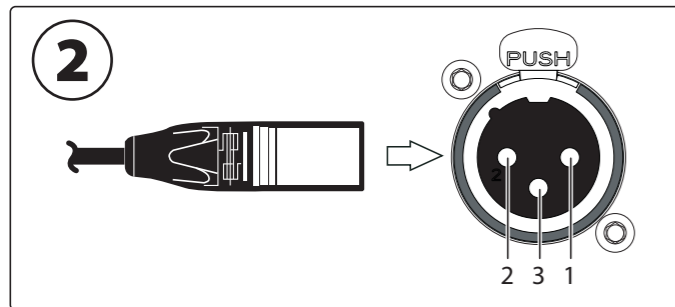
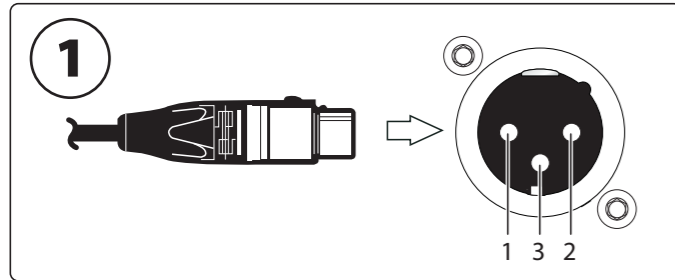

- Lijuitgang audioconnector.** Vrouwelijke XLR-stekker en mannelijke XLR-chassisconnector met de volgende pinouts: 1 = massa; 2 = heet; en 3 = koud.
- Audio-aansluiting microfoon / lijningang.** Mannelijke XLR-stekker en vrouwelijke XLR-chassisconnector met de volgende pinouts: 1 = massa; 2 = heet; en 3 = koud.
- RCA-connectoren (2 track / record uit).** Mannelijke RCA-stekker en vrouwelijke RCA-chassisconnector met de volgende pinouts: 1 = massa; 2 = signaal.
- ¼" TRS jack plug (inserts).** Mannelijke ¼" TRS-stekker en vrouwelijke TRS-chassisconnector met de volgende pinouts: 1 (tip) = verzenden; 2 (ring) = retour; 3 (huls) = massa.
- ¼" TRS-jackplug (ingang, uitgang, telefoons).** Mannelijke ¼" TRS-stekker en vrouwelijke TRS-chassisconnector met de volgende pinouts: 1 (tip) = heet; 2 (ring) = koud; 3 (huls) = aarde.

## 6. Operatie

### Basis operatie

- Zorg ervoor dat alle apparaten zijn uitgeschakeld!
- Sluit alle geschikte stroom- en audiokabels aan op de mixer.
- Stel de bedieningselementen in met alle knoppen in het midden en alle faders omlaag / uit.
- Zet de mixer aan.

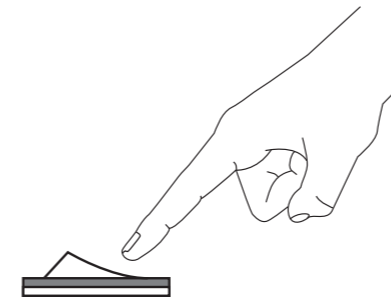

- Stel de GAIN voor elk kanaal in. (Zie het hoofdstuk Versterkingsinstellingen voor details.)
- Zet je PA-systeem of monitoren aan met de MAIN MIX-faders en LOCAL MONITOR-knoppen helemaal naar beneden.
- Verhoog langzaam de MAIN MIX-faders of LOCAL MONITOR-knop naar het gewenste niveau.
- Pas het relatieve niveau van elk kanaal aan door elke CHANNEL FADER te verhogen.

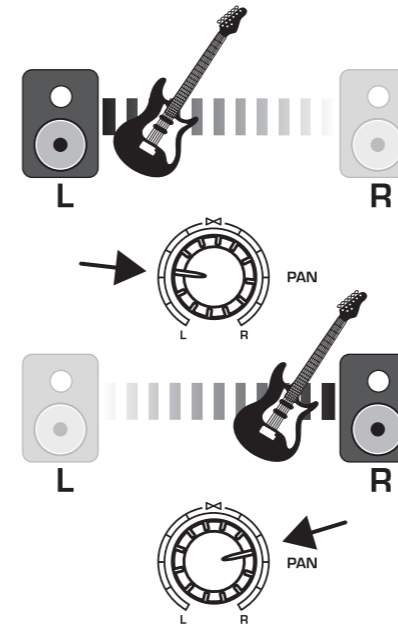

- Pas indien nodig de links-rechts positie van een kanaal in het stereoveld aan door aan de PAN- of BAL-knop van het kanaal te draaien.
- Pas voor live-toepassingen de algehele uitvoer van de mixer naar de eindversterker of luidsprekers met eigen voeding aan door de MIX-faders te verhogen. Als de rode +10 of +16 LED's op de MASTER METERS oplichten, zet u de MIX-faders lager.
- Gebruik de AUX 1- en AUX 2-knoppen om de kanaalsignalen naar een effectprocessor of podiummonitor te sturen die is aangesloten op de AUX OUT-aansluitingen. Indien gebruikt voor effecten, leidt u het signaal terug van de processor naar de STEREO 1- of STEREO 2-ingangen.

### Gain-instelling

- Druk op de PFL-knop (Pre-Fader Listen) van kanaal 1 om het kanaal op solo te zetten voor de gain-instelling met behulp van de MASTER METERS. De PFL-LED in de MASTER METERS-sectie gaat branden.
- Zing, spreek of speel op een normaal niveau via de microfoon of het instrument dat is aangesloten op kanaal 1.
- Draai aan de GAIN-regelaar van kanaal 1 tijdens het zingen of spelen. De MASTER METERS geven het signaalniveau weer. Stel de GAIN-regelaar zo in dat de luidste pieken 0 bereiken op de MASTER METERS.
- Druk nogmaals op de PFL-knop van kanaal 1 om de Pre-Fade Listen-modus voor dat kanaal uit te schakelen.
- Herhaal stap 1-4 voor alle andere kanalen die worden gebruikt.

## 1. Introduktion

### Välkommen!

Tack för att du köpte DDA DM16 / DM12 analog blandningskonsol.

DM12 och DM16 är klassiska analoga konsoler med massor av dirigeringsalternativ, musikalisk EQ och det smidiga, professionella ljudet som banat väg för DDA: s systerföretag, Midas.

Dessa konsoler erbjuder gott om mångsidighet för både studio- och liveapplikationer, och med rätt skötsel och underhåll kan du förvänta dig att din DDA-konsol ska fungera troget under många år framöver.

### Funktioner

- Liveframträdande och studioinspelning analog mixer med 16/12 ingångskanaler
- 12/8 monoingångskanaler med prisbelönta Midas-mikrofonförstärkare
- 2 elektroniskt balanserade stereolinjekanaler på ¼" TRS-kontakter
- 3-band EQ på monokanaler med svept mittband
- 2 aux skickar med pre / post fade switch
- 60 mm långsiktiga faders med precision
- Robust chassikonstruktion för hållbarhet i bärbara applikationer
- Automatisk universalströmförsörjning för växlingsläge
- 3-årigt garantiprogram
- Designad och konstruerad i England

### Angående denna manual

Det här är bruksanvisningen för DM16 och DM12 analoga blandningskonsoler. Denna handbok är avsedd att hjälpa till att få din enhet installerad och i drift så snabbt som möjligt genom att ge dig uppackning, installation, anslutning, inställning och bruksanvisning. För att hjälpa dig bekanta dig med DM16 och DM12 finns en beskrivning av kontrollerna tillsammans med användarinstruktioner som är enkla att följa.

## 2. Komma igång

Det här avsnittet visar hur du packar upp, installerar, ansluter, slår på och konfigurerar DM16 / DM12 analog mixerkonsol.



**Denna utrustning försörjs med en nätspänning som kan orsaka elektriska stötar.**

**Innan du installerar, installerar eller använder utrustningen, se till att du har läst och förstått hela detta avsnitt och "Viktiga säkerhetsinstruktioner" längst fram i denna bruksanvisning. Se ytterligare säkerhetsinformation på enhetens ovansida.**

### Uppackning

Packa upp din analoga mixerkonsol DM16 / DM12 försiktigt. Inspektera sedan konsolen noggrant för tecken på skador som kan ha uppstått under transporten och meddela kuriren omedelbart om du upptäcker något.

Kontrollera innehållet i paketet DM16 / DM12. Om några delar saknas, är felaktiga eller felaktiga, kontakta din lokala distributör eller DDA.

Behåll originalförpackningen om du skulle behöva returnera utrustningen till tillverkaren eller leverantören, eller transportera eller skicka enheten senare.

### Installation

Konsolens position varierar från plats till plats. Ta hänsyn till följande när du installerar konsolen:

- Innan du installerar och använder denna klass 1-utrustning, se till att den är korrekt ansluten till den skyddande jordledaren i nätuttaget genom nätkabeln.
- När du placerar konsolen för FOH (Front Of House) är det värt att placera konsolen i en position där det använda ljudsystemet kan höras ordentligt från mixpositionen. Försök att undvika att placera konsolen bakom pelare eller stora föremål, eller blanda från en nivå ovanför högtalarpositionen (till exempel från en balkong).
- Konsolen ska placeras i ett bekvämt utrymme som står i proportion till användningen som konsolen används.
- Helst föredras ett svalt område, borta från strömfördelningsutrustning eller andra potentiella störningskällor.
- Installera inte utrustningen på platser med dålig ventilation.
- Installera inte denna utrustning på platser som utsätts för kraftig värme, damm eller mekanisk vibration. Se till att det finns tillräcklig ventilation runt utrustningen och se till att dess fläktar och ventiler inte blockeras. Håll utrustningen i direkt solljus när det är möjligt.
- Placera inte utrustningen i ett instabilt skick där den av misstag kan välta.
- Det bör finnas en plan yta som omger konsolen för att förhindra att människor använder konsolen som bordsskiva.

### Kraft

Den interna strömförsörjningen är av omkopplarläge som automatiskt känner av inkommande nätspänning och fungerar där den nominella spänningen ligger i intervallet 100 VAC till 240 VAC.

De rätta ledningarna för anslutning i det område som enheten levererades medföljer enheten. Utrustningen ska endast anslutas till eluttagen med de medföljande ledningarna.

Se till att kontakten på den medföljande nätkabeln är ordentligt ansluten till IEC-kontakten på enheten. När du monterar eller tar bort en kontakt, håll alltid i kontakten och använd aldrig kabeln, eftersom det kan skada kabeln. Sätt aldrig i eller ta ut en elkontakt med våta händer.

### Hantering av utrustningen

Ta alltid hänsyn till dess storlek och vikt när du lyfter eller flyttar utrustningen. Använd vid behov lämplig lyftutrustning eller transportutrustning eller tillräcklig personal.

Isolera utrustningen helt elektriskt och koppla bort alla kablar från utrustningen innan du flyttar den.

För inte in fingrar eller händer i några luckor eller öppningar på utrustningen, till exempel ventiler.

### Elektriska fält

I enlighet med del 15 i FCC: s regler och förordningar kan "... ändringar eller modifieringar som inte uttryckligen godkänts av den part som ansvarar för efterlevnad ogiltigförklara användarens behörighet att använda utrustningen."

Om den här produkten används i ett elektromagnetiskt fält som amplitudmoduleras av en ljudfrekvenssignal (20 Hz till 20 kHz), kan förhållandet mellan signal och brus försämrats. Nedbrytning av upp till 60 dB vid en frekvens som motsvarar moduleringsignalen kan upplevas under extrema förhållanden (3 V / m, 90% modulering).

## 3. Översta panelen

- MIC** ingången ansluter mikrofoner och andra balanserade signaler med hjälp av XLR-kontakter.
- LINE** ingången använder en ¼" TRS-kontakt för att ansluta antingen balanserade eller obalanserade signaler på linjenivå.
- INSERT** jack använder en a ¼" TRS-kontakt för att få extern effektbearbetning (vanligtvis komprimering) in i kanalens signalväg. Detta jack kräver specialkablar som delas i två kontakter (antingen ¼" TS eller XLR) för att komma åt den externa enhetens in- och ut anslutningar.
- GAIN** ratten justerar känsligheten för MIC- och / eller LINE-ingångarna.
- TREBLE** ratten justerar de höga frekvenserna.
- MID** och **FREQ**-knapparna justerar mellanregistreringsfrekvenser. Justera FREQ-ratten för att välja den specifika frekvens som justeras av MID-ratten.
- BASS** ratten justerar de låga frekvenserna.
- AUX 1** och **AUX 2**-knapparna styr mängden signal som skickas från varje kanal till AUX OUT-uttagen för övervakning eller extern effektbehandling. Använd AUX MASTERS-knapparna för att styra om AUX-kanalerna skickar en pre-fader-signal (PRE) eller en post-fader-signal (POST).
- PAN** knapparna styr stereopositionen till vänster till höger för varje kanal.
- PFL** (Pre Fader Listen) -knappen, när du trycker på den, soloar kanalen och skickar insignalen till MASTER METERS-sektionen för mer exakt förstärkning. I PFL-läge går den ensamma signalen till utgångarna MONITOR OUT och PHONES, och PFL-lysdioden i MASTER METERS-sektionen tänds.
- PEAK LED** tänds när kanalsignalen överbelastas.
- MUTE** knappen stänger av kanalen.
- CHANNEL FADERS** kontrollera den slutliga nivån för varje kanal inom den totala mixen.
- BAL** ratten kontrollerar den relativa vänster-högerbalansen för stereosignaler som kommer in via STEREO 1 och STEREO 2-ingångarna.
- STEREO 1** och **STEREO 2**-ingångar kan användas för att dirigera stereosignaler till vänster till mixen, till exempel stereoåtervinning från externa effektprocessorer. För monosignaler använder du L (MONO) -ingången för varje par stereoingångar.
- AUX OUT** uttag kan användas för att dirigera AUX-blandningar till externa effektprocessorer eller för att scenmonitorer. För bearbetning av skicka-och-retureffekter, använd STEREO 1 och STEREO 2-ingångarna för att dirigera de verkade "våta" signalerna tillbaka till den totala mixen.
- MONITOR OUT** uttag använder ¼" TRS-kontakter för att dirigera en kopia av den slutliga mixen till lokala monitorer eller studiomonitorer. Kontrollera MONITOR OUT-nivån med hjälp av LOCAL-ratten i avsnittet LOCAL MONITOR. I PFL-läge (Pre Fader Listen) är den ensamma PFL-signalen kommer att åsidosätta och ersätta huvudblandningssignalen i MONITOR OUT-utgången.
- MASTER LEFT** och **MASTER RIGHT**-uttag använder XLR-kontakter för att skicka den slutliga stereomixningen ut till bildskärmar eller huvudhummixen (live-ljud).

- MAIN OUT INSERT** uttag använder en ¼" TRS-kontakt för att tillämpa extern effektbehandling på den slutliga mixen innan signalen går ut genom MASTER-utgångarna (t.ex. för att komprimera hela den slutliga mixen). Detta uttag kräver specialkablar som är uppdelade i två kontakter (antingen ¼" TS eller XLR) för att komma åt den externa processorns in- och utkontakter.
- 2 TRACK** använder RCA-uttag för att dirigera en ytterligare stereosignal på linjenivå till huvudmix (MIX-knapp) och / eller MONITOR OUT-mix (MONITOR-knapp). Kontrollera nivån på 2 TRACK-signalen med volymkontrollen på din stereoljudkälla.
- RECORD OUT** använder RCA-uttag för att skicka en kopia på slutnivå av den slutliga mix-signalen till externa inspelningsenheter.
- PHONES** uttaget ansluter hörlurar med en ¼" TRS-kontakt. Kontrollera utgångsnivån med PHONES-ratten i LOCAL MONITOR-sektionen. PHONES-källsignalen kommer från huvudmixen, utom i PFL-läge, när den ensamma PFL-signalen kommer att åsidosätta och ersätta huvudblandningssignal.
- +48 V LED** tänds för att indikera att fantomeffekt har aktiverats.
- PHANTOM POWER**-knappen slår på och stänger av fantommatning.
- LOCAL** ratten kontrollerar utgångsnivån för MONITOR OUT-uttagen.
- PHONES** ratten kontrollerar utgångsnivån för PHONES-uttaget.
- AUX MASTERS**-knapparna styr inställningarna för fader (PRE) och post-fader (POST) för AUX 1 och AUX 2-knapparna.
- MASTER METERS** visningsnivåer för huvudmixen, samt solo-kanaler med PFL-funktionen (Pre-Fader Listen) aktiverad för detaljerad förstärkning. POW-LED tänds för att indikera att enheten har startats. PFL-lysdioden tänds för att indikera att mätaren används för inställning av PFL-förstärkning.
- 2 TRACK MONITOR**-knappen dirigerar stereo 2 TRACK-signalen till MONITOR OUT-mixen.
- 2 TRACK MIX**-knappen dirigerar stereo 2 TRACK-signalen till huvudmixen.
- MIX** faders justerar den totala effekten för mixern vid MASTER LEFT- och MASTER RIGHT-uttagen.

## 4. Bakre panel

- AC IN** accepterar den medföljande strömkabeln för anslutning till ett eluttag.
- POWER ON** slår på och stänger av mixern.
- SERIAL NUMBER** för garantiregistrering.

## 5. Kontaktdon

För att säkerställa korrekt och tillförlitlig drift av utrustningen bör endast balanserad, skärmad, tvinnad ljudkabel av hög kvalitet användas. XLR-kontaktskal ska vara av metallkonstruktion så att de ger en skärm när de är anslutna till konsolen / ormen och, där så är lämpligt, ska de ha stift 1 ansluten till kabelskärmen.

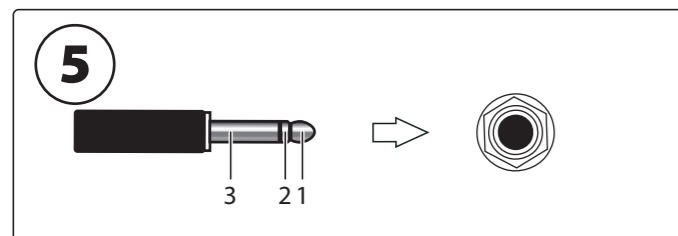
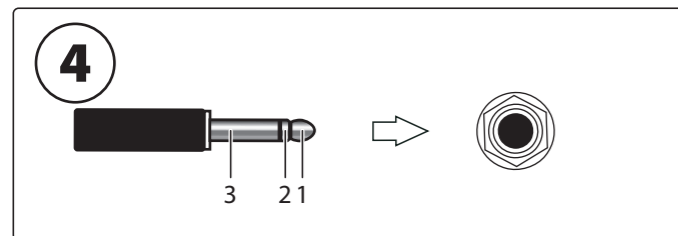
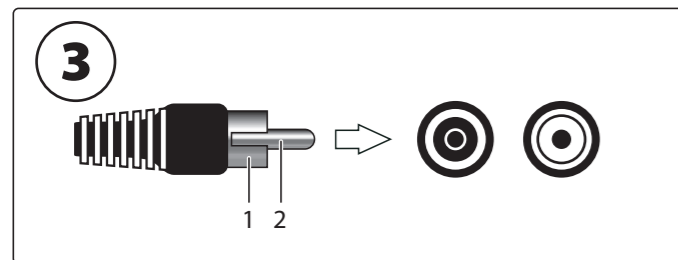
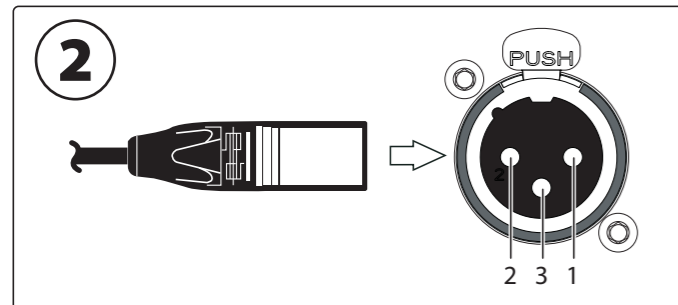
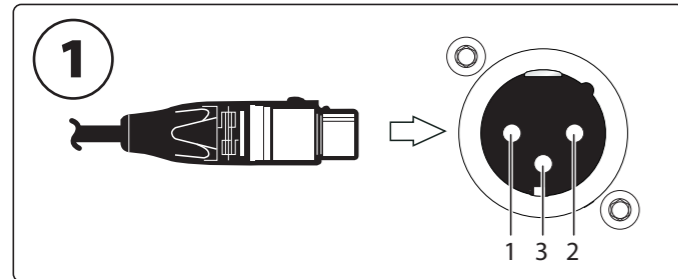

- Linjeutgångs ljudkontakt.** XLR-honkontakt och hankontakt XLR-chassikontakt med följande uttag: 1 = jord; 2 = het; och 3 = kall.
- Ljudkontakt för mikrofon / linjeingång.** XLR-hankontakt och honkontakt XLR-chassikontakt med följande uttag: 1 = jord; 2 = het; och 3 = kall.
- RCA-kontakter (2 spår / inspelning).** RCA-hankontakt och RCA-chassihona med följande uttag: 1 = jord; 2 = signal.
- 1/4" TRS-jackkontakt (insatser).** Hane 1/4" TRS-kontakt och TRS-chassikontakt med följande uttag: 1 (spets) = skicka; 2 (ring) = retur; 3 (hylsa) = jord.
- 1/4" TRS-uttag (ingång, utgång, telefoner).** Han plug "TRS-kontakt och TRS-chassikontakt med följande uttag: 1 (spets) = het; 2 (ring) = kall; 3 (hylsa) = mark.

## 6. Drift

### Grundläggande användning

- Se till att strömmen till alla enheter är avstängd!
- Anslut alla lämpliga ström- och ljudkablar till mixern.
- Ställ in kontrollerna med alla vred centrerade och alla faders ned / av.
- Sätt på mixern.

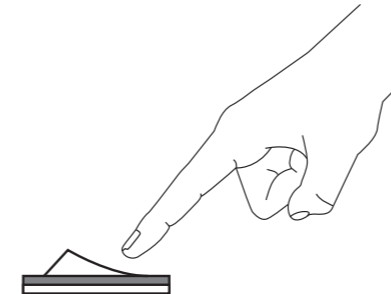

- Ställ in GAIN för varje kanal. (Se avsnittet Förstärkningsinställningar för mer information.)
- Slå på PA-systemet eller bildskärmarna med MAIN MIX-fadrarna och LOCAL MONITOR-knapparna hela vägen.
- Höj långsamt MAIN MIX-fadrarna eller LOCAL MONITOR-ratten till önskad nivå.
- Justera den relativa nivån för varje kanal genom att höja varje CHANNEL FADER.

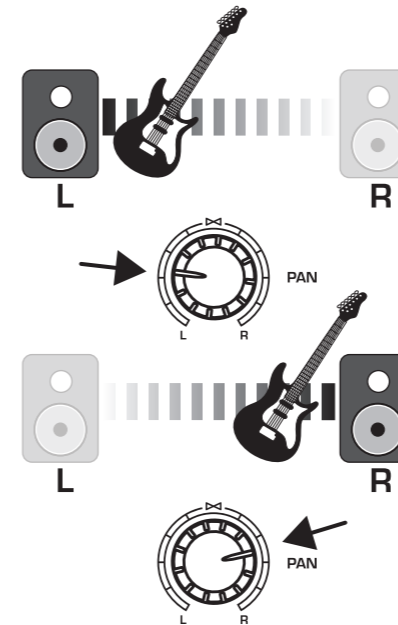

- Justera vänster-höger position för en kanal i stereofältet om det behövs genom att vrida kanalens PAN- eller BAL-ratt.
- För liveapplikationer, justera den totala effekten från mixern till effektförstärkaren eller högtalarna med hjälp av MIX-fadrarna. Om de röda +10 eller +16 lysdioderna på MASTER METERS tänds, sänk MIX-fadrarna.
- Använd AUX 1 och AUX 2 för att skicka kanalsignalerna ut till en effektprocessor eller scenmonitor ansluten till AUX OUT-uttagen. Om den används för effekter ska du leda tillbaka signalen från processorn till STEREO 1- eller STEREO 2-ingångarna.

### Vinstinställning

- Tryck på Channel 1 PFL (Pre-Fader Listen) -knappen för att soloera kanalen för förstärkningsinställning med MASTER METERS. PFL-lysdioden i avsnittet MASTER METERS tänds.
- Sjung, tala eller spela på normal nivå genom mikrofonen eller instrumentet som är anslutet till kanal 1.
- Vrid kanal GAIN-kontroll medan du sjunger eller spelar. MASTER METERS visar signalnivån. Ställ in GAIN-kontrollen så att de högsta topparna når 0 på MASTER METERS.
- Tryck på kanal 1 PFL-knappen igen för att inaktivera läget för fädning för den kanalen.
- Upprepa steg 1-4 för alla andra kanaler som kommer att användas.

## 1. Wprowadzenie

### Witamy!

Dziękujemy za zakup analogowej konsoli mikserskiej DDA DM16 / DM12.

DM12 i DM16 to klasyczne konsole analogowe z wieloma opcjami routingu, muzycznym korektorem i gładkim, profesjonalnym dźwiękiem, którego pionierem jest siostrzana firma DDA, Midas.

Konsole te oferują dużą wszechstronność zarówno w zastosowaniach studyjnych, jak i na żywo, a przy odpowiedniej pielęgnacji i konserwacji możesz oczekiwać, że Twoja konsola DDA będzie działać wiernie przez wiele lat.

### funkcje

- Analogowy mikser do występów na żywo i nagrań studyjnych z 16/12 kanałami wejściowymi
- 12/8 kanałów wejściowych mono z wielokrotnie nagradzanymi przedwzmacniaczami mikrofonowymi Midas
- 2 elektronicznie zbalansowane stereofoniczne kanały wejściowe liniowe na złączach ¼" TRS
- 3-pasmowy korektor na kanałach mono z przesuniętym pasmem środkowym
- 2 wysyłki aux z przełączaniem przed / po zaniku
- Precyzyjne suwaki o długiej żywotności 60 mm
- Wytrzymała konstrukcja obudowy zapewnia trwałość w zastosowaniach przenośnych
- Uniwersalny zasilacz impulsowy z automatycznym zakresem
- 3-letni program gwarancyjny
- Zaprojektowany i wykonany w Anglii

### O tym podręczniku

To jest instrukcja obsługi analogowych konsol mikserskich DM16 i DM12. Niniejsza instrukcja ma na celu pomóc w jak najszybszym zainstalowaniu i uruchomieniu Twojego urządzenia, dostarczając instrukcje dotyczące rozpakowania, instalacji, podłączenia, ustawienia i obsługi. Aby ułatwić zapoznanie się z DM16 i DM12, zamieszczono opis elementów sterujących wraz z łatwymi do wykonania instrukcjami dla użytkownika.

## 2. Pierwsze kroki

W tej sekcji opisano, jak rozpakować, zainstalować, podłączyć, włączyć i skonfigurować analogową konsolę mikserską DM16 / DM12.



**To urządzenie jest zasilane napięciem sieciowym, które może spowodować porażenie prądem.**

**Przed instalacją, ustawieniem lub obsługą tego sprzętu, upewnij się, że przeczytałeś i w pełni rozumiesz całą tę sekcję oraz „Ważne instrukcje bezpieczeństwa” znajdujące się na początku niniejszej instrukcji. Sprawdź dodatkowe informacje dotyczące bezpieczeństwa na górnej pokrywie urządzenia.**

### Rozpakowanie

Ostrożnie rozpakuj analogową konsolę mikserską DM16 / DM12. Następnie dokładnie sprawdź konsolę pod kątem wszelkich oznak uszkodzeń, które mogły powstać podczas transportu i natychmiast powiadom kuriera, jeśli je zauważysz.

Sprawdź zawartość pakietu wyposażenia DM16 / DM12. Jeśli brakuje jakichkolwiek części, są one nieprawidłowe lub wadliwe, należy skontaktować się z lokalnym dystrybutorem lub DDA.

Zachowaj oryginalne opakowanie na wypadek konieczności odesłania urządzenia do producenta lub dostawcy bądź transportu lub wysyłki urządzenia później.

### Instalacja

Pozycja konsoli różni się w zależności od miejsca. Podczas instalacji konsoli należy wziąć pod uwagę następujące kwestie:

- Przed zainstalowaniem i obsługą tego sprzętu klasy 1 należy upewnić się, że jest on prawidłowo podłączony do przewodu uziemienia ochronnego gniazda zasilania sieciowego za pomocą przewodu sieciowego.
- Ustawiając konsolę pod FOH (Front Of House) warto ustawić konsolę w takim miejscu, w którym z pozycji miksovania słycać będzie dobrze używany system dźwiękowy. Staraj się unikać umieszczenia konsoli za filarami lub dużymi przedmiotami lub miksovania z poziomu powyżej pozycji głośnika (na przykład z balkonu).
- Konsola powinna być umieszczona w dogodnym miejscu, współmiernym do przeznaczenia, do którego jest przeznaczona.
- Najlepiej byłoby, gdyby obszar był chłodny, z dala od urządzeń do dystrybucji energii lub innych potencjalnych źródeł zakłóceń.
- Nie instaluj sprzętu w miejscach o słabej wentylacji.
- Nie instaluj tego sprzętu w miejscu narażonym na nadmierne ciepło, kurz lub drgania mechaniczne. Zapewnij odpowiednią wentylację wokół sprzętu, upewniając się, że jego wentylatory i otwory wentylacyjne nie są zasłonięte. Jeśli to możliwe, trzymaj sprzęt z dala od bezpośredniego światła słonecznego.
- Nie umieszczaj urządzenia w niestabilnym stanie, w którym może się przypadkowo przewrócić.
- Należy przewidzieć jakąś płaską powierzchnię otaczającą konsolę, aby nikt nie używał konsoli jako blatu.

### Moc

Wewnętrzny zasilacz jest typu impulsowego, który automatycznie wykrywa przychodzące napięcie sieciowe i działa tam, gdzie napięcie nominalne mieści się w zakresie od 100 VAC do 240 VAC.

Odpowiednie przewody do podłączenia w obszarze, do którego urządzenie zostało wysłane, są dostarczane z urządzeniem. Urządzenie należy podłączać do gniazdka sieciowego wyłącznie za pomocą dostarczonych przewodów.

Upewnij się, że wtyczka zamontowana na dostarczonym kablu zasilającym jest dobrze dopasowana do złącza sieciowego IEC w urządzeniu. Podczas zakładania lub wyjmowania wtyczki zawsze trzymaj za wtyczkę i nigdy nie używaj kabla, ponieważ może to spowodować uszkodzenie kabla. Nigdy nie wkładaj ani nie wyjmuj wtyczki elektrycznej mokrymi rękami.

### Obsługa sprzętu

Podnosząc lub przenosząc sprzęt, zawsze należy brać pod uwagę jego rozmiar i wagę. W razie potrzeby należy użyć odpowiedniego sprzętu do podnoszenia lub transportu lub odpowiedniej ilości dodatkowego personelu.

Całkowicie odizoluj sprzęt elektrycznie i odłącz wszystkie kable od sprzętu przed jego przeniesieniem.

Nie wkładaj palców ani dłoni do żadnych szczelin lub otworów w urządzeniu, na przykład otworów wentylacyjnych.

### Pola elektryczne

Zgodnie z częścią 15 zasad i przepisów FCC „... zmiany lub modyfikacje, które nie zostały wyraźnie zatwierdzone przez stronę odpowiedzialną za zgodność, mogą spowodować unieważnienie prawa użytkownika do korzystania z urządzenia”.

Jeśli ten produkt będzie używany w polu elektromagnetycznym, którego amplituda jest modulowana przez sygnał audio o częstotliwości (20 Hz do 20 kHz), stosunek sygnału do szumu może ulec pogorszeniu. W ekstremalnych warunkach (3 V / m, modulacja 90%) może wystąpić degradacja do 60 dB przy częstotliwości odpowiadającej sygnałowi modulacji.

## 3. Górny panel

- 1 **MIC** wejście łączy mikrofony i inne sygnały symetryczne za pomocą złącza XLR.
- 2 **LINE** wejście wykorzystuje wtyczkę TRS ¼" do podłączenia sygnałów symetrycznych lub niesymetrycznych na poziomie liniowym.
- 3 **INSERT** jack wykorzystuje wtyczkę TRS ¼", aby doprowadzić zewnętrzne przetwarzanie efektów (zwykle kompresję) do ścieżki sygnału kanału. To gniazdo wymaga wyspecjalizowanych kabli, które dzielą się na dwie wtyczki (¼" TS lub XLR), aby uzyskać dostęp do wejścia jednostki zewnętrznej i połączenia.
- 4 **GAIN** Pokrętko reguluje czułość wejść MIC i / lub LINE.
- 5 **TREBLE** pokrętko reguluje wysokie częstotliwości.
- 6 **MID** a pokrętkła **FREQ** służą do regulacji częstotliwości średnich. Za pomocą pokrętkła FREQ wybierz konkretną częstotliwość ustawioną pokrętkłem MID.
- 7 **BASS** Pokrętko reguluje niskie częstotliwości.
- 8 **AUX 1** a pokrętkła **AUX 2** kontrolują ilość sygnału przesyłanego z każdego kanału do gniazd AUX OUT w celu monitorowania lub zewnętrznego przetwarzania efektów. Za pomocą przycisków AUX MASTERS można kontrolować, czy kanały AUX wysyłają sygnał przed tłumikiem (PRE), czy po tłumiku (POST).
- 9 **PAN** Pokrętkła kontrolują ustawienie stereo lewo-prawo dla każdego kanału.
- 10 **PFL** o naciśnięciu przycisku (Pre Fader Listen) soluje kanał i wysyła sygnał wejściowy do sekcji MASTER METERS w celu dokładniejszego ustawienia wzmocnienia. W trybie PFL sygnał solowy jest kierowany do wyjść MONITOR OUT i PHONES, a dioda LED PFL w sekcji MASTER METERS zaświeci się.
- 11 **PEAK LED** świeci się, gdy sygnał kanału jest przeciężony.
- 12 **MUTE** przycisk wycisza kanał.
- 13 **CHANNEL FADERS** kontrolować końcowy poziom dla każdego kanału w całym miksie.
- 14 **BAL** Pokrętko kontroluje względny balans lewy-prawy dla sygnałów stereo przychodzących przez wejścia STEREO 1 i STEREO 2.
- 15 **STEREO 1** a wejścia **STEREO 2** mogą być używane do kierowania sygnałów stereo od lewej do prawej strony do miksu, takich jak powroty stereo z zewnętrznych procesorów efektów. W przypadku sygnałów monofonicznych użyj wejścia L (MONO) każdej pary wejść stereo.
- 16 **AUX OUT** Gniazda mogą być używane do kierowania miksów AUX do zewnętrznych procesorów efektów lub do monitorów scenicznych. Do przetwarzania efektów typu send-and-return użyj wejść STEREO 1 i STEREO 2, aby skierować „mokre” sygnały z powrotem do ogólnego miksu.
- 17 **MONITOR OUT** gniazda wykorzystują wtyczki TRS ¼ "do kierowania kopii końcowego miksu do monitorów lokalnych lub studyjnych. Kontroluj poziom MONITOR OUT za pomocą pokrętkła LOCAL w sekcji LOCAL MONITOR. W trybie PFL (Pre Fader Listen), solowy sygnał PFL zastąpi i zastąpi sygnał Main Mix na wyjściu MONITOR OUT.
- 18 **MASTER LEFT** a gniazda **MASTER RIGHT** wykorzystują złącza XLR do wysyłania końcowego miksu stereo do monitorów lub do głównego miksu (dźwięk na żywo).

- 19 **MAIN OUT INSERT** gniazda wykorzystują wtyczki TRS ¼", aby zastosować zewnętrzne przetwarzanie efektów do końcowego miksu, zanim sygnał wyjdzie przez wyjścia MASTER (np. w celu skompresowania całego końcowego miksu). To gniazdo wymaga specjalnych kabli, które dzielą się na dwie wtyczki (albo ¼" TS lub XLR), aby uzyskać dostęp do gniazd wejścia i wyjścia zewnętrznego procesora.
- 20 **2 TRACK** wykorzystuje gniazda RCA do kierowania dodatkowego sygnału stereo o poziomie liniowym do głównego miksu (przycisk MIX) i / lub miksu MONITOR OUT (przycisk MONITOR). Kontroluj poziom sygnału 2 TRACK za pomocą regulatora głośności źródła dźwięku stereo.
- 21 **RECORD OUT** wykorzystuje gniazda RCA do wysyłania kopii liniowej końcowego sygnału miksu do zewnętrznych urządzeń nagrywających.
- 22 **PHONES** jack służy do podłączenia słuchawek za pomocą wtyczki TRS ¼". Kontroluj poziom wyjściowy za pomocą pokrętkła PHONES w sekcji LOCAL MONITOR. Sygnał źródła PHONES pochodzi z głównego miksu, z wyjątkiem trybu PFL, kiedy solowy sygnał PFL nadpisuje i zastępuje sygnał głównego miksu.
- 23 **+48 V LED** zapala się wskazując, że zostało włączone zasilanie phantom.
- 24 **PHANTOM POWER** Przycisk włącza i wyłącza zasilanie phantom.
- 25 **LOCAL** Pokrętko reguluje poziom wyjściowy dla gniazd MONITOR OUT.
- 26 **PHONES** Pokrętko reguluje poziom wyjściowy dla gniazda PHONES.
- 27 **AUX MASTERS** Przyciski sterują ustawieniami przed tłumikiem (PRE) i po tłumiku (POST) dla potencjometrów AUX 1 i AUX 2.
- 28 **MASTER METERS** poziomy wyświetlania dla głównego miksu, a także kanałów solo z włączoną funkcją PFL (Pre-Fader Listen) w celu szczegółowego ustawienia wzmocnienia. Dioda POW świeci się, wskazując, że urządzenie zostało włączone. Dioda PFL zapala się, wskazując, że miernik jest używany do ustawiania wzmocnienia PFL.
- 29 **2 TRACK MONITOR** kieruje sygnał stereo 2 TRACK do miksu MONITOR OUT.
- 30 **2 TRACK MIX** Przycisk kieruje sygnał stereo 2 TRACK do głównego miksu.
- 31 **MIX** suwaki regulują ogólną moc wyjściową miksera na gniazdach MASTER LEFT i MASTER RIGHT.

## 4. Tylny panel

- 32 **AC IN** akceptuje dołączony kabel zasilający do podłączenia do gniazda sieciowego.
- 33 **POWER ON** przełącznik włącza i wyłącza mikser.
- 34 **SERIAL NUMBER** do rejestracji gwarancji.



## 5. Złącza

Aby zapewnić poprawne i niezawodne działanie sprzętu, należy stosować wyłącznie wysokiej jakości zbalansowany, ekranowany kabel audio ze skrętką. Obudowy złączy XLR powinny mieć konstrukcję metalową, tak aby zapewniały ekran po podłączeniu do konsoli / węża oraz, w stosownych przypadkach, powinny mieć Pin 1 podłączony do ekranu kabla.

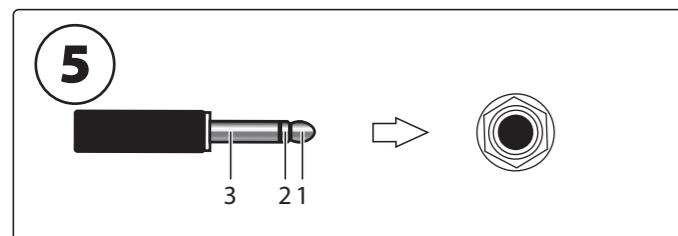
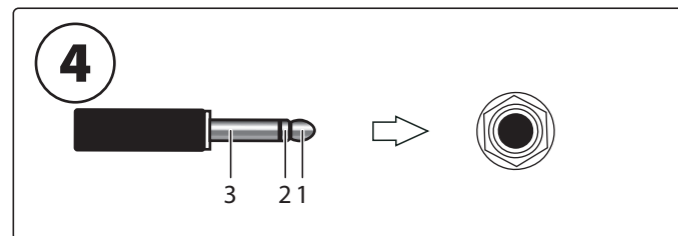
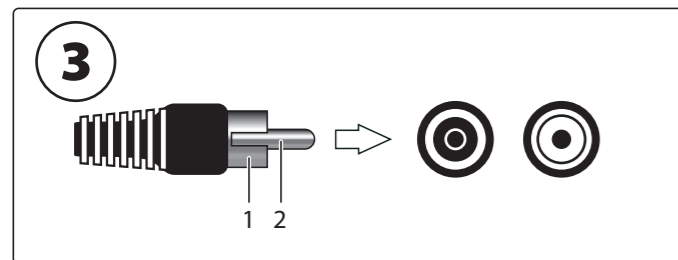
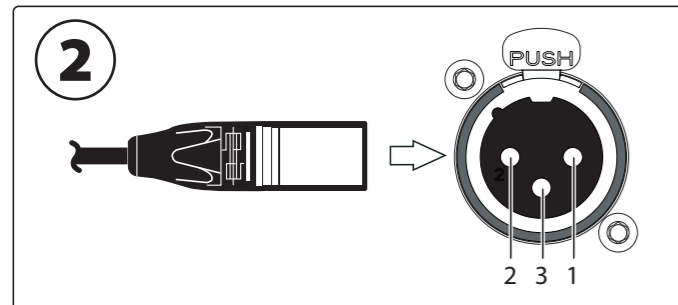
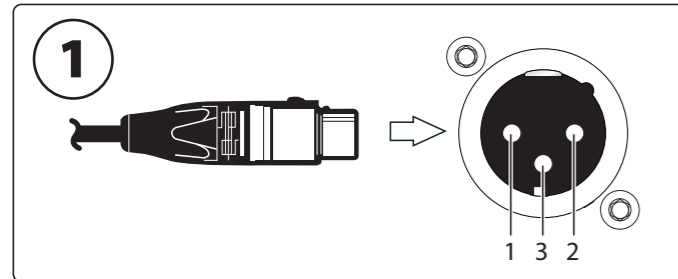

- Złącze audio wyjścia liniowego.** Żeńska wtyczka XLR i męskie złącze XLR w obudowie z następującymi wyprowadzeniami: 1 = masa; 2 = gorące; i 3 = zimno.
- Złącze audio wejścia mikrofonowego / liniowego.** Męska wtyczka XLR i żeńska wtyczka XLR w obudowie z następującymi wyprowadzeniami: 1 = masa; 2 = gorące; i 3 = zimno.
- Złącza RCA (2 ścieżki / wyjście nagrywania).** Męska wtyczka RCA i żeńska wtyczka RCA do podwozia z następującymi wyprowadzeniami: 1 = masa; 2 = sygnał.
- Wtyk jack z "TRS (wkładki).** Męski wtyk TRS 1/4" i żeński TRS złącze podwozia z następującymi wyprowadzeniami: 1 (końcówka) = wysyłanie; 2 (pierścień) = powrót; 3 (tuleja) = masa.
- Wtyk jack z "TRS (wejście, wyjście, telefony).** Męska wtyczka TRS 1/4" i żeńska TRS złącze w obudowie z następującymi wyprowadzeniami: 1 (końcówka) = gorąca; 2 (pierścień) = zimna; 3 (tuleja) = masa.

## 6. Operacja

### Podstawowa operacja

- Upewnij się, że zasilanie wszystkich urządzeń jest wyłączone!
- Podłącz wszystkie odpowiednie kable zasilające i audio do miksera.
- Ustaw elementy sterujące ze wszystkimi pokrętłami wyśrodkowanymi i wszystkimi suwakami w dół / w dół.
- Włącz mikser.

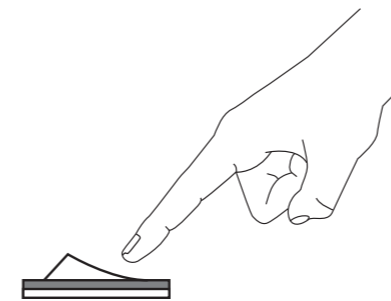

- Ustaw WZMOCNIENIE dla każdego kanału. (Szczegółowe informacje znajdują się w sekcji Ustawienia wzmocnienia).
- Przy całkowicie opuszczonych suwakach MAIN MIX i pokrętłach LOCAL MONITOR włącz system PA lub monitory.
- Powoli podnoś suwaki MAIN MIX lub potencjometr LOCAL MONITOR dożądanego poziomu.
- Dostosuj względny poziom każdego kanału, podnosząc każdy SUWAK KANAŁU.

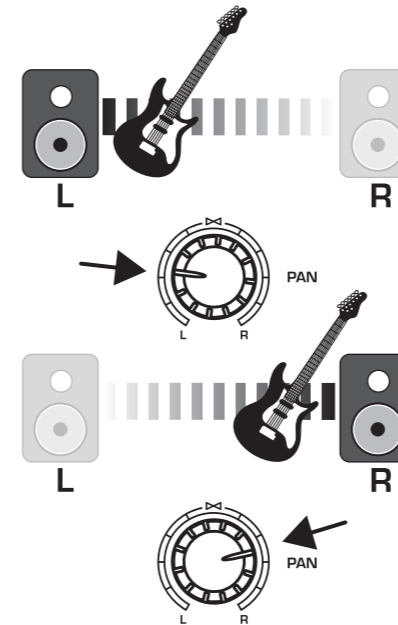

- W razie potrzeby wyreguluj lewą-prawą pozycję kanału w polu stereo, obracając pokrętło PAN lub BAL kanału.
- W przypadku zastosowań na żywo, dostosuj ogólną moc wyjściową z miksera do wzmacniacza mocy lub aktywnych głośników, podnosząc tłumiki MIX. Jeśli czerwone diody +10 lub +16 na MASTER METERS zaświecą się, obniż tłumiki MIX.
- Za pomocą gałek AUX 1 i AUX 2 wysyłaj sygnały kanału do procesora efektów lub monitora scenicznego podłączonego do gniazd AUX OUT. Jeśli jest używany do efektów, kieruj sygnał z powrotem z procesora do wejść STEREO 1 lub STEREO 2.

### Uzyskaj ustawienie

- Naciśnij przycisk PFL (Pre-Fader Listen) kanału 1, aby włączyć solo kanału w celu ustawienia wzmocnienia za pomocą MIERNIKÓW MASTER. Dioda PFL w sekcji MASTER METERS zaświeci się.
- Śpiewaj, mów lub graj na normalnym poziomie głośności przez mikrofon lub instrument podłączony do kanału 1.
- Podczas śpiewania lub grania obróć pokrętło GAIN na kanale 1. MIERNIKI MASTER pokażą poziom sygnału. Ustaw regulator GAIN tak, aby najgłośniejsze piki osiągały 0 na MASTER METERS.
- Naciśnij ponownie przycisk PFL kanału 1, aby dezaktywować tryb nasłuchu Pre-Fade dla tego kanału.
- Powtórz kroki 1-4 dla wszystkich innych kanałów, które będą używane.

# EN Specifications

	DM16	DM12
<b>Mono Inputs</b>		
Mic inputs (Midas mic preamp)	8	12
Type	XLR, balanced	
Mic EIN @ 60 dB gain, 50 Ω source at insert send	-131 dBu, unweighted, 20 Hz to 20 kHz	
Mic EIN @ 60 dB gain, 150 Ω source at insert send	-128 dBu, unweighted, 20 Hz to 20 kHz	
Noise @ 10dB Gain, at insert send	-97 dBu, unweighted, 20 Hz to 20 kHz	
Frequency response (-1 dB) at main output	20 Hz to 20 kHz (-1 dB)	
Frequency response (-3 dB) at main output	70 kHz (-3 dB)	
Mic Gain range	+10 dB to +60 dB	
Max. input level	+11 dBu @ +10 dB gain	
CMRR @ +60dB gain	Typically -90 dB	
Impedance	2 kΩ, balanced	
Distortion (THD+N) at 0 dBu	0.005% @ 1kHz	
Phantom power	Switchable, +48 V	
<b>Line Input</b>		
Type	¼" TRS, balanced	
Impedance	20 kΩ balanced / unbalanced	
Line Gain range	-10 dB to +40 dB	
Max. input level	+30 dBu	
<b>Stereo Inputs</b>		
Type	4 x ¼" TRS connector, balanced	
Impedance	20 kΩ balanced / unbalanced	
Gain range	-20 dB to +20 dB	
Max. input level	+21 dBu	
<b>Equaliser</b>		
Low	±15 dB @ 80 Hz, shelving	
Mid (mono inputs only)	±15 dB @ 150 Hz to 3.5 kHz, variable semi-parametric	
High	±15 dB @ 12 kHz, shelving	
<b>Channel Inserts</b>		
Type	¼" TRS connector, unbalanced	
Max. input / output level	+21 dBu	
<b>Aux Sends</b>		
Type	2 x ¼" TRS connector, balanced	
Impedance	240 Ω balanced, 120 Ω unbalanced	
Max. output level	+21 dBu	
<b>Monitor Out</b>		
Type	2 x ¼" TRS connector, balanced	
Impedance	240 Ω balanced, 120 Ω unbalanced	
Max. output level	+21 dBu	
<b>Main Out</b>		
Type	2 x XLR, electronically balanced	
Impedance	100 Ω balanced, 50 Ω unbalanced	
Max. output level	+21 dBu	
<b>Main Out Inserts</b>		
Type	2 x ¼" TRS connector, unbalanced	
Max. input / output level	+21 dBu	

	DM16	DM12
<b>Phones Output</b>		
Type	¼" TRS connector, unbalanced	
Impedance	25 Ω	
Max. output level	+21 dBu	
<b>2-Track Input</b>		
Type	2 x RCA, unbalanced	
Impedance	20 kΩ	
Max. input level	+21 dBu	
<b>Record Out</b>		
Type	2 x RCA, unbalanced	
Impedance	1 kΩ	
Max. output level	+21 dBu	
<b>Main Mix System Noise</b>		
Main mix @ -∞, channel fader @ -∞	-104 dBu, unweighted, 20 Hz to 20 kHz	
Main mix @ 0 dB, channel fader @ -∞	-91 dBu, unweighted, 20 Hz to 20 kHz	
Main mix @ 0 dB, channel fader @ 0 dB	-84 dBu, unweighted, 20 Hz to 20 kHz	
<b>Power Supply / Voltage (Fuses)</b>		
Switch mode power supply	100-240 V~ 50/60 Hz, switchable (T 1.6 A H 250 V)	
Power consumption	40 W	
Mains connection	Standard IEC receptacle	
<b>Dimensions / Weight</b>		
Dimensions (H x W x D)	95 x 438 x 370 mm (3.7 x 17.2 x 14.6")	95 x 328 x 370 mm (3.7 x 12.9 x 14.6")
Weight	5 kg (2.3 lbs)	3.9 kg (1.8 lbs)

## Other important information

### EN Important information

**1. Register online.** Please register your new Music Tribe equipment right after you purchase it by visiting musictribe.com. Registering your purchase using our simple online form helps us to process your repair claims more quickly and efficiently. Also, read the terms and conditions of our warranty, if applicable.

**2. Malfunction.** Should your Music Tribe Authorized Reseller not be located in your vicinity, you may contact the Music Tribe Authorized Fulfiller for your country listed under "Support" at musictribe.com. Should your country not be listed, please check if your problem can be dealt with by our "Online Support" which may also be found under "Support" at musictribe.com. Alternatively, please submit an online warranty claim at musictribe.com BEFORE returning the product.

**3. Power Connections.** Before plugging the unit into a power socket, please make sure you are using the correct mains voltage for your particular model. Faulty fuses must be replaced with fuses of the same type and rating without exception.

### FR Informations importantes

**1. Enregistrez-vous en ligne.** Prenez le temps d'enregistrer votre produit Music Tribe aussi vite que possible sur le site Internet musictribe.com. Le fait d'enregistrer le produit en ligne nous permet de gérer les réparations plus rapidement et plus efficacement. Prenez également le temps de lire les termes et conditions de notre garantie.

**2. Dysfonctionnement.** Si vous n'avez pas de revendeur Music Tribe près de chez vous, contactez le distributeur Music Tribe de votre pays : consultez la liste des distributeurs de votre pays dans la page "Support" de notre site Internet musictribe.com. Si votre pays n'est pas dans la liste, essayez de résoudre votre problème avec notre "aide en ligne" que vous trouverez également dans la section "Support" du site musictribe.com. Vous pouvez également nous faire parvenir directement votre demande de réparation sous garantie par Internet sur le site musictribe.com AVANT de nous renvoyer le produit.

**3. Raccordement au secteur.** Avant de relier cet équipement au secteur, assurez-vous que la tension secteur de votre région soit compatible avec l'appareil. Veillez à remplacer les fusibles uniquement par des modèles exactement de même taille et de même valeur électrique — sans aucune exception.

### PT Outras Informações Importantes

**1. Registre-se online.** Por favor, registre seu novo equipamento Music Tribe logo após a compra visitando o site musictribe.com Registrar sua compra usando nosso simples formulário online nos ajuda a processar seus pedidos de reparos com maior rapidez e eficiência. Além disso, leia nossos termos e condições de garantia, caso seja necessário.

**2. Funcionamento Defeituoso.** Caso seu fornecedor Music Tribe não esteja localizado nas proximidades, você pode contatar um distribuidor Music Tribe para o seu país listado abaixo de "Suporte" em musictribe.com. Se seu país não estiver na lista, favor checar se seu problema pode ser resolvido com o nosso "Suporte Online" que também pode ser achado abaixo de "Suporte" em musictribe.com. Alternativamente, favor enviar uma solicitação de garantia online em musictribe.com ANTES da devolução do produto.

**3. Ligações.** Antes de ligar a unidade à tomada, assegure-se de que está a utilizar a voltagem correcta para o modelo em questão. Os fusíveis com defeito terão de ser substituídos, sem qualquer excepção, por fusíveis do mesmo tipo e corrente nominal.

### ES Aspectos importantes

**1. Registro online.** Le recomendamos que registre su nuevo aparato Music Tribe justo después de su compra accediendo a la página web musictribe.com. El registro de su compra a través de nuestro sencillo sistema online nos ayudará a resolver cualquier incidencia que se presente a la mayor brevedad posible. Además, aproveche para leer los términos y condiciones de nuestra garantía, si es aplicable en su caso.

**2. Averías.** En el caso de que no exista un distribuidor Music Tribe en las inmediaciones, puede ponerse en contacto con el distribuidor Music Tribe de su país, que encontrará dentro del apartado "Support" de nuestra página web musictribe.com. En caso de que su país no aparezca en ese listado, acceda a la sección "Online Support" (que también encontrará dentro del apartado "Support" de nuestra página web) y compruebe si su problema aparece descrito y solucionado allí. De forma alternativa, envíenos a través de la página web una solicitud online de soporte en periodo de garantía ANTES de devolvernos el aparato.

**3. Conexiones de corriente.** Antes de enchufar este aparato a una salida de corriente, asegúrese de que dicha salida sea del voltaje adecuado para su modelo concreto. En caso de que deba sustituir un fusible quemado, deberá hacerlo por otro de idénticas especificaciones, sin excepción.

### DE Weitere wichtige Informationen

**1. Online registrieren.** Bitte registrieren Sie Ihr neues Music Tribe-Gerät direkt nach dem Kauf auf der website musictribe.com. Wenn Sie Ihren Kauf mit unserem einfachen online Formular registrieren, können wir Ihre Reparaturanträge schneller und effizienter bearbeiten. Lesen Sie bitte auch unsere Garantiebedingungen, falls zutreffend.

**2. Funktionsfehler.** Sollte sich kein Music Tribe Händler in Ihrer Nähe befinden, können Sie den Music Tribe Vertrieb Ihres Landes kontaktieren, der auf musictribe.com unter „Support“ aufgeführt ist. Sollte Ihr Land nicht aufgelistet sein, prüfen Sie bitte, ob Ihr Problem von unserem „Online Support“ gelöst werden kann, den Sie ebenfalls auf musictribe.com unter „Support“ finden. Alternativ reichen Sie bitte Ihren Garantieanspruch online auf musictribe.com ein, BEVOR Sie das Produkt zurücksenden.

**3. Stromanschluss.** Bevor Sie das Gerät an eine Netzsteckdose anschließen, prüfen Sie bitte, ob Sie die korrekte Netzspannung für Ihr spezielles Modell verwenden. Fehlerhafte Sicherungen müssen ausnahmslos durch Sicherungen des gleichen Typs und Nennwerts ersetzt werden.

### IT Informazioni importanti

**1. Registratevi online.** Vi invitiamo a registrare il nuovo apparecchio Music Tribe subito dopo averlo acquistato visitando musictribe.com. La registrazione dell'acquisto tramite il nostro semplice modulo online ci consente di elaborare le richieste di riparazione in modo più rapido ed efficiente. Leggete anche i termini e le condizioni della nostra garanzia, qualora applicabile.

**2. Malfunzionamento.** Nel caso in cui il rivenditore autorizzato Music Tribe non si trovi nelle vostre vicinanze, potete contattare il Music Tribe Authorized Fulfiller per il vostro paese, elencato in "Support" @ musictribe.com. Se la vostra nazione non è elencata, controllate se il problema può essere risolto tramite il nostro "Online Support" che può anche essere trovato sotto "Support" @ musictribe.com. In alternativa, inviate una richiesta di garanzia online su musictribe.com PRIMA di restituire il prodotto.

**3. Collegamento all'alimentazione.** Prima di collegare l'unità a una presa di corrente, assicuratevi di utilizzare la tensione di rete corretta per il modello specifico. I fusibili guasti devono essere sostituiti, senza eccezioni, con fusibili dello stesso tipo e valore nominale.

### NL Belangrijke informatie

**1. Registreer online.** Registreer uw nieuwe Music Tribe-apparaat direct nadat u deze hebt gekocht door naar musictribe.com te gaan. Door uw aankoop te registreren via ons eenvoudige online formulier, kunnen wij uw reparatieclaims sneller en efficiënter verwerken. Lees ook de voorwaarden van onze garantie, indien van toepassing.

**2. Storing.** Mocht uw door Music Tribe geautoriseerde wederverkoper niet bij u in de buurt zijn gevestigd, dan kunt u contact opnemen met de door Music Tribe Authorized Fulfiller voor uw land vermeld onder "Support" op musictribe.com. Als uw land niet in de lijst staat, controleer dan of uw probleem kan worden opgelost door onze "Online Support", die u ook kunt vinden onder "Support" op musictribe.com. U kunt ook een online garantieclaim indienen op musictribe.com VOORDAT u het product retourneert.

**3. Stroomaansluitingen.** Voordat u het apparaat op een stopcontact aansluit, moet u ervoor zorgen dat u de juiste netspanning voor uw specifieke model gebruikt. Defecte zekeringen moeten zonder uitzondering worden vervangen door zekeringen van hetzelfde type en dezelfde waarde.

### SE Viktig information

**1. Registrera online.** Registrera din nya Music Tribe-utrustning direkt efter att du köpt den genom att besöka musictribe.com. Att registrera ditt köp med vårt enkla onlineformulär hjälper oss att behandla dina reparationsanspråk snabbare och mer effektivt. Läs också villkoren i vår garanti, om tillämpligt.

**2. Fel.** Om din Music Tribe-auktorerade återförsäljare inte finns i din närhet kan du kontakta Music Tribe Authorized Fulfiller för ditt land listat under "Support" på musictribe.com. Om ditt land inte är listat, kontrollera om ditt problem kan hanteras av vår "Onlinesupport" som också finns under "Support" på musictribe.com. Alternativt kan du skicka in ett online-garantianspråk på musictribe.com INNAN du returnerar produkten.

**3. Strömanslutningar.** Innan du ansluter enheten till ett eluttag, se till att du använder rätt nätspanning för just din modell. Felaktiga säkringar måste bytas ut mot säkringar av samma typ och märkning utan undantag.

### PL Ważna informacja

**1. Zarejestrować online.** Zarejestruj swój nowy sprzęt Music Tribe zaraz po zakupie na stronie musictribe.com. Zarejestrowanie zakupu za pomocą naszego prostego formularza online pomaga nam szybciej i efektywniej rozpatrywać roszczenia dotyczące naprawy. Przeczytaj również warunki naszej gwarancji, jeśli dotyczy.

**2. Awaria.** Jeśli Twój autoryzowany sprzedawca Music Tribe nie znajduje się w pobliżu, możesz skontaktować się z autoryzowanym dostawcą Music Tribe dla swojego kraju, wymienionym w sekcji „Wsparcie” na stronie musictribe.com. Jeśli Twojego kraju nie ma na liście, sprawdź, czy Twój problem może zostać rozwiązany przez nasze „Wsparcie online”, które można również znaleźć w sekcji „Wsparcie” na stronie musictribe.com. Alternatywnie, prześlij zgłoszenie gwarancyjne online na musictribe.com PRZED zwrotem produktu.

**3. Połączenia zasilania.** Przed podłączeniem urządzenia do gniazdka sieciowego upewnij się, że używasz odpowiedniego napięcia sieciowego dla danego modelu. Wadliwe bezpieczniki należy bez wyjątku wymienić na bezpieczniki tego samego typu i wartości.

## FEDERAL COMMUNICATIONS COMMISSION COMPLIANCE INFORMATION

EN

### Midas

DM16/DM12

Responsible Party Name: **Music Tribe Commercial NV Inc.**

Address: **122 E. 42nd St.1,  
8th Floor NY, NY 10168,  
United States**

Email Address: **legal@musictribe.com**

### DM16/DM12

This equipment has been tested and found to comply with the limits for a Class B digital device, pursuant to part 15 of the FCC Rules. These limits are designed to provide reasonable protection against harmful interference in a residential installation. This equipment generates, uses and can radiate radio frequency energy and, if not installed and used in accordance with the instructions, may cause harmful interference to radio communications. However, there is no guarantee that interference will not occur in a particular installation. If this equipment does cause harmful interference to radio or television reception, which can be determined by turning the equipment off and on, the user is encouraged to try to correct the interference by one or more of the following measures:

- Reorient or relocate the receiving antenna.
- Increase the separation between the equipment and receiver.
- Connect the equipment into an outlet on a circuit different from that to which the receiver is connected.
- Consult the dealer or an experienced radio/TV technician for help.

This equipment complies with Part 15 of the FCC rules. Operation is subject to the following two conditions:

- (1) this device may not cause harmful interference, and
- (2) this device must accept any interference received, including interference that may cause undesired operation.

#### Important information:

Changes or modifications to the equipment not expressly approved by Music Tribe can void the user's authority to use the equipment.



Hereby, Music Tribe declares that this product is in compliance with Directive 2014/35/EU, Directive 2014/30/EU, Directive 2011/65/EU and Amendment 2015/863/EU, Directive 2012/19/EU, Regulation 519/2012 REACH SVHC and Directive 1907/2006/EC.

Full text of EU DoC is available at <https://community.musictribe.com/>

EU Representative: Music Tribe Brands DK A/S  
Address: Gammel Strand 44, DK-1202 København K, Denmark

UK Representative: Music Tribe Brands UK Ltd.  
Address: 8th Floor, 20 Farringdon Street London EC4A 4AB, United Kingdom

