



# PARATECH

®

Hergestellt in den USA & weltweit Eingesetzt



**1962** Weltbekannte Pry-Axe wird eingeführt



**1965** Das Hooligan Tool, die weltweit erste Produktion von "Halligan" Brechwerkzeugen wird eingeführt



**2005** Der Shoring Hammer wird eingeführt und wird rund um New Orleans nach dem Hurricane Katrina eingesetzt



**2006** Die SMT (Special Mission Tender) Anhänger für einfaches und schnelles Arbeiten werden eingeführt



**1976** MAXIFORCE® Hebekissen werden eingeführt für Feuerwehren in den USA



**2007** Das Waler System für Tiefbau-Unfälle wird entwickelt



**1979** Paratech wird zum ersten Hersteller für Hochdruck-Hebekissen in den USA



**2007** Der Zivilschutz aus Singapur verwendet Paratech im Einsatz beim Erdbeben in China



**1981** Das P-10 Fahrzeug herstellt von Paratech für die US Luftwaffe wird in Süd-Korea stationiert



**2008** Der Multi-Kopf für das Rettungsstützen-System wird entwickelt



**1983** Paratech stellt die Weltweit ersten Hebekissen mit Kevlar-Verstärkungen unter dem Namen Maxiforce® vor



**2009** Paratech Einsatz beim Erdbeben in L'Aquila, Italien



**1984** Paratech führt die Airgun40, ein pneumatisches Rettungswerkzeug, ein



**2010** Paratech-Einsatz beim Erdbeben in Haiti



**1985** Die US Marine beschafft 500 Airgun 40 für die Brandbekämpfung auf Schiffen

**2010** Die stärkste "ALLES IN EINEM" Fahrzeugstabilisierung, das TVS System wird eingeführt

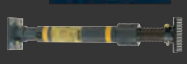

**1992** Rettungsstützen, die ersten selbstverriegelnden Stützen für Bauunfälle, werden vorgestellt



**2012** Absolute Strebstützbock, der erste Strebstützbock komplett ohne Holz wird vorgestellt



**1993** Das erste Fahrzeugstabilisierungs-Set wird vorgestellt



**2013** Hydraulic Fusion Stütze (HFS) - Paratechs erste Hydraulik-Rettungsstütze wird eingeführt



**1994** Erdbeben in Northridge, Californien (USA) - Maxiforce Hebekissen werden für zahlreiche erfolgreiche Menschenrettungen eingesetzt



**2014** Damage Control Systeme (DCS) - Paratech DCS wird auf schwedischen Marine-Schiffen installiert



**1995** Erdbeben in Kobe, Japan - Maxiforce Hebekissen, Rettungsstützen, PRT-Kits und Pry-Axes werden zur Rettung eingesetzt

**2014** Paratech führt die MAXIFORCE G2 Hebekissen ein



**1998** Paratech ist nach ISO 9001 zertifiziert

**2014** Die Titan Crash Axt wird entwickelt zusammen mit den Kampffrettern



**1999** Erdbeben in Istanbul, Türkei - Maxiforce Hebekissen und Rettungsstützen spielen eine große Rolle bei der Vorbereitung auf Erdbeben



**2015** Einführung des MultiForce Hebekissen

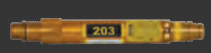

**2000** LongShore Rettungsstützen werden entwickelt und eingeführt für Gebäudeeinstürze und



**2016** Einführung des VSK Steuergerätes



**2002** Das Buster Tool wird entwickelt um FAA standards für Crash Axes zu entsprechen



**2016** MultiForce Beleuchtungssystem wird vorgestellt



**2002** Paratech EU wird gegründet um eine größere Präsenz in Europa zu ermöglichen



**2017** Einführung des Strut Driver Nachrüstsatzes



**2003** Paratech Rettungsstützen-Systeme werden von der FEMA als Standard eingeführt



**2018** Paratech stellt den Acmethread Strutdriver vor

**2019** G3 Steuergeräte und Sicherheitskupplungen vorgestellt

**2020** G3-Druckminderer wurde eingeführt

# PARATECH



Seit mehr als 50 Jahren kombiniert Paratech innovatives Design mit modernster Technologie, um qualitativ hochwertigstes und benutzerfreundlichstes Werkzeug für die Rettung herzustellen. Von den weltweit modernsten Lösungen in der Gebäudeabstützung bis hin zu einigen der weltweit stärksten Werkzeuge für die Türöffnung-Paratech macht technische Rettung einfacher, sicherer und produktiver.

Unsere Produktlinien umfassen Rettungs-Stützen-Systeme, MaxiForce® Hebekissen, die neuen MultiForce Hebekissen, Pneumatische Werkzeuge, Brechwerkzeug, Niederdruckkissen und die ultimative Sammlung der wesentlichen Paratech Produkte ... den SMT™... Spezial Anhänger-spezial ausgerüstet entweder für Gebäudeeinstürze oder für Tiefbau-Unfälle. Beide sind mit allen notwendigen Paratech-Werkzeugen für die technische Rettung beladen.

Paratech-Produkte werden von zahlreichen Feuerwehren weltweit genutzt, darunter folgende: alle großen US-Städte, Kopenhagen, Tokio, London, Lyon, Madrid, Singapur und Istanbul. Außerdem wurden sie vom Katastrophenschutz in den Vereinigten Staaten, Dänemark, Japan, Großbritannien und der Türkei als Standardausrüstung für ihre Rettungsteams ausgewählt und werden in Notfallagern vorgehalten.

Im deutschsprachigen Raum wird Paratech von vielen Berufs- und Freiwilligen Feuerwehren genutzt, zum Beispiel in Dortmund, Leipzig, Bergisch Gladbach, Freilassing, Lüneburg, Ybbs an der Donau und St. Gallen.

## Inhalts-Verzeichnis

**04**  
Spezial  
Anhänger

**06**  
Rettungs-  
stützen System

**14**  
Multiforce  
Hebekissen

**16**  
Maxiforce  
Hebekissen

**20**  
Brechwerkzeuge

**22**  
Pneumatische  
Werkzeuge

**24**  
Leckabwehr-  
Systeme

**25**  
Bestellbedingungen  
und Garantie

**26**  
Paratech  
Rescue Award

**27**  
Paratech  
Kontakt



# Rapid E2 SMT



**Unser Kompakter  
Spezial-Anhänger**

## Rapid E2 SMT Features Include:

- Übersichtliches Layout zur Lagerung der Geräte
- Lagerung für Hebekissen
- Lichtmast
- Stromaggregat
- Umfangreiche Beladung
- Kompakte Abmessungen
- Einfach zu manövrieren, auch in beengten Verhältnissen



## Rapid E2 SMT

Der Rapid E2 Anhänger ist beladen mit einem optimal abgestimmten Gerätesatz. Geeignet für Einsätze bei Gebäude-Einstürzen, Tiefbau-Unfällen und (schweren) Verkehrsunfällen. Sämtliches Gerät an einem Ort, jederzeit Einsatzbereit und einfach zu manövrieren.

Die Beladung besteht unter anderem aus: Strebstützen und Strebstützböcken, Maxiforce und Multiforce-Hebekissen, Druckluftversorgung, Pakhammer, Airgun, PRT und TRK Satz sowie vielem mehr.

Art-Nr.	Beschreibung
---------	--------------

22-700200EU	Rapid E2 SMT
-------------	--------------

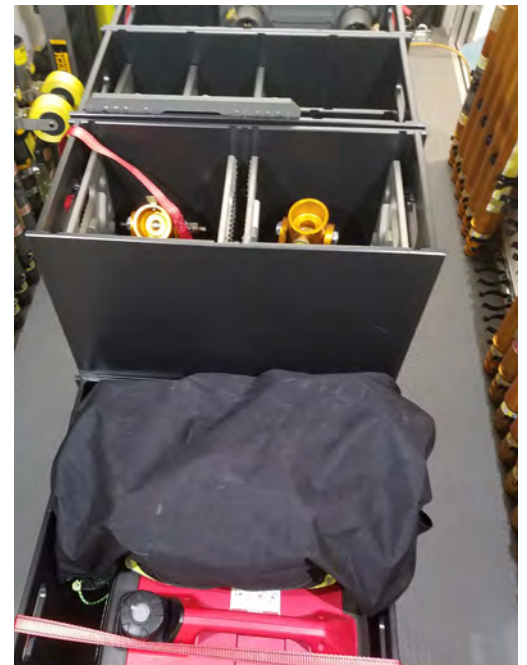



## Rettungsstützen Systeme

Das Paratech Rettungs-Stützen-System ist ein System für wirklich alle Situationen und wurde für den effektiven Einsatz in den einfachsten wie anspruchsvollsten Situationen entwickelt - es gibt kein umfassenderes, skalierbares und einfacheres System als das von Paratech. Egal, ob Sie die Präzision des AcmeThread Stützen, die automatische Sicherungsmutter der LockStroke Stützen oder die zusätzliche Länge der LongShore Stützen wählen, sie alle sind stark und vielseitig genug für fast jedes Abstütz- und Stabilisierungsszenario.

Das gesamte System umfasst 5 Größen von AcmeThread Stützen, 4 Größen von LockStroke Stützen, 4 Größen von AcmeThread/LockStroke Verlängerungen, 6 Größen von LongShore Stützen, 4 LongShore-Verlängerungen und über 20 austauschbare Kopf- und Bodenplatten, die für den Einsatz bei einer Vielzahl von Kontakt-Punkten entwickelt wurden. Alle Bauteile des Rettungs-Stützen-Systems aus Aluminiumlegierung verfügen über eine Eloxalhartbeschichtung, um die elektrische Leitfähigkeit zu verringern und Stärke und Haltbarkeit zu steigern. Als ein System, das immer weiter wächst, kann das Rettungs-Stützen-System von Paratech bei Tiefbau-Unfällen (Gräben, Schächte), zur Fahrzeugstabilisierung, zur Abstützung bei Gebäudeschäden oder in anderen Situationen eingesetzt werden, in denen schnelles, starkes und sicheres vertikales oder horizontales Abstützen erforderlich ist.

### Gebäude-Abstützung

Erdbeben, Einstürze von Gebäuden und Gruben, Überschwemmungen und Brandschäden erfordern ein Abstützsystem für den Eigenschutz und die sichere und rasche Befreiung von Opfern.

### ACMEthread Strutdriver

Hebegerät integriert in der Rettungsstütze. sicher, einfach, schnell. 2.721 kg Hubkraft für den Einsatz bei Fahrzeugstabilisierung, Einsturz und vielem mehr.

### Fahrzeugstabilisierung & Abstützung

Sets für die Fahrzeugstabilisierung von Paratech haben die Stärke und Flexibilität, um jederzeit und überall beliebig große Fahrzeuge zu bewältigen - darunter Kleinwagen, Busse, Betonmischer und sogar Lokomotiven. Zusätzlich bieten diese Komponenten den Vorteil, dass sie mit anderen Ausrüstungskomponenten von Paratech für Gebäudeeinstürze und Tiefbau-Unfälle austauschbar sind.



Tiefbau-Unfall

### Tiefbau-Unfälle

Die pneumatischen Rettungsstützen von PARATECH ermöglichen eine Fernplatzierung und einfaches Sichern sowie eine sichere Fernbeseitigung. In Kombination mit unserem Riegelsystem war die Rettung nach Tiefbau-Unfällen nie schneller, einfacher oder sicherer.

### Sondereinsatz

In Kombination mit Paratech Longshore, AcmeThread und LockStroke Stützen ist eine Vielzahl an Kopf- und Bodenplatten und Zubehör für die Unterstützung in zahlreichen besonderen Anwendungsszenarien erhältlich. Dazu gehören (Liste nicht vollständig): Zugriff auf Fahrstuhlschächte und Personenrettung, Seilunterstützen Arbeiten, Arbeiten auf engstem Raum und Tiefbaurettung. Zu den Nachrüstsets gehören: Dreibein, Zweibein, Einbein und Fahrstuhl-Spezial-Sets.



Gebäude-Einsturz

### Einsatz bei Schienenfahrzeugen



RSS Vergleich	AcmeThread	LockStroke	LongShore	HydraFusion
GRÖßEN	5	4	6	4
ABMESSUNGEN	31–224 cm	48–226 cm	66–503 cm	46,2–129,7cm
VERLÄNGERUNGEN	4	4	4	4
LÄNGE DER VERLÄNGERUNGEN	15–91 cm	15–91	30,5–170 cm	15–91 cm
AUTOMATISCH EINRASTEND	NEIN	JA	NEIN	NEIN
PRÄZISE-EINSTELLBAR	JA	JA MIT ZUBEHÖR	JA	JA
SICHERES EINSETZEN AUSSERHALB DES GEFAHRENBEREICHES	JA	JA	JA	JA
TIEFBAU-UNFÄLLE	JA	JA	JA	JA
GEBAUDEABSTÜTZUNG	JA	JA	JA	JA
FAHRZEUGSTABILISIERUNG	JA	JA	JA	JA

## AcmeThread Stützen

Die Paratech AcmeThread Stützen bestehen aus einem beweglichen, soliden Acme-Aluminium-Gewindenschaft mit einem Durchmesser von 6,35cm, der sich aus einem Aluminiumrohr mit einem Durchmesser von 7,62cm erstreckt. AcmeThread ist ein Gewinde, das durch die Stützenmutter vollflächigen Kontakt zum Rohr ermöglicht, um die Last direkt zum Boden zu übertragen. AcmeThread Stützen können manuell oder pneumatisch mit Luft, Kohlendioxid oder Stickstoff ausgefahren werden. Stütze positionieren, Gewindenschaft zur gewünschten Länge 'ERWEITERN', Sicherungsmutter 'DREHEN', um die Stütze 'FESTZUSTELLEN'.

So einfach ist das ...

**ERWEITERN & DREHEN ZUM FESTSTELLEN**

Anpassungen am Gewindenschaft können in ALLEN Zwischenlängen bis zur maximalen Länge der Stütze gemacht werden

## LockStroke Stützen

Die Paratech LockStroke Stützen bestehen aus einem beweglichen, soliden Acme-Aluminium-Gewindenschaft mit einem Durchmesser von 6,35 cm, der sich aus einem Aluminiumrohr mit einem Durchmesser von 7,62 cm erstreckt. LockStroke Stützen haben eine Sicherungsmutter mit Kugellager, der sich automatisch verriegelt, wenn sich der Schaft manuell oder pneumatisch mit Luft, Kohlendioxid oder Stickstoff verlängert. Stütze in Position 'AUSRICHTEN', Stütze mit Luft oder manuell 'ERWEITERN' und die Stütze wird sich automatisch 'FESTSTELLEN'.

So einfach ist das ...

**AUSRICHTEN & ERWEITERN ZUM FESTSTELLEN**



## Über 20 Austauschbare Kopf- und Bodenplatten

Alle Teile des Rettungs-Stützen Systems mit Aluminiumlegierung Haben Eine Harteloexierung für Höhere Stärke und Haltbarkeit

Maschinen-Gerändelte, Rutschfeste, Verriegelbare Sicherungsmutter (Acme & Longshore)

## Die stärksten & vielseitigsten Stützen weltweit

### Paratech AcmeThread & LockStroke Last Tabelle

Lastaufnahme je nach Sicherheitsfaktor

Länge	2:1 kg.	3:1 kg.	4:1 kg.
0,6m	19.731	13.154	9.866
1,2m	18.144	12.096	9.072
1,8m	12.814	8.541	6.407
2,4m	10.909	7.271	5.455
3,0m	4.865	3.243	2.431
3,6m	3.475	2.313	1.737

### Fünf-Jahres-Garantie

Die Angaben in dieser Tabelle wurden bei physikalischen Tests von einem unabhängigen Unternehmen überwacht und zertifiziert







## LongShore Stützen

Die Paratech LongShore Stützen bestehen aus einem beweglichen soliden Aluminium-Gewindenschaft mit einem Durchmesser von 7,62 cm, der sich aus einem Aluminiumrohr mit einem Durchmesser von 8,89 cm erstreckt. Das Gewinde, das durch die Stützenmutter vollflächigen Kontakt zum Rohr erhält, ermöglicht es, die Last direkt zum Boden zu übertragen. LongShore Stützen können manuell oder pneumatisch mit Luft, Kohlendioxid oder Stickstoff erweitert werden.

Stütze positionieren, Gewindenschaft zur gewünschten Länge 'ERWEITERN', Sicherungsmutter 'DREHEN', um die Stütze 'FESTZUSTELLEN'.

So einfach ist das ...

**ERWEITERN & DREHEN ZUM FESTSTELLEN**

Anpassungen am Gewindenschaft können in ALLEN Zwischenlängen bis zur maximalen Länge der Stütze gemacht werden.

## HydraFusion Stützen

Die Paratech HydraFusion Hydraulikstützen bestehen aus einem Aluminium-Gewindenschaft mit einem Durchmesser von 7,62 cm, der sich hydraulisch aus einem Aluminiumrohr mit einem Durchmesser von 8,89 cm erstreckt. Die hydraulische Hubkraft beträgt 9,1 Tonnen mit einem 2:1 Sicherheitsfaktor. Sobald die Stütze ausgefahren ist, wird die Sicherungsmutter nach unten in die Verriegelungsposition gedreht und erzeugt einen 9.000 kg 4:1 Sicherheitsfaktor zur Stabilisierung.

Stütze positionieren, Gewindenschaft zur gewünschten Länge 'ERWEITERN', Sicherungsmutter 'DREHEN', um die Stütze 'FESTZUSTELLEN'.

So einfach ist das ...

**ERWEITERN & DREHEN ZUM FESTSTELLEN**

Anpassungen am Gewindenschaft können in ALLEN Zwischenlängen bis zur maximalen Länge der Stütze gemacht werden.



## Paratech & LongShore Last Tabelle

Lastaufnahme je nach Sicherheitsfaktor

Teil-Nr.	Länge	2:1 kg.	3:1 kg.	4:1 kg.
22-796360	1,83 m	19,958	13,305	9,980
	2,13 m	19,958	13,305	9,980
	2,43 m	18,144	12,095	9,072
	2,74 m	14,515	9,676	7,257
	3,04 m	10,866	7,257	5,433
22-796370	3,04 m	14,515	9,676	7,257
	3,35 m	9,072	6,047	4,536
	3,65 m	6,350	4,233	3,175
22-796390	3,65 m	9,072	6,047	4,536
	3,96 m	6,350	4,233	3,175
	4,26 m	5,443	3,629	2,722
	4,57 m	4,082	2,722	2,041
	4,87 m	2,722	1,814	1,361

### Fünf-Jahres-Garantie

Die Angaben in dieser Tabelle wurden bei physikalischen Tests von einem unabhängigen Unternehmen überwacht und zertifiziert

**Maximale Lastaufnahme  
4.535 kg mit 2:1 Sicherheit**

**VERLÄNGERBAR**

**GEWICHT 15,9KG**

**EINGEFAHREN 101,6CM**

**AUSGEFAHREN 166,1CM**

**AUSGEFAHREN MIT VERLÄNGERUNG**

**242.3CM**

**AUSZUG MIT  
VERLÄNGERUNG  
AUF 242,CM**

**EINFACHER  
AUSZUG AUF  
166,1CM**

**DREH-VERRIEGELUNG**

**AUTOMATISCHER  
GURT-AUFWICKLER**

**EINGEBAUTER  
SPANNGURT**

**90° BODENPLATTE  
LÄSST SICH ZUR  
LAGERUNG KOMPLETT  
GERADE LEGEN**

## Supporter X2

Das "ALL IN ONE"

**FAHRZEUGSTABILISIERUNGSSYSTEM!**

**STÄRKER, SCHNELLER, SICHERER**

Wenn ein Fahrzeug an einer Unfallstelle stabilisiert werden muss gibt es nichts schnelleres oder stärkeres. Mit der Dreh-Verriegelung ist es ganz einfach: DREHEN, AUSZIEHEN, VERRIEGELN. Der SUPPORTER kann dabei Lasten von 4.535 kg mit 2:1 Sicherheit über den gesamten Weg aufnehmen.

### SPIKE KOPF

- SICHERER HALT
- BOHRUNG FÜR SCHÄKEL
- WINKELANZEIGE
- WECHSELBARE SPIKES
- SPITZE UND V-AUFNAHME

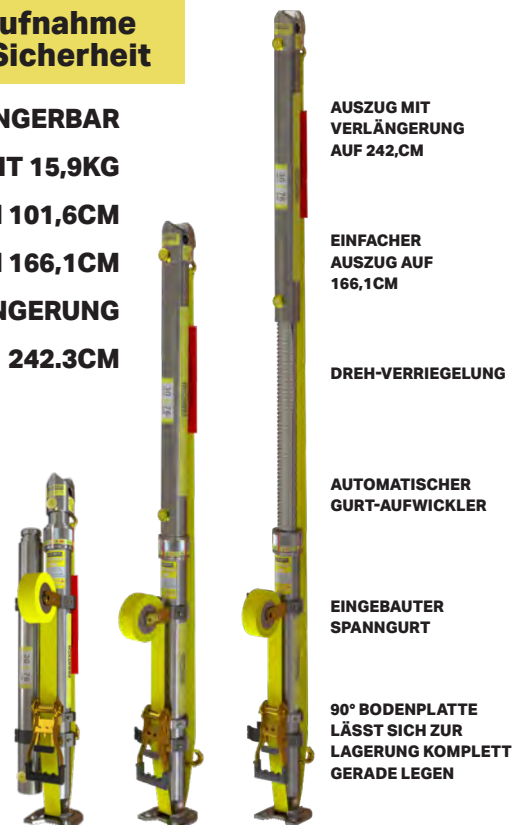



## HydraFusion Stützen

Die Paratech HydraFusion Stützen bieten Anwendern die Möglichkeit, bis zu 9,1-Tonnen mit einem Sicherheitsfaktor von 2:1 zu heben und bis zu 9.000 kg mit einem Sicherheitsfaktor von 4:1 abzustützen. Der innovative, eingebaute Dual Shaft End Adapter (Patent geschützt) ermöglicht Benutzern die sichere Verwendung von Paratech LongShore, LockStroke oder AcmeThread Stützen und Verlängerungen in Verbindung mit der Hubkraft der HydraFusion Stützen.

## HydraFusion Stützen Kits

Hubkraft beträgt immer 9t mit 2:1 Sicherheit  
Lastaufnahme in der Abstützung beträgt immer 9t mit 4:1 Sicherheit



### HydraFusion Stützen 04 Kit

Gewicht: 19.2 kg  
Art-Nr. 22-79HA04K



### HydraFusion Stützen 16 Kit

Gewicht: 27.6 kg  
Art-Nr. 22-79HA16K



### HydraFusion Stützen 10 Kit

Gewicht: 23.5 kg  
Art-Nr. 22-79HA10K



### HydraFusion Pumpe mit Manometer

Mit Manometer Und Schlauch

Gewicht: 10.5 kg  
Art-Nr. 22-790020G

Tropsichere, flache Hydraulikkupplungen mit 3m Schlauchleitung. Zweistufige, einfachwirkende Hydraulikhandpumpe. 690 Bar. Metallgehäuse



### HydraFusion Schlauch-Verlängerung

Gewicht: 1.0 kg Net  
Art-Nr. 22-790030X



## HydraFusion Stützens Zubehör



**Stützen Adapter**  
Der Stützen Adapter ermöglicht den direkten Einsatz von Kopf- und Bodenplatten.

Gewicht: 1.2kg  
Art-Nr. 22-796035



**HydraFusion Longshore Gewinde Adapter**  
Longshore Gewinde Adapter ermöglicht Einsetzen von LongShore Stützen mit der Gewinde-Seite.

Gewicht: 2.7kg  
Art-Nr. 22-790019



**HydraFusion AcmeThread Gewinde Adapter**  
AcmeThread Gewinde Adapter ermöglicht Einsetzen von AcmeThread Stützen mit der Gewinde-Seite

Gewicht: 2.9kg  
Art-Nr. 22-790067

ART-NR.	BESCHREIBUNG
22-79HA04	HydraFusion Stützen 04 46,2-55,8cm
22-79HA10	HydraFusion Stützen 10 64,0-88,9
22-79HA16	HydraFusion Stützen 16 81,3-121,2cm
22-79HA04K	HydraFusion Stützen 04 Kit
22-79HA10K	HydraFusion Stützen 10 Kit
22-79HA16K	HydraFusion Stützen16 Kit
22-790020G	HydraFusion Pumpe mit Manometer
22-790019	Hydrfusion LongShore Gewinde Adapter
22-790067	Hydrfusion AcmeThread Gewinde Adapter
22-796035	Stützen Adapter

Hubhöhe cm	Gewicht kg
10,2	9,39
25,4	13,74
40,4	17,78
10,2	14,45
25,4	18,81
40,4	22,84
N/A	10,52
N/A	2,75
N/A	2,98
N/A	1,2

## ACMETHREAD STRUTDRIVER

### EINFACH ANHEBEN

Einfach, Kurze Rüstzeiten,  
Stabil Und Sicher.



### AcmeThread Strut Driver

Das Hebegerät integriert in unsere extrem stabile und flexible AcmeThread Rettungsstütze. Sicher, einfach und schnell. 2,721kg Hubkraft. Unbegrenzte Möglichkeiten; Fahrzeugstabilisierung, Gebäudeinsturz, Tiefbauunfälle, sanftes Ansetzen. Hergestellt aus Flugzeugbau-Aluminium und legiertem Stahl mit gehärteten Kugellagern. Optimales Design, das ein Mitschleifen der Stütze beim Anheben verhindert. Richtungsanzeigender Sicherheitsmechanismus fährt nur in die angezeigte Richtung Ein / Aus.

#### Verfügbar in zwei AcmeThread Stützen Größen.

Inklusive Sechskant-Ratsche

AcmeThread Strut Driver: 64-91 cm ( 10.24 kg)  
Art-Nr. 22-796200SD

AcmeThread Strut Driver: 94-147 cm ( 13.42 kg)  
Art-Nr. 22-796202SD

Hex Ratchet Handle: 22-797727 1.3 kg

### AcmeThread Strut Driver Retro Fit Kit

Kann mit jeder AcmeThread Rettungsstütze verwendet werden um die gleichen Funktionen wie der AcmeThread StrutDriver zu haben. Dieser Nachrüstsatz beinhaltet ein abnehmbares Getriebe sowie einen Fuß-Adapter. Kann komplett manuell eingesetzt und verwendet werden. Ein zusätzlicher Fußadapter ist notwendig wenn Verlängerungen verwendet werden sollen. Zubehör zu diesem Kit beinhaltet die 19mm Sechskantratsche und einen Tragegriff

Set mit Ratsche: 22-79SDRFH  
Set ohne Ratsche: 22-79SDRF  
Ratsche: 22-797727  
Tragegriff: 22-797042E

17.8 kg  
6.5 kg  
1.3 kg  
1.1 kg





## Rettungsstützen Kits

### Basic Kit

Das **Basic Kit** ist das ideale Set für die Stabilisierung von Fahrzeugen in Seitenlage oder Dachlage, egal ob PKW, Transporter oder Kleinbus. Mit der Convex-Multibase kann das Spanngurt-Dreieck entweder direkt oder indirekt gespannt werden. Je nach Lage.

**Maximale Lastaufnahme bis zu 18,1t (4:1 Sicherheit)**  
Geeignet für: Fahrzeugstabilisierung

Art-Nr. **22-796BK1**

#### Basic Kit Inhalt:

Menge	Artikel Nummer	Beschreibung	kg	Gesamt kg
1	22-796012	Verlängerung 30cm	2,1	2,10
1	22-796024	Verlängerung 60cm	3,2	3,20
2	22-796150	Bodenplatte 15x15cm mit Scharnier und D-Ring	2,0	4,00
2	22-796161	Festpunktkeite	2,3	4,60
1	22-796200	AcmeThread Stütze 64-91cm	6,8	6,80
1	22-796202	AcmeThread Stütze 94-147cm	10,2	10,20
2	22-796269	Convex Multi-Kopf	1,4	2,80
2	22-797058	Hitzeschutz für Spanngurt	0,12	0,24
2	22-797063H	Spanngurt-Haken	0,24	0,48
<b>Gesamtgewicht des Kits</b>				<b>34,42</b>



RW Kit



Basic Kit



Option Seitliches Abstützen

### HLF Kit

Das **HLF Kit** ist geeignet für den Einsatz vom einfachen PKW auf Seite hin bis zu komplexen Lagen wie LKW-Unterschlag-Unfällen oder Unfällen mit Landwirtschaftlichen Maschinen. Das HLF Kit kann weiterhin für Erstärkungen bei Gebäude-oder Grabeneinstürzen verwendet werden.

**Maximale Lastaufnahme 36,3 (4:1 Sicherheit)**  
Geeignet für: Fahrzeugstabilisierung, Gebäudeeinsturz (Grundlagen), Tiefbau-Unfälle (Grundlagen)

Art-Nr. **22-796HLF**

#### HLF Kit Inhalt:

Menge	Artikel Nummer	Beschreibung	kg	Gesamt kg
2	22-790060	RSS Tragegriff	0,2	0,40
2	22-796012	Verlängerung 30cm	2,1	4,20
2	22-796024	Verlängerung 60cm	3,2	6,40
2	22-796036	Verlängerung 90cm	4,4	8,80
2	22-796060	Bodenplatte 15x15cm mit Gelenk	1,5	3,00
2	22-796070	Bodenplatte 15x15cm fest	1,3	2,60
4	22-796161	Festpunktkeite	2,3	9,20
2	22-796180C	Bodenplatte 30x30cm mit Scharnier und D-Ring	5,4	10,80
2	22-796200	AcmeThread Stütze 64-91cm	6,8	13,60
2	22-796202	AcmeThread Stütze 94-147cm	10,2	20,40
2	22-796269	Convex Multi-Kopf	1,4	2,80
2	22-796270	Kontur Kopf	0,8	1,60
2	22-796331	VSK Bodenplatte 15x15cm	8,4	16,80
2	22-797058	Hitzeschutz für Spanngurt	0,12	0,24
2	22-797063H	Spanngurt-Haken	0,24	0,24
2	22-890553	Spanngurt 8m	2,7	5,40
<b>Gesamtgewicht des Kits</b>				<b>106,48</b>

HLF Kit



### 9t Heavy Lifting Kit



### Option Tiefbau

Die **Option Tiefbau** ist eine Erweiterung zum HLF oder RW Kit. Speziell für den Tiefbau-Unfall und für mehr Flexibilität. Zwei weitere Stützen (48-64cm) sowie 4 weitere Bodenplatten sind enthalten. Weiterhin ist sämtliches Druckluftzubehör (bis 17 Bar) enthalten um Stützen im Tiefbau-Unfall von außerhalb des Gefahrenbereiches sicher setzen zu können.

**Maximale Lastaufnahme 18,1t (4:1 Sicherheit)**  
Geeignet für: Tiefbau-Unfälle  
Art-Nr. **22-796CEK**

#### Option Tiefbau Inhalt:

Menge	Artikel Nummer	Beschreibung	kg	Gesamt kg
4	22-796060	Bodenplatte 15x15cm mit Gelenk	1,5	6,00
1	22-796103G2	Doppelsteuerorgan Rettungsstützen	1,90	1,90
2	22-796206	AcmeThread Stütze 48-64cm	5,1	10,20
1	22-796840	TY Strut Werkzeug	1,0	1,0
1	22-796846	Stiel für TY Strut Werkzeug	0,9	0,9
1	22-890515	Schlauch 5m gelb	1,13	1,13
1	22-890516	Schlauch 5m rot	1,13	1,13
1	22-890517	Schlauch 5m grün	1,13	1,13
1	22-895400DG2	Druckminderer Rettungsstützen	1,80	1,80
<b>Gesamtgewicht des Kits</b>				<b>25,19</b>

Option Tiefbau



## RW Kit

Das **RW Kit** erlaubt es mit dem Rüstwagen den Einsatzbereich von einem einfachen PKW auf Seite hin bis zum Bereich schwerer Verkehrsunfall, Gebäudeeinsturz oder Tiefbau-Unfall abzudecken. Für das Setzen der Stützen im Tiefbau-Unfall mit Druckluft kann entweder das Hebekissen-Zubehör genutzt werden oder der RW wird mit der Option Tiefbau ergänzt.

**Maximale Lastaufnahme 54,4t (4:1 Sicherheit)**

**Geeignet für:** Fahrzeugstabilisierung, schwere Verkehrsunfälle, Gebäudeeinsturz und Tiefbau-Unfälle

**Art-Nr. 22-796RWK**

### RW Kit Inhalt:

Menge	Artikel Nummer	Beschreibung	kg	Gesamt kg
2	22-796012	Verlängerung 30cm	2,1	4,20
2	22-796024	Verlängerung 60cm	3,2	6,40
2	22-796025	Multi-Kopf	0,9	1,80
2	22-796036	Verlängerung 90cm	4,4	8,80
4	22-796060	Bodenplatte 15x15cm mit Gelenk	1,5	6,00
4	22-796070	Bodenplatte 15x15cm fest	1,3	5,20
4	22-796161	Festpunktette	2,3	9,20
4	22-796180c	Bodenplatte 30x30cm mit Scharnier und D-Ring	5,4	21,60
2	22-796200	AcmeThread Stütze 64-91cm	6,8	13,60
2	22-796202	AcmeThread Strut 94-147cm	10,2	20,40
2	22-796269	Convex Multi-Kopf	1,4	2,80
2	22-796270	Kontur-Kopf	0,8	1,60
2	22-796360	LongShore Stütze 183-295cm	18,6	37,20
2	22-797058	Hitzeschutz für Spanngurt	0,12	0,24
2	22-797063H	Spanngurt-Haken	0,24	0,48
1	22-890513	Schlauch 5m schwarz	1,13	1,13
1	22-890514	Schlauch 5m blau	1,13	1,13
1	22-890515	Schlauch 5m gelb	1,13	1,13
1	22-890516	Schlauch 5m rot	1,13	1,13
4	22-890553	Spanngurt 8m	2,7	10,80
<b>Gesamtgewicht des Kits</b>				<b>155,97</b>



**Roll Container Kit**

## Rollcontainer Kit

Das **Roll Container Kit** bietet die Flexibilität die Sie im Einsatz brauchen.

Von der Fahrzeugstabilisierung hin zum Sichern und Stützen von schweren Lasten im Bereich Einsturz ist alles möglich. Weiterhin ist ein Dreibein im Set enthalten. Das maximale Packmaß beträgt 95cm und ist somit perfekt geeignet für einen Rollcontainer. Mit diesem Set kann ein Gerätewagen-Logistik in einen Rüstwagen aufgewertet werden.

**Maximale Lastaufnahme 59,2t (4:1 Sicherheit)**

**Geeignet für:** Fahrzeugstabilisierung, schwere Verkehrsunfälle, Hoch- und Tiefbau-Unfälle (Grundlagen), Dreibein

**Art-Nr. 22-796RCK**

### Rollcontainer Kit Inhalt:

Menge	Artikel Nummer	Beschreibung	kg	Gesamt kg
1	22-796010	Dreibein-Kopf	4,08	4,08
2	22-796012	Verlängerung 30cm	2,1	4,20
2	22-796017	Verlängerung 15cm	1,9	3,80
3	22-796024	Verlängerung 60cm	3,2	9,60
2	22-796025	Multi Kopf	0,9	1,80
3	22-796036	Verlängerung 90cm	4,4	13,20
4	22-796060	Bodenplatte 15x15cm mit Gelenk	1,5	6,00
4	22-796070	Bodenplatte 15x15cm fest	1,3	5,20
1	22-796103G2	Rettungsstützen Steuergerät	1,90	1,90
3	22-796150	Bodenplatte 15x15cm mit Scharnier und D-Ring	2,0	6,00
4	22-796161	Festpunktette	2,3	9,60
2	22-796165EU	Kette 6m, 10mm	15,2	30,40
4	22-796180C	Bodenplatte 30x30cm mit Scharnier und D-Ring	5,4	21,60
2	22-796206	AcmeThread Stütze 48-64cm	5,1	10,20
2	22-796200	AcmeThread Stütze 64-91cm	6,8	13,60
3	22-796202	AcmeThread Stütze 94-147cm	10,2	30,60
2	22-796269	Convex Multi-Kopf	1,4	2,80
4	22-796270	Kontur-Kopf	0,8	1,60
2	22-796430	Stützen-Hammer	1,3	2,60
2	22-797058	Hitzeschutz für Spanngurt	0,12	0,24
2	22-797063H	Spanngurt-Haken	0,24	0,48
1	22-890513	Schlauch 5m schwarz	1,13	1,13
1	22-890514	Schlauch 5m blau	1,13	1,13
1	22-890515	Schlauch 5m gelb	1,13	1,13
1	22-890516	Schlauch 5m rot	1,13	1,13
1	22-890517	Schlauch 5m grün	1,13	1,13
4	22-890553	Spanngurt 8m	2,7	10,80
1	22-895400DG2	Druckminderer Rettungsstützen	1,8	1,80
<b>Gesamtgewicht des Kits</b>				<b>197,75</b>

## Option Seitliches Abstützen

Die **Option seitliches Abstützen** ist eine Erweiterung zum RW Kit.

Mit der Option kann eine fliegende Strebstütze konstruiert werden um Gebäudewände oder Fahrzeuge vor dem Umstürzen zu sichern.

**Hinweis:** Für einen Strebstützbock wird die Option seitliches Abstützen 2x benötigt und wir empfehlen noch 4 Nagelplatten für die Verbindung der Strebstützen

**Maximale Lastaufnahme 9,07t (4:1 Sicherheit)**

**Geeignet für:** Gebäudeabstützung (fliegende Strebstütze)

**Art-Nr. 22-796SSK**

### Option Seitliches Abstützen Inhalt:

Menge	Artikel Nummer	Beschreibung	kg	Gesamt kg
2	22-796250	Schienen-Riegel	1,5	3,0
1	22-796258C	Wandschiene 180cm	9,4	9,4
1	22-796330	Klemmschelle	2,3	2,3
1	22-796348	LongShore Strebe B23	7,3	7,3
1	22-796356	LongShort Verlängerung 120cm 15	6,8	6,8
<b>Gesamtgewicht des Kits</b>				<b>28,8</b>

## 9t Heavy Lifting Kit

Mit der HydraFusion (HFS) Hydraulikstütze wird eine Hubkraft von 9t und ein Hubweg vom 25cm erreicht. Der Adapter wird eingesetzt wenn das HFS direkt unter der Last eingesetzt werden soll. Weiterhin lassen sich alle Paratech Rettungsstützen, Verlängerungen und Köpfe mit dem HFS verwenden

**Geeignet für:** Anheben von Lasten

**Art-Nr. 22-7969TK**

### 9t Heavy Lifting Kit Inhalt:

Menge	Artikel Nummer	Beschreibung	kg	Gesamt kg
1	22-79HA10	HydraFusion Stütze 10	12,8	12,80
1	22-790020G	HydraFusion Handpumpe mit Manometer	10,52	10,52
1	22-796035	Stützen-Adapter	1,2	1,20
1	22-796180C	Bodenplatte 30x30cm mit Scharnier und D-Ring	5,4	5,40
1	22-796206	AcmeThread Strut 48-64cm	5,1	5,10
1	22-796270	Kontur-Kopf	0,8	0,80
<b>Gesamtgewicht des Kits</b>				<b>35,82</b>



# MultiForce Hebekissen

## MULTIFORCE HEBEKISSEN

**HÖHER. SICHERER. SCHNELLER. STÄRKER.**

Paratech´s MultiForce Hebekissen bringt die neue Dimension des Anhebens. Die neueste Technologie kombiniert mit unserem Verständnis für das Anheben von Lasten - Paratech hat die MultiForce Hebekissen entwickelt um jegliche Erwartungen zu übertreffen. Die Einfachheit in der Anwendung, die Sicherheit und Geschwindigkeit machen die Paratechs MultiForce zur perfekten Lösung, egal ob es um das Retten von Leben oder das Anheben einer Lokomotive geht.

Das patentierte Paratech Design ermöglicht es die Hebekissen unter den engsten Bedingungen einzusetzen, während die innovative Bodenplatte dafür sorgt das bei der Positionierung der MultiForce Hebekissen niemand den Gefahrenbereich betreten muss. Durch das zweistufige Anheben wird eine seitliche Verschiebung der Last minimiert, zusätzlich sorgen Sicherheitsventile dafür, dass es unmöglich ist das Hebekissen zu überlasten. Durch das Fehlen mechanischer Verbindungen zwischen den Luftkammern ist das System deutlich stärker und sicherer. Die Bodenplatte erfüllt zwei Aufgaben, einerseits lässt sich das Hebekissen damit leicht verlasten und transportieren weiterhin kann die Bodenplatte als Platzierungshilfe genutzt werden. Wie von Paratech bereits gewohnt wurde auch hier wieder Wert auf die Einhaltung sämtlicher Sicherheitsstandards gelegt. Durch unsere mehr als 50jährige Erfahrung in Kombination mit dem Dialog mit unseren Kunden sind wir sicher, erneut das beste Gerät für die besten Kunden der Welt zu liefern.



- 28t HUBKRAFT**
- STRAPAZIERFÄHIGE GUMMI-OBERFLÄCHE**
- EINGEBAUTES SICHERHEITVENTIL**
- ZWEISTUFIGES ANHEBEN ERHÖHT DIE STABILTÄT**
- INTEGRIERTE, ROBUSTE RÄDER FÜR EINFACHEN TRANSPORT**

**ABNEHMBARE PLATZIERUNGSHILFE, AUSZUG BIS 127 cm**

**HUBHÖHE 66cm**

**GUT SICHTBARE POSITIONIERUNGSSSTREIFEN**

**PLATZIERUNGSHILFE FÜR EINFACHES PLATZIEREN UND ERHÖHTE STABILTÄT BEIM ANHEBEN**

**SEITLICHE ANSCHLAGPUNKTE FÜR SPANNGURTE**

**HERGESTELLT NACH EN 13731-2007**



<b>HUBHÖHE=</b>	<b>66 cm</b>
<b>HUBKRAFT=</b>	<b>28,1 t</b>
<b>EINSCHUBHÖHE=</b>	<b>11,4 cm</b>
<b>GEWICHT=(ohne Platzierungshilfe)</b>	<b>21 kg</b>
<b>GEWICHT=(mit Platzierungshilfe)</b>	<b>27,5 kg</b>
<b>LÄNGE=(ohne Platzierungshilfe)</b>	<b>60,33 cm</b>
<b>LÄNGE=(mit Platzierungshilfe)</b>	<b>78 cm</b>
<b>BREITE=(ohne Platzierungshilfe)</b>	<b>59,7 cm</b>
<b>BREITE=(mit Platzierungshilfe)</b>	<b>71,10 cm</b>
<b>SICHERHEITSAKTOR=(mit Platzierungshilfe)</b>	<b>4 ZU 1</b>
<b>ARBEITSDRUCK</b>	<b>10,3 BAR</b>

Artikelnummer	Beschreibung	Nettogewicht	kg
22-88D025DK	MULTIFORCE FERNPLATZIERUNG Satz Din		32,22
22-88D025BDK	Basic MULTIFORCE Satz Din		31,30
22-88D025CDK	Kompakt MULTIFORCE Satz Din		30,14
22-890370DK	Satteltasche mit Steuergeräten DIN		6,73
22-890370	Satteltasche einzeln		0,78

## 3 Varianten Zur Auswahl Hebekissen Sätze



### MultiForce Fernplatzierungshilfe

Das ultimative MultiForce Hebekissen. Mit Rädern für den einfachen Transport und teleskopierbarem Handgriff für die Fernplatzierung. Die schnellste und sicherste Möglichkeit etwas anzuheben. Hubvorgang wird zweistufig durchgeführt.

22-88D025DK MULTIFORCE FERNPLATZIERUNGSHILFE SATZ DIN



### Basic MultiForce

MultiForce mit großer Bodenplatte und Griffen rechts und links, ohne Teleskophandgriff und Räder inklusive Tragegurt mit Schutz des Anschlussnippels. Wählen Sie diese Variante wenn Sie keine Fernplatzierungshilfe wünschen. Hubvorgang wird zweistufig durchgeführt.

22-88D025BDK BASIC MULTIFORCE HEBEKISSEN SATZ DIN  
(mit Satteltasche und Steuergeräten)



### Kompakt MultiForce

Mit verkleinertem Platzbedarf für einfachere Verlastung im Fahrzeug. Inklusiv Tragegurt mit Schutz des Anschlussnippels. Hubvorgang wird zweistufig durchgeführt.

22-88D025CDK KOMPAKT MULTIFORCE SATZ DIN  
(mit Satteltasche und Steuergeräten)



### MultiForce Positionierungs Licht

Set bestehend aus 2 LED Lichtern für den Einsatz in dem Griffen rechts und links. Einbau kann eigenständig erfolgen. Jedes Licht benötigt 2AA Batterien und bringt 300 Lumen Lichtleistung. Bis zu 2 Stunden Licht. Hergestellt aus Aluminium, so dass die Griffe auch weiter als Griffe genutzt werden können. Lampen lassen sich verstellen um das Licht dahin zu bringen wo es gebraucht wird.

22-892150K MULTIFORCE POSITIONIERUNGS LICHT

### Schnell Einsatz Set

Kombiniert die Geschwindigkeit des Paratech MULTIFORCE mit der Flexibilität der Rettungsstützen. Mit dem Schnell Einsatz Set heben und stabilisieren Sie Fahrzeuge schneller als bisher.

22-88DREDK SCHNELL EINSATZ SET- DIN

Gewicht 86,29 kg



	KOMPAKT	BASIC	FERNPLATZIERUNG
HUBHÖHE		66 cm	
HUBKRAFT		28,1 t	
EINSCHUBHÖHE		11,4 cm	
HÖHE IM LAGERZUSTAND	12,39 cm	12,39 cm	15,3 cm
GEWICHT (ohne Platzierungshilfe)		21 kg	
GEWICHT (mit Platzierungshilfe)	23,41 kg	24,57 kg	27,5 kg
LÄNGE (ohne Platzierungshilfe)		60,33 cm	
LÄNGE (mit Platzierungshilfe)	62,13 cm	73,18 cm	78 cm
BREITE (ohne Platzierungshilfe)		59,7 cm	
BREITE (mit Platzierungshilfe)	60,02 cm	71,07 cm	71,1 cm



Artikelnummer	Beschreibung	Menge
22-88D025K	MULTIFORCE FERNPLATZIERUNG Kissen Satz	1
22-796200	Rettungsstütze 64-91cm	2
22-796012	Verlängerung 30cm	2
22-796024	Verlängerung 60cm	2
22-796025	Multikopf	2
22-796180C	Bodenplatte 30x30cm mit D-Ring	2
22-890553	Spanngurt 8m	4
22-796161	Festpunktkette	2





**HEBEKISSEN**

## MaxiForce® hat die Kraft Gewichte von bis zu 80 Tonnen zu heben oder zu versetzen

Das MaxiForce® HEBEKISSEN ist ein dünnes, geformtes Kissen, das in 14 verschiedenen Größen erhältlich ist.

Es besteht aus 3 Schichten aus mit Neopren überzogener Aramidfaserverstärkung und kann pro Kissen Gewichte bis zu 80 Tonnen heben, bewegen oder verschieben. Steuergeräte und Komponenten spielen eine entscheidende Rolle beim erfolgreichen Einsatz eines Hebekissens und im Gegensatz zu anderen Hebekissenherstellern fertigt Paratech alle seine Hauptkomponenten selbst an. Dies garantiert die Qualität des Hebekissensystems von der Befüllung bis zur Entleerung.

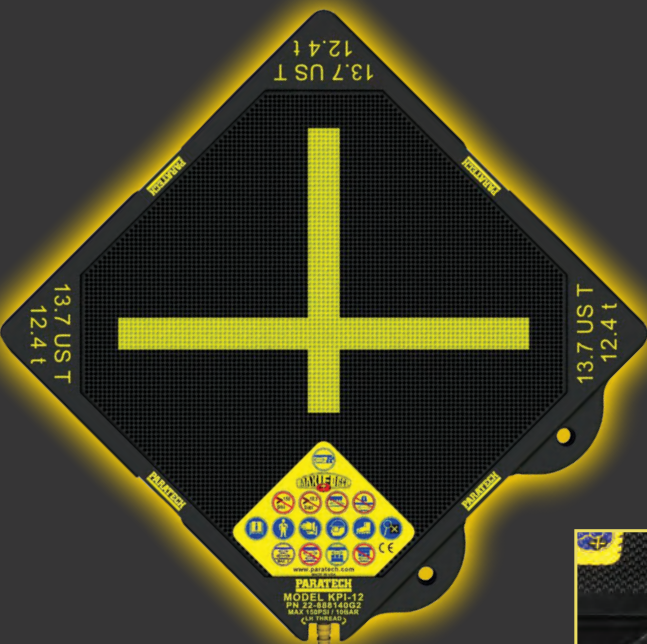

Einfache und Genaue Positionierung



Gut Sichtbare Aufschriften

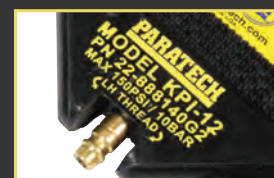

Versenkter Lufteingang Für Zusätzliche Haltbarkeit

**Vollständig kompatibel mit allen älteren MaxiForce® Hebekissen und Steuergeräten**

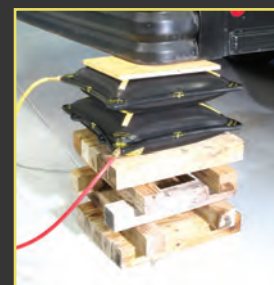

<b>GRÖSSEN</b>	<b>14</b>
<b>GRÖSSEN QUADRATISCH</b>	<b>9</b>
<b>GRÖSSEN RECHTECKIG</b>	<b>5</b>
<b>GRÖSSEN MIT ÖSEN</b>	<b>10</b>
<b>KLEINSTE HUBKAPAZITÄT</b>	<b>1,3t</b>
<b>GRÖSSTE HUBKAPAZITÄT</b>	<b>80,9t</b>
<b>ARBEITSDRUCK</b>	<b>10,3 BAR</b>
<b>3 SCHICHTEN ARAMIDVERSTÄRKUNG</b>	<b>ALLE</b>
<b>VERZAHNTE OBERFLÄCHE</b>	<b>ALLE</b>

## Achten Sie bei der Auswahl eines Hebekissen-Systems auf:

- 1. SICHERHEIT:** MaxiForce® Hebekissen sind extrem widerstandsfähig und bestehen aus Neopren mit drei-(3) vollen Schichten Aramidfaserverstärkung auf jeder Seite, sodass die Kissen bei voller Befüllung eine enorme Kraft haben. Jedes Hebekissen wurde einer strengen Werksdruckprüfung unterzogen, um maximale Bedienungssicherheit zu garantieren.
- 2. KAPAZITÄT:** Entsprechen Höhe-/Gewichts-Kapazität der Herausforderung Für Anwendungen außerhalb von Notfällen können ein oder zwei Größen ausreichen. Notfalldienstleister benötigen eine Vielzahl von Hubkapazitäten.
- 3. FORM:** Passen Sie die Form des Kissens dem Kontaktbereich der Last an, um die Wirksamkeit zu steigern. Verwenden Sie rechteckige Kissen für linienförmige Lasten und beim Anheben auf Anhöhen oder Steigungen. Quadratische Kissen sind ideal für das Stapeln auf ebenen Flächen. Rettungsmannschaften sollten sowohl quadratische als auch rechteckige Hebekissen vorhalten.
- 4. STÄRKE:** Je dünner das Hebekissen, desto besser. Das relevanteste Merkmal von Qualitätsproduktion ist die Fähigkeit, dünne, robuste Hebekissen herzustellen. MaxiForce® Hebekissen haben eine Stärke von 1,9cm bis 2,5cm.

**5. MATERIAL:** Neopren mit Aramidverstärkung macht den größten Teil der Materialien des Hebekissens aus. Diese Materialien bieten Stärke, Haltbarkeit, Flexibilität und Chemikalienbeständigkeit. MaxiForce® war das erste aramidverstärkte Hochdruckhebekissen.

**6. OBERFLÄCHE:** Kleine Noppen bilden eine verzahnte Oberfläche für das Stapeln von 2 Hebekissen. Einmal mehr war MaxiForce® das erste Kissen mit einer verzahnten Oberfläche.

**7. HALTEÖSEN:** Mindestens 2 an allen Hebekissen mit einer Zulassung für 11,7 Tonnen oder mehr. Ein Muss für Rettungsarbeiten. Ermöglicht vertikale Platzierung, sichere Bergung und Tragen.

**8. MARKIERUNGEN:** Technische Daten wurden in die Kissenoberfläche geprägt. Warnhinweise sind dauerhaft gekennzeichnet. Das berühmte "X" markiert die Mitte der Last.

**9. LUFTEINGANG:** Messing mit maximaler Zugkraft. Der Eingang ist mit einem Gewinde für einen Messing-Pumpennippel versehen. Warum Messing? Keine Korrosion. Einfach zu reparieren.

**10. LEISES ARBEITEN:** Völlig still im Einsatz. Keine Motorengeräusche oder lauten mechanischen Geräusche beim Gebrauch von MaxiForce®

**Vollständig kompatibel mit allen älteren Maxiforce Hebekissen und Steuergeräten**

## Man & Machine Kit

Paratechs Maschinen-Unfall-Satz Hebekissen ist geeignet für Produktion, Wartung und Rettung. Das komplette benötigte Gerät ist verpackt in einer Kiste immer einsatzbereit und sehr flexibel einzusetzen.

22-8903MMD

Man and Machine Kit, DIN

Gewicht: 28.7 kg

### Kit Bestehend aus:

- Kompletter Satz Zubehör
- Schläuche und Steuergeräte
- 2 kleine rechteckige Hebekissen (15x30cm, KPI 3)
- 2 größere quadratische Hebekissen (25x25cm, KPI 5)
- 2 kleine quadratische Hebekissen (15x15cm, KPI 1)
- Stabile, rollbare Kunststoff-Transportkiste



### Doppelsteuerorgan 10,3 Bar

Diese Steuerorgane 'gehen überall mit hin'. Sie sind kompakt und leicht zu transportieren. Rettungskräfte können ungehindert in enge Bereiche kriechen. Es gibt keine abstehenden Steuerhebel oder unhandlichen Gehäuse. Der Druckschalter muss für Befüllung oder Entleerung eingedrückt sein. Große, farbcodierte Manometer erleichtern das Ablesen. Sicherheitventile und Verriegelbare Kupplungen wurden für maximale Sicherheit in die Steuerung integriert.



### Normen und Einträge:

- En 13731 Hebekissensysteme für Feuerwehr Und Rettungsdienste (EU)
- National Coal Board (UK)
- Nato Stock Listings
- National Defense Supply Listings (US)
- Department Of Industrial Relations (AU)
- Board Of Mine Safety (SA)
- Japanese Standard Institute (JA)
- Gsa Contract Items (US)

### NEUER

### Druckminderer

Gleiche Präzisions-Funktionalität, Jetzt mit:

1. Festeingestellter Druck von 14.8 Bar
2. Kompakteren Abmessungen
3. Einfacherer Bedienung





# MaxiForce Hebekissen

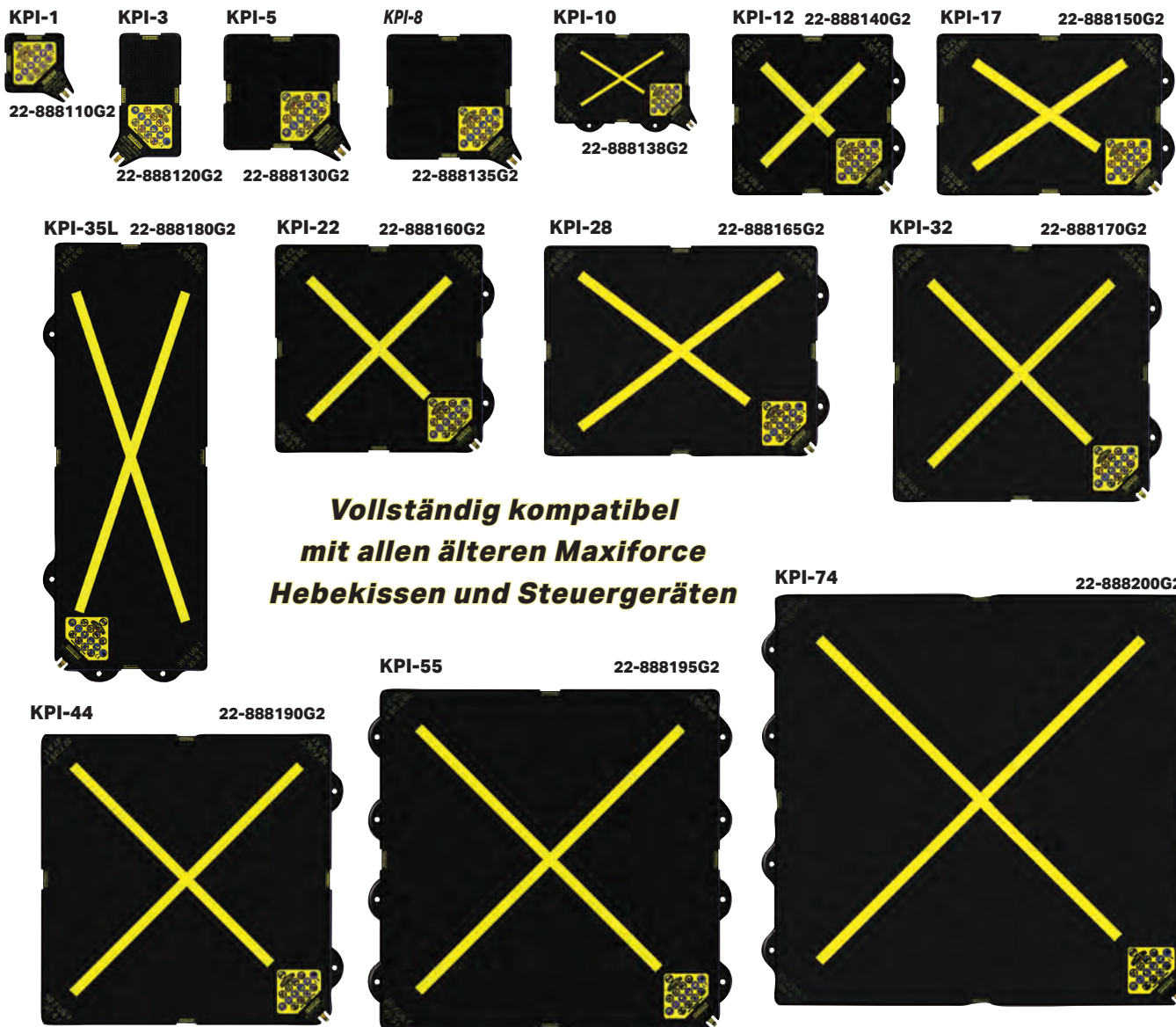

**Vollständig kompatibel  
mit allen älteren MaxiForce  
Hebekissen und Steuergeräten**

Teil-Nr.	Modell	Maße mm	Max. Hub-Kapazität Metr. Tonnen	Max. Hub-Höhe mm	Gewicht kg
22-888110G2	KPI-1G2	152 mm x 152 mm x 19 mm	1,3	76	0,6
22-888120G2	KPI-3G2	152 mm x 305 mm x 19 mm	3,2	89	1,0
22-888130G2	KPI-5G2	254 mm x 254 mm x 19 mm	4,9	137	1,4
22-888135G2	KPI-8G2	305 mm x 305 mm x 22 mm	7,5	163	2,5
22-888138G2	KPI-10G2	305 mm x 457 mm x 22 mm	11,7	180	3,7
22-888140G2	KPI-12G2	381 mm x 381 mm x 22 mm	12,4	206	4,0
22-888150G2	KPI-17G2	381 mm x 533 mm x 22 mm	17,3	226	5,4
22-888160G2	KPI-22G2	508 mm x 508 mm x 22 mm	23,2	274	7,2
22-888165G2	KPI-28G2	508 mm x 660 mm x 22 mm	30,9	299	9,1
22-888170G2	KPI-32G2	610 mm x 610 mm x 22 mm	34,4	330	10,0
22-888180G2	KPI-35LG2	381 mm x 1066 mm x 22 mm	35,8	241	11,1
22-888190G2	KPI-44G2	711 mm x 711 mm x 22 mm	47,8	388	13,6
22-888195G2	KPI-55G2	812 mm x 812 mm x 25 mm	63,3	432	20,5
22-888200G2	KPI-74G2	939 mm x 939 mm x 25 mm	80,9	508	26,3

Die oben genannten Maße enthalten nicht Ösen oder Gurte. Hubkraft und Höhe variieren je nach Luftdruck und Kontaktbereich des Kissens.



## Höhe VS. Lastaufnahme

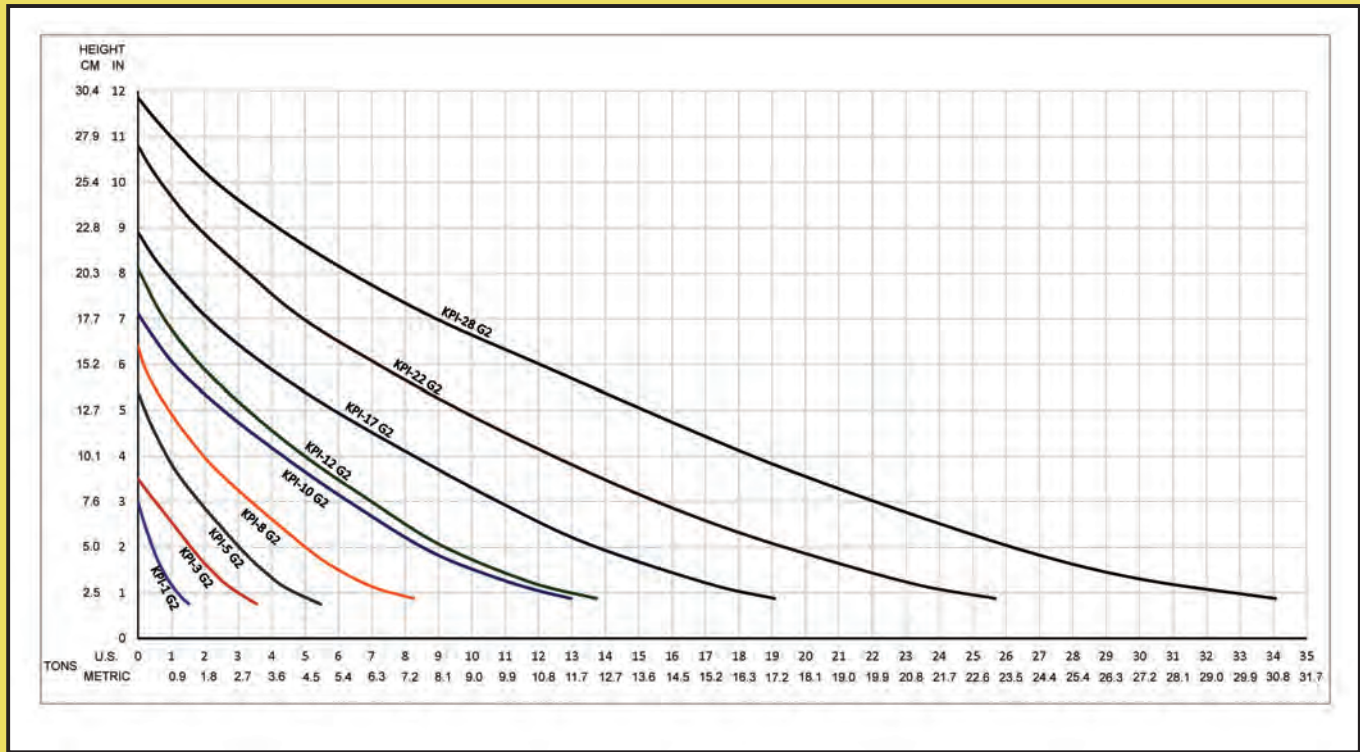
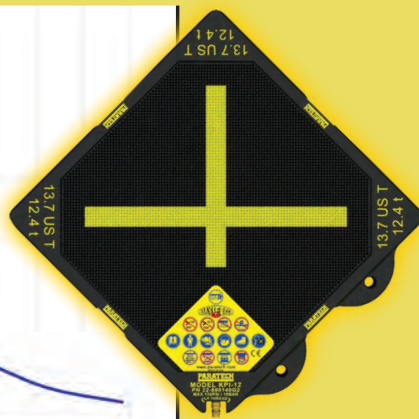
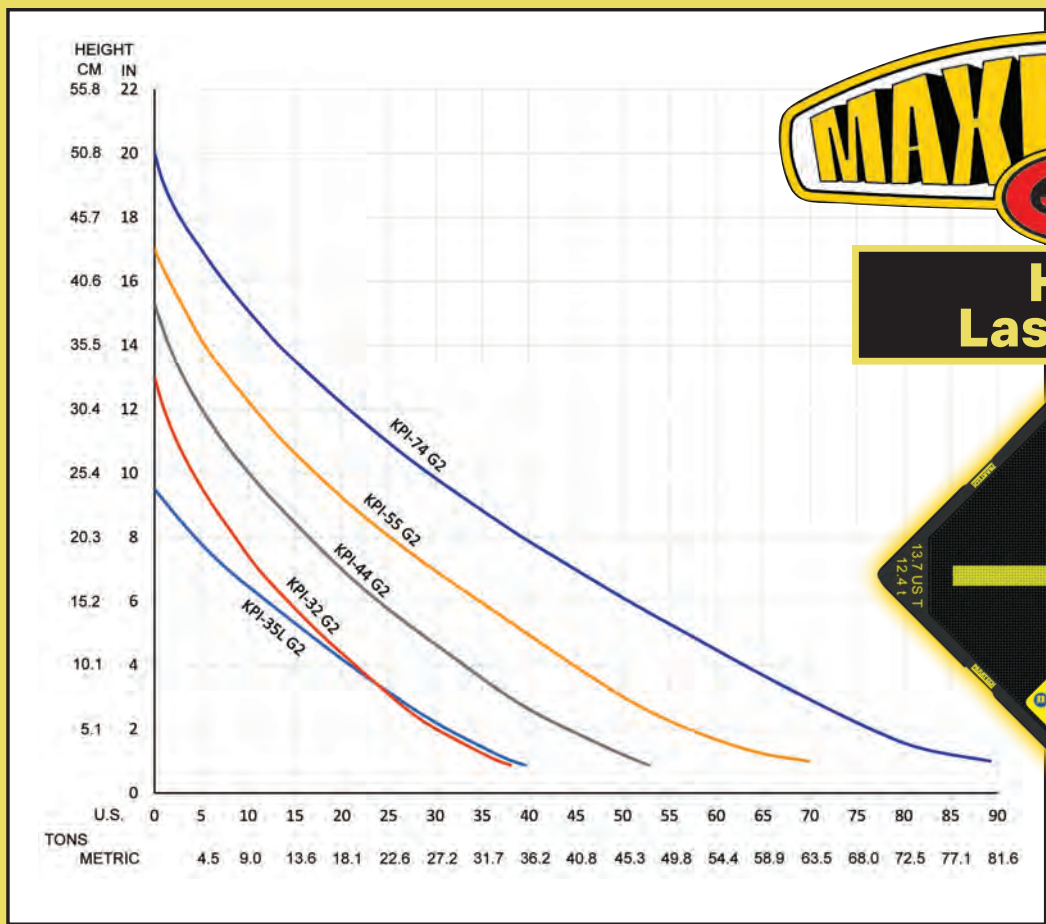



## Brechwerkzeuge

Paratech bietet eine breite Palette von Türöffnungswerkzeugen. Von kompakten und leichten persönlichen Öffnungswerkzeugen über Allzweck-„Hooligan Tools“ bis hin zum PRT-Set hat Paratech jedes Werkzeug, das Sie zum Durchbrechen einer Barriere benötigen.



### Hooligan Vergleiche

	GRÖßEN	VERARBEITUNG	KLAUEN	VERWENDUNG
SPF (Single Piece Forged)	1	Nickel Plated	1	Rettung
Standard	4	Nickel Plated	2	Rettung
Light Weight	2	Nickel Plated	1	Rettung

### Persönliche Werkzeuge Vergleich

	GEWICHT	LÄNGE	KLAUEN	VERWENDUNG
Pry-Axe	3,0 kg	46,7 cm	3	Rettung/Polizei/Militär
Biel Tool	1,4 kg	38,1 cm	1	Rettung/Polizei/Militär
TiTAN Crash Axe	1,13kg	39,87 cm	1	Rettung/Polizei/Militär



Seit mehr als 50 Jahren setzt Paratech den Maßstab für hochwertige, strapazierfähige Brechwerkzeuge. Diese Werkzeuge wurden für das Aufhebeln, Zertrümmern, Aufdrehen und Aufschneiden oder Entfernen aller Arten von Barrieren zwischen Einsatzkräften und den zu rettenden Opfern entwickelt. Von unserer beliebten Reihe der Hooligan-Tools bis hin zu unserem leistungsstarken Percussive Rescue Tool (PRT) und unserer kompakten & vielseitigen Pry-Axe und dem Buster Tool... Paratech ist richtungsweisend in Design und Herstellung von zuverlässigen und unaufhaltsamen Brechwerkzeuge.



## Hooligan Tool

Die strapazierfähigen Hooligan-Tools von Paratech setzen den Maßstab im Bereich der "Halligan" Brechwerkzeuge. Mit den gerillten Hangriffen und den leicht gebogenen Hebelklauen zur Maximierung der Hebelwirkung handelt es sich um das perfekte Werkzeug. Paratech bietet auch das SPF, ein aus einem Stück geschmiedetes Hooligan-Tool an, für viele die erste Wahl.



Hooligan tool

### FEATURES:

- Aus einem Stück geschmiedet verfügbar
- Nagelzieher Klaue mit flachem Profil
- Nickelbeschichtet



## Persönliche Öffnungswerkzeuge

Paratech bietet 3 verschiedene Arten von persönlichen Brechwerkzeugen: die Pry-Axe, das Biel-Tool, und die TITAN Crash Axe. Die Pry-Axe hat eine ausfahrbare Klaue für eine gewaltige Schlag- und Rammfähigkeit für den schnellen Zugang zu engen Räumen. Diese Klauen können entfernt und für eine Drehhebelwirkung in die Nut im Axtkopf eingesetzt werden.



## PRT Percussive Rescue Tool

Das PRT ist ein leistungsfähiges, tragbares Rettungsgerät, das mit minimalem Ausbildungsaufwand eingesetzt werden kann. Die Schlag- und Rammwirkung des PRT lenkt seine gesamte Kraft direkt und ohne Ablenkung an die Aufprallstelle, sodass es sicherer und effektiver als ein Keilwerkzeug ist.



Percussive Rescue Tool

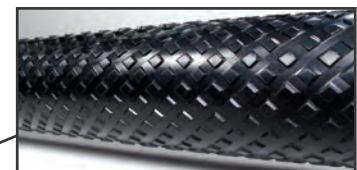

Speziell Angeraute Oberfläche für Maximalen Grip und Kontrolle





## Pneumatische Werkzeuge

Vom durchbrechen von Beton bis zum Aufschneiden von Überresten geschmolzener Tankwagen-Karosserien. Dieses Werkzeug hat Schlagkraft.

### PAKHAMMER

Mit nur 5,1 kg und mit 1000-1100 starken Schlägen pro Minute erhöht dieses PIT die Reichweite der Rettungsarbeiten für erste Rettungseinheiten dramatisch

### PAKHAMMER SC

Es ist das ideale Unfallrettungsgerät mit einem Gewicht von 8,9 kg und übertrifft aktuelle Anforderungen der US Air Force für tragbare pneumatische Penetratoren für die Außenhaut von Flugzeugen

Hergestellt aus S7 Werkzeugstahl, hitzebehandelt für lange Haltbarkeit. Alle PIT Kits enthalten eine Vielzahl spezieller Werkzeugaufsätze

# Pneumatische Werkzeuge

Die Powered Impact Tools (PIT) von Paratech wurden für das Öffnen von Türen bei Bränden und Rettungseinsätzen konzipiert. Sie sind für das Schneiden von Metall und Verbundwerkstoffen, das Brechen von Mauerwerk, das Durchdringen von Betonböden, das Aufbrechen von Türen und das Graben bei Einsätzen im Tunnel geeignet. PITs von Paratech verbrauchen nur während des Krafthubs Luft. Dieses einzigartige, patentierte Design bietet ein Druckluftschlag- und Penetrationsgerät mit einstellbarer Ausgangsleistung und sehr geringem Luftverbrauch.



Die Kombination aus geringem Gewicht, sehr geringem Luftverbrauch und einer breiten Palette von Energieeinstellungen machen die PITs von Paratech äußerst effektiv für Rettungs- und Brandbekämpfungsoperationen. Oft steht Rettungskräften eine gemauerte Wand im Weg oder sie müssen einen Betonboden durchdringen. Gebäudeeinstürze erfordern oft unterstütztes Graben, um Zugang zu den Opfern zu erhalten.



**UNFALLRETTUNG AUS FLUGZEUGEN:**  
Aufschneiden von Außenhaut, Holmen, Kabinendach.

**BRANDBEKÄMPFUNG:**  
Löschlanze zur Abgabe von Löschmitteln.

**RETTUNG:**  
Aus Autos, Lastwagen, Transportunfällen.

**KATASTROPHENRETTUNG:**  
Erdbeben, Einstürze.

**DRUCKLUFT-PENETRATION:**  
In Rettung oder Industrie.

**TÜRÖFFNUNG:**  
Aufbrechen von Türen, Schöffern, Schließbügeln.

**SCHADENSKONTROLLE:**  
Zugang zu Abteilen durch wasserdichte Türen, schweres Blech.

**BRECHEN UND STANZEN VON LÖCHERN**  
Beton, Asphalt.

Herkömmliche pneumatische, hydraulische oder elektrisch betriebene Geräte erfordern immer eine Energiequelle. Nur Paratech PITs sind für Situationen geschaffen, in denen die Energie ebenso handlich sein muss wie das Werkzeug. Für den episodischen Betrieb von bis zu 15 Minuten einer Atemluft-Flasche. Nichts hält ein Paratech Powered Impact Tool davon ab, bei Einsätzen vor Ort zu sein.

Der Pakhammer wurden entwickelt, um von jeder Druckluftquelle aus in einem Druckbereich von 2,7 bis 13,7 bar zu funktionieren.



# Leckabwehr-Systeme

## Direkte Abstützung



I- Abstützung kann horizontal und vertikal eingesetzt werden und ist die einfachste und stärkste Sicherungsmaßnahme (siehe Tabelle)

## Quer-Abstützung



H-Abstützung kann horizontal wie vertikal genutzt werden. Es werden moderate Lastaufnahmen erzielt.

## Triangulation



K-Abstützung kann horizontal wie vertikal verwendet werden. Hohe Lastaufnahmen werden erzielt (siehe Tabelle)

Der wichtigste Faktor, den Sie mit Paratechs DCS erhalten, ist Zeit! Einlaufendes Wasser führt zu zunehmender Tiefe und damit höherem Wasserdruck... einer der gnadenlosesten Teufelskreise hat begonnen. Um den Kreislauf zu brechen, brauchen Sie Zeit...Zeit zum Bauen von Stützen, die das einströmende Wasser ausreichend abbremsen, damit die Pumpen mithalten können ...

Nur Paratechs Damage Control System verschafft Ihnen diese Pause.

Das **Paratech Damage Control System (DCS)** bringt Systeme für die maritime Schadenskontrolle in das 21. Jahrhundert. Geschwindigkeit, Kraft, Flexibilität und Leistungsfähigkeit sind die Markenzeichen des Paratech DCS. Alles an diesem System wurde entwickelt, um die schwierige Aufgabe von Teams bei der Schadenskontrolle unter rauen und oft gefährlichen Arbeitsbedingungen zu erleichtern.

Mit dem Paratech DCS erreichen Sie beim Aufbau Geschwindigkeiten, die Sie mit keinem System auf Holzbasis je erreichen würden. Eine Standard-K-Stütze kann von einem erfahrenen Team innerhalb einer Minute eingerichtet werden. Das System ist auch für unerfahrene Team-Mitglieder sehr logisch und benutzerfreundlich. Alle Teile von Paratechs DCS werden für außergewöhnliche Stärke aus Flugzeug-Aluminium gefertigt und erhalten für maximalen Salzsprühnebelschutz eine Eloxalhartbeschichtung. Da sie auf Langlebigkeit und Leistung ausgelegt sind, macht das DCS die Errichtung von Stützen zur Schadenskontrolle schneller, einfacher und sicherer als je zuvor.

### Verbau

Abstützung gegen, über oder unter dem beschädigten Bereich. Verhindert zusätzliche Senkung, Wölbung und Materialermüdung.

Länge cm	Axiale Last 2:1 kg
30.5	20000
61.0	20000
91.4	20000
121.9	20000
152.4	20000
182.9	20000
213.4	20000
243.8	18000
274.3	14500
304.8	11000
335.3	9000
365.8	7250
396.2	6250
426.7	5500
457.2	4000
487.7	2750

# PARATECH®

## Bestellbedingungen und Garantie

**BESTELLUNG MIT KREDITKARTE NUR MIT VISA, MASTER CARD UND AMERICAN EXPRESS:**  
Wir nehmen Bestellungen per Post, E-Mail und Fax entgegen. Bei der Bestellung unbedingt die Artikelnummer und genaue Menge jedes Artikels angeben.

**BESTELLUNG NACH AUFTRAG:** Aufträge von Gemeinden und Feuerwehren werden an den entsprechenden Paratech-Händler weitergeleitet. Die Konditionen gelten netto 30 Tage bei genehmigtem Kredit.

**BESTELLBESTÄTIGUNG:** Auftragsbestätigungen werden per E-Mail oder Fax gesendet. Die Bestätigung stellt unser Verständnis Ihrer Auftragsanforderungen dar. Diskrepanzen zwischen Ihrer Bestellung und der Bestätigung sollten sofort gemeldet werden.

**PREISE:** Für alle Bestellungen gilt der aktuelle Preis, der in der Bestätigung angegeben ist.

**MINDESTBESTELLUNG:** Für Bestellungen unter 50,00 EUR wird eine zusätzliche Bearbeitungsgebühr von 25,00 berechnet.

**FRACHT (LKW-VERSAND IM INLAND):** EXW von unserem Lager in Odense, Dänemark. Spezielle Versandanweisungen müssen bei der Bestellung genannt werden. Gebühren werden nicht auf der Auftragsbestätigung angezeigt.

**FRACHT (UPS oder FedEx):** Bearbeitungs- und Frachtgebühren werden der Rechnung hinzugefügt. Gebühren erscheinen nicht auf der Auftragsbestätigung.

**FRACHT (INTERNATIONALER VERSAND):** EXW Paratech Inc. (815-469-3911) oder Paratech Europa (+45-66-11-24-22). Kontaktieren Sie den Kundendienst für besondere Versandanweisungen. Gebühren werden nicht auf der Auftragsbestätigung angezeigt.

**RICHTLINIEN BEI LIEFERRÜCKSTAND:** Unerwartet hohe Nachfrage kann dazu führen, dass bestimmte Produkte vorübergehend ausverkauft sind. Wenn Sie eine Bestellung für ein Produkt aufgeben, das derzeit nicht verfügbar ist, werden wir Sie telefonisch oder per E-Mail kontaktieren. Sie haben die Möglichkeit, Ihre Bestellung vorzumerken oder die verfügbaren Produkte zu erhalten und das nicht lieferbare Produkt in einer zweiten Sendung zu einem späteren Zeitpunkt zu erhalten. Für die 2. Sendung fallen Bearbeitungs- und Frachtgebühren an.

**RÜCKSENDUNGEN:** Der Kundendienst muss alle Rücksendungen im Voraus genehmigen. Bitte kontaktieren Sie das Unternehmen, um eine Retourwarennummer (RGA#) zu erhalten. Garantiersatz/Rückgabe gegen Gutschrift wird über den verkaufenden Händler abgewickelt. Ein Bearbeitungsgebühr von mindestens 15 % kann anfallen.

### GARANTIE

Paratech Produktgarantie:

- Rettungsstützen / 5 Jahre
- MaxiForce® Hebekissen / 3 Jahre
- Powered Impact Tools / 1 Jahr
- Türöffnungswerkzeuge / Lebenszeit beschränkt
- Damage Control Systems / 5 Jahre
- MultiForce Hebekissen / 3 Jahre





# PARATECH

## RESCUE AWARD

Wie Sie sicher wissen werden unsere Produkte in Situationen eingesetzt in denen es darum geht Leben zu retten, weitere Verletzungen zu verhindern, die Umwelt oder Sachwerte zu schützen. Leider passieren viele dieser Einsätze ohne das jemand davon erfährt.

Paratech würde sich freuen wenn Sie sich die Zeit annehmen die Einsätze mit uns zu teilen in dem Sie das Rescue Award Formular ausfüllen. Wir senden im Gegenzug jedem am Einsatz beteiligten eine Urkunde sowie unseren besonderen Rescue Award Patch. Weiterhin stellen wir eine Urkunde für die beteiligten Einheiten aus.

Die Rescue Awards beziehen sich auf unsere Haupt-Produktgruppen:

- RSS - Rettungsstützen Systeme
- MaxiForce - Hebekissen
- RAC - Luftheber
- PIT - Pneumatische Werkzeuge
- FET - Brechwerkzeuge
- Multiforce - Hebekissen

Es gibt keine Beschränkung wie viele Rescue Awards beantragt werden können. Paratech hofft, dass Sie uns nach jedem erfolgreichen Einsatz unserer Produkte informieren. Jeder Rescue Award wird den Mitarbeitern gezeigt und auf der Website Veröffentlicht. Wir sind stolz auf unsere Produkte und freuen uns Ihnen Rescue Awards auszuhändigen.

**Besuchen Sie:**

[www.paratech.us/submit-rescue-award](http://www.paratech.us/submit-rescue-award)

# PARATECH



Hergestellt in den USA & weltweit Eingesetzt

## Kontakt

### Verkauf Deutschland / Österreich / Schweiz

#### DANIEL WITTE

Regional Sales Manager

Nord Europa

Mobil-Telefon: +49 17 66 34 37334

DWitte@paratech.com

#### PARATECH PRODUKTION / KUNDENSERVICE

Büro: +1.815.469.3911

Fax: +1.815.469.7748

Email: paratech@paratech.com

#### PARATECH EUROPA / KUNDENSERVICE

Büro: +45 66 11 24 22

Fax: +45 66 11 24 32

Email: paratech@paratech.eu

#### HANS FRANK NORMOLLE

Chief Sales Officer

Mobil-Telefon: +1.815.277.6810

HFNormolle@paratech.com



## Standorte

### Paratech Firmensitz

P.O. Box 1000 Frankfort, IL 60423 USA

Phone: +1.815.469.3911

Fax: +1.815.469.7748

Toll Free: +1.800.435.9358

Email: [paratech@paratech.com](mailto:paratech@paratech.com)

### Paratech Europa

Landbrugsvej 10 N, 5260 Odense S,  
Denmark

Phone: +45 66 11 24 22

Fax: +45 66 11 24 32

Email: [paratech@paratech.eu](mailto:paratech@paratech.eu)

**Wir nehmen unsere  
Aufgabe ernst, weil  
wir wissen, dass es  
oft um Leben oder  
Tod geht.**

**Für Informationen dazu,  
Rufen Sie uns an unter**

**+45 66 11 24 32**

**oder besuchen**

**[www.paratech.com](http://www.paratech.com)**