

# Sicherheit von Kindern

## KINDERSITZE

### WARNUNG



Auf einem Sitz mit betriebsbereitem Frontairbag darf kein Kinderrückhaltesystem verwendet werden. Ein Auslösen des Airbags kann zu schweren bzw. tödlichen Verletzungen führen.



Unfallstatistiken zeigen, dass Kinder im Auto am sichersten untergebracht sind, wenn sie korrekt gesichert in einem Kinderrückhaltesystem auf dem Rücksitz sitzen.



Ein Kindersitz, bei dem das Kind in Fahrtrichtung sitzt, darf erst dann verwendet werden, wenn das Kind mehr als 9 kg wiegt und ohne Hilfe aufrecht sitzen kann. Bis zum Alter von zwei Jahren sind Wirbelsäule und Hals des Kindes noch nicht so weit entwickelt, dass bei einem Frontalaufprall eine Verletzung verhindert wird.



Babys oder Kleinkinder dürfen nicht auf dem Schoß gehalten oder getragen werden. Die bei einem Unfall entstehenden Kräfte können das effektive Körpergewicht um das Dreißigfache erhöhen. Dadurch wird es unmöglich, das Kind festzuhalten. Kinder brauchen normalerweise für ihr Alter und ihre Größe geeignete Kindersitzerhöhungen, damit der Sicherheitsgurt richtig angelegt und das Risiko von Verletzungen bei einem Unfall reduziert werden kann. Kinder können bei einem Unfall gefährdet sein, wenn die Kinderrückhaltesysteme nicht korrekt im Fahrzeug angebracht sind.



Keine Kindersitze verwenden, die über die Sitzlehne eingehängt werden. Kindersitze dieser Art können nicht angemessen befestigt werden und sind deshalb nicht sicher für das Kind.

Es ist sehr wichtig, dass alle Kleinkinder und Kinder unter 12 Jahren in einem geeigneten Kindersitz angeschnallt werden, der ihrem Alter und ihrer Größe entspricht. Siehe **KINDERSITZPOSITIONIERUNG** (Seite 69).

**Hinweis:** In einigen Ländern ist es gesetzlich verboten, dass Kinder auf den Vordersitzen mitfahren. Der Fahrer muss mit den geltenden Gesetzen des Landes, in dem das Fahrzeug benutzt wird, vertraut sein und diese vollständig befolgen.

Wenn ein Kind auf dem Beifahrersitz mitgenommen werden muss, empfiehlt Land Rover Folgendes:

1. Den Sitz vollständig nach hinten schieben.
2. Die Lendenwirbelstütze minimal einstellen.
3. Das Sitzpolster auf die höchste Position stellen.
4. Die Polsterneigung auf die niedrigste Position einstellen.
5. Die einstellbare obere Verankerung des Sicherheitsgurts auf die niedrigste Position einstellen.
6. In allen Ländern außer Australien den Airbag deaktivieren. Siehe **DEAKTIVIERUNG DES BEIFAHRERAIRBAGS** (Seite 63).

### WARNUNG



Ursprünglicher Text gemäß EWG R94.01. Große Gefahr! Auf einem Sitz, der mit einem Frontairbag ausgestattet ist, darf kein Kindersitz angebracht werden, bei dem das Kind mit dem Rücken zur Fahrtrichtung sitzt.



E79258

Dieses Symbol befindet sich am Ende des Armaturenbretts auf der Beifahrerseite. Es warnt vor dem Einsatz eines Kindersitzes, bei dem das Kind mit dem Rücken zur Fahrtrichtung sitzt, auf einem Sitz mit vorhandenem und betriebsbereitem Frontairbag.

# Sicherheit von Kindern

---

## Sicherheitsgurt mit Blockierautomatik

Die Sicherheitsgurte der äußeren Sitze in der zweiten und dritten Reihe sind mit einer speziellen Blockierautomatik ausgestattet, die das Rückhalten von Kindersitzen unterstützt.

Verfahren zum Einbau eines Kindersitzes:

1. Den Kindersitz im Fahrzeug anbringen, den Sicherheitsgurt anlegen und das Gurtschloss gemäß den Einbauanweisungen des Herstellers befestigen.
2. Am Schulterbereich des Gurts ziehen und den gesamten restlichen Gurt bis zum Anschlag herausziehen. Dadurch wird die Blockierautomatik aktiviert, die anschließend als Ratsche dient und nur das Einziehen des Gurts ermöglicht.
3. Den Sicherheitsgurt einziehen lassen, bis er am Kindersitz anliegt (ein Klicken bestätigt, dass die Ratsche aktiviert wurde), während der Kindersitz fest in den Fahrzeugsitz gedrückt wird.
4. Sicherstellen, dass der Sicherheitsgurt straff anliegt, indem unmittelbar über dem Kinderrückhaltesystem am Schultergurt gezogen wird. Der Sicherheitsgurt sollte jetzt verriegelt sein und den Kindersitz fest an seinem Platz halten.

Nachdem der Kindersitz ausgebaut und der ganze Sicherheitsgurt eingezogen wurde, kehrt der Verriegelungsmechanismus des Sicherheitsgurts wieder zu seiner normalen Funktion zurück.

**Hinweis:** Wenn möglich, die Blockierautomatik des Sicherheitsgurts verwenden, um große Gepäckgegenstände zu befestigen, die auf den Sitzen mitgeführt werden sollen. Bei einem Unfall können nicht gesicherte Gegenstände umhergeschleudert werden und schwere Verletzungen verursachen.

## Kinderrückhaltesystem-Checkliste

Folgende Hinweise müssen immer beachtet werden, wenn ein Kind im Fahrzeug mitgenommen wird:

- Für jedes Kind und bei jeder Fahrt immer geeignete Kinderrückhaltesysteme verwenden und entsprechend einstellen.
- Darauf achten, dass der Sitz auf das Körpergewicht des Kindes abgestimmt ist.
- Die Anweisungen des Herstellers des Rückhaltesystems sorgfältig befolgen.
- Sicherstellen, dass der reguläre Sicherheitsgurt straff gespannt ist.
- Immer die obere Halterung befestigen, wenn ein ISOFIX-Sitz eingebaut wird. Abschließend immer am ISOFIX-Sitz ziehen, um sicherzustellen, dass die unteren Verankerungen sicher befestigt sind.
- Regelmäßig prüfen, ob ein Kindersitz noch geeignet ist, und verschlissene Sitze und Gurte erneuern.
- Kindern keine bauschige Kleidung anziehen. Auch dürfen sich keine Gegenstände zwischen dem Kind und dem Rückhaltesystem befinden.
- Kein Kindersitz ist absolut kindersicher. Das Kind auffordern, nicht mit dem Gurtschloss oder den Gurten zu spielen.
- Ein Kind niemals unbeaufsichtigt im Fahrzeug lassen.
- Die Kindersicherung der Hintertüren aktivieren. Siehe **KINDERSICHERUNGEN** (Seite 73).
- Sicherstellen, dass ein Kind nicht auf der Verkehrsseite aus dem Fahrzeug aussteigt.
- Kindern mit gutem Beispiel vorangehen – immer die Sicherheitsgurte anlegen.

# Sicherheit von Kindern

## KINDERSITZPOSITIONIERUNG

### ACHTUNG



Die in der Tabelle enthaltenen Informationen entsprechen dem aktuellen Stand bei der Drucklegung. Die Verfügbarkeit von Kinderrückhaltesystemen kann sich jedoch ändern. Bei einem Land Rover Vertragspartner bzw. autorisierten Servicebetrieb die neuesten Empfehlungen erfragen.

Die folgende Tabelle zeigt die Eignung jeder Fahrzeuginsassensitzposition für das Mitführen von Kindern bis zu einem Alter von 12 Jahren oder einer Körpergröße von 1,5 m (5 Fuß) sowie für den Einbau geeigneter Kinderrückhaltesysteme.

**Hinweis:** Die in den nachstehenden Tabellen enthaltenen Informationen treffen möglicherweise nicht auf alle Länder zu. Bei Zweifeln bezüglich des Typs und Einbaus von Kindersitzen sollte immer fachlicher Rat von einem Land Rover Vertragspartner bzw. autorisierten Servicebetrieb eingeholt werden.

Sitzposition	Gewichtsguppe (mit ungefährem Alter) gemäß der Angaben auf dem Kinderrückhaltesystem			
	0 = bis zu 10 kg (0–10 Monate)	0+ = bis zu 13 kg (0–18 Monate)	I = 9 bis 18 kg (9 Monate – 5 Jahre)	II und III = 15 bis 36 kg (4–12 Jahre)
Beifahrer	U	U	U	U
Rücksitze – 5-Sitzer	L	L	L	L
Sitze in der zweiten Reihe – 7-Sitzer	U	U	U	U
Sitze in der dritten Reihe	X	X	UF	UF

- U = Für Rückhaltesysteme universeller Art geeignet, die für diese Gewichtsklasse zugelassen sind.
- UF = Für vorwärts weisende Rückhaltesysteme universeller Art geeignet, die für diese Gewichtsklasse zugelassen sind.
- X = Für Kinder in dieser Gewichtsklasse nicht geeignet.
- L = Für bestimmte Kinderrückhaltesysteme geeignet (siehe die Tabelle zur Verwendung von Kindersitzen).

### Empfohlene Kindersitze

Größe/Alter des Kindes	Empfohlener Sitz
Gruppen 0 und 0+	Britax Cosy-Tot/Römer Baby Safe
Gruppe I	Britax/Römer Duo
Gruppe II und III	Britax Evolva 23 Ultra

**Hinweis:** Die gesetzlichen Bestimmungen zur sicheren Unterbringung von Kindern bei Autofahrten unterliegen Änderungen. Der Fahrer ist dafür verantwortlich, dass alle geltenden Bestimmungen eingehalten werden.

# Sicherheit von Kindern

## ISOFIX-Kindersitzpositionen

**Hinweis:** Für die beiden äußeren Sitzpositionen in der zweiten Reihe sind ISOFIX-Verankerungen vorhanden. ISOFIX-Kinderrückhaltesysteme dürfen nur an diesen Stellen unter Beachtung der Herstelleranweisungen befestigt werden.

Gewichtsguppe gemäß der Angaben auf dem Kinderrückhaltesystem	Größenklassen	Befestigung	Fahrzeug-ISOFIX-Positionen
Babytragetasche	F/G	ISO L1/L2	X
0 = bis zu 10 kg	E	ISO R1	IL
0+ = bis zu 13 kg	C/D/E	ISO R1/R2/R3	IL
I = 9–18 kg	C/D	ISO R2/R3	X
	A/B1/B	ISO F2/F2X/F3	IUF
II = 15–25 kg	–	–	–
III = 22–36 kg	–	–	–

- IUF = Für vorwärts weisende ISOFIX-Kinderrückhaltesysteme universeller Art geeignet, die für diese Gewichtsklasse zugelassen sind.
- IL = Für bestimmte ISOFIX-Kinderrückhaltesysteme in der nachstehenden Tabelle geeignet. Diese ISOFIX-Kinderrückhaltesysteme sind fahrzeugspezifisch, auf bestimmte Anwendungen eingeschränkt oder halbuniverseller Art.
- X = Die ISOFIX-Position ist nicht für ISOFIX-Kinderrückhaltesysteme in dieser Gewichtsguppe oder Größenklasse geeignet.

## Empfohlene ISOFIX-Kindersitze

ISOFIX-Position	Empfohlener Sitz
I	Britax Duo Plus ISOFIX
IL	Britax Cosy-Tot ISOFIX

# Sicherheit von Kindern

## ISOFIX-VERANKERUNGEN

### WARNUNG



ISOFIX-Kindersitze nicht auf der mittleren Rücksitzposition anbringen. Die Verankerungen sind nicht zur Befestigung eines ISOFIX-Kindersitzes in dieser Position vorgesehen. Ist der Kindersitz nicht korrekt befestigt, besteht im Falle eines Zusammenstoßes oder einer Vollbremsung ein beträchtliches Verletzungsrisiko für das Kind.



Die Verankerungen der Kinderrückhaltesysteme sind so ausgelegt, dass sie nur den Kräften widerstehen, die über korrekt eingebaute Kindersitze übertragen werden. Unter gar keinen Umständen dürfen sie für Sicherheitsgurte für Erwachsene, andere Gurte oder zur Befestigung von anderen Gegenständen im Fahrzeug verwendet werden.



Wenn eine Kopfstütze zur Befestigung eines Kindersitzes entfernt wird, muss sie stets sicher im Fahrzeug untergebracht werden. Eine lose im Fahrzeug liegende Kopfstütze kann bei einem plötzlichen Bremsvorgang oder einem Aufprall zu schweren bzw. tödlichen Verletzungen führen.

**Hinweis:** ISOFIX-Kinderrückhaltesysteme werden nur auf den Sitzen der zweiten Reihe angebracht.

A

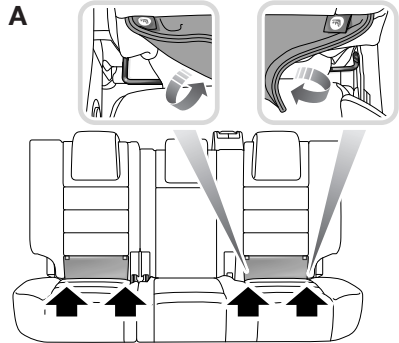

B

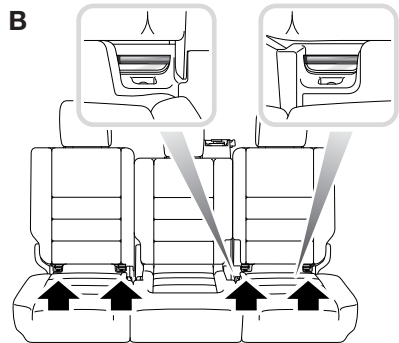

E80614

A. 5-Sitzer

B. 7-Sitzer

Die beiden äußeren Sitzpositionen der zweiten Reihe sind für die Aufnahme von ISOFIX-Rückhaltesystemen ausgelegt.



Das Symbol befindet sich auf einem Etikett, das in die Sitze eingnäht ist, um die Position der unteren ISOFIX-Verankerungen anzuzeigen.

# Sicherheit von Kindern

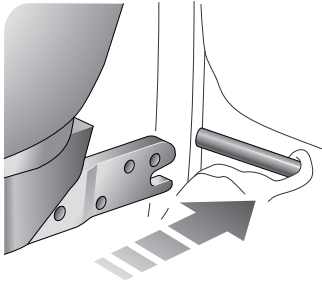

E80615

Einbau eines Kindersitzes mit einem ISOFIX-Rückhaltesystem:

1. Kopfstütze nach oben verschieben oder abnehmen.
2. Klettverschlussgurt abziehen, um Zugang zum ISOFIX-Verriegelungsmechanismus zu erhalten.
3. Kindersitz in den Verriegelungsmechanismus schieben.

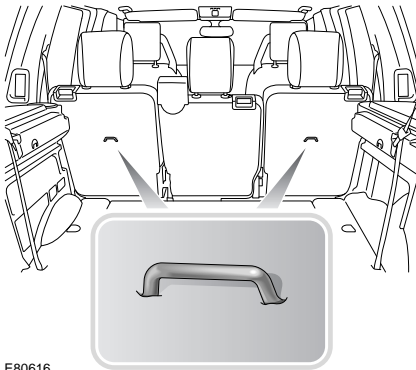

E80616

Jede Sitzposition, die zur Aufnahme von ISOFIX-Kinderrückhaltesystemen geeignet ist (siehe Abbildungen), ist mit oberen Verankerungen ausgestattet.

**Hinweis:** Immer sicherstellen, dass bei Vorhandensein einer oberen Halterung diese Halterung ordentlich befestigt und angezogen wird, da das für den maximalen Schutz des Kindes wesentlich ist.

Sobald der ISOFIX-Kindersitz eingebaut wurde, die Einbausicherheit prüfen, bevor ein Kind auf den Sitz gesetzt wird. Versuchen, den Kindersitz von einer Seite zur anderen zu drehen und ihn vom Sitz zu ziehen. Anschließend sicherstellen, dass sich die Verankerungen noch in korrekter Lage befinden.

## Halterungsgurtverankerungen (nur Australien)

### WARNUNG



Die Verankerungen der Kinderrückhaltesysteme sind so ausgelegt, dass sie nur den Kräften widerstehen, die über korrekt eingebaute Kindersitze übertragen werden. Unter gar keinen Umständen dürfen sie für Sicherheitsgurte für Erwachsene, andere Gurte oder zur Befestigung von anderen Gegenständen im Fahrzeug verwendet werden.



Wenn Halterungsgurte angebracht werden, immer die Anweisungen des Kindersitz- oder Kinderrückhaltesystemherstellers befolgen.



Bei Einbau eines Kindersitzes oder Rückhaltesystems immer den Halterungsgurt zwischen der Oberseite der Rückenlehne und der Unterseite der Kopfstütze hindurchführen.

## Anbringen der Halterungsgurte

1. Das Kinderrückhaltesystem in einer der Rücksitzpositionen sicher befestigen.
2. Den Halterungsgurt über die Sitzrückenlehne und unter der Kopfstütze durchführen.
3. Den Halterungsgurthaken an der Halterungsverankerung auf der Rückseite des Sitzes befestigen. Sicherstellen, dass der Halterungsgurthaken nicht verdreht ist. Siehe Abbildung.
4. Den Halterungsgurt gemäß den Anweisungen des Herstellers straffen, um zu verhindern, dass das Gurtband durchhängt.

# Sicherheit von Kindern

## Obere Verankerung des Kindersitzes (5-Sitzer)

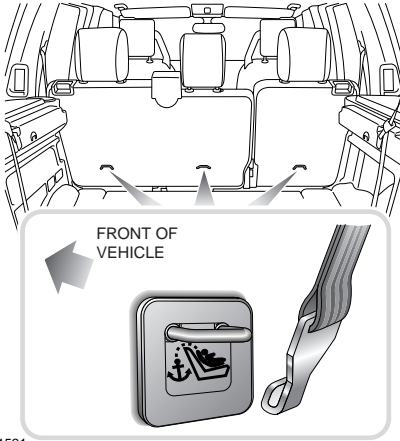

E81521

## Obere Verankerung des Kindersitzes (7-Sitzer)

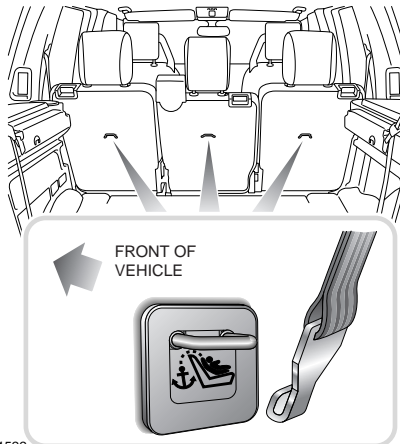

E81522

Auf den Sitzen der zweiten Reihe können bis zu drei Kindersitze untergebracht werden, die Halterungsgurt-Verankerungen erfordern.

Die Verankerungen befinden sich hinten an den Sitzgestellen der zweiten Reihe. Diese dienen zur Befestigung der Halterungsgurte von Kindersitzen oder Rückhaltesystemen.

## KINDERSITZERHÖHUNG

Sollte das Kind schon zu groß für einen Kindersitz, jedoch noch zu klein für einen Dreipunkt-Sicherheitsgurt sein, wird für maximale Sicherheit der Einsatz einer Sitzerrhöhung empfohlen. Die Anweisungen des Herstellers bezüglich Anpassung und Verwendung der Kindersitzerrhöhung befolgen und den Sicherheitsgurt entsprechend einstellen.

## KINDERSICHERUNGEN

### WARNUNG



Kinder niemals unbeaufsichtigt im Fahrzeug lassen. Andernfalls erhöht sich das Risiko für schwere bzw. tödliche Verletzungen.

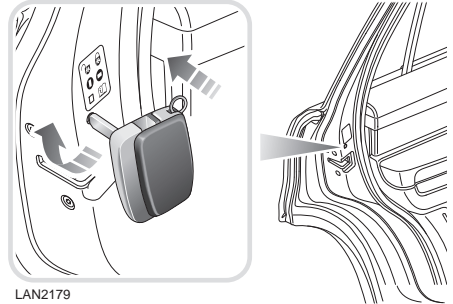

LAN2179

Die Hintertüren sind mit Kindersicherungen versehen.

Zum Aktivieren der Kindersicherung die Notfall-Schlüsselklinge in das Schlüsselloch stecken und nach außen drehen.

Die Hintertüren lassen sich bei aktivierter Kindersicherung vom Fahrzeuginneren aus nicht öffnen.

Zum Deaktivieren der Kindersicherung den Schlüssel nach innen drehen.