



Gewerbliche Schutzrechte  
Digitales Gründerzentrum Hof  
April 2017, Dr. Regina Bühl

# Patentzentrum Hof

## Übersicht

- Die öffentlichen Patentzentren Hof (seit 1910) und Nürnberg (seit 1877) sollen den Nutzern umfassende Informations- und Dienstleistungsangebote im Bereich des Patent-, Marken-, Muster- und auch Normenwesens bieten
- Früher LGA (Landesgewerbeanstalt)
- Die Patentzentren gehören zur jetzt zur TÜV Rheinland Consulting GmbH
- Wir möchten den Nutzern den Umgang mit Schutzrechten und Normen erleichtern und bieten hierfür PC-Arbeitsplätze für selbstständige Eigenrecherchen mit unserer umfassenden fachlichen Betreuung an
- Nutzer und -Auftraggeber sind freie Erfinder, Studenten, Ingenieure, Architekten, Patentanwälte, kleine und mittlere Unternehmen (KMU) bis hin zu Großunternehmen
- Zusammen mit Rechts- und Patentanwälten organisieren wir regelmäßige Informationsveranstaltungen sowie Erfinderberatungen (keine Rechtsberatung durch das Patentzentrum !)

# Patentzentren

- Es gibt in Deutschland rund 20 öffentliche Patentzentren, die sich meist in Ballungszentren befinden. Durch den Standort Hof profitieren speziell auch die gewerblichen und freiberuflichen Nutzer im nordbayerischen Raum
- Die Deutschen Patentinformationszentren sind anerkannte Kooperationspartner des Deutschen Patent- und Markenamtes



TÜV Rheinland Consulting GmbH  
Fabrikzeile 21  
95028 Hof  
Telefon: 09281 7375-52  
E-Mail: [regina.buehl@de.tuv.com](mailto:regina.buehl@de.tuv.com)  
Internet: [www.tuv.com/patente](http://www.tuv.com/patente)  
Öffnungszeiten:  
Mo-Do 8:00-16:00 Uhr  
Fr 8:00-12:00



# Dienstleistungen

- Recherche
- Überwachung
- Analyse
- Beratung

Partner:

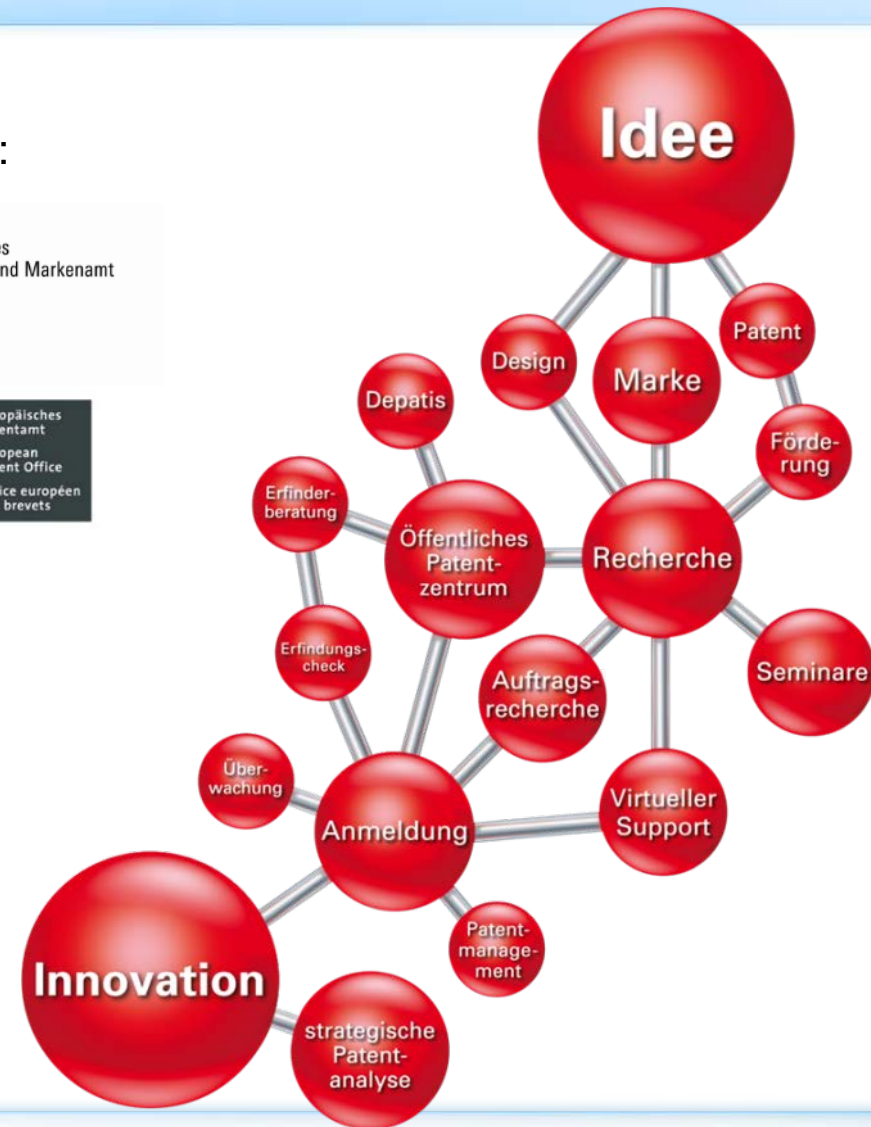

# Welche Schutzrechte gibt es ?

Produktdesign



Designschutz

Technische Lösung

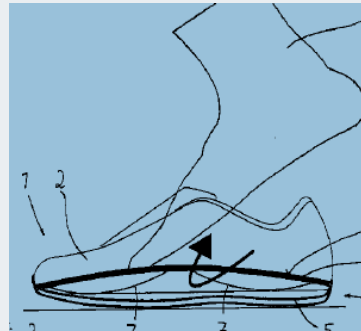

Patent ,  
Gebrauchsmuster

Firmenname

Produktname

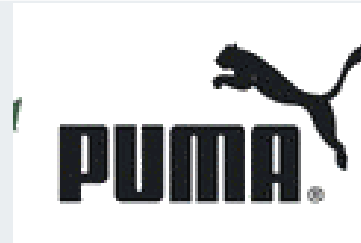

Marke

# Gewerbliche Schutzrechte, Überblick

## ▪ **Registrierte Rechte**

- Patente → für technische Erfindungen
- Gebrauchsmuster → für technische Erfindungen ohne Verfahren
- Designschutz → für Designs
- Marken → für Waren- und Dienstleistungsbezeichnungen
- Halbleiterschutz → für Mikrochips
- Sortenschutz → für Pflanzen

## ▪ **Nicht eingetragene Rechte**

- Urheberrecht → für künstlerische und wissenschaftliche Werke
- Wettbewerbsrecht → gegen unlautere Wettbewerbshandlungen

# Warum Schutzrechte?

- Nachahmungsfreiheit  Geistiges Eigentum
- Verletzung von Schutzrechten ist strafbar
- Sicherung eigener Ideen mit gewerblichen Schutzrechten, um gegen Nachahmer vorzugehen
- Erhalt und Steigerung der Wettbewerbsfähigkeit
- Initiierung eines technischen Fortschritts
- Verletzung weiterer Spezialgesetze (z.B. UWG)

# Wirkung von Schutzrechten – das Verbotungsrecht





# Patente

- Schutz auf **technische Erfindungen**, die:
  - weltweit neu sind
  - auf einer erfinderischen Tätigkeit beruhen
  - gewerblich anwendbar sind
- Gewerbliches Schutzrecht, das dem Patentinhaber für maximal 20 Jahre das ausschließliche Recht gibt, über seine Erfindung zu verfügen. Niemand sonst darf das geschützte Produkt im betreffenden Land:
  - herstellen
  - anbieten
  - in Verkehr bringen
  - Ein- und ausführen



# Patente

- Patente können für Erfindungen aus allen Bereichen der Technik erteilt werden, außer auf:
  - bloße Entdeckungen
  - wissenschaftliche Theorien
  - mathematische Methoden
  - Pläne, Regeln und Verfahren für gedankliche Tätigkeiten
  - Spiele
  - geschäftliche Tätigkeiten z. B. Organisationsmodelle
- Die Anmeldung erfolgt beim Amt. Einzureichen sind:
  - das amtliche Anmeldeformular
  - Die Beschreibung der Erfindung (umfassend) mit ausformulierten Schutzansprüchen und eventuell Zeichnungen oder Skizzen
  - Prüfungsantrag (kann innerhalb von bis zu sieben Jahren gestellt werden)

# Gebrauchsmuster

- Schutz auf technische Erfindungen, die:
  - neu sind
  - gewerblich anwendbar sind
  - auf einem erfinderischen Schritt beruhen
- Das Gebrauchsmuster ist für alle Bereiche der Technik offen, für die auch Patentschutz möglich ist. **Nicht geschützt werden können:**
  - Verfahren (Herstellungsverfahren)
  - Verwendungen
- Schutzzumfang ähnlich wie das Patent, jedoch nur 10 Jahre

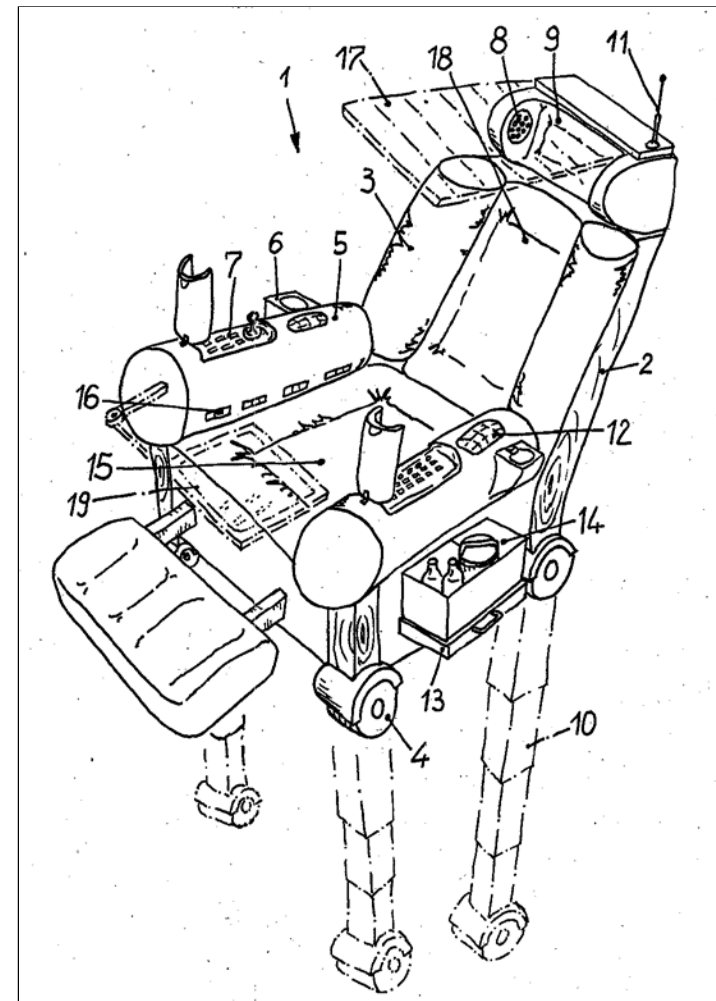

Beispiel Bayreuth

# Gebrauchsmuster

- Kostengünstig, daher oft als „Patent des kleinen Mannes“ bezeichnet
- Gebrauchsmusteranmeldungen müssen schriftlich mit einer Beschreibung der Erfindung beim Amt eingereicht werden.
- Da hier - anders als beim Patent - nicht geprüft wird, ob der Gegenstand der Anmeldung neu und erfinderisch ist, kann der Anmelder bereits nach zwei bis drei Monaten gegen eine geringe Gebühr ein eingetragenes Gebrauchsmuster erhalten
- Eine eingehende, alle Schutzvoraussetzungen umfassende Prüfung findet erst dann statt, wenn ein Dritter sich mit einem Löschungsantrag gegen das Gebrauchsmuster wendet
- Ein freiwilliges Rechercheverfahren kann beantragt werden um Sicherheit bezüglich der Rechtsbeständigkeit des Gebrauchsmusters zu bekommen
- Erfindungshöhe muss nicht ganz so hoch sein, wie beim Patent
- Als Prioritätsanmeldung für Patente im In- und Ausland nutzbar
- Kann aus einer Patentanmeldung abgezweigt werden

# SI-EISBLOCK



(10) DE 20 2009 016 801 U1 2010.04.29

(12)

## Gebrauchsmusterschrift

(21) Aktenzeichen: 20 2009 016 801.8  
(22) Anmeldetag: 11.12.2009  
(47) Eintragungstag: 25.03.2010  
(43) Bekanntmachung im Patentblatt: 29.04.2010

(51) Int. Cl.: F25C 1/24 (2006.01)  
F25D 3/06 (2006.01)

(73) Name und Wohnsitz des Inhabers:  
Limmer, Stefan, 95326 Kulmbach, DE

Die folgenden Angaben sind den vom Anmelder eingereichten Unterlagen entnommen

(54) Bezeichnung: Gefrierform zur Eisblockherstellung zum Kühlen von Flaschenhälsen in Getränkekästen



Geform (1)



Geform (2)

(57) Hauptanspruch: Gefrierform dadurch gekennzeichnet, dass sie die Außenmaße hat wie die Innenmaße des Getränkekastens

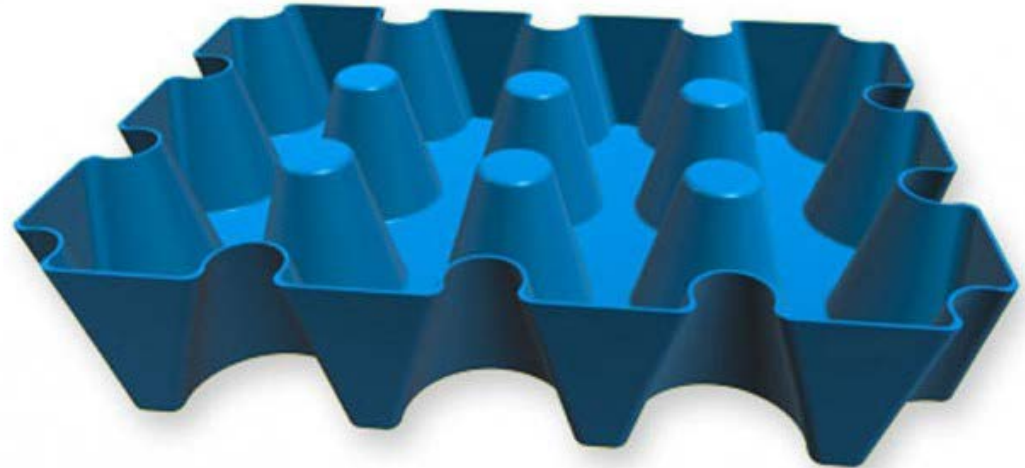



# Die 7 Todsünden des Erfinders

1. Die Lösung ist komplexer als das Problem.

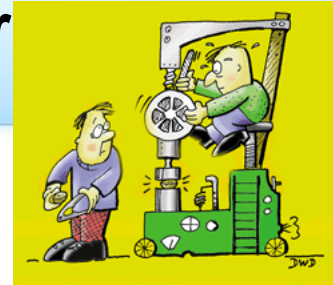

© EPO



US006293874B1

(12) **United States Patent**  
**Armstrong**

(10) **Patent No.: US 6,293,874 B1**  
(45) **Date of Patent: Sep. 25, 2001**

(54) **USER-OPERATED AMUSEMENT APPARATUS FOR KICKING THE USER'S BUTTOCKS**

*Primary Examiner*—Joe H. Cheng  
*Assistant Examiner*—Kim T. Nguyen  
(74) *Attorney, Agent, or Firm*—Pitts & Brittan, P.C.

(76) **Inventor: Joe W. Armstrong, 306 Kingston St., Lenoir, TN (US) 37771-2408**

(57) **ABSTRACT**

(\*) **Notice:** Subject to any disclaimer, the term of this patent is extended or adjusted under 35 U.S.C. 154(b) by 0 days.

An amusement apparatus including a user-operated and controlled apparatus for self-infliction of repetitive blows to the user's buttocks by a plurality of elongated arms bearing flexible extensions that rotate under the user's control. The apparatus includes a platform foldable at a mid-section, having first post and second upstanding posts detachably mounted thereon. The first post is provided with a crank positioned at a height thereon which requires the user to bend forward toward the first post while grasping the crank with both hands, to prominently present his buttocks toward the second post. The second post is provided with a plurality of rotating arms detachably mounted thereon, with a central axis of the rotating arms positioned at a height generally level with the user's buttocks. The elongated arms are propelled by the user's movement of the crank, which is operatively connected by a drive train to the central axis of the rotating arms. As the user rotates the crank, the user's buttocks are paddled by flexible shoes located on each outboard end of the elongated arms to provide amusement to the user and viewers of the paddling. The amusement apparatus is foldable into a self-contained package for storage or shipping.

(21) **Appl. No.: 09/477,175**

(22) **Filed: Jan. 4, 2000**

(51) **Int. CL<sup>7</sup> ..... A63H 37/00**

(52) **U.S. CL ..... 472/51; 472/55**

(58) **Field of Search ..... 472/51, 55, 137; 482/51, 72, 148**

(56) **References Cited**

**U.S. PATENT DOCUMENTS**

654,611	7/1900	De Moulin .	
920,837	5/1909	De Moulin .	
953,411	3/1910	De Moulin .	
966,935	8/1910	Mamaux .	
976,851	11/1910	De Moulin .	
1,175,372	3/1916	Newcomb .	
4,457,100 *	7/1984	Nightingale .....	446/333
5,785,601 *	7/1998	Kubsheski et al. ....	472/135

\* cited by examiner

**14 Claims, 7 Drawing Sheets**

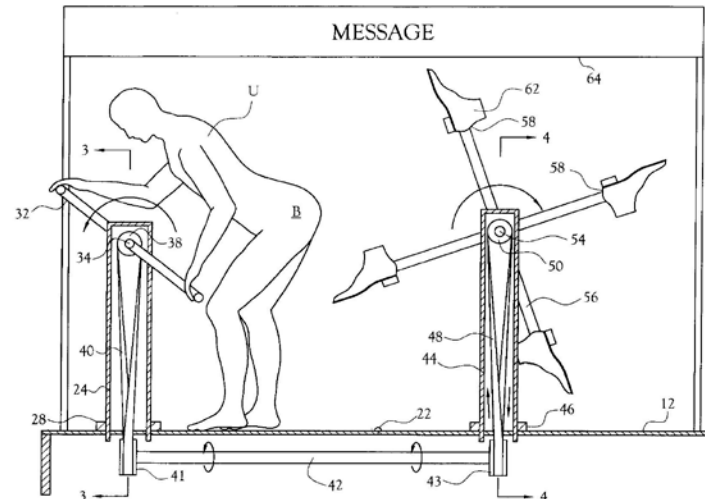

# UNITED STATES PATENT OFFICE.

JAMES A. WILLIAMS, OF FREDONIA, TEXAS.

## ANIMAL-TRAP.

SPECIFICATION forming part of Letters Patent No. 269,766, dated December 26, 1882.

Application filed August 21, 1882. (No model.)

To all whom it may concern:

Be it known that I, JAS. ALEXANDER WILLIAMS, of Fredonia, in the county of San Saba and State of Texas, have invented certain new and useful Improvements in Animal-Traps; and I do hereby declare the following to be a full, clear, and exact description of the invention, such as will enable others skilled in the art to which it pertains to make and use it, reference being had to the accompanying drawing, which forms part of this specification.

My invention relates to an improvement in animal-traps; and it consists in the combination of a suitable frame upon which a revolver or pistol is secured, a treadle which is secured to the front end of this frame, and a suitable spring and levers, by which the fire-arm is discharged when the animal steps upon the treadle, as will be more fully described hereinafter.

The object of my invention is to provide a means by which animals which burrow in the ground can be destroyed, and which trap will give an alarm each time that it goes off, so that it can be reset.

The accompanying drawing represents the side elevation of my invention complete.

A represents a suitable board, from which rises the three standards B, upon which the revolver or pistol U is supported in position. Pivoted to the middle standard is the lever D, and fastened in any suitable manner to the front end of this lever is the rod G, which extends backward and bears against the trigger of the fire-arm. Bearing upon the rear end of the lever D is a suitable spring, H, which will throw the front end of the lever D upward as soon as the lever is left free to move, and in throwing up the front end of the lever D the rod connected thereto is forced backward, so

as to push back the trigger. Secured to the front end of the board A is a suitable spring-actuated treadle, I, the rear end of which forms a trigger to catch over the front end of the lever D. This treadle is first made to catch over the front end of the lever D, which sets the trap, and then the treadle is forced into the animal's hole or burrow. The animal, in coming out, steps upon the treadle and presses the treadle down, which releases the lever, when the spring immediately causes the lever to fly upward and the rod then forces back the trigger and causes the fire-arm to go off, killing the animal that is in front of it.

This invention may also be used in connection with a door or window, so as to kill any person or thing opening the door or window to which it is attached.

I am aware that burglar-alarms of various kinds have been used, and which have been connected to windows and doors in such a manner that the opening of the window or door causes a pressure upon a lever which discharges a fire-arm; but in no case have the parts been arranged and combined as here shown and described.

Having thus described my invention, I claim—

The combination of a suitable frame provided with standards, a fire arm, the lever D, having the rod connected to its front end to operate the trigger, a spring, and a treadle which forms a trigger, substantially as shown and described.

In testimony whereof I affix my signature in presence of two witnesses.

JAMES ALEXANDER WILLIAMS.

Witnesses:

JOHN CALDWELL CALHOUN,  
BASSIL MANLY BUNTYE.

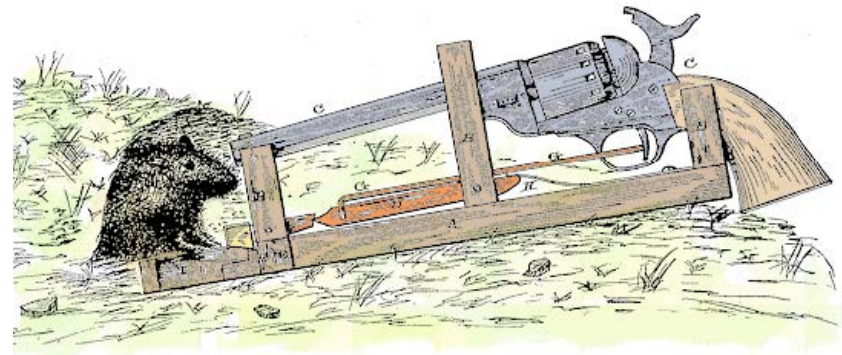

# Die 7 Todsünden des Erfinders

1. Die Lösung ist komplexer als das Problem.

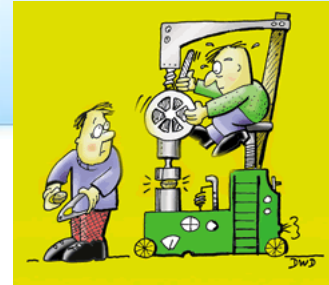

2. Die Erfindung wird nicht bis zur Patentanmeldung geheim gehalten.



3. Die Erfindung ist nicht neu.



4. Der Erfinder hat das Problem nicht genau untersucht.



(19) Bundesrepublik Deutschland  
Deutsches Patent- und Markenamt

(10) DE 20 2005 004 419 U1 2005.06.30

(12)

## Gebrauchsmusterschrift

(21) Aktenzeichen: 20 2005 004 419.9  
(22) Anmeldetag: 18.03.2005  
(47) Eintragungstag: 25.05.2005  
(43) Bekanntmachung im Patentblatt: 30.06.2005

(51) Int. Cl.: A42B 1/00  
A42B 3/00

(73) Name und Wohnsitz des Inhabers:  
Garmhausen, Stephen, Brooklyn, N.Y., US

(74) Name und Wohnsitz des Vertreters:  
Canzler & Bergmeier, Patentanwälte, 85055  
Ingolstadt

Die folgenden Angaben sind den vom Anmelder eingereichten Unterlagen entnommen

(54) Bezeichnung: Fleischhelm

(57) Hauptanspruch: Fleischhelm (3) zur Verwendung als Kopfbedeckung, welche zumindest teilweise aus Tierfleisch besteht.

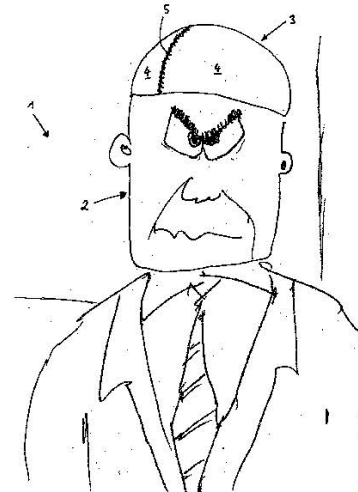



# Die 7 Todsünden des Erfinders

1. Die Lösung ist komplexer als das Problem.

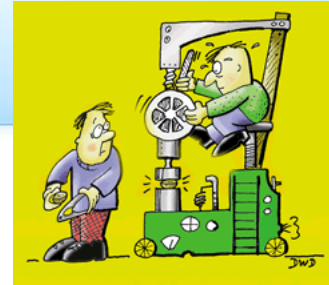

2. Die Erfindung wird nicht bis zur Patentanmeldung geheim gehalten.



3. Die Erfindung ist nicht neu.



4. Der Erfinder hat das Problem nicht genau untersucht



5. Keiner will sie haben.

© EPO

16 BUNDESREPUBLIK  
DEUTSCHLAND



DEUTSCHES  
PATENTAMT

17 **Offenlegungsschrift**  
10 **DE 196 50 153 A 1**

5 Int. Cl.<sup>6</sup>:  
**A 41 B 11/00**  
A 41 B 11/06

21 Aktenzeichen: 196 50 153.9  
22 Anmeldetag: 4. 12. 96  
43 Offenlegungstag: 25. 6. 98

DE 196 50 153 A 1

11 Anmelder:  
Aitl, Martina, 76275 Ettlingen, DE  
14 Vertreter:  
Zahn, R., Dipl.-Ing., Pat.-Anw., 76229 Karlsruhe

17 Erfinder:  
gleich Anmelder  
5 Für die Beurteilung der Patentfähigkeit in Betracht  
zu ziehende Druckschriften:  
DE-OS 22 32 675

**Die folgenden Angaben sind den vom Anmelder eingereichten Unterlagen entnommen**

54 Strumpfhose mit einem Hosenteil und daran angeformten Strümpfen

57 Es wird eine Strumpfhose mit einem Hosenteil und daran angeformten Strümpfen vorgeschlagen, bei der drei Strümpfe ausgebildet sind.  
Die Strümpfe sind gleichzeitig ausgebildet und in einer Reihe nebeneinander angeordnet.  
Zwischen dem mittleren Strumpf und dem links bzw. rechts davon angeordneten Strumpf ist jeweils ein Zwickel (Schritteil) ausgebildet.

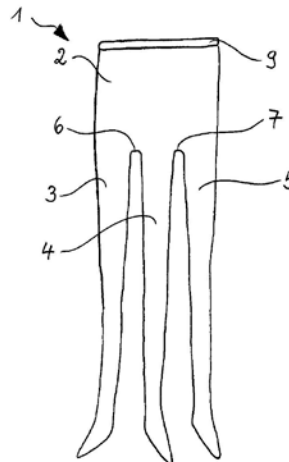

E 196 50 153 A 1

# Die 7 Todsünden des Erfinders

1. Die Lösung ist komplexer als das Problem.

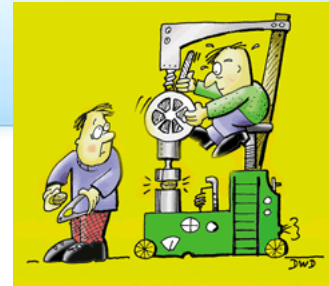

2. Die Erfindung wird nicht bis zur Patentanmeldung geheim gehalten.



3. Die Erfindung ist nicht neu.



4. Der Erfinder hat das Problem nicht genau untersucht



5. Keiner will sie haben.



6. Die Erfindung geheim zuhalten ist sicherer als eine Patentanmeldung.

© EPO

# Die 7 Todsünden des Erfinders

1. Die Lösung ist komplexer als das Problem.

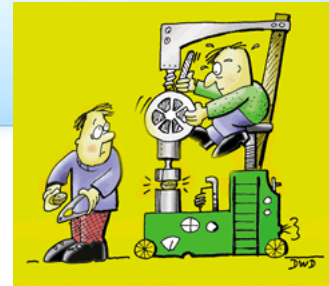

2. Die Erfindung wird nicht bis zur Patentanmeldung geheim gehalten.



3. Die Erfindung ist nicht neu.



4. Der Erfinder hat das Problem nicht genau untersucht



5. Keiner will sie haben.

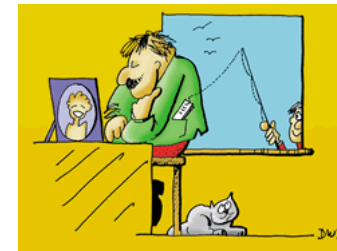

6. Die Erfindung geheim zu halten ist sicherer als eine Patentanmeldung.



7. Der Erfinder hat eine unrealistische Vorstellung vom Wert der Erfindung.

© EPO

# Statistik Markenmeldungen

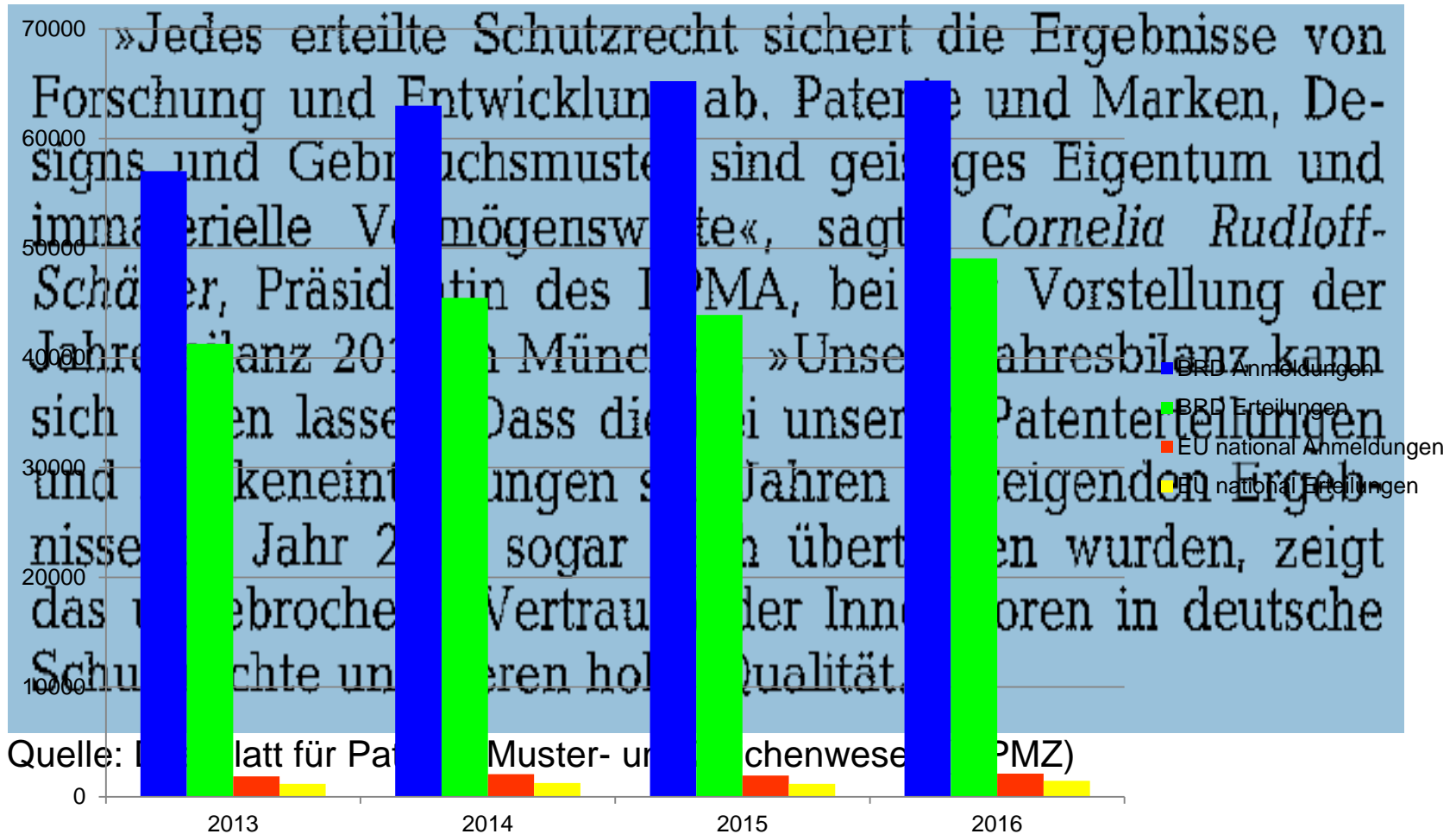



# Marke



Deutsches  
Patent- und Markenamt

## Informationen

zur Marke 508081, Stand 04.05.2012

Die Marke mit der Registernummer **508081** ist mit den folgenden Angaben in das Register des Deutschen Patent- und Markenamts eingetragen.

Die Schutzdauer der Marke beginnt mit dem Anmeldetag und endet am 31.05.2016. Eine Verlängerung um jeweils 10 Jahre ist gemäß § 47 Markengesetz möglich.

### Informationen zur Marke 508081, Stand: 04.05.2012

[-----] **Datenbestand:** DE

[111] **Registernummer:** 508081

[210] **Altes Aktenzeichen:** A27262

[540] **Wiedergabe der Marke**

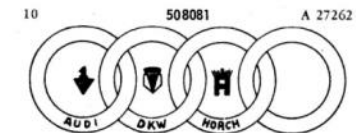

[550] **Markenform:** Wort-Bildmarke

[220] **Anmeldetag:** 26.05.1936

[151] **Tag der Eintragung im Register:** 28.02.1939

[156] **Verlängerung der Schutzdauer:** 01.06.2006

[730] **Inhaber:** Audi AG, 85045 Ingolstadt, DE

[750] **Zustellschrift:** AUDI AG Patentabteilung, 85045 Ingolstadt

[511] **Klasse(n) Nizza:** 12, 07

[531] **Bildklasse(n) (Wien):** 24.09.02, 24.15.01, 26.01.04, 26.01.06, 26.02.03, 26.03.24, 26.05.01, 27.05.01, 27.07.01

[-----] **Aktenzustand:** Marke eingetragen

[180] **Schutzendedatum:** 31.05.2016

[450] **Tag der Veröffentlichung:** 15.09.1953

[510] **Waren- / Dienstleistungsverzeichnis:**

**Klasse(n) Nizza:** 07, 12

**Begriffe:** Bremsbeläge aus Asbest, Werkzeuge (Maschinenwerkzeuge), Werkzeugteile (soweit in Klasse 7 enthalten), Beschläge (Wagenbeschläge), Ketten (soweit in den Klassen 7 und 12 enthalten), Glocken (Fahradglocken), Land-, Luft- und Wasserfahrzeuge, Kraftwagen, Fahrräder, Fahrzeugteile, Motorräder, Motorboote, Motorschlitten, Karosserien, Draisinen und deren Teile, Motorlokomotiven, Dampflokomotiven, Schlepper, Zugwagen, Lastwagen, Sprengwagen mit und ohne Kehrmaschinen, Motoromnibusse, Fallschirme, Ballonfüllvorrichtungen, Bootsriemen, Blendschutzvorrichtungen für Fahrzeuge, Wagenheber (Maschinen), Diebstahlsicherungen (soweit in Klasse 12 enthalten), Kühlerverschraubungen, Reifenschutzhüllen, Stoßstangen, elektrische und mechanische Scheibenwischer, Fahrräder mit

# Marken

- Kennzeichen für Waren und Dienstleistungen. Sie dienen dazu, Waren und Dienstleistungen eines Unternehmens von denen anderer Unternehmen zu unterscheiden.
- Schutzfähig sind grafisch darstellbare Zeichen. Daraus ergeben sich im Wesentlichen folgende Markenformen:
  - Wortzeichen
  - Bildzeichen oder Wort- und Bildzeichen
  - Kennfäden
  - Hörzeichen
  - dreidimensionale Gestaltungen
  - Farben
  - Geruchsmarken
  - Hologramme

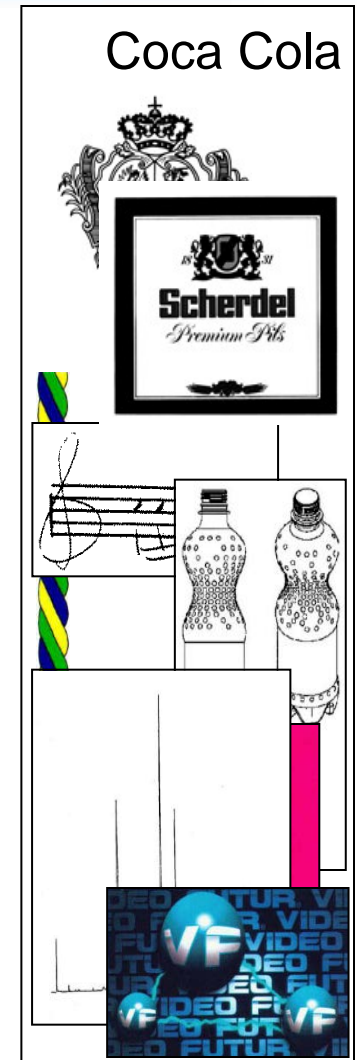

# Marken

- Die Schutzdauer einer Marke beträgt zehn Jahre und ist beliebig oft verlängerbar.
- Eine Marke wird eingetragen, wenn keine absoluten Schutzhindernisse entgegenstehen. Nicht eintragbar sind:
  - Zeichen oder Angaben, die die angemeldeten Waren oder Dienstleistungen beschreiben
  - nicht unterscheidungsfähige Zeichen
  - Hoheitszeichen
  - Ortsbezeichnungen
- Mit der Eintragung erhält der Inhaber der Marke ein ausschließliches Recht. Er kann Dritten untersagen, ein mit der Marke identisches oder verwechselbar ähnliches Zeichen für identische oder ähnliche Waren oder Dienstleistungen zu benutzen und gegebenenfalls Schadensersatz und Vernichtung verlangen

# Marken

- Schutz von Produkt- und Firmennamen für vorher festgelegte Waren und Dienstleistungsbereiche (entsprechend der Nizza-Klassifikation)
- Schutzvoraussetzungen:
  - Grafisch darstellbar
  - Keine reine Beschreibung der Ware oder Dienstleistung
  - Unterscheidungskraft
  - Neuheit nicht erforderlich
- Beginn des Schutzes: mit der Eintragung ins Register
- Prüfung: nach Eintragungshindernissen (siehe oben), aber nicht nach älteren Rechten
- Neuheitsschonfrist: entfällt
- Laufzeit: unbegrenzt (Verlängerung im 10-Jahresrhythmus)
- Gebühren bei deutschen Marken:
  - Anmeldung: 300,00 € (Papier) + 100,00 € für jede weitere Nizza-Klasse

# Marke: Besonderheiten

- Marke an Nizza Klassen gebunden
- Schutzdauer 10 Jahre, beliebig verlängerbar
- Neuheit ist keine Eintragungsvoraussetzung, aber Prüfung durch Dritte
- Keine reine Beschreibung der Ware oder Dienstleistung
- ....



# Beschreibende Angaben

Wortmarken, die Merkmale der Waren oder Dienstleistungen zu beschreiben, z.B.:

- die Art („Hammer“ für Werkzeug)
- die Beschaffenheit („rostfrei“ für Werkzeug)
- die geografische Herkunft („Hof“)
- den Inhalt („Superbikes“ für Zeitschriften)
- die Bestimmung („AUFS BROT“ für Margarine)

# Fehlende Unterscheidungskraft

Unterscheidungskraft bei Wort-/Bildmarken durch die grafische Gestaltung?

- Gestaltung muss über gebräuchliche werbeübliche Gestaltungen hinausgehen
- Gestaltung darf nicht lediglich beschreibende Aussage betonen

Nicht unterscheidungskräftig	Unterscheidungskräftig
 <p>Flavour and aroma</p> <p>a.</p>	 <p>F!avOur and ArOma</p>

Quelle: Gemeinsame Mitteilung zur Gemeinsamen Praxis zur Unterscheidungskraft Wort-/ Bildmarken mit beschreibenden/ nicht unterscheidungskräftigen Wörtern, abrufbar unter: <https://www.dpma.de/docs/marke/cp3ccde.pdf>

# Nizza Klassifikation

z.B.

- [24] Webstoff und Textilwaren, soweit in Klasse 24 enthalten; Bett- und Tischdecken.
- [25] Bekleidungsstücke, Schuhwaren, Kopfbedeckungen.
- [32] Biere; Mineralwässer und kohlensäurehaltige Wässer und andere alkoholfreie Getränke; Fruchtgetränke und Fruchtsäfte; Sirupe und andere Präparate für die Zubereitung von Getränken.
- [33] Alkoholische Getränke (ausgenommen Biere).
- [34] Tabak; Raucherartikel; Streichhölzer.
- [35] Werbung; Geschäftsführung; Unternehmensverwaltung; Büroarbeiten.
- [36] Versicherungswesen; Finanzwesen; Geldgeschäfte; Immobilienwesen.
- [37] Bauwesen; Reparaturwesen; Installationsarbeiten.

Für weitere Informationen nutzen Sie die [Hilfe](#) zur Einsteigerrecherche.

Bitte beachten Sie, dass sich das Suchfeld "Wiedergabe der Marke" grundsätzlich auf Wortmarken bezieht. Eine phonetische Ähnlichkeitsrecherche ist ausgeschlossen.

Informationen zu Klassifikationen finden Sie unter: [international harmonisierte Klassifikation für Waren und Dienstleistungsbegriffe](#), [Wiener-Bildklassifikation \(PDF\)](#)

### Recherche formulieren

Datenbestand:  nationale Marken  Gemeinschaftsmarken  internationale

Wiedergabe der Marke:  ? z.B. DPMaregister

Registernummer/Aktenzeichen:  ? z.B. 30705082

Beginn Widerspruchsfrist:  ? z.B. 17.05.2013

Markenform:  ? z.B. Wort-/Bildmarke

Anmelder/Inhaber:  ? z.B. Bundesrepublik De

Klasse(n) Nizza:  oder  oder  ? z.B. 9

Bildklasse(n) (Wien):  ? z.B. 26.13.01

Waren/Dienstleistungen:  ? z.B. Software

4	<input type="checkbox"/>	DE	<a href="#">1012238</a>	21	1 012 238 E 21404/21 Wz 	Akte vernichtet	Erste Bayreuther Porzellanfabrik Walküre Siegm. Paul Meyer GmbH, 95445 Bayreuth, DE
5	<input type="checkbox"/>	DE	<a href="#">1118426</a>	21	1 118 426 E 26861/21 Wz  Walküre	Akte vernichtet	Erste Bayreuther Porzellanfabrik Walküre Siegm. Paul Meyer GmbH, 95445 Bayreuth, DE
6	<input type="checkbox"/>	DE	<a href="#">300070136</a>			Marke eingetragen	Erste Bayreuther Porzellanfabrik Walküre Siegm. Paul Meyer GmbH, 95445 Bayreuth, DE
7	<input type="checkbox"/>	DE	<a href="#">397332130</a>		alküre	Marke eingetragen	Fa. H. Hachmann, 25355 Barmstedt, DE
8	<input type="checkbox"/>	DE	<a href="#">306586487</a>		Walküre	Marke eingetragen	Mediatex GmbH, 15749 Mittenwalde, DE
9	<input type="checkbox"/>	DE	<a href="#">302363173</a>		OPERATION WALKÜRE	Akte vernichtet	Wisuschil, Andreas, 83059 Kolbermoor, DE



Auswahl anzeigen

540	Wiedergabe der Marke	WM	
550	Markenform	MF	Wort-Bildmarke
220	Anmeldetag	AT	02.02.2000
151	Tag der Eintragung im Register	ET	15.03.2000
156	Verlängerung der Schutzdauer	VBD	01.03.2010
730	Inhaber	INH	Erste Bayreuther Porzellanfabrik Walküre Siegm. Paul Meyer GmbH, 95445 Bayreuth, DE
740	Vertreter	VTR	Meissner, Bolte & Partner, 90402 Nürnberg, DE
750	Zustellanschrift	ZAN	Patentanwälte Meissner, Bolte & Partner, Bankgasse 3, 90402 Nürnberg
511	Klasse(n) Nizza	KL	21, 34
531	Bildklasse(n) (Wien)	WBK	24.01.15, 24.09.03, 27.05.09
	Aktenzustand	AST	Marke eingetragen
180	Schutzendedatum	VED	29.02.2020
450	Tag der Veröffentlichung	VT	13.04.2000
510	Waren- / Dienstleistungsverzeichnis	WDV	Porzellangeschirr; kleine Porzellangefäße, insbesondere Vasen, Schalen, Dosen, Krüge oder Aschenbecher; Haushaltswaren aus Porzellan, insbesondere Kerzenhalter und Figuren



Position	Verfahrensart	Verfahrensstand	EDV-Erfassungstag	Veröffentlicht im Markenblatt vom	Alle Details anzeigen
1	Anmeldeverfahren	Marke eingetragen	15.03.2000		<a href="#">Detail anzeigen</a>
2	Widerspruchsverfahren	Marke ohne Widerspruch eingetragen	15.03.2000		<a href="#">Detail anzeigen</a>



**Marke eingetragen**  
**Stand am: 26.10.2015**

[Zurück zur Einsteigerrecherche](#) [Zurück zur Trefferliste](#)

Registerauskunft 7 von 9 anzeigen |< < > >|

**Stammdaten** [Details schließen](#)

INID	Kriterium	Feld	Inhalt
	Datenbestand	DB	DE
111	Registernummer	RN	39733213
210	Aktenzeichen	AKZ	397332130
540	Wiedergabe der Marke	WM	Walküre
550	Markenform	MF	Wortmarke
220	Anmeldetag	AT	15.07.1997
151	Tag der Eintragung im Register	ET	08.09.1997
156	Verlängerung der Schutzdauer	VBD	01.08.2007
730	Inhaber	INH	Fa. H. Hachmann, 25355 Barmstedt, DE
750	Zustellanschrift	ZAN	Baumschule H. Hachmann, Brunnenstr. 68, 25355 Barmstedt
511	Klasse(n) Nizza	KL	<b>31</b>
	Aktenzustand	AST	Marke eingetragen
180	Schutzendedatum	VED	31.07.2017
450	Tag der Veröffentlichung	VT	10.10.1997
510	Waren- / Dienstleistungsverzeichnis	WDV	Klasse(n) Nizza 31: Rhododendron

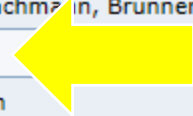

### Marke eingetragen Stand am: 26.10.2015

[Zurück zur Einsteigerrecherche](#) [Zurück zur Trefferliste](#)

Registerauskunft 8 von 9 anzeigen |< < > >|

#### Stammdaten [Details schließen](#)

INID	Kriterium	Feld	Inhalt
	Datenbestand	DB	DE
111	Registernummer	RN	30658648
210	Aktenzeichen	AKZ	306586487
540	Wiedergabe der Marke	WM	Walküre
550	Markenform	MF	Wortmarke
220	Anmeldetag	AT	21.09.2006
151	Tag der Eintragung im Register	ET	16.01.2007
730	Inhaber	INH	Mediatex GmbH, 15749 Mittenwalde, DE
750	Zustellanschrift	ZAN	Mediatex GmbH, Nuthestr. 1, 15749 Mittenwalde
	Version der Nizza-Klassifikation		NCL8
511	Klasse(n) Nizza	KL	25, 16, 24
	Aktenzustand	AST	Marke eingetragen
180	Schutzendedatum	VED	30.09.2016
450	Tag der Veröffentlichung	VT	16.02.2007
	Beginn Widerspruchsfrist	BWT	16.02.2007

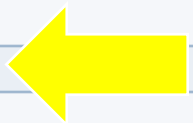

DPMAREgister			
	Datenbestand	DB	EM
111/210	Nummer der Marke	AKZ/RN	010330595
540	Wiedergabe der Marke	WM	
	Wortlaut der Marke	WM	Walküre made in Germany
	Erlangte Unterscheidungskraft		Nein
270	Erste Sprache		Deutsch
270	Zweite Sprache		Englisch
550	Markenform	MF	Dreidimensionale Marke
550	Markenform Gemeinschaftsmarken	HABMMF	Dreidimensionale Marke
551	Kollektivmarke	KM	Nein
571	Markenbeschreibung	BM	Die Tassenform besteht aus einem schlanken, hohen, skulpturalen, ovalen Tassencorpus, an der ein schräger, langgezogener, schmaler Henkel mit einem ovalen Durchbruch angebracht ist. Der Henkel ist ein in sich geschlossenes Element und als geschlossenes Element an der oberen Hälfte des Tassencorpus angebracht.
220	Anmeldetag	AT	11.10.2011
151	Tag der Eintragung im Register	ET	27.02.2012
730	Inhaber	INH	Erste Bayreuther Porzellanfabrik Walküre Siegm. Paul Meyer GmbH, 95445, BAYREUTH, DE
740	Vertreter	VTR	BRFHM & V. MOERS RECHTSANWÄLTE UND STEUERBERATER

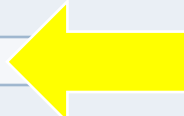

# Warum Markenrecherche?

## Löschung wegen älterer Rechte

- Besitzt ein Dritter ältere Rechte an einer Marke, so kann dieser innerhalb einer 3-monatigen Frist ab Veröffentlichung der neueren Marke gegen die Eintragung mit der Begründung Widerspruch beim DPMA einlegen, dass er Inhaber der Marke mit älterem Zeitrang ist.
- Nach Ablauf der vorgenannten 3-monatigen Frist kann der Inhaber einer Marke mit älterem Zeitrang die Löschung der Marke wegen Nichtigkeit im Klageverfahren begehren (§ 51 Abs.1 MarkenG).
- Sollte ein Dritter über ein prioritätsälteres Recht verfügen, muss die Marke gelöscht werden.  
Hierbei ist für die beanspruchten Waren und Dienstleistungen unabhängig voneinander zu prüfen, ob eine Verwechslungsgefahr gemäß § 9 MarkenG vorliegt.
- Sollte eine Verwechslungsgefahr nach § 14 MarkenG vorliegen, ist die jüngere Marke zu löschen.
- Liegt eine Verwechslungsgefahr nur für einen Teil der Waren oder Dienstleistungen vor, findet eine Teillöschung statt (§ 51 Abs. 5 MarkenG).

# Marken-Datenbanken und -recherchen

- Suche nach Markenrechten in Deutschland
  - Um Markenrechte in Deutschland zu ermitteln, muss man in den Daten folgender Ämter suchen:
    - Deutschen Patent- und Markenamt (DE)
    - Amt für die Harmonisierung des Binnenmarkts (EU)
    - World Intellectual Property Organization, kurz WIPO (IR)
- Suche für die EU und andere Länder
  - Wie vorher, plus nationale Markenmeldungen in den einzelnen Mitgliedsstaaten und Nicht-EU-Ländern (FR, GB, AT... Sowie US, JP etc.)

# Marken-Datenbanken und -recherchen

- Kostenlose Datenbanken:
  - DE: <https://register.dpma.de/DPMAregister/marke/>
  - IR: <http://www.wipo.int/madrid/en/services/> (<http://www.wipo.int/ipdl>)
  - US: <http://tess2.uspto.gov/bin/gate.exe?f=tess&state=4002:igrtuv.1.1>
- Kostenpflichtige Datenbanken:
  - DE+EU+IR: <http://www.ipr-village.com>
  - DE+EU+IR u. a. <http://www.saegis.com> oder
  - DE+EU+IR u. a. <http://www.edital.com>
  - DE+EU+IR u. a. <http://www.questel.fr/EN/login.htm>



# Markenrecherche - Verwechslungsgefahr

- Ähnlichkeit der Marken
  - Prüfung in klanglicher Hinsicht
    - Silbenzahl
    - Sprachrhythmus, Betonung
    - Klangwirkung
  - Prüfung in schriftbildlicher Hinsicht
    - Ober- und Unterlänge der Buchstaben

Marke: FOR YOU

Marke: 4U

adidoo?

# Markenrecherche – Verwechslungsgefahr (BPatG):

**Bix** = **TIX**  
*Tiernahrung*      *Futtermittel*

**NURMIE** = **nur die**  
*Bekleidungsstücke*      *Strümpfe*

**AQUASAFE** =/# **Aquasafe**  
*Toilettendeckelüberzüge* # *Wasserhähne*  
*Toiletten* = *Wasserhähne*

# Markenrecherche

Markenname : seramart

Porzellanwaren, Nizza Klasse 21



© Walküre Porzellanfabrik, Bayreuth



### Begriff suchen

**Sprache** [Deutsch (de) dropdown]    **Begriff suchen** [porzellan input]    **Klassifikation von Nizza** [1-45 input]    **Harmonisierte Datenbanken** [checked]    **Interne Datenbank** [IPI (CH) checkbox]    **Suchen** button

Begriffe durchsuchen

[Erweiterte Suche](#) [dropdown]

### Meine Liste

Meine Liste: Keine Wahl getroffen

## Willkommen bei TMclass

TMclass hilft Ihnen bei der Suche und Klassifizierung von Waren und Dienstleistungen, die Sie für die Markenmeldung benötigen. Sie können ebenso eine Auswahl an Waren und Dienstleistungen übersetzen und mit den Klassifikationsdatenbanken der teilnehmenden Ämter vergleichen.

#### Links zu den Markenämtern:

#### Aktuelles

02/10/2015



## Einsteigerrecherche

Für weitere Informationen nutzen Sie die [Hilfe](#) zur Einsteigerrecherche.

Bitte beachten Sie, dass sich das Suchfeld "Wiedergabe der Marke" grundsätzlich auf Wortmarken bezieht. Eine phonetische Ähnlichkeitsrecherche ist ausgeschlossen.

Informationen zu Klassifikationen finden Sie unter: [international harmonisierte Klassifikation für Waren und Dienstleistungsbegriffe](#), [Wiener-Bildklassifikation \(PDF\)](#)

### Hinweis:

Die Datenbankabfrage lieferte keine Treffer.  
Suchanfrage:(wm="seramart") and (DB=DE or DB=EM or DB=IR)

### Tipp:

Überprüfen Sie Ihre Suchanfrage und verwenden Sie gegebenenfalls Platzhalter!

[Recherche formulieren](#)



# Markenrecherche

Phonetische Ähnlichkeiten:

- Sera-mart
- Sera-marte
- Seramart
- Sera-marte
- Cera-mart
- Ceramart
- Ceramarte
- Cera-marte
- .....

Suchstrategie (era\* und \*mart\*)



Home

Entdecken Sie die neuen Eigenschaften des Corsearch Europe Portals (14. Mai 2013) **NEU**

#### Online Recherchen:



- Zugang zu **187 Online-Datenbanken (94 Marken, 14 Geschmacksmuster, 5 Geschäftsbezeichnungen und 74 Pharma)**

#### Überwachung:



- Verwaltung von aktuellen und archivierten **Überwachungsaufträgen und -berichten**
- Weltweite **Marken-Überwachungen** online bestellen

#### Domain Recherchen:



- Recherchieren Sie Domain Namen, einschließlich aller generischen Top Level Domains, gesponserten Top Level Domains und Ländercode Top Level Domains, in insgesamt über 250 Registern.

#### Offline Recherchen:



- Konsultieren von aktuellen und archivierten **Rechercheaufträgen und -berichten**
- Marken-Ähnlichkeitsrecherchen online bestellen

#### Verwaltung:



- Rechnungen jederzeit konsultierbar
- Erhöhte Sicherheit durch online personalisierbare Zugangsodes

#### Online-Statistiken:



- Veranschaulichen Sie Diagramme und erstellen Sie präzise IP-Markt-Strategien und Trends.
- Erstellen Sie dynamische Statistiken. Veranschaulichen Sie die Ergebnisse in HTML Tabellen, Linien- oder Kreisdiagrammen und Exportieren Sie im XLS-Format.

**Corsearch Europe®** nimmt Ihre Anmerkungen gerne entgegen. Tragen Sie zur Verbesserung unserer Leistungen bei, damit wir auch Ihren Arbeitsablauf optimieren können.

Weitere Informationen finden Sie über unseren Kunden Service: Europa +32 2 716 32 32 oder [corsearch.services@wolterskluwer.com](mailto:corsearch.services@wolterskluwer.com) - USA 888-296-6510

Visit also our [Trademarks and brands.com](http://www.Trademarksandbrands.com) blog.

### Online Recherchen - Standard - Suche

Register Alles Löschen Kombinieren Resultate Liste Zeigen

Register: Marken: Deutschland, Gemeinschaftsmarken, International

Meine Referenz

Favoriten

- 
- UND
- UND
- UND
- UND
- UND
- UND
- UND
- UND
- UND
- UND

- 
- 
- 
- 
- 
- 
- 
- 
- 
- 

**Online Recherchen**

Aufgrund der bevorstehenden Plattformänderungen, wird die Preisstruktur der Reportansichten von Recherchen im Standard Modus harmonisiert und vereinfacht. Bitte beachten Sie, dass infolge dieser Änderungen der „Wesentliche Report“ zum Preis eines „Vollreports“ fakturiert wird. Dies gilt ebenso für den Preis des „Vollreports“ der Domainnamen. Diese Änderungen werden ab dem 14. Dezember 2014 in Kraft treten.



Corsearch  
Online Recherchen - Standard - Liste Zeigen / Voller Report

Speichern in Dokumente Suche Kombinieren Resultate Kurzreport Druckvorschau (de) Export (pdf) Report (de)

S	T	R	Anmelde-Nr.	Register-Nr.	I	Bezeichnung	Klasse(n)	
<input type="checkbox"/>	<input type="checkbox"/>	DE	<u>39838599.8</u>	<u>DE39838599</u>		Ceramarte	11, 19, 21	Ceramarte LTDA
<input type="checkbox"/>	<input type="checkbox"/>	EU	<u>009144353</u>			Martin Berasategui system	21, 32, 33	INVESTIGACION Y D
<input type="checkbox"/>	<input type="checkbox"/>	EU	<u>010729051</u>			MARTIN BERASATEGUI	03, 05-09, 11, 12	MARTIN BERASATEC
<input type="checkbox"/>	<input type="checkbox"/>	EU	<u>009206483</u>			Martin Berasategui system	21	INVESTIGACIÓN Y D
<input type="checkbox"/>	<input type="checkbox"/>	EU	<u>008938037</u>			Martin Berasategui	21, 32, 33	INVESTIGACIÓN Y D
<input type="checkbox"/>	<input type="checkbox"/>	EU	<u>008937989</u>			Martin Berasategui	21, 32, 33	INVESTIGACIÓN Y D



### Online Recherchen - Standard - Wesentlicher Report

Speichern in Dokumente Suche Kombinieren Resultate Voller Report Druckvorschau (de) Export (pdf) Report (de)

View

S	T	R	
<input checked="" type="checkbox"/>	<input type="checkbox"/>	 DE	<p><b>Deutschland</b>      <b>Ceramarte</b></p> <p><i>Veröffentlichungsdatum:</i> 8. Oktober 1998  <i>Anmeldenummer:</i> 39838599.8  <i>Anmeldedatum:</i> 10. Juli 1998  <i>Eintragungsnummer:</i> DE39838599  <i>Eintragungsdatum:</i> 8. September 1998  <i>Nizza Klassifikation:</i> 11, 19, 21  <i>Inhaber:</i> Ceramarte LTDA (BR)  <i>Vertreter:</i> Bischof &amp; Partner Rechtsanwälte Partnerschaftsgesellschaft mbB (DE)  <i>Rechtsstand:</i> Verlängert  <i>Aktiv:</i> Ja</p> <p><b>Waren &amp; Dienstleistungen:</b>  <i>Deutsch:</i>  Waren aus Porzellan, Steingut und ähnlichen keramischen Werkstoffen, nämlich Haus- und Küchengeräte aus Porzellan sowie Porzellangeschirr, insbesondere Speise-, Kaffee-, Tee-, Schokolade-, Mokka- und Frühstücksservices, Auflaufformen, Kuchenformen, Pfannen, Kochtöpfe und Bräter; Tisch-Koch-, -Fondue-, -Raclette- und -Grillgeräte und -platten, Kaffee- und Teekoher, Warmhalteplatten, Toaster aus Porzellan, Steingut und ähnlichen keramischen Werkstoffen, auch mit integrierter Elektronik; Gebrauchs- und Ziergegenstände aus Porzellan, Steingut, Glas und ähnlichen keramischen Werkstoffen, nämlich Teller, Schüsseln, Schalen, Tassen, Becher, Kannen, Krüge, Ausgießgefäße, Dosen, Vasen, Tafelaufsätze, Besteckgriffe, Serviettenringe, Serviettenständer; Waren aus Porzellan, Steingut und ähnlichen keramischen Werkstoffen, nämlich Pflanzbehälter, Blumentöpfe, Pflanzkübel, Pflanztröge, Pflanzschalen, Pflanzkästen, Vasen, Übertöpfe, Hängevasen; Waren aus Porzellan, Steingut und ähnlichen keramischen Werkstoffen, nämlich Waschbecken, Klosettchüsseln, Wasserleitungsgeräte sowie sanitäre Anlagen; Figuren aus Porzellan, Steingut und ähnlichen keramischen Werkstoffen; kunstkeramische Gegenstände zu Zierzwecken für den Haus-, Küchen- und Gartengebrauch; Dachpfannen, Dachziegel, Bodenplatten, Abwasserrinnen, Fliesen, Boden- und Wandkacheln aus Porzellan, Steingut und ähnlichen keramischen Stoffen</p>

- Markenschutz
- **Anmeldung**
- **Erforderliche Angaben**
  - Anmelderangaben
- **Wiedergabe der Marke**
  - Wortmarke
  - Wort-/Bildmarke
  - Bildmarke
  - **Dreidimensionale Marke**
  - Sonstige Markenform
  - Kennfadenmarke
  - Hörmarke
  - Formvorschriften: Wiedergabe in Papier
  - Formvorschriften: Datenträgerformate
  - Formvorschriften: Online-Anmeldung
- Waren und Dienstleistungen
- Kosten durch zusätzliche Klassen
- Beschleunigtes Verfahren
- Verfahren

## Dreidimensionale Marke

**Dreidimensionale Marken sind gegenständliche Marken. Sie bestehen aus einer dreidimensionalen Gestaltung, z.B. der Form der beanspruchten Waren oder deren Verpackung. Wird eine dreidimensionale Gestaltung als Marke angemeldet (dreidimensionale Marke), besteht die Möglichkeit, bis zu sechs verschiedene Ansichten der Marke (jeweils zweifach) einzureichen. Alle Ansichten müssen sich auf einem Blatt mit der oben angegebenen Blattgröße befinden und auch hier darf der Satzspiegel nicht größer sein als oben angegeben. Die Abbildungen müssen den Schutzgegenstand ausreichend bestimmen und in allen wesentlichen Merkmalen wiedergeben.**

### Wiedergabe der Marke

Die graphische Wiedergabe der Marke muss der [elektronischen Anmeldung](#) beigefügt werden. Wenn die Markenmeldung in Papierform im DPMA eingereicht werden soll, müssen den [Antrag](#) zwei übereinstimmende graphische Wiedergaben der Marke beigefügt werden. Diese müssen bestimmte [Formvorschriften](#) erfüllen. Zusätzlich kann die Wiedergabe der Marke auch auf [elektronischen Datenträger \(CD oder DVD\)](#) eingereicht werden. Wenn die Marke nicht in schwarz-weiß, sondern **in Farbe**

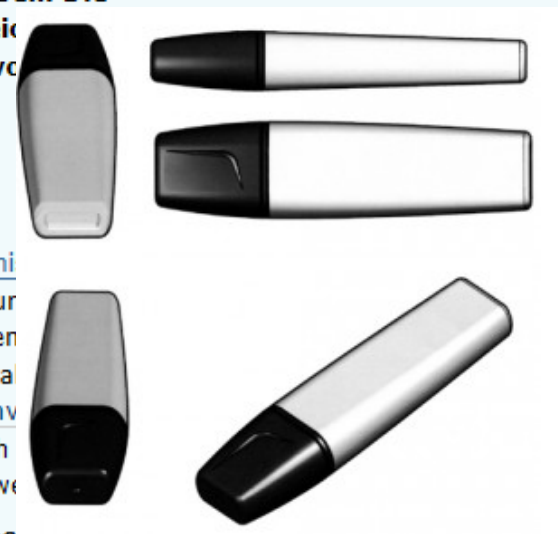



# Online Recherchen - Standard - Suche

Register Alles Löschen Kombinieren Resultate Liste Zeigen

Register: Marken: Deutschland, Gemeinschaftsmarken, International

Meine Referenz

Favoriten

- 
- UND
- UND
- UND
- UND
- UND
- UND
- UND
- UND
- UND
- UND

- 
- 
- 
- 
- 
- 
- 
- 
- 

**Online Recherchen**

Aufgrund der bevorstehenden Plattformänderungen, wird die Preisstruktur der Reportansichten von Recherchen im Standard Modus harmonisiert und vereinfacht. Bitte beachten Sie, dass infolge dieser Änderungen der „Wesentliche Report“ zum Preis eines „Vollreports“ fakturiert wird. Dies gilt ebenso für den Preis des „Vollreports“ der Domainnamen. Diese Änderungen werden ab dem 14. Dezember 2014 in Kraft treten.



**Online Recherchen - Standard - Resultate**

Suche  Kombinieren  Liste Zeigen  Druckvorschau (de)  Export (pdf)

**Suchstrategie**

**Standard - Gesamtzahl der Treffer: 944**

(Nizza Klassifikation:21 UND Waren / Dienstleistungen:"\*TASSE\*" UND Markentyp:"3") UND (Beanspruchte Madrid Länder:(("EM" ODER "DE" ODER "DD" ODER "DL" ODER "DT")));

Nur aktive Bezeichnungen: Nein

S	Register	R	Gesamtzahl der Treffer pro Register	Nizza Klassifikation:21	Waren / Dienstleistungen:"*TASSE*"	Markentyp:"3"	Beanspruchte Madrid Länder:(("EM" ODER "DE") ODER "DD") ODER "DL") ODER "DT")
<input checked="" type="checkbox"/>	Deutschland	DE	<b>607</b>	88203	9152	70237	N/A
<input checked="" type="checkbox"/>	Gemeinschaftsmarken	EU	<b>321</b>	66561	1069	526910	N/A
<input checked="" type="checkbox"/>	International	WO	<b>16</b>	39626	507	50117	414372
Gesamtzahl der Treffer			<b>944</b>				



### Online Recherchen - Standard - Voller Report

Speichern in Dokumente Suche Kombinieren Resultate Liste Zeigen Druckvorschau (de) Export (pdf) Report (de)

1 2 3 4

S	T	R	View
---	---	---	------

**Anmeldenummer:** 010330595  
**Anmeldedatum:** 11. Oktober 2011  
**Sprache der Anmeldung:** Deutsch  
**Zweite Sprache der Anmeldung:** Englisch  
**Eintragungsdatum:** 27. Februar 2012  
**Ende der Gültigkeit:** 11. Oktober 2021  
**Rechtsstand:** Eingetragen  
**Letzter amtlicher Rechtsstand:** Eingetragen  
**Datum, amtlicher Rechtsstand:** 29. Februar 2012  
**Aktiv:** Ja



#### Beschreibung:

**Deutsch:**  
Die Tassenform besteht aus einem schlanken, hohen, skulpturalen, ovalen Tassencorpus, an der ein schräger, langgezogener, schmaler Henkel mit einem ovalen Durchbruch angebracht ist. Der Henkel ist ein in sich geschlossenes Element und als geschlossenes Element an der oberen Hälfte des Tassencorpus angebracht.

**Englisch:**  
The cup design is that of a slim, high, sculptured, oval cup body, to which an oblique, elongated, narrow handle with an oval gap is attached. The handle is a self-contained element and as a self-contained element is attached to the upper half of the cup body.

#### Anmelder:

Erste Bayreuther Porzellanfabrik Walküre Siegm. Paul Meyer GmbH  
 Gravenreutherstraße 5  
 95445 Bayreuth

Online Recherchen - Standard - Voller Report

R View

8b) Änderungen beim Vertreter  
veröffentlicht am 9. März 2007

Deutschland

Typ: **3D**  
Anmeldenummer: 30526532.6  
Anmeldedatum: 6. Mai 2005  
Sprache der Anmeldung: Deutsch  
Eintragungsnummer: DE30526532  
Eintragungsdatum: 13. Juli 2005  
Veröffentlichung der Eintragung: 12. August 2005  
Letzte Verlängerung: 1. Juni 2015  
Rechtsstand: Verlängert  
Letzter amtlicher Rechtsstand: Eingetragen  
Datum, amtlicher Rechtsstand: 6. Mai 2015  
Aktiv: Ja

Farbe:

Deutsch:  
silber, schwarz

Anmelder:

The Coca-Cola Company  
Atlanta Ga.  
US Federal

Inhaber:

The Coca-Cola Company  
Atlanta Ga.





### Online Recherchen - Standard - Voller Report

Navigation icons: checkmark, folder, numbered 1-4, speech bubble, bell

T	R	View
	<p><b>Schweiz</b></p> <p><i>Typ:</i> 3D  <i>Anmeldenummer:</i> 53900/2004  <i>Anmeldedatum:</i> 14. Juni 2004  <i>Sprache der Anmeldung:</i> Deutsch  <i>Eintragungsnummer:</i> P-611035  <i>Eintragungsdatum:</i> 31. Januar 2011  <i>Veröffentlichung der Eintragung:</i> 31. Januar 2011  <i>Letzte Verlängerung:</i> 14. Juni 2014  <i>Ende der Gültigkeit:</i> 14. Juni 2024  <i>Rechtsstand:</i> Verlängert  <i>Letzter amtlicher Rechtsstand:</i> Eingetragen  <i>Aktiv:</i> Ja</p> <p><b>Inhaber:</b>  Marianne Panton  Lindenweg 5, 4052 Basel  Schweiz</p> <p><b>Vertreter:</b></p>	



# Markenrecherche - Abmahnungsgefahr

The screenshot shows a web browser window with the address bar displaying 'www.spiegel.de/netzwelt/netzpolitik/pfoten-'. The page title is 'Pfoten-Markenrecht: Jack Wolfskin mahnt Bastler wegen Tatzen-Mustern ab'. The author is 'Von Konrad Lischka'. The main text reads: 'Mit voller Härte gegen die ganz Kleinen: Der Outdoor-Riese Jack Wolfskin mahnt ohne Vorwarnung Hobby-Handarbeiter ab, die im Web selbstgebastelte Ohrstecker, Taschenspiegel und Sticker verkaufen. Ihr Vergehen: Auf den Handarbeiten sind Pfotenabdrücke zu sehen.' Below the text is a video player showing a close-up of a pink fabric with a brown paw print. The video player has a 'Fotos' button and a zoom level of 125%. On the left side of the page, there is a sidebar with a date 'Montag, 19.10.2009 - 16:17 Uhr', a menu with 'Drucken | Senden | Merken', 'Nutzungsrechte | Feedback', and 'Kommentieren | 1150 Kommentare'. At the bottom left of the sidebar is the logo 'THEMA Internetrecht'.

www.spiegel.de/netzwelt/netzpolitik/pfoten-  
Pfoten-Markenrecht: Jack ...

Ansicht Favoriten Extras ?

lassification ... All the documents for t... GP 2009 - Güterverzeichnis... DEPATISnet SAP NetWeaver Portal

## Pfoten-Markenrecht: Jack Wolfskin mahnt Bastler wegen Tatzen-Mustern ab

Von *Konrad Lischka*

**Mit voller Härte gegen die ganz Kleinen: Der Outdoor-Riese Jack Wolfskin mahnt ohne Vorwarnung Hobby-Handarbeiter ab, die im Web selbstgebastelte Ohrstecker, Taschenspiegel und Sticker verkaufen. Ihr Vergehen: Auf den Handarbeiten sind Pfotenabdrücke zu sehen.**

Montag, 19.10.2009 - 16:17 Uhr

Drucken | Senden | Merken

Nutzungsrechte | Feedback

Kommentieren | 1150 Kommentare

THEMA  
Internetrecht

Fotos ▶

125%



# Markenrecherche nach Bildbestandteilen Wiener Bildklassifikationen

## Verzeichnis der Kategorien der Wiener Klassifikation

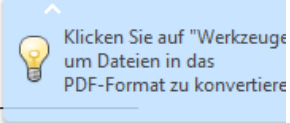

### ***VERZEICHNIS DER KATEGORIEN***

- Kategorie 1 Himmelskörper, Naturerscheinungen, geografische Karten
- Kategorie 2 Menschen
- Kategorie 3 Tiere
- Kategorie 4 Übernatürliche, Fabel~, Fantasie~ oder nicht identifizierbare Wesen
- Kategorie 5 Pflanzen
- Kategorie 6 Landschaften
- Kategorie 7 Bauten, Werbeflächen, Tore oder Sperren
- Kategorie 8 Nahrungsmittel
- Kategorie 9 Textilien, Kleidung, Nähutensilien, Kopfbedeckungen, Schuhwerk
- Kategorie 10 Tabak, Raucherutensilien, Streichhölzer, Reiseartikel, Fächer, Toilettenartikel
- Kategorie 11 Haushaltsgeräte

# Markenrecherche

## Wiener Bildklassifikationen

- 3.6.3 Pfoten, Füße, Pfotenandrücke, Fußabdrücke 
- A 3.6.5 Skelette, Schädel von Vierfüßern oder Vierhändern
- A 3.6.6 Hörner
- A 3.6.11 Felle, Pelze, Häute
- A 3.6.25 Andere Körperteile von Vierfüßern ....

Nizza Klasse für Textilwaren: 24

Bitte beachten Sie, dass sich das Suchfeld "Wiedergabe der Marke" grundsätzlich auf Wortmarken bezieht. Eine phonetische Ähnlichkeitsrecherche ist ausgeschlossen.

Informationen zu Klassifikationen finden Sie unter: [international harmonisierte Klassifikation für Waren und Dienstleistungsbegriffe](#), [Wiener-Bildklassifikation \(PDF\)](#)

### Recherche formulieren

Datenbestand:  nationale Marken  Gemeinschaftsmarken  internationale Marken ?

Wiedergabe der Marke:  ? z.B. DPMAreger

Registernummer/Aktenzeichen:  ? z.B. 30705082

Beginn Widerspruchsfrist:  ? z.B. 17.05.2013

Markenform:  ? z.B. Wort-/Bildmarke

Anmelder/Inhaber:  ? z.B. Bundesrepublik Deutschland

Klasse(n) Nizza:  24 oder  oder  ? z.B. 9

Bildklasse(n) (Wien):  3.06.03 ? z.B. 26.13.01

Waren/Dienstleistungen:  ? z.B. Software

### Trefferlistenkonfiguration ausblenden

- Datenbestand
- Aktenzeichen
- Bestandsart
- Wiedergabe der Marke
- Markenform
- Klasse(n) Nizza
- Aktenzustand
- Anmeldetag
- Eintragungstag
- Beginn Widerspruchsfrist
- Anmelder/Inhaber
- Vertreter

Trefferlistensortierung nach  Aktenzeichen  aufsteigend

Treffer/Seite:  50 Maximale Trefferzahl:  1000

						
9	<input type="checkbox"/>	DE	<a href="#">304645494</a>		Marke eingetragen	A.M.biente Schlaf- & Wohnkultur GmbH, 52349 Düren, DE
10	<input type="checkbox"/>	DE	<a href="#">305297511</a>		Marke eingetragen	JACK WOLFSKIN Ausrüstung für Draussen GmbH & Co. KGaA, 65510 Idstein, DE
11	<input type="checkbox"/>	DE	<a href="#">307595803</a>		Akte vernichtet	Kempken, Nina, 42653 Solingen, DE
12	<input type="checkbox"/>	DE	<a href="#">307596478</a>		Marke eingetragen	tezisan GmbH, 42369 Wuppertal, DE

# Markenüberwachung

- Markenüberwachung
  - (monatlich) zur Wahrung der Widerspruchsmöglichkeiten
  - Zum Schutz gegen Verwässerung
  - Zum Wettbewerbsmonitoring
  
- Virtueller Support
  - Kostengünstige Nutzung von Spezialdatenbanken des Patentzentrums
  - Nutzung vom Büro- oder Heimarbeitsplatz aus via Internet



Markenschutz

Anmeldung

Verfahren

Klassifikation

Recherche

Gebühren

Formulare

FAQs

## Marke



### Online-Markenanmeldung

Sie können Markenmeldungen online - ohne Signatur - einreichen (DPMAdirektWeb). Dafür müssen Sie weder eine Software herunterladen noch benötigen eine Signaturkarte. In sieben

Schritten führen wir Sie durch die Web-Anwendung, so dass Sie Ihre Marke ohne größeren Aufwand schnell und günstig anmelden können. Die Markenmeldung kostet für drei Waren- und Dienstleistungsklassen 290 Euro. Zur Auswahl der zu schützenden Waren- und Dienstleistungen steht Ihnen ein elektronischer Warenkorb zur Verfügung. [Link zur Online-Anmeldung](#). Weitere Informationen finden Sie [hier](#).

### Markenschutz für Ihre Produkte und Dienstleistungen

Marken kennzeichnen Produkte und Dienstleistungen eines Unternehmens. Sie können für die Qualität eines Unternehmens stehen und zählen ebenso wie

#### Downloads

[Marken - Eine Informationsbroschüre zum Markenschutz \(PDF\)](#)

#### Links

- [- Markengesetz](#)
- [- Markenverordnung](#)

# Markenanmeldung - Gebühren

## DPMA Gebühren für eine Markenanmeldung

- Anmeldegebühr 300,00 Euro (einschließlich der Klassengebühr bis zu drei Klassen)
- Anmeldegebühr bei elektronischer Anmeldung 290,00 Euro (einschließlich der Klassengebühr bis zu drei Klassen)
- Verlängerungsgebühr 750,00 Euro (einschließlich der Klassengebühr bis zu drei Klassen)
- Online Anmeldung seit 12. November 2013!



# Markenanmeldung - Gebühren

## DPMA Gebühren für eine Markenanmeldung

- Anmeldegebühr 300,00 Euro (einschließlich der Klassengebühr bis zu drei Klassen)
- Anmeldegebühr bei elektronischer Anmeldung 290,00 Euro (einschließlich der Klassengebühr bis zu drei Klassen)
- Verlängerungsgebühr 750,00 Euro (einschließlich der Klassengebühr bis zu drei Klassen)

# Markenpannen

Fiat	Uno	Finnland:	Trottel
Lada	Nova	Spanien:	läuft nicht
Toyota	MR2	Frankreich:	Scheiße
Mitsubishi	Pajero	Spanien:	Wichser

# Designschutz

- Schutz auf die äußere Gestaltung, also das Design von zwei- oder dreidimensionalen Gegenständen. Schutzfähig sind die:
  - Form und/oder Farbgebung von Gegenständen (z. B. Stoffe, Möbel etc.)
- Ist das Design eingetragen, hat der Anmelder das ausschließliche Recht, das Produkt zu benutzen. Nur er darf das geschützte Erzeugnis:
  - herstellen
  - anbieten
  - in Verkehr bringen
  - ein- und ausführen
  - verwenden



Designschutz Walküre

# Designschutz

- Die Anmeldung muss das Muster wiedergeben. Einzureichen sind der offizielle Antrag sowie fotografische oder sonstige grafische Darstellungen
- In einer Anmeldung können bis zu 100 Einzelmuster zusammengefasst werden, wenn sie in mindestens eine gemeinsame Warenklasse einzuordnen sind
- Schutzvoraussetzungen sind Neuheit und Eigenart. Beides wird nicht vom Amt geprüft. Dies prüfen im Streitfall die Zivilgerichte
- Eigenart = Gesamteindruck muss sich von bereits bestehenden Design unterscheiden
- Der Designschutz entsteht mit dem Tag der Eintragung des Musters in das Register.
- Der Schutz kann bis zu 25 Jahre nach dem Anmeldetag aufrechterhalten werden

# Nicht eingetragenes Gemeinschaftsgeschmacksmuster

- Kurzfristiger Schutz des Designs
- Offenbarung in den entsprechenden Wirtschaftszweigen
- z.B. Pressemitteilung, Messe, Verkauf
- Kein Schadensersatzanspruch, lediglich Nachahmung wird verboten
- „Schutzdauer“ 3 Jahre, ohne Anmeldung
- Mit Eintragung eines deutschen Designs im Designblatt (= Offenbarung) , erlangt man einen Schutz in der EU als nicht eingetragenes Gemeinschaftsgeschmacksmuster

# Recherche Designrecht

Das DPMA prüft bei einer Designanmeldung nicht, ob alle sachlichen Voraussetzungen für den Musterschutz erfüllt sind. Dadurch wird ein schnelles Verfahren erreicht, ohne dass ein längeres Erteilungsverfahren abzuwarten ist (siehe Patent). Um spätere Konflikte (Löschungsverfahren) zu vermeiden, sollte vor der Anmeldung unbedingt recherchiert werden, ob das einzutragende Muster auch neu ist:

Um Geschmacksmusterrechte in Deutschland zu ermitteln, muss man in den Daten folgender Ämter suchen:

- Deutschen Patent- und Markenamt, kurz DPMA (DE)
- Amt für die Harmonisierung des Binnenmarkts, kurz OAMI (EU)
- World Intellectual Property Organization, kurz WIPO (IR)
- Suche für die EU und andere Länder wie vorher, plus Überprüfung nationaler Designanmeldungen in den einzelnen EU oder Nicht-EU-Ländern

# Design Recherche

- Kostenlose Internet-Datenbanken (Beispiele):
  - DE: <http://register.dpma.de/DPMAREgister/Uebersicht>
  - DE, DE-Rechtsstand:  
<https://register.dpma.de/DPMAREgister/gsm/einsteiger>
  - EU: <http://oami.europa.eu/RCDOnline/RequestManager>
  - IR: <http://www.wipo.int/ipdl/en/search/hague/search-struct.jsp>
- Kostenpflichtige Internet-Datenbanken (Beispiele):
  - DE+EU+IR u. a. <http://www.polysign.de/>
  - DE+EU+IR u. a. <http://compumark.thomson.com/emea/lang/de/pid/76>  
(Thomson/CompuMark)
- Papierarchive:
  - In einigen Ämtern und Informationszentren (auch in Hof) noch vorhanden



# Design Recherche

- Kritisch ist die Suche in den Textfeldern, die das Produkt beschreiben sollen (also die Suche nach Bezeichnungen, Erzeugnissen, Beschreibungen), da hier die Anmelder die Inhalte bestimmen und manchmal auch bewusst verschleiern:
    - Suche nach Arbeitshosen → Anmelder nennt das Muster „Bekleidung“
    - Suche nach Brillenetuis → Anmelder nennt das Muster „Behältnis“
    - Suche nach Grabsteinen → Anmelder nennet das Design Grabmal
  - Recherchehilfsmittel:
    - Bool'sche Algebra und Trunkierungen (Joker-Zeichen)
    - Suchwort- und sprachunabhängige Recherche mit Hilfe der weltweit gebräuchlich [Locarno-Klassifikation](http://www.dpma.de/service/klassifikationen/locarnoklassifikation/index.html), siehe auch <http://www.dpma.de/service/klassifikationen/locarnoklassifikation/index.html>
- (Achtung: Locarno-Klasse wird vom Anmelder vergeben!!)



- Das DPMA informiert
- E-Dienstleistungen
- Veröffentlichungen
- Formulare / Merkblätter
- Klassifikationen**
  - Patente und Gebrauchsmuster
  - Waren und Dienstleistungen
  - Bildmarken
- Designs**
  - Suche**
  - Keine Treffer?
  - Downloads zu den Klassifikationen
- Gesetze / Verordnungen
- Seminare / Veranstaltungen
- Messekalender
- Galerie

## Suche

Locarno-Klassifikation (10. Ausgabe)

Diese Suchfunktion bietet Ihnen die Möglichkeit nach Warenbegriffen zu recherchieren, die Sie für eine Designanmeldung benötigen.













**Suche**

Suchbegriff:

- **Klassifikationen**
  - Die Internationale Patentklassifikation
  - Nizza-Klassifikation
  - Wiener Klassifikation
- **Locarno-Klassifikation**
  - **Suche**
    - Keine Treffer?
- Gesetze / Verordnungen
- Seminare / Veranstaltungen
- Messekalender
- Galerie
- Links
- Glossar

### Suchbegriff: korb

LOCARNO-KLASSIFIKATION - TREFFER 32	
Erzeugnisangabe	Klasse-Unterklasse
Einkaufskörbe	03-01
Handarbeitskörbe	03-01
Picknickkörbchen	03-01
Korbbettchen für Kinder	06-02
Körbe zum Waschen von Gemüse	07-04
Brotkörbe	07-06
Wäschekörbe	07-07
Körbe für Brennholz	07-08
Korbflaschen [Demijohns]	09-01
Körbe zum Befestigen an Fahrradgepäckträgern	09-04
Körbe zum Befestigen an Fahrradlenkstangen	09-04
Körbe [Verpackung]	09-04
Packkörbe	09-04
Tragkörbe [für die Weinlese]	09-04
Papierkörbe	09-09
Dekorationskörbe	11-02
Körbe für Blumentöpfe	11-02
Zierkörbe	11-02
Körbe für Geschirrspülmaschinen	15-05

 <p>1 von 3</p> <p>DE402010005559-0002  Ziergegenstände für den Außenbereich</p> 	 <p>Kinderbetten</p> <p>DE402012003840-0001 </p> 	 <p>Kinderbetten, Wiegen</p> <p>DE402012003840-0002 </p> 	 <p>Kinderbetten</p> <p>DE402012003840-0003 </p> 
---	---	---	---

polysign





DE402010000090-0001   
Dekorationskörbe, Leuchten,  
Zierkörbe



DE402010000090-0002   
Dekorationskörbe, Leuchten,  
Zierkörbe



DE402010000090-0003   
Dekorationskörbe, Leuchten,  
Zierkörbe



DE402010000090-0004   
Dekorationskörbe, Leuchte,  
Zierkörbe



www.polysign.de - DE402010000090-0001

Sammelordner Sammelanmeldung

Titel	<b>Dekorationskörbe, Leuchten, Zierkörbe</b>
Designnummer	<b>DE402010000090-0001</b>
Aktenzeichen	402010000090.0
Rechtsstand	Eingetragen
Zusatzinformationen	Der Anmelder hat eine unverbindliche Lizenzbereitschaftserklärung gemäß § 13(2) Nr. 11 GeschmMV abgegeben
Anmeldedatum	11.01.2010
Eintragungsdatum	22.01.2013
Publikationsdatum	15.02.2013
Schutzendedatum	10.01.2020
Schutzdauer	10 Jahre
polysign Eingang	polysign Eingangsdatum 15.02.2013, polysign Aktualisierung 16.10.2015
Beschreibung	Beleuchtete Salzkristalle in einem eckigen Rattankorb (Korblampe) incl. elektrischer Leuchteinrichtung und Leuchtmittel von 15 - 40 W; Höhe ca. 25 cm, Diagonale ca. 27 cm.
Locarnoklasse	11.02, 26.05
Inhaber	Hurtig Sven, 09116 Chemnitz, DE
Korrespondenzadresse	Fa. Natur Hurtig, Neukirchner Str. 9, 09116 Chemnitz, DE



DE402010000090-0004 Dekorationskörbe, Leuchte Zierkörbe

polysign

## Design



### Neu seit 12. November 2013: Online-Designanmeldung

Seit dem 12. November 2013 können Sie Designanmeldungen online - ohne Signatur - einreichen (DPMAdirektWeb). Sie müssen dafür

keine Software herunterladen und benötigen keine Signaturkarte. In 6 Schritten werden Sie durch die Anmeldung geführt und melden bis zu 10 Designs ohne größeren Aufwand schnell und günstig an. Die Designanmeldungen kosten 60 Euro, bei Aufschiebung der Bekanntmachung der Wiedergabe 30 Euro. [Link zur Online-Anmeldung](#)

### Downloads

[Designs - Eine Informationsbroschüre zum Designschutz \(PDF\)](#)

### Designschutz für Form- und Farbgestaltungen

Das Design spielt heute eine erhebliche Rolle bei der Kaufentscheidung. Es gibt Impulse und weckt Emotionen. Nachdem funktionale Unterschiede zwischen Produkten seltener und Lebenszyklen kürzer geworden sind, ist die



# Danke für Ihre Aufmerksamkeit

**Sprechen Sie mich an !**

**Dr. Regina Bühl**  
**TÜV Rheinland Consulting GmbH**  
**Fabrikzeile 21, 95028 Hof**  
**Telefon: +49 9281 7375-52**  
**Telefax: +49 9281 40050**  
**E-Mail: [regina.buehl@de.tuv.com](mailto:regina.buehl@de.tuv.com)**

