

FFTmove Schwerkraftförderer

„Der **FFT**move **Schwerkraftförderer** ist eine einfache Lösung um kleine Bauteile dem Produktionsprozess zuzuführen. Zudem ist die Schwerkraftförderer Teil des mechanischen Schutzkreises, somit sind keine Abfragen für die Sicherheit notwendig“

one step ahead in **INTELLIGENT** production systems



FFTmove **Schwerkraftförderer**

Einfaches Zuführen von Bauteilen

1

Beschreibung
Funktionsweise

2

Baugruppen
Aufbau

3

Technische Informationen
Anschlussdaten

4

Vorteile
Vorteile und Nutzen für unsere Kunden

1

Beschreibung

Funktionsweise

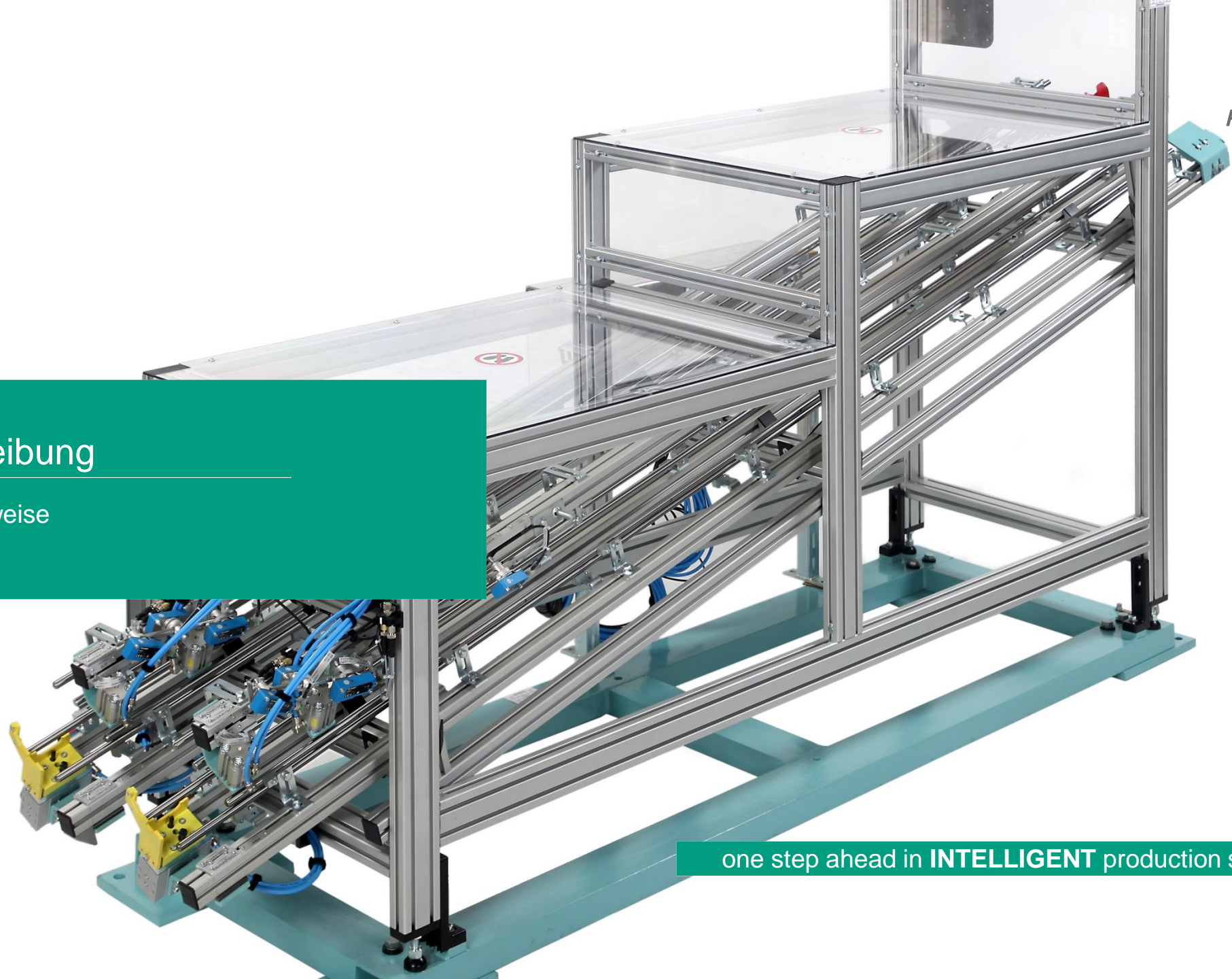

one step ahead in **INTELLIGENT** production systems

Funktionsweise



Die Vereinzelung wird entweder durch das Bauteil selbst, durch Klinken oder durch ein Vorhaltesystem realisiert.



Durch den Anstellwinkel der Zuführstrecke werden die eingelegten Bauteile mittels der Schwerkraft den verschiedenen Varianten zugeführt.



Die Führung der Bauteile stellt sicher, dass nichts verkeilt oder verformt wird. Durch Poka-Yoke wird ein falsches Bedienen vermieden.

2

Baugruppen

Aufbau

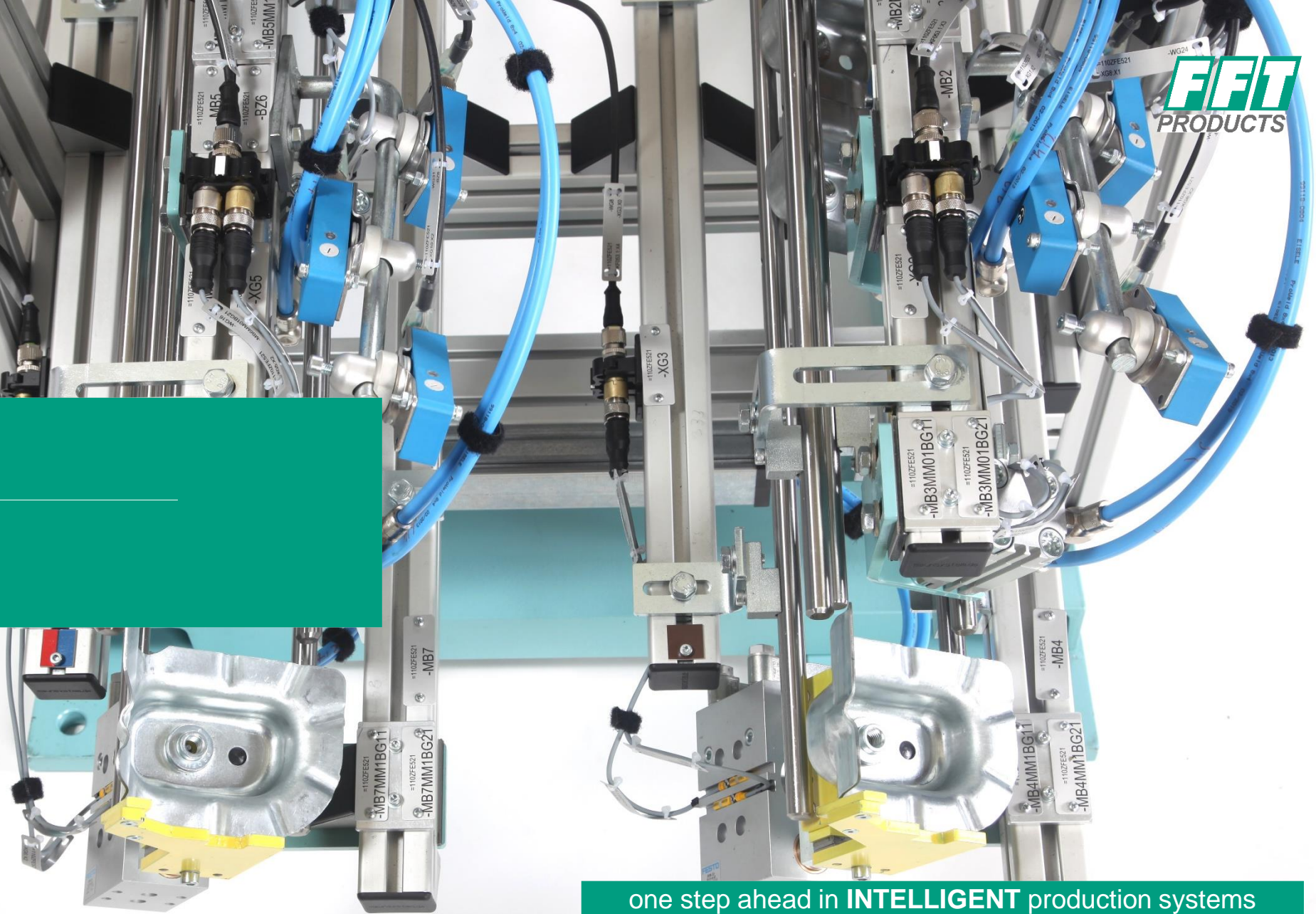

one step ahead in INTELLIGENT production systems

Baugruppen

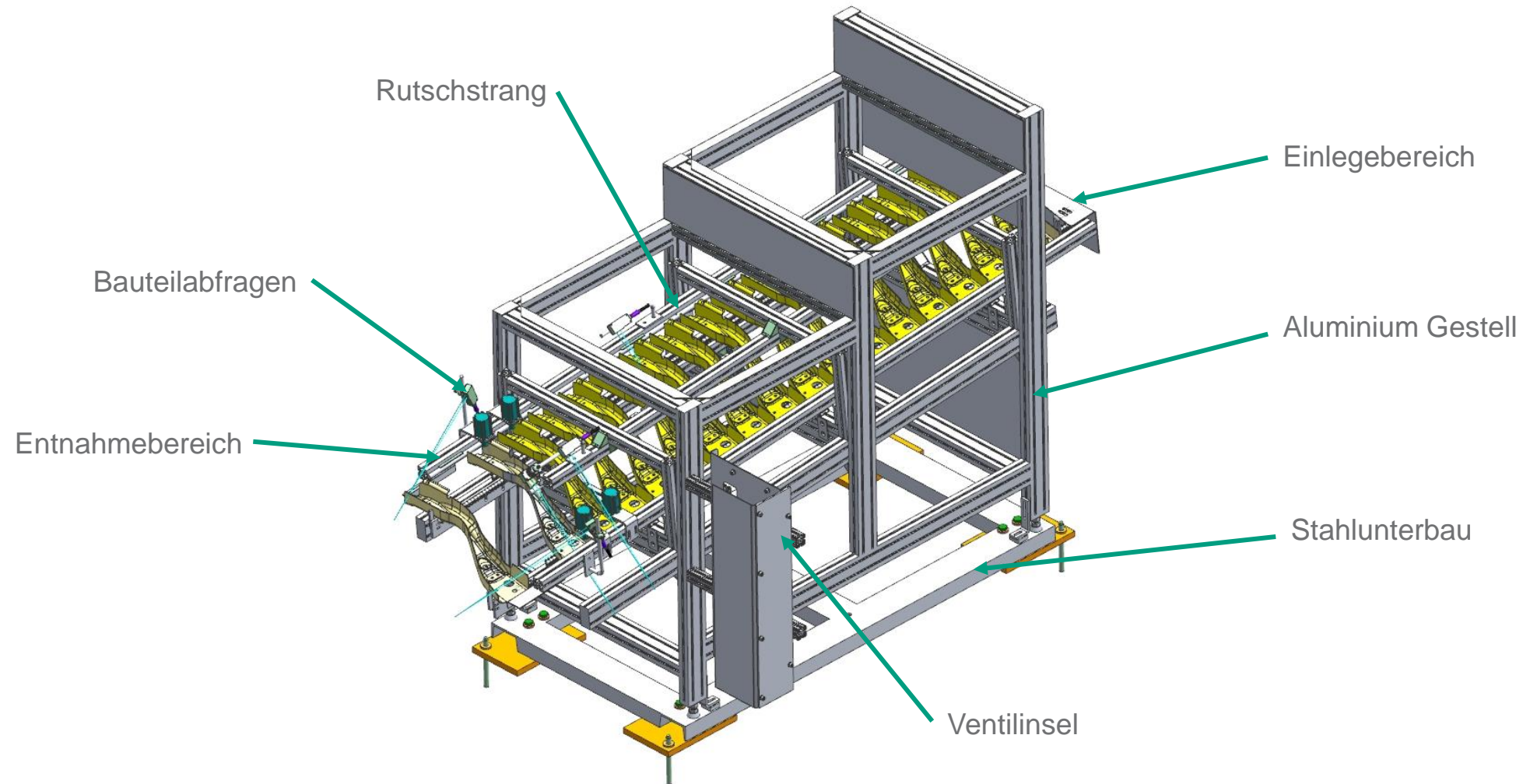

3

Technische Informationen

Anschlussdaten

one step ahead in **INTELLIGENT** production systems

Technische Daten

Sondermaße im
50 mm
Raster möglich

Höhe Einlegebereich	850 mm bis 1250 mm
Breite	Ab 400 mm
Länge	Bis max. 2500 mm
Neigung	15°
Gewicht	Je nach Ausführung
Druckluft	Min. 5 bar, max. 10 bar
Nennspannung	230 V, 50 Hz
Positioniergenauigkeit	± 0.5 mm
Zuladung	Max. 200 kg

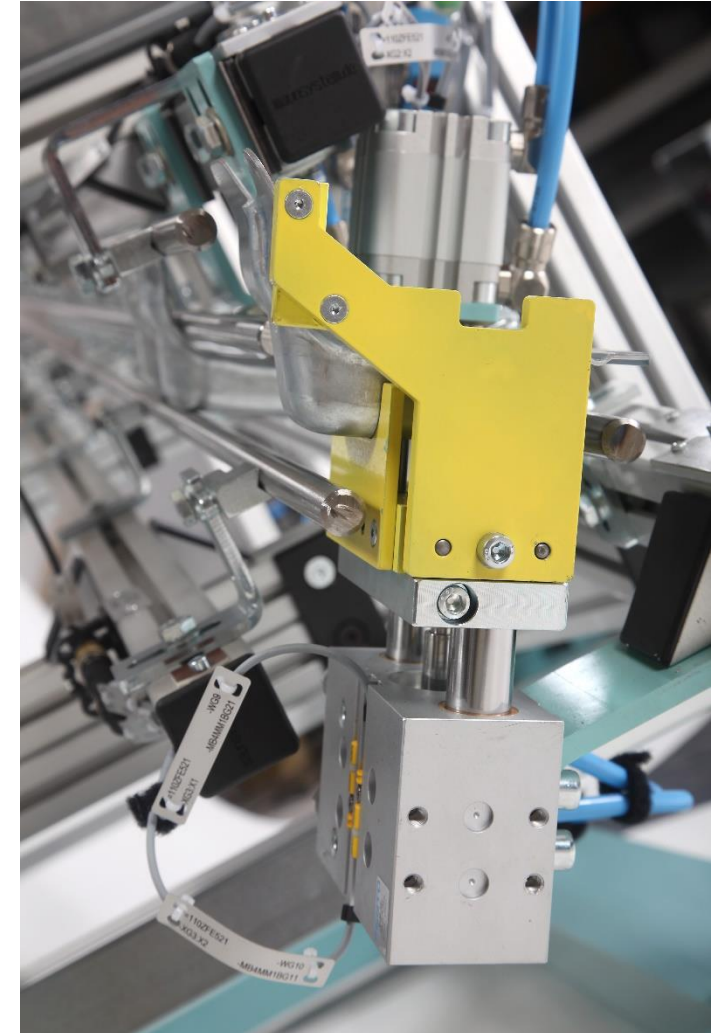

Wir unterstützen unsere Kunden bei der effizienten Implementierung ihrer Produktionssysteme gemäß ihren individuellen Spezifikationen.



BENÖTIGEN SIE EINE
INDIVIDUELLE LÖSUNG
IHRES PROBLEMS?

4

Vorteile

Wartungsarm, individuell planbar

one step ahead in **INTELLIGENT** production systems

Vorteile

Der **FFT**move **Schwerkraftförderer**

Vorteile

- Platzsparend
- Große Pufferanzahl
- Kostenoptimiert
 - Niedrige Betriebskosten
 - Niedriges Investment
- Hohe Qualität
 - Einfacher Aufbau
 - Wenig Verschleißteile

SERVICE OPTIONEN

Wir unterstützen Ihr Projekt von der Idee bis zur Realisierung und gerne darüber hinaus.



Wir berücksichtigen Ihre Qualitäts- sowie Terminanforderungen und übernehmen gerne die Gesamtverantwortung des Projekts.



Beratung

Nutzen Sie unsere Erfahrung für Ihre Aufgaben



Projektmanagement

Betreuung von der Idee bis zum Serienanlauf



Risikoanalyse

Identifizierung von Risiken im Prozess



Individuell

Erstellung individueller Lösungen



Produktion

Erfolgreich Fertigen mit modernsten Technologien



Dokumentation

Übersichtlich und logisch



Konformität

Einhaltung von Normen und Vorschriften



After Sales

Kompetenter Service durch FFT



KONTAKT

Ihr persönlicher Ansprechpartner

Markus Spitz
Abteilungsleiter der Fördertechnik

FFT Produktionssysteme GmbH & Co. KG
Schleyerstraße 1, DE-36041 Fulda
Tel.: +49 (0) 661 2926 - 5401
Mobil: +49 (0) 1511 - 7689814
E-Mail: markus.spitz@fft.de
www.fft.de



VIELEN DANK

Zögern Sie nicht, uns zu kontaktieren.

WWW.FFT.DE | INFO@FFT.DE
TEL.: +49 (0) 661 2926-0

