

## Fragebogen für Bandagiermaschinen Enquiry form for taping machines

Bitte füllen Sie die nachstehende Tabelle aus. Ihre entsprechenden Angaben ermöglichen uns eine genaue Angebotsausarbeitung für optimal geeignete Maschinen.  
Zusätzlich empfehlen wir die Übersendung von Zeichnungsunterlagen und bewickelten Mustern.

Please fill in the following table carefully. Your data will enable us to submit an optimal quotation for a machine suitable in any respect.  
We also would appreciate to receive samples and/ or drawings of the toroids.

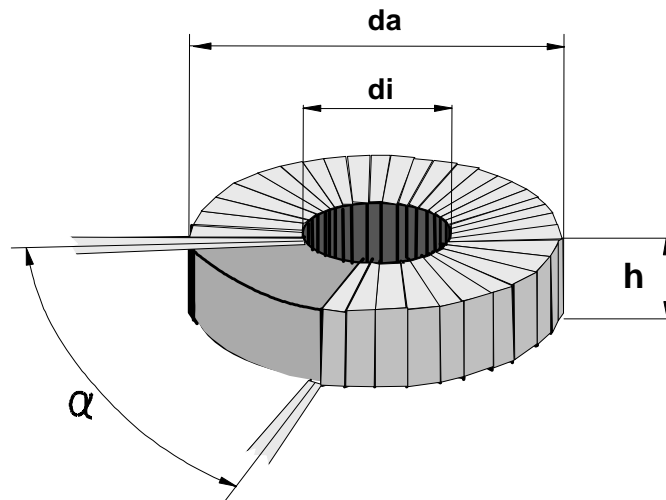

Wicklung-Nr./Winding number		1	2	3
Verwendungszweck der Spule (Trafo etc.) Intended purpose (e.g. trafo, poti)				
Besonderheiten (Lötfaeden, Zwischenisolation) Characteristics of toroid (e.g. soldering tag, number)				
Bandart Characteristics of taping material				
Banddicke Thickness				
Bandbreite Width				
Kernabmessungen bandagiert Dimension of the toroid wound	da			
	di			
	h			
Kernabmessungen unbandagiert Dimensions of the toroid unwound	da			
	di			
	h			
Unbewickeltes Restsegment Final segment, unwound	$\alpha$			
Anzahl der Windungen und Überlappung Number of turns and overlapping				
Benötigte Bandlänge Required wire length				
Anzahl der Lagen Number of layers				
Sonstige Angaben additional remarks				

**F.U.R. WICKELTECHNOLOGIE GMBH**

Siegfriedstraße 60  
☎ 030 - 92 5 44 11

• D 10365 - Berlin Lichtenberg  
Fax 030 - 92 6 92 62

