

TRANSIT

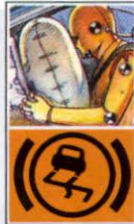

Serienmäßig mit
Airbag
und **ABS**

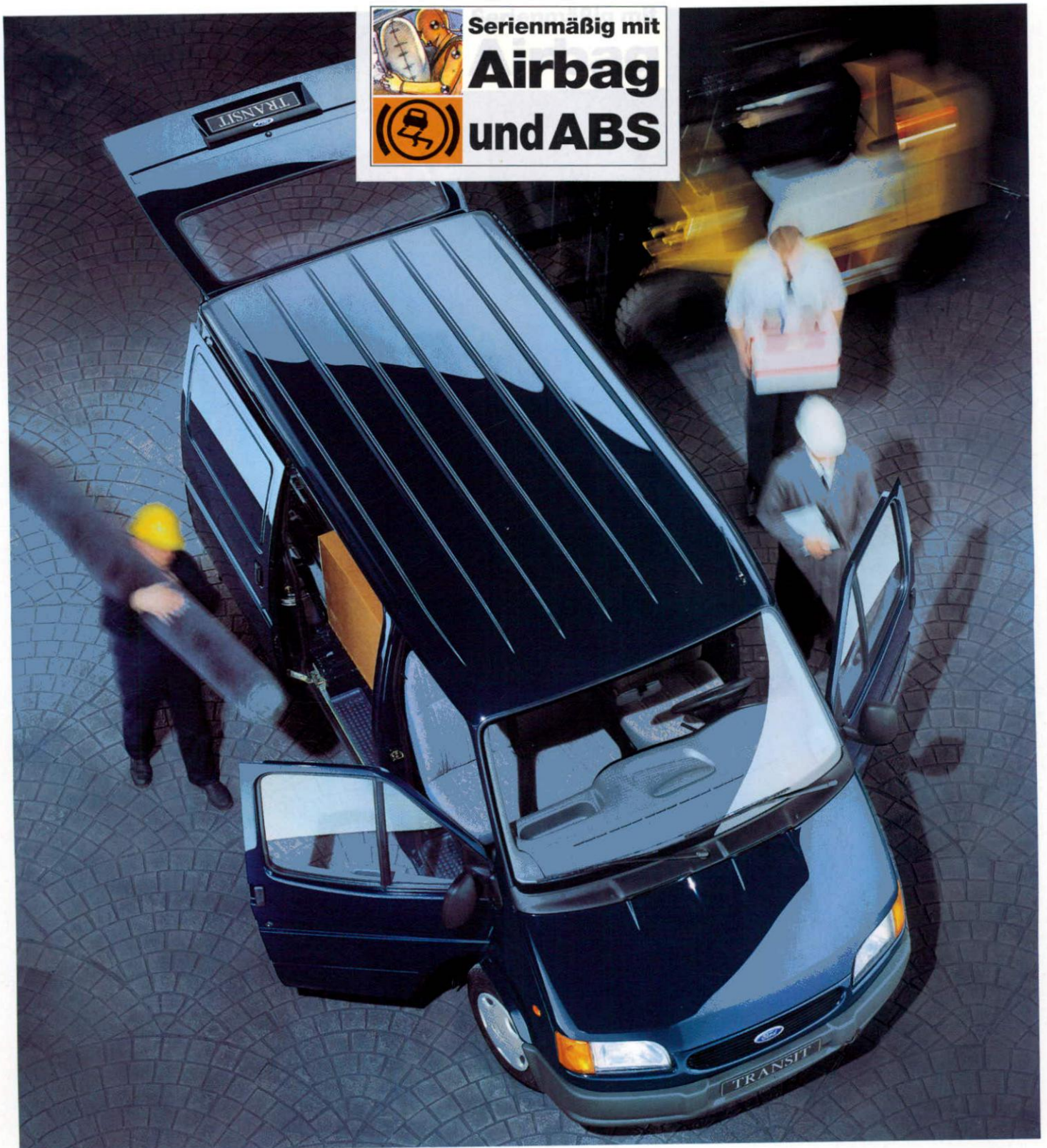

Der Transit zeigt seine Talente





Inhalt

Einleitung	4-5
Das Sicherheitskonzept	6-7
Komfort und Ausstattung	8-9
Fahrdynamik	10-11
Antrieb	12-13
Kastenwagen mit kurzem Radstand	14-15
Kastenwagen mit langem Radstand	16-17
Kombi mit kurzem Radstand	18-19
Kombi mit langem Radstand	20-21
Fahrgestelle	22-23
Pritschenwagen	24-25
Ausstattungen	26-27
Zubehör	28-29
Qualität und Ford-Service	30-31
Sonderfahrzeuge	32
Farben und Polster	33
Modellübersicht	34-35

FT 100 Kastenwagen. Beifahrerdoppelsitz, Radio, halbe Stahlgitter-Trennwand, Schmutzfänger vorn und hinten sowie volle Radabdeckungen Wunschausstattung.



Sicherheit und Komfort

Maßgeschneidert für Ihren Erfolg: Als Kastenwagen oder Kombi, als Pritschenwagen oder als Fahrgestell mit Sonderaufbau – das vielseitige Transit-Programm bietet genau das Fahrzeug, das Ihre Transportaufgaben optimal erfüllt.

Die Variantenvielfalt, basierend auf einem ausgefeilten Baukastensystem, ist sicher ein Grund für den großen Erfolg des Transit.

Ein anderer Grund ist die alltägliche Praxis, in der sich Zuverlässigkeit, Transporteignung und Wirtschaftlichkeit eines jeden Modells immer wieder zeigen. Transit-Talente, die sich bewährt haben.

Der Transit bietet viel für Ihr Geld: vor allem Sicherheit und Komfort. Alle Modelle haben ein modernes Styling, ein ergonomisch gestaltetes, komfortables Fahrerhaus und eine

umfassende Sicherheits- und Komfortausstattung.

Mit einer Reihe von äußerst wirtschaftlichen Diesel-Direkteinspritzern und einem hochmodernen Benzinmotor bietet der Transit viel Leistung bei günstigem Verbrauch und Abgaswerten, die den strengsten europäischen Normen entsprechen.

Überzeugend erfüllt der Transit die Anforderungen, die an ein Nutzfahrzeug von heute und morgen gestellt werden: Abgestufte Leistung, je nach Ihren Anforderungen, auch bei den „großen“ Transit-Modellen mit langem

Radstand und für den schweren Anhängerbetrieb. Plus Komfort und Sicherheit für den harten Arbeitsalltag.

Unter dem vielfältigen Angebot von Karosserieformen, Nutzlast-, Laderaum- und Leistungsvarianten werden Sie garantiert auch den Transit finden, der Ihnen den größten Nutzen bringt. – Oder Sie wählen eine Spezialanfertigung, auch das ist möglich.

Der Transit. Transport nach Wunsch und Maß ... mit Sicherheit!



FT 100 Kastenwagen. Beifahrerdoppelsitz, Radio, halbe Stahlgitter-Trennwand, Schmutzfänger vorn und hinten sowie volle Radabdeckungen Wunschausstattung.

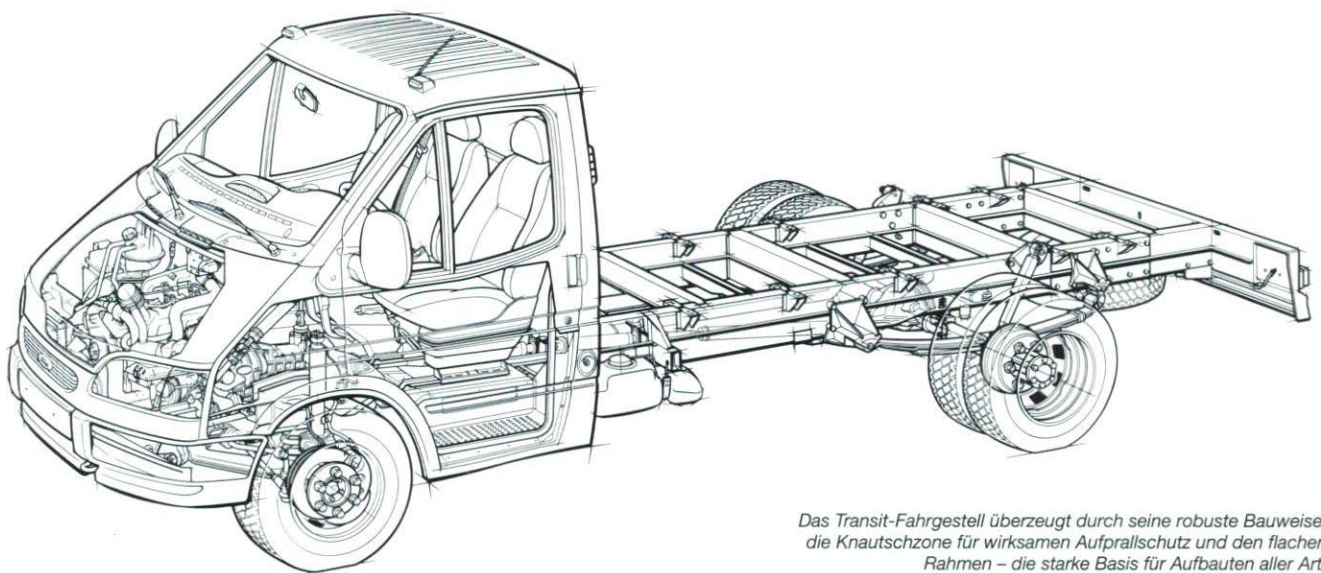

Das Transit-Fahrgestell überzeugt durch seine robuste Bauweise, die Knautschzone für wirksamen Aufprallschutz und den flachen Rahmen – die starke Basis für Aufbauten aller Art.

Das Sicherheitskonzept

Sicher und komfortabel – fast wie ein Pkw, so lassen sich die Transit-Modelle fahren. Umfassende Sicherheitstechnik gibt Fahrer und Mitfahrer ein Höchstmaß an Schutz.



Im alles entscheidenden Augenblick bietet der Airbag ein Höchstmaß an Sicherheit.

Der Transit setzt Maßstäbe für Sicherheit in seiner Klasse. Er bietet eine Vielzahl fortschrittlicher Details, die in ihrer Summe zu einem vorbildlich hohen Sicherheitsstandard führen.

Bereits die Bauart des Transit berücksichtigt die Sicherheitsbedürfnisse der Insassen. Die Platzierung des Motors vor dem Fahrerhaus und eine ausreichende Knautschzone vorn bieten optimalen Insassenschutz. Im Computer simuliert und in zahlreichen Crashtests erprobt, entspricht der Transit den heutigen Sicherheitserkenntnissen.

Der Fahrer sitzt bequem und sicher hinter der Vorderachse. Der lange Radstand und die breite Spur sind

die Basis für ein ausgezeichnetes, sicheres Fahrwerk. Der stabile Rahmen und die robuste Karosserie schützen Fahrer und Ladung. So ist der Transit schon von seiner Konstruktion her ein sehr sicheres Fahrzeug.

Der Transit bietet eben bestmöglichen Insassenschutz nach den neuesten Erkenntnissen der heutigen Sicherheitsforschung.

Fahrer-Airbag serienmäßig

Der serienmäßige Fahrer-Airbag in allen Transitmodellen ist nur ein Beispiel, wie sehr uns Ihre Sicherheit am Herzen liegt.

Der Beifahrer-Airbag ist für alle Transit-Modelle auf Wunsch verfügbar.

Die Airbags sind im Lenkrad bzw. über dem Handschuhfach ins Cockpit integriert. Sie treten nur im Falle eines Frontal- bzw. seitlich versetzten Frontalaufpralls ab 20 km/h in Funktion – also nur dann, wenn die Gefahr einer Kopfverletzung droht.

Eine zuverlässige, sensible Elektronik sorgt dafür, daß sich die Airbags nur im Notfall öffnen. Dann jedoch füllen sie sich innerhalb von 40 Millisekunden und absorbieren die Aufprallenergie von Kopf und Oberkörper.

Eine Kontrollleuchte in der Instrumententafel zeigt die Funktionsbereitschaft des Airbag-Systems an.



Serienmäßig in allen Transit-Modellen: der Fahrer-Airbag, Beifahrer-Airbag und Beifahrerdoppelsitz Wunschausstattung.

Sicherheit im Detail

Das Sicherheitskonzept des Transit wird durch eine ganze Reihe von Sicherheitskomponenten erweitert.

Dreipunkt-Gurtsystem

Alle Sitze im Fahrerhaus sind mit 3-Punkt-Automatgurten ausgerüstet. Bei einer starken Bremsung halten sie den Körper aufrecht im Sitz, und im Falle eines Aufpralls reduzieren sie zusammen mit den Gurtstopperrn und Gurtstraffern (Gurtstraffer für Einzelsitze im Fahrerhaus) das Verletzungsrisiko.



Gurtstopper
an den vorderen
Sitzgurten.

Der Gurtstopper

Der Gurtstopper ist in den Aufrollmechanismus der vorderen Sitzgurte eingebaut. Er wird bereits bei heftigen Bremsmanövern innerhalb von nur fünf Millisekunden aktiv. Er verhindert, daß sich der Gurt trotz blockierter Drehachse unter der Last des sich nach vorn neigenden Körpers abwickelt.

Ohne Gurtstopper kann die sogenannte Gurtlose bis zu 60 Millimeter betragen.



Gurtstraffer
serienmäßig am Fahrersitz
und am Beifahrereinzelsitz.

Der Gurtstraffer

Der Gurtstraffer tritt zusätzlich im Falle eines Aufpralls in Aktion. Sensoren lösen in diesem Fall eine starke,

vorgespannte Feder aus, die das Gurtschloß um rund 50 Millimeter nach hinten bewegt. Auf diese Weise werden Becken- und Brustgurt strammgezogen, so daß sie – im Zusammenspiel mit dem Gurtstopper – eng am Körper anliegen. Das Herausrutschen der Insassen aus dem Gurt wird dadurch verhindert.

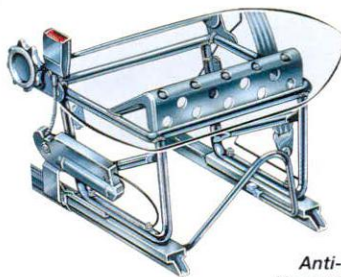

Anti-Dive-Konstruktion
an den Vordersitzen.

Anti-Dive-Sicherheitssitze

Auch die komfortablen Anti-Dive-Sicherheitssitze leisten einen Beitrag zur Sicherheit. Die integrierte Stützrampe in der Sitzfläche verhindert bei einem Frontalaufprall das Wegtauchen der Insassen unter den Gurt. Durch die Kombination von integrierter Stützrampe, Gurtstopper und Gurtstraffer wird die Schutzfunktion des Rückhaltesystems erst voll ausgenutzt.

Sicherheit auch gegen Diebstahl

- Die Sicherheitstürschlösser sind im Innern durch eine Abdeckplatte geschützt. Der alte Trick, mit einem Draht die Tür zu entriegeln, ist nicht mehr möglich.
- Sicherheitsladeraum im Kastenwagen mit unverglaster Trennwand und Ganzstahlhecktüren. (Wunschausstattung)
- Zentralverriegelung und Doppelschließanlage, Diebstahlwarnanlage und Ford-Wegfahrsperrung auf Wunsch.



Elektronisches Antiblockier-Bremssystem (ABS)
Wunschausstattung.

Souverän mit ABS

Als Wunschausstattung ist ein elektronisches Antiblockier-Bremssystem (ABS) verfügbar.

Die Beschleunigung von 0–100 km/h ist eine Seite eines Fahrzeuges. Von lebenswichtiger Bedeutung kann aber die Verzögerung sein. Das ABS verhindert durch elektronische Regelung das Blockieren der Räder, so daß die Lenkbarkeit selbst bei Vollbremsungen erhalten und das Fahrzeug damit auch in Notsituationen beherrschbar bleibt.

Weitwinkel-Außenspiegel

Die großen Außenspiegel haben ein Weitwinkelglas, das den „toten Winkel“ überbrückt, und sie sind durch ihr spezielles Gehäuse vor Verschmutzung weitgehend geschützt.



Die großen Außenspiegel sind gegen Verschmutzung weitgehend geschützt und haben ein zusätzliches Weitwinkelglas gegen den „toten Winkel“. Auf Wunsch elektrisch einstellbar und beheizbar.

Komfort und Ausstattung

So wird Transit-Fahren zum Vergnügen: Die umfangreiche Komfortausstattung, die ergonomische Gestaltung des Fahrerhauses und viele sinnvolle Detaillösungen ermöglichen es dem Transit-Fahrer, seine Arbeit gut und sicher zu erledigen.

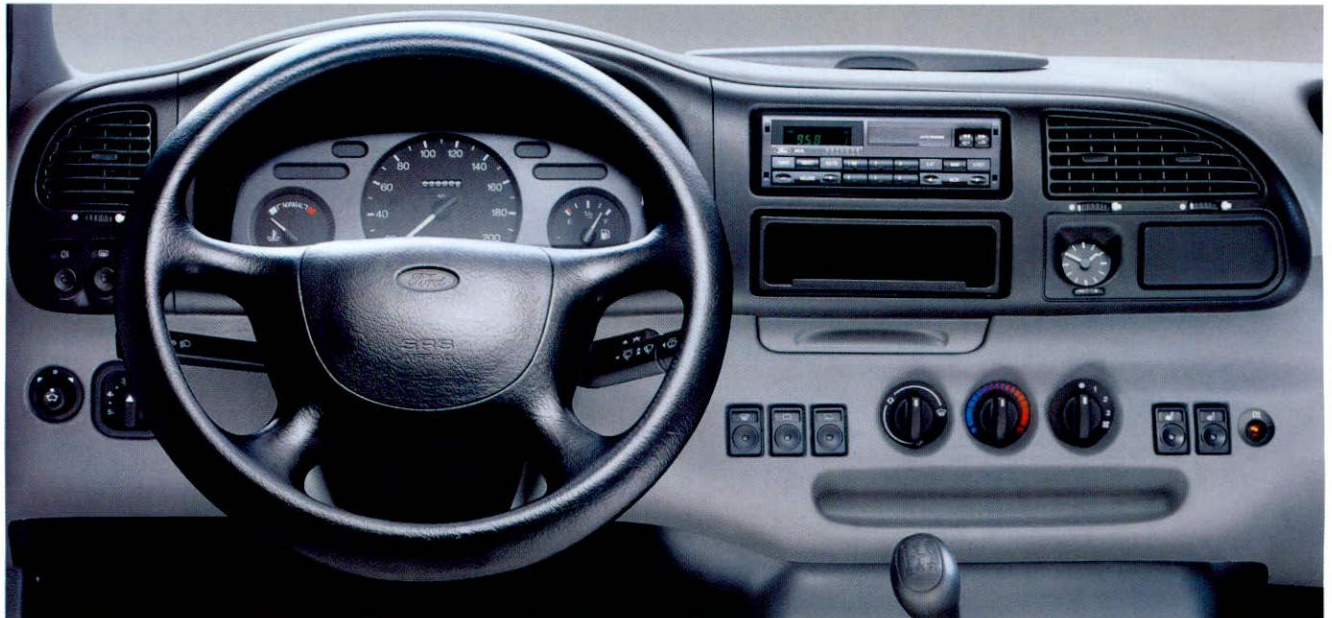

Klar gegliedertes, ergonomisches Cockpit. Einige Bedienelemente gehören zu Wunschausstattungen.

- Weit öffnende Türen machen das Einsteigen sowie das Be- und Entladen ausgesprochen leicht.
- Viel Platz in der Fahrerkabine, auch im Fußbereich.
- Spezialdämmstoffe reduzieren Fahrgeräusche auf ein Minimum.
- Im ergonomisch gestalteten Cockpit genießen Sie Pkw-Atmosphäre.
- Das leistungsstarke Heizungs- und Belüftungssystem ist exakt einstellbar und sorgt bei den Front- und Seitenscheiben für einen schnellen Durchblick.
- Zwei Lüftungsklappen in der Mitte und zwei an den Seiten sorgen für eine optimale Innenraumbelüftung, zwei zusätzliche Düsen an den Seiten halten die Seitenscheiben frei. Die Zwangsentlüftung ermöglicht einen schnellen Luftaustausch.
- Die Heizung läßt sich durch beleuchtete Drehschalter fein und individuell regeln.
- Als Wunschausstattung sind Umluftschaltung, elektrische Zusatzheizung und Klimaanlage verfügbar.
- Der Fahrersitz ist serienmäßig dreifach verstellbar (Vor/Zurück/Höhe/Rückenlehne).
- Die Komfortsitze sind mit langen Sitzpolstern, hohen Rückenlehnen und höhenverstellbaren, gepolsterten Kopfstützen ausgestattet.
- Zahlreiche Ablagemöglichkeiten in den Türen, auf dem Instrumentenbrett und im Handschuhfach sorgen für Ordnung in der Fahrerkabine.
- Als Wunschausstattung sind Fahrer- und Beifahrereinzelsitz elektrisch beheizbar und mit einstellbarer pneumatischer Lendenwirbelstütze verfügbar.



Abbildung links:
komfortabler Einstieg – komfortable Ausstattung,
Beifahrerdoppelsitz und Beifahrer-Airbag
Wunschausstattung.

Das wirkungsvolle Heizungs- und Belüftungssystem sorgt schnell und fein dosierbar für angenehme Temperatur und klare Sicht.

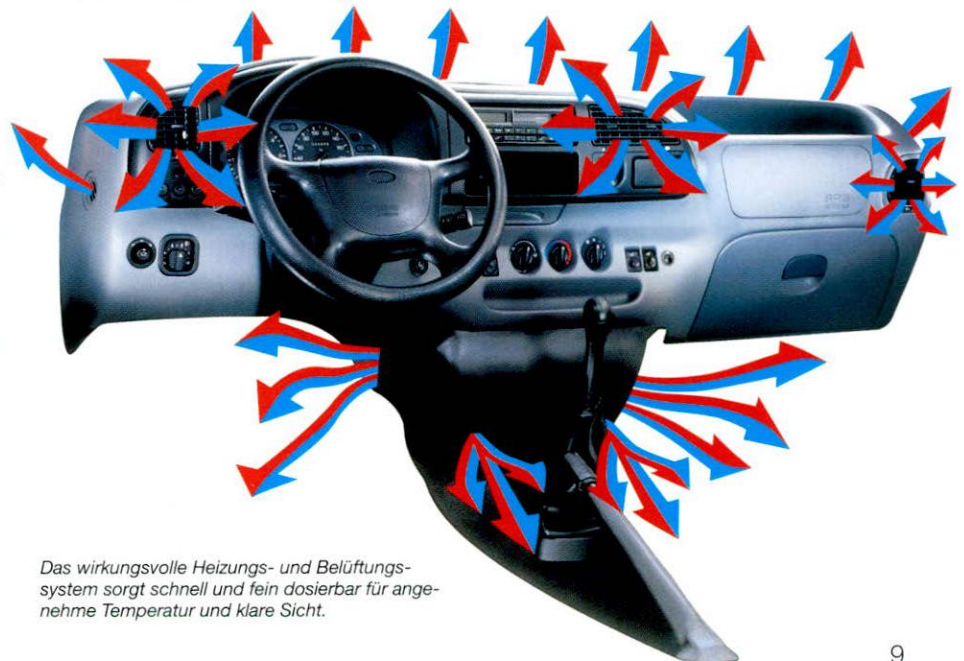
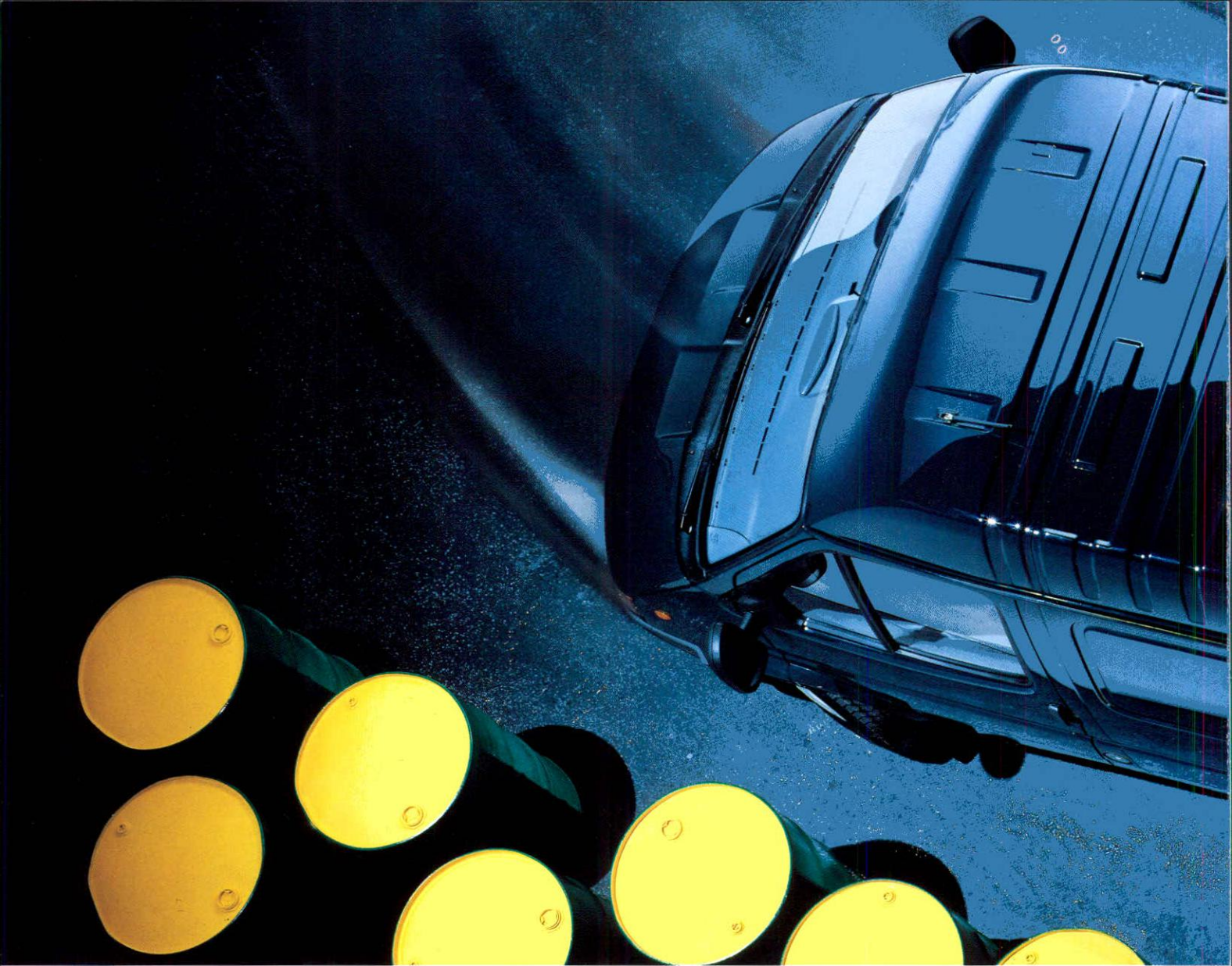

Die Fahrdynamik

Am Steuer erleben Sie, wie leicht der Transit zu fahren ist – dank seiner serienmäßigen Servolenkung – selbst voll beladen. Sein exzellentes, robustes und gleichzeitig komfortables Fahrwerk bewährt sich auf allen Strecken.

Ein Musterbeispiel an Komfort und Sicherheit ist der Transit durch die aufwendige Einzelradaufhängung vorn mit McPherson-Federbeinen und platzsparenden innenliegenden Schraubenfedern. Die Achsgeometrie sorgt für optimales Fahrverhalten.

Der lange Radstand in Verbindung mit der breiten Spur sorgt für hohe Richtungsstabilität und Fahrkomfort.

Ausgezeichnete Manövrierbarkeit bietet die serienmäßige Servolenkung. Die optimierte Lenkrollgeometrie und die aufwendige, robuste Fahrwerkskonstruktion geben dem Transit exakten Gerade-

auslauf und Bremsstabilität. Der Fahrer hat ein gutes Gefühl für die Straße und genießt das leichte Handling und den Pkw-ähnlichen Komfort des Transit.

Der kleine Wendekreis, die gute Sitzposition und Rundumsicht lassen den Fahrer auch schwierige Manöver leicht meistern. Dazu trägt auch der geringe Fahrzeugüberhang bei, der das Rangieren erleichtert.

Je nach Modellversion sind zusätzliche Stabilisatoren vorn und hinten serienmäßig oder auf Wunsch verfügbar. Damit wird speziell bei Fahrzeugen mit hohem Schwerpunkt die

Fahrstabilität erheblich verbessert. Das leistungsfähige Bremssystem verfügt über Bremsen mit großem Durchmesser. Die vorderen Scheibenbremsen sind innenbelüftet.

Bei Modellen mit langem Radstand wurde das Bremsverhalten neu abgestimmt. Ein größerer Bremskraftverstärker mindert den Pedaldruck.

Als Wunschausstattung ist bei allen Modellen ein Antiblockier-Bremssystem (ABS) verfügbar. ABS bewirkt, daß bei Vollbremsungen das Fahrzeug lenkbar bleibt, denn ein Blockieren der Räder wird verhindert.



Mit kleinem Wendekreis und guter Rundumsicht läßt sich der Transit auch rückwärts exakt steuern.

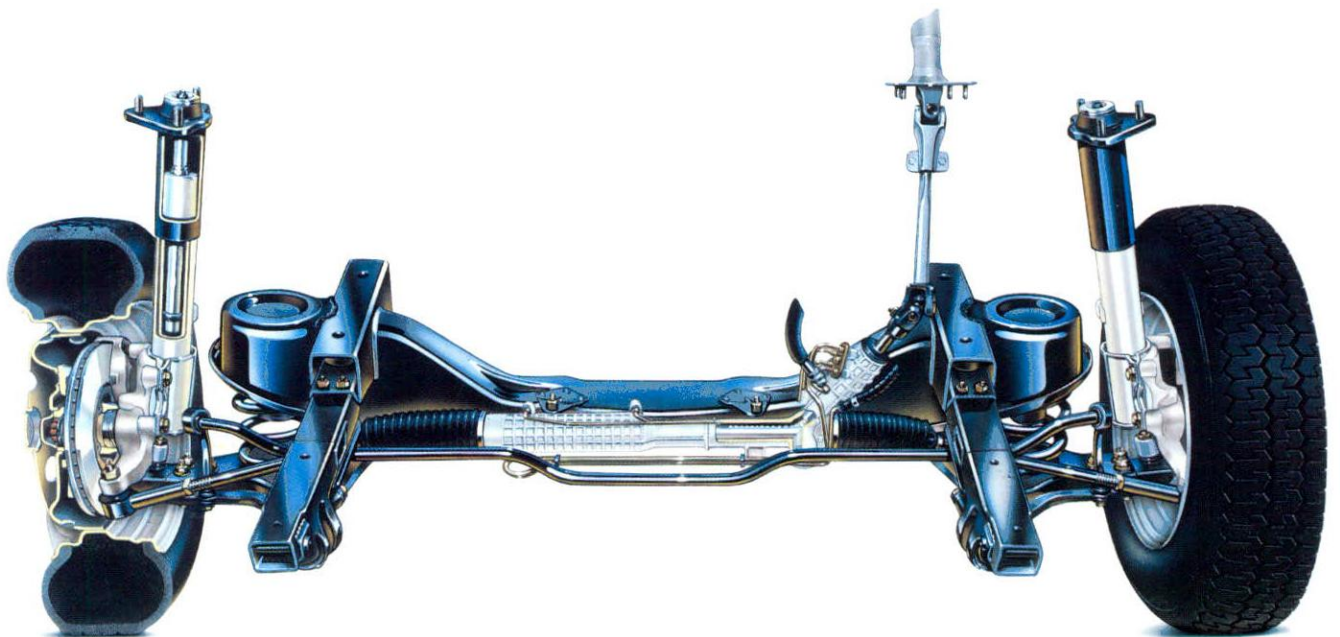

Die Vorderachse mit Einzelradaufhängung an McPherson-Federbeinen und raumsparenden innenliegenden Schraubenfedern.

Der Antrieb

Im Transit können Sie modernste Motorentechnik erwarten.

Ob Diesel oder Benziner – Sie haben für jedes Transit-Modell zuverlässige, wirtschaftliche und servicefreundliche Triebwerke zur Auswahl.

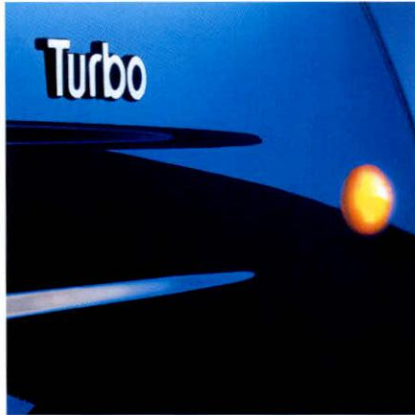

Der Turbodiesel.
Der Transit bietet Ihnen zwei starke Varianten.

So vielfältig wie das Modellangebot ist auch die Motorenpalette des Transit. Mit fünf Dieselmotoren mit verbrauchsoptimierter Direkteinspritzung – darunter zwei Turboversionen – und einem temperamentvollen Benzintriebwerk steht die für Ihre Einsatzzwecke nötige Dynamik zur Verfügung. Nicht mehr, aber auch nicht weniger, als Sie wirklich brauchen.

Die Diesel-Motoren

- Robust und wirtschaftlich: der 51 kW (70 PS) starke 2,5 l Dieselmotor.
- Zusätzlich schadstoffreduziert: der 2,5 l Diesel mit 51 kW (70 PS) und Oxi-Kat.
- Der 56 kW (76 PS) starke Dieselmotor bietet dank moderner Saugmotortechnologie ein hohes Drehmoment (168 Nm) schon bei 2500/min. Das Ansaugsystem mit 4 getrennten Resonanzrohren, der 2-Kanal-Auspuffkrümmer und die weiterentwickelte Bosch-Einspritzpumpe sorgen für günstige Verbrauchs- und Abgaswerte.
- Schadstoffreduziert und gut geeignet für lange Strecken sowie hohe Anhängelasten ist der 2,5 l Turbodiesel mit 63 kW (85 PS), Oxi-Kat und Edelstahlauspuffanlage. Der Turbomotor verfügt über eine vollelektronisch kennfeldgesteuerte Diesel-Direkteinspritzung. 12 Sensoren erfassen alle wesentlichen Faktoren, die zur Steuerung des Einspritzzeit-

punktes, -drucks und der Abgasrückführung relevant sind. Die Turboaufladung sorgt für hohes Drehmoment im gesamten Drehzahlbereich und damit auch für eine hohe Elastizität bei voller Auslastung. 200 Nm stehen schon bei 2100/min zur Verfügung.

- Ein Maximum an Kraft durch modernste Dieseltechnologie bietet der 74 kW (100 PS)-Turbodiesel. Erstmals wurden mit ihm die Vorteile der vollelektronisch kennfeldgesteuerten Diesel-Direkteinspritzung für leichte Nutzfahrzeuge genutzt.

Geringe Schadstoffemissionen, niedrige Verbrauchswerte, optimiertes Leistungs- und Drehmomentverhalten (226 Nm) schon bei 2100/min sind das Ergebnis.

2,5 l Diesel, 51 kW (70 PS)

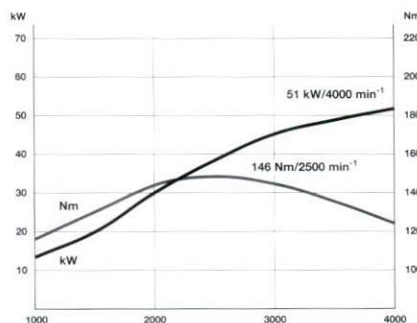

2,5 l Diesel, 56 kW (76 PS)

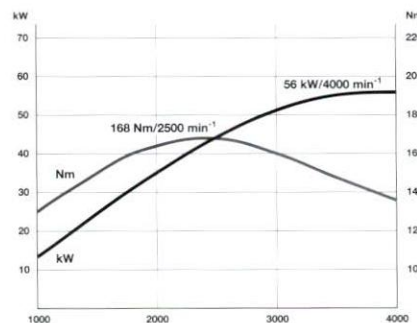

2,5 l Turbo-Diesel, 63 kW (85 PS)

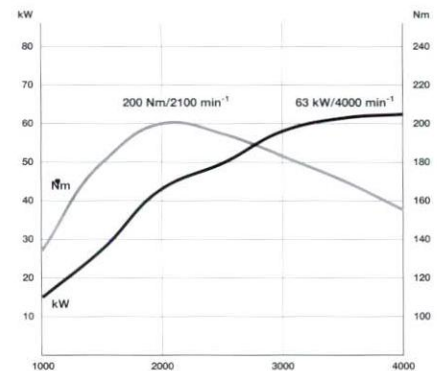

Der 2,0 l DOHC Benzinmotor mit 84 kW (114 PS)

Dieses moderne Triebwerk zeichnet sich durch eine Reihe bemerkenswerter Vorzüge aus:

- Geringer Kraftstoffverbrauch
- Hohe Nennleistung bei gleichzeitig hohem Drehmoment im unteren und mittleren Drehzahlbereich
- Hohe Laufkultur und optimiertes akustisches Verhalten
- Kompakte Bauweise
- Zuverlässigkeit, Langlebigkeit und Wartungsfreundlichkeit

Die Bauweise dieses Triebwerks ist geprägt durch konsequente Anwendung modernster Technologie, wie z. B. dem vollelektronischen Motormanagement mit adaptiver Lambda- und Leerlaufregelung und digitaler Steuerung der Zündung.

Die Getriebe

Alle Motoren werden serienmäßig mit 5-Gang-Getriebe geliefert. Auf Wunsch ist für den 63-kW-(85PS)-

Turbodiesel eine Vierstufen-Automatik mit Wandlerüberbrückung im 3. und 4. Gang lieferbar.

Eine saubere Sache

Die Dieselmotoren, 51 kW (70 PS) und 63 kW (85 PS), mit Oxi-Kat und der DOHC-Benzinmotor, 84 kW (114 PS), erfüllen die strenge 93er EG-Abgasnorm für Pkw-zugelassene Transporter.

Alle drei Motoren sind deshalb steuerbegünstigt und werden nur mit dem jeweils niedrigeren Kfz-Steuersatz belastet. Alle übrigen Motoren entsprechen den neuen Abgasgrenzwerten, die ab 1. Oktober 1994 gültig sind.

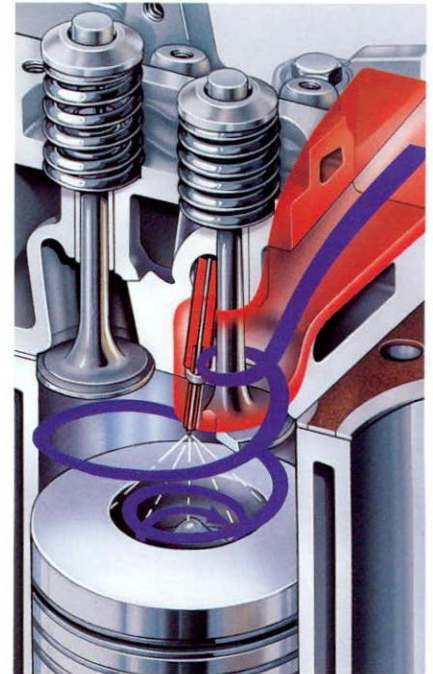

Das besondere Verbrennungssystem des Transit-Direkteinspritzers senkt den Verbrauch und die Geräusentwicklung.

2,5 l Turbo-Diesel, 74 kW (100 PS)

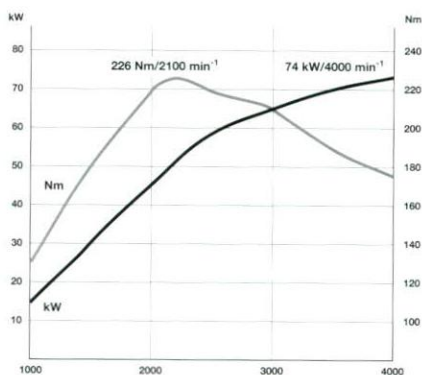

2,0 l DOHC-Motor, 84 kW (114 PS)

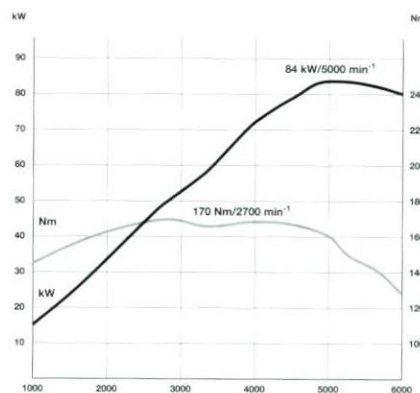

FDS 2000 – dieses flexible, von modernster Computertechnik gesteuerte Diagnosesystem leistet ungewöhnlich effektive Arbeit – zu Ihrem Vorteil.

Kastenwagen mit kurzem Radstand

Wendig, geräumig und robust ist dieser Transit die wirtschaftliche Transportlösung für 1001 Aufgaben.

Drei Dachhöhen, vier Nutzlastklassen und sechs Motoren stehen beim Transit Kastenwagen mit kurzem Radstand zur Wahl.

- Servolenkung serienmäßig.
- Der 2,84 m lange Radstand und die breite Spur erlauben eine sehr gute Gewichtsverteilung und erhöhen die Ladekapazität sowie die Fahrsicherheit.
- Durch die breite Spur der Hinterachse steht zwischen den Radkästen ein 1,37 m breiter, ebener Ladeboden zur Verfügung.
- Heckschwingtür oder auf Wunsch Doppelflügelhecktür sind beim Modell mit Normaldach verfügbar.
- Dachhohe Doppelflügelhecktüren sind bei mittelhohem Dach und bei Hochdach Standard.
- Europalettenbreite Schiebetür rechts mit integrierter Trittstufe. Auf Wunsch auch zusätzlich mit Schiebetür links verfügbar.
- Vier Nutzlastklassen: 0,8 t, 1,0 t, 1,2 t und 1,5 t.

Kastenwagen mit Pkw-Zulassung

Besonders für Speditionen und den Ausbau zum Wohnmobil eignet sich der Kastenwagen mit Pkw-Zulassung.

- Diese Kastenwagen können mit Ausstattung für Pkw-Zulassung geliefert werden: FT 100, FT 120 und FT 150.
- Der Kastenwagen mit Pkw-Zulassung ist mit Normaldach und mit mittelhohem Dach lieferbar.



Der Transit Kastenwagen mit mittelhohem Dach. Radio, Schmutzfänger vorn und hinten Wunschausstattung.



Der Transit Kastenwagen mit Hochdach. Er bietet eine Laderaumhöhe von 190 cm und ist durch die hohen Heckflügeltüren leicht zu beladen. Schmutzfänger vorn und hinten Wunschausstattung.

Modell ¹⁾	Ges.-Gewicht kg	Nutzlast* kg	normales Dach	mittelhohes Dach	hohes Dach
FT 80	2340–2440	792–812	●	○	–
FT 100	2550–2650	974–1008	●	○	○**
FT 120	2730–2800	1112–1164	●	○	○**
FT 150	2800–3200	1055–1481	●	○	○**

Abbildung rechts: Kastenwagen mit Normaldach und serienmäßiger Heckschwingtür. Halbhohe Seitenwandverkleidung, halbe Stahlgitter-Trennwand, volle Radabdeckungen sowie Schmutzfänger vorn und hinten Wunschausstattung.

● = serienmäßig ○ = Wunschausstattung – = nicht verfügbar

¹⁾ Lkw-Zulassung * bei normalem Dach ** nicht verfügbar für Kastenwagen mit Pkw-Zulassung

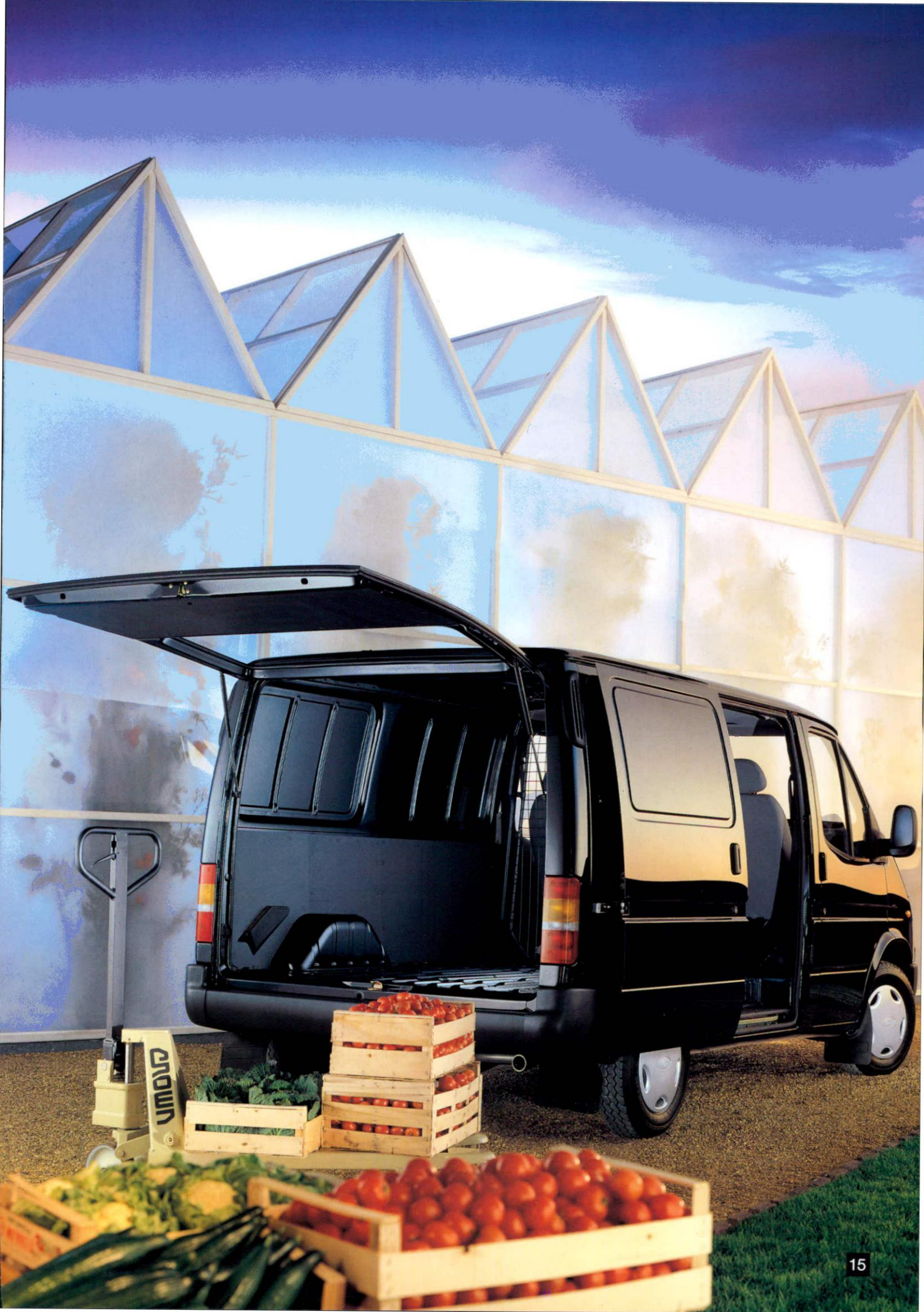



Kastenwagen mit langem Radstand

Großer Laderaum, optimale Raumnutzung für den dynamischen, wirtschaftlichen Transport.

Der 3,57 m lange Radstand ermöglicht einen großen Laderaum und eine optimale Gewichtsverteilung. Dadurch bietet auch der „große“ Transit ein ausgezeichnetes und sicheres Fahrverhalten mit hervorragender Richtungsstabilität.

- Servolenkung und verstärkte Bremsen sind serienmäßig.
- Durch die Einzelbereifung hinten ergibt sich zwischen den Radkästen eine 1,37 m breite, ebene Ladefläche.
- Großes Laderaumvolumen von 8,5 m³ durch das serienmäßige mittelhohe Dach, erweiterbar auf 10 m³ mit dem Hochdach.
- Dachhohe Doppelflügelhecktüren und Schiebetür auf der Beifahrerseite sind serienmäßig.
- Auf Wunsch ist auch eine Laderaum-Schiebetür auf der Fahrerseite verfügbar.
- Alle Ladetüren haben Europalettenbreite.
- Nutzlasten von 1,0 über 1,5 bis zu 1,8 Tonnen.
- Anhängelasten bis 2000 kg.

Noch mehr Laderaum und volle Stehhöhe bietet die Hochdachversion. Volle Radabdeckungen und Schmutzfänger vorn und hinten Wunschausstattung.

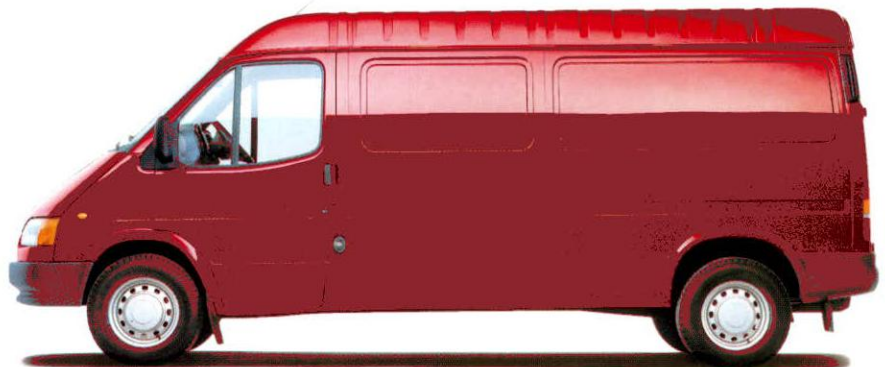

Bei 3570 cm Radstand bietet der „große“ Transit Kastenwagen einen riesigen Laderaum von 3,17 m Länge. Radio und Schmutzfänger vorn und hinten Wunschausstattung.

Kastenwagen mit Pkw-Zulassung

Wie beim kurzen Radstand bieten wir auch den Kastenwagen mit langem Radstand und Pkw-Zulassung an.

Sie haben die Wahl zwischen den Modellen FT 100 lang und FT 100 lang HD. Letzteres ist besonders für hohe Anhängelasten geeignet.

Beide haben serienmäßig ein mittel-hohes Dach, können aber auf Wunsch mit Hochdach geliefert werden.

Auf Wunsch ist im Fahrgast-/Laderaum eine Sitzbank lieferbar. Durch das zusätzliche Fenster in der Schiebetür haben Sie ausgezeichnete Rundumsicht.

Zur serienmäßigen Ausstattung gehören u. a. geformte Himmelverkleidung im Lade-/Fahrgastraum (nicht für Hochdach) und beheizbare Heckscheiben.

Abbildung links:

Mittelhohes Dach und Doppelflügelhecktüren sind serienmäßig beim Kastenwagen mit langem Radstand. So lassen sich auch Europaletten bequem laden. Halbhohe Seitenwandverkleidung, durchgehender Gummiboden, Stahltrennwand, volle Radabdeckungen und Schmutzfänger vorn und hinten Wunschausstattung.

Modell ¹⁾	Ges.-Gewicht kg	Nutzlast* kg	mittelhohes Dach	hohes Dach
FT 100 lang	2800	1016–1132	●	○
FT 100 lang HD	2800	949–1062	●	○
FT 150 lang	3200–3300	1449–1475	●	○
FT 190	3500	1641–1755	●	○

● = serienmäßig ○ = Wunschausstattung

¹⁾ Lkw-Zulassung * bei mittelhohem Dach

Kombi mit kurzem Radstand

Der variable Transit für Personen- und/oder Gütertransport – ganz nach Belieben.

- So flexibel wie seine Inneneinrichtung ist er auch in der Vielzahl seiner Modellvarianten.
- Der Kombi ist mit parkhausfreundlichem Normaldach und mit mittelhohem Dach verfügbar.
- Er ist als 2-Sitzer oder auf Wunsch als 3-, 5-/6- oder 8-/9-Sitzer lieferbar.
- Seine Nutzlast reicht von 0,8 t bis 1,2 t.
- Alle Passagiere haben Komfortsitze mit hoher Rückenlehne und höhenverstellbaren Kopfstützen. Die Sitze sind mit grauem, pflegeleichtem Polsterstoff bezogen, die Rückseiten mit Kunststoff verkleidet.
- Der Fahrersitz ist in Höhe und Reichweite verstellbar. Die Lehne ist neigungsverstellbar.
- Als Wunschausstattung ist ein Beifahrer-Doppelsitz mit zwei 3-Punkt-Gurten verfügbar.
- Der Kombi bietet zahlreiche Sitzkombinationen. Wählen Sie die Version mit 5/6 Sitzen, so ist die Sitzreihe im Fahrgastraum auf Wunsch nach vorne umklappbar: Entweder nur die Lehne oder die ganze Sitzbank kann nach vorn geklappt werden, sogar das Gestell kann eingeklappt werden. So nimmt die Sitzbank kaum Laderaum in Anspruch, sie wird gleichzeitig zur schützenden, halbhohen Trennwand.
- Wenn Sie die Version mit 8/9 Sitzen wählen, so ist die Lehne des Sitzes an der Schiebetür

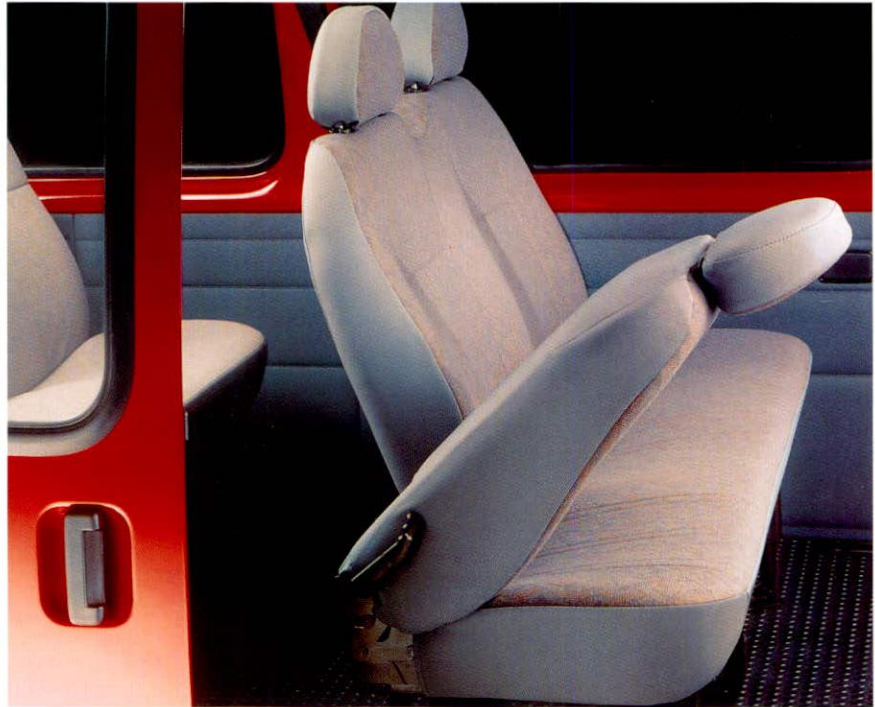

Die vorklappbare Lehne in der zweiten Reihe erleichtert den Einstieg zur 3. Sitzreihe.

nach vorn klappbar – das erleichtert den Einstieg zu den hinteren Plätzen.

- Wirkungsvolle Geräuschdämpfung erhöht den Fahrkomfort. Sie wird durch den umfangreichen Einsatz von speziellen Dämmmaterialien erreicht.
- Wie alle Transit-Varianten haben auch die Kombis eine zusätzliche Zwangsentlüftung im hinteren Teil des Fahrgast-/Laderaums. Dies ermöglicht eine ausgewogene Belüftung und Beheizung des gesamten Innenraums.

- In jedem Transit Kombi stehen Ihnen auf Wunsch zwei zusätzliche Heizungen zur Verfügung:

Eine Umluftheizung, mit der Sie – z. B. im Stadtverkehr oder im Stau – nur die Innenraumluft aufheizen. Und eine elektrische Zusatzheizung, für die Sie sich besonders an kalten Wintermorgen erwärmen werden.

Modell	Ges.-Gewicht kg	Nutzlast* kg	normales Dach	mittelhohes Dach
FT 80	2340–2440	807–814	●	○
FT 100	2550–2650	984–1018	●	○
FT 120	2730–2800	1122–1180	●	○
FT 150	2800	999–1108	●	○

● = serienmäßig ○ = Wunschausstattung – = nicht verfügbar

* bei normalem Dach

Abbildung rechts:
Der Kombi in der 3-Sitzer-Version. Getönte Scheiben rundum, Radio, volle Radabdeckungen und Schmutzfänger vorn und hinten Wunschausstattung.





Kombi mit langem Radstand

Mit seinem Raumangebot bietet der große Kombi, selbst in der 9-Sitzer-Version, noch jede Menge Laderaum.

Seine variable Inneneinrichtung macht ihn zum idealen Lasten- und Leute-Transporter.

- Der Kombi mit langem Radstand hat serienmäßig ein mittelhohes Dach.
- Ein Hochdach ist auf Wunsch erhältlich.
- Die Nutzlast: 0,9 bis 1,4 t. Innenraumlänge 3,17 m.
- Als Wunschausstattung ist eine Sitzbank für die zweite (5-/6-Sitzer) oder zweite und dritte Reihe (8-/9-Sitzer) im Lade-/Fahrgastraum lieferbar. Beim 8/9-Sitzer ist die Lehne des Sitzes an der Schiebetür klappbar, um den Einstieg in die hintere Sitzreihe zu erleichtern. Die jeweils letzte Bank ist auch nach vorn umklappbar erhältlich (Wunschausstattung).
- Anhängelasten bis zu 2,0 t.
- Der Kombi mit langem Radstand bietet viel Komfort durch umfangreiche Geräuschkämpfung, höhenverstellbaren Fahrersitz, bequeme Sitze mit hohen Rückenlehnen und höhenverstellbaren, gepolsterten Kopfstützen.
- Eine umfangreiche Palette von durchzugsstarken Motoren bietet die Leistung, die man braucht.

Die Hochdachversion als Dreisitzer. Beifahrerdoppelsitz, volle Radabdeckungen und Schmutzfänger vorn und hinten Wunschausstattung.



Der Kombi als 6-Sitzer. Radio, seitliche Schiebefenster und Schmutzfänger vorn und hinten Wunschausstattung.

Abbildung links: Der Kombi mit langem Radstand, serienmäßig mit mittelhohem Dach und Doppelflügel-Hecktür, hier als 6-Sitzer. Schiebefenster rechts und links, Gummifußboden, volle Radabdeckungen und Schmutzfänger Wunschausstattung.

Modell	Ges.-Gewicht kg	Nutzlast* kg	mittelhohes Dach	hohes Dach
FT 100 lang	2800	1043-1171	●	○
FT 100 lang HD	2800	942-1023	●	○
FT 150 lang	3200-3300	1263-1383	●	○

● = serienmäßig ○ = Wunschausstattung

* bei mittelhohem Dach

Fahrgestelle mit Einzelkabine und Doppelkabine

Wenn der Fahrzeugeinsatz einen besonderen Aufbau erfordert, wenn die individuelle Lösung gefragt ist – dann sollten Sie auf den Transit bauen bzw. auf sein Fahrgestell.

Für die Montage spezieller Aufbauten bietet das Transit-Fahrgestell mit kurzem oder langem Radstand, mit Einzel- oder Doppelkabine, mit verschiedenen Nutzlasten und Motoren eine breite Auswahl von Möglichkeiten.

- Der zugfeste und verwindungssteife Leiterraum mit robusten Quer- und Längsträgern erlaubt hohe Beanspruchungen, z. B. beim Einsatz als Abschleppwagen oder bei besonders hohen Aufbauten.
- Gerade Längsträger mit ebener Oberfläche und bündigen Aufbaukonsolen für die problemlose, kostengünstige Montage von Sonderaufbauten.
- Damit der Kraftstoffeinfüllstutzen bei der Montage von Aufbauten nicht verlegt werden muß, ist er in die B-Säule integriert.
- Die Einzel- und Doppelkabine ist serienmäßig mit 2 Sitzplätzen ausgestattet. Auf Wunsch ist die Einzelkabine mit 3 Sitzen und die Doppelkabine mit 3, 5 oder 6 Sitzplätzen verfügbar.
- Die Tragfähigkeit reicht von ca. 1,1 t bis 1,6 t bei kurzem Radstand und von 1,0 t bis 1,95 t bei langem Radstand. Auch lieferbar mit verlängertem Rahmen.

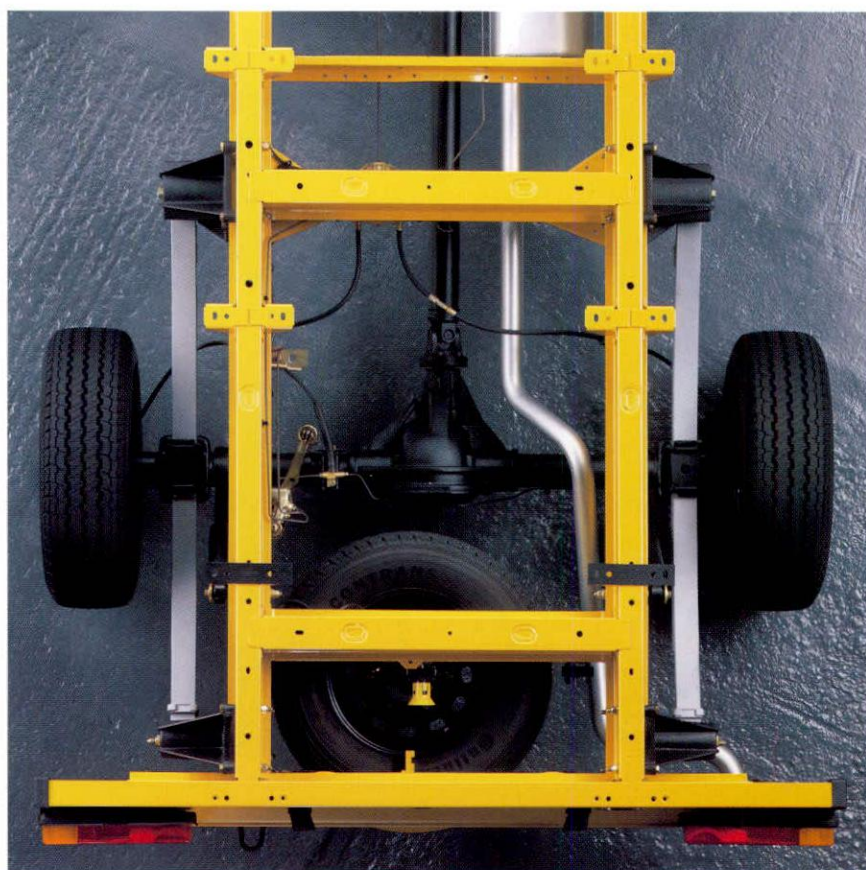

Das robuste Fahrgestell mit Einzelbereifung hinten.

- Je drei Aufbaulängen für Einzel- und Doppelkabine.
- Bei allen Fahrgestellen ist serienmäßig ein Stabilisator vorn ein-

gebaut (hinten als Wunschausstattung verfügbar).

- Mit Einzelbereifung oder bei langem Radstand hinten auch mit Zwillingsbereifung möglich.
- Zulässiges Gesamtgewicht bis 3,99 Tonnen.
- Aus welchen Komponenten Sie Ihr Spezialfahrzeug auch bauen lassen, Sie haben eine robuste Basis auf dem neuesten technischen Stand – eben einen Transit.

Modell	Ges.-Gewicht kg	Fahrgestell-tragfähigkeit kg	empf. Aufbaulänge (m)	
			Einzelkabine	Doppelkabine
FT 100	2560–2800	1076–1331	2,70	1,70
FT 150	3100–3200	1619–1645	2,70	–
FT 100 lang	2800	1110–1313	3,45	2,70
FT 100 lang HD	2800	1030–1246	3,45	2,70
FT 150 lang	3150–3300	1480–1656	3,45	2,70
FT 190	3500	1828–1944	3,45	–
FT 190 T	3500	1671–1892	3,45	2,70
FT 190 TE	3500	1643–1867	4,25	3,15

– = nicht verfügbar

Abbildung rechts: Fahrgestell FT 190 TE mit Doppelkabine, Zwillingsbereifung, verlängertem Rahmen. Radio, Sitzbank hinten und Schmutzfänger vorn Wunschausstattung.





Pritschenwagen mit Einzelkabine und Doppelkabine

Offen für den harten, täglichen Einsatz – dieser Mitarbeiter hat in vielen Branchen Erfolg.

Der Transit Pritschenwagen ist kräftig gebaut für schwere Lasten, agil, wendig und vielseitig. Das Fahrerhaus – ob Einzelkabine oder Doppelkabine – bietet den Mitfahrern ein Maximum an Raum und Komfort.

- Zwei Radstände sind jeweils verfügbar: Der kurze bietet eine Nutzlast von 0,9 t bis 1,5 t, der lange eine Nutzlast von 0,9 t bis 1,7 Tonnen.
- Die geräumige Doppelkabine serienmäßig mit dritter Tür für leichten Einstieg.
- Der Pritschenaufbau besteht serienmäßig aus einem durchgehenden, kunststoffbeschichteten Sperrholzboden und stabilen Alubordwänden. Eine Stahlpritsche ist auf Wunsch, ohne Mehrpreis, erhältlich.
- Es sind jeweils drei Pritschenlängen für Einzel- und Doppelkabine verfügbar.
- Die Pritschen lassen sich problemlos mit Plane und Spiegel nachrüsten.



Die Aluminiumpritsche

Die Aluminium-Bordwände und der kunststoffbeschichtete Pritschboden sind witterungsbeständig und korrosionsfest – garantiert. Die leichten Bordwände und das einfache Handling sind eine spürbare Arbeitserleichterung im täglichen Einsatz.

- Eloxierte Aluminiumbordwände mit besonderer Witterungsbeständigkeit. Oberflächenveredelt.
- Verzurrösen erleichtern das Sichern der Ladung.
- Auf Wunsch Stirnwanderhöhung.

Fazit: Der Transit Pritschenwagen ist eine ideale Basis für den Transport von Werkstoffen aller Art – vom Stückgut bis zum Baumaterial.

Mit seiner bis zu 4 m langen, robusten Pritsche ist auch der

Transport von sperrigen Gütern kein Problem.

Und wenn ein ganzer Bautruppsoll, dann empfiehlt sich die Doppelkabine als bequeme und sichere Lösung für bis zu sechs Kollegen.

Abbildung links:

Bei der Doppelkabine erleichtert die zusätzliche dritte Tür auf der Beifahrerseite den Einstieg. Radio, Beifahrer-Doppelsitz vorn, Sitzbank hinten und Schmutzfänger vorn Wunschausstattung.

Modell	Ges.-Gewicht kg	Nutzlast kg	Stahlpritschenlänge (m)*		Alupritschenlänge (m)*	
			Einzelkabine	Doppelkabine	Einzelkabine	Doppelkabine
FT 100	2560–2750	956–1097	2,65	1,65	2,67	1,71
FT 150	3100–3200	1454–1480	2,65	–	2,67	–
FT 100 lang	2800	942–1122	3,13	2,65	3,15	2,67
FT 100 lang HD	2800	862–1055	3,13	2,65	3,15	2,67
FT 150 lang	3150–3300	1312–1465	3,13	2,65	3,15	2,67
FT 190	3500	1637–1663	3,13	–	3,15	–
FT 190 T	3500	1585–1701	3,13	2,65	3,15	2,67
FT 190 TE	3500	1457–1635	4,00	3,13	4,04	3,15

– = nicht verfügbar * Innenmaße

Einige Ausstattungen im Überblick

Die folgenden Details verbessern Komfort, Bedienung, Sicherheit und Diebstahlschutz des Transit.

1. Elektrische Fensterheber vorn

Die Bedienungstasten sind leicht erreichbar und tief gelegt. Unbeabsichtigte Betätigung ist daher fast ausgeschlossen (Wunschausstattung).

2. Zentralverriegelung

Von drei Stellen – der Fahrertür, der Beifahrertür und der Hecktür – können zentral alle Türen geschlossen oder geöffnet werden. Die Anlage ist auch mit einer Alarmfunktion verfügbar, die ausgelöst wird, sobald eine Tür oder die Motorhaube geöffnet wird, das Radio entfernt oder die Zündung betätigt wird. Eine Doppelschließanlage verhindert das Öffnen der Türen von innen, wenn eines der Fenster eingeschlagen wird. Sie ist als Bestandteil eines Ausstattungspaketes (Wunschausstattung) für einige Modelle verfügbar.

3. Beheizbare Quickclear-Windschutzscheibe

Die beheizbare Quickclear-Frontscheibe trocknet beschlagene oder taut gefrorene Scheiben im Nu auf (Wunschausstattung).

4. Außenspiegel

Die großen Außenspiegel haben ein Weitwinkelglas, das den „toten Winkel“ überbrückt, und sie sind durch ihr spezielles Gehäuse vor Verschmutzung weitgehend geschützt. Auf Wunsch elektrisch einstellbar und beheizbar.

5. Laderaum-Beleuchtung

Eine starke Lampe (2 x 20 Watt) in der Mitte des Laderaums sorgt für gute Ausleuchtung. Schalter sind an der Lampe und im Cockpit.

Ein Warnlicht in der Instrumententafel erinnert daran, die Lampe wieder auszuschalten.

6. Wegfahrsperr (PATS)

Die Ford-Wegfahrsperr wird mit einer Funkfernbedienung am Zündschlüssel aktiviert. Beim Benzinmotor wird automatisch die Strom-

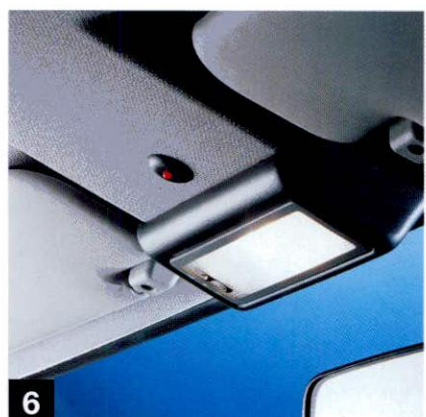
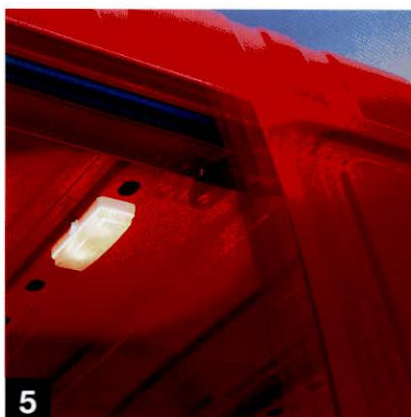
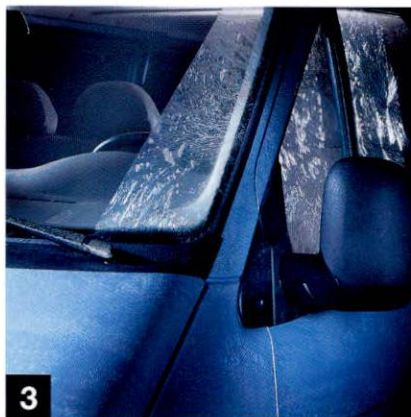

zufuhr zu Motormanagement, Anlasser und Benzinzufuhr blockiert. Bei den Dieselmotoren wird die Kraftstoffzufuhr unterbrochen, bei den Turbodieselmotoren wird zusätzlich das Einspritzsystem blockiert (Wunschausstattung).



7



8



9

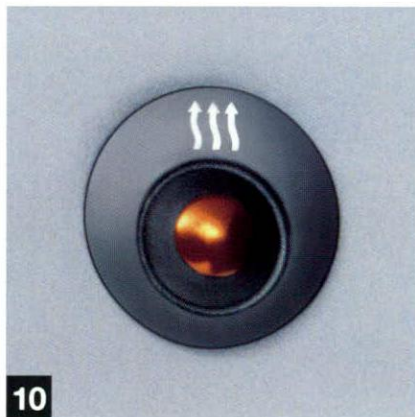

10



11



12

7. Ganzstahl-Hecktüren

Auf Wunsch ist die Doppelflügel-Hecktür auch ohne Fenster lieferbar (Wunschausstattung).

8. Dokumentenablage

In Reichweite des Fahrers ist auf der Instrumententafel eine praktische Halteklammer für Begleitpapiere vorgesehen.

9. Klimaanlage

Jetzt können Sie auch an heißen Tagen wohltemperiert im Transit fahren. Die Klimaanlage ist frei von ozonschädigendem FCKW (Wunschausstattung).

10. Elektrische Zusatzheizung

Eine 3 kW starke elektrische Zusatzheizung, die schnell für angenehme Wärme sorgt. Eine zweite Lichtmaschine ermöglicht auch im kältesten Winter die Versorgung mit warmer Luft, sobald der Motor läuft (Wunschausstattung).

11. Sicherheitsladeraum

Einen völlig geschlossenen Laderaum kann man durch die Kombination von Ganzstahlhecktüren und der durchgehenden Stahltrennwand schaffen (Wunschausstattung).

12. Dosenhalter

Eine echt praktische Idee: Wie ein Aschenbecher läßt sich der Dosenhalter aus dem Instrumentenbord ziehen. In Reichweite von Fahrer und Beifahrer hält er Getränkedosen und Becher.

Zubehör

Mit einer Vielfalt von praktischen Details aus unserem Zubehörbereich läßt sich der Transit nach Wunsch zusätzlich ausrüsten.

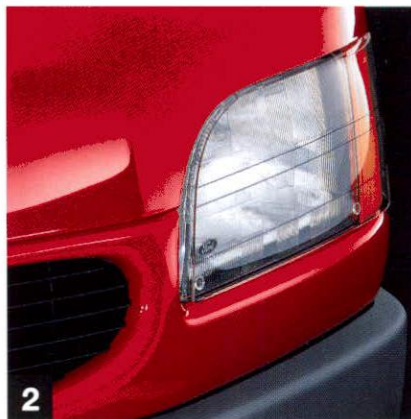

1. Rückfenstergitter

Dieses Stahlgitter sichert die Ladung in den Modellen mit Heckfenster. Die Sicht nach hinten bleibt dabei erhalten.

2. Scheinwerferschutz

Die Kunststoffrippen schützen die Frontscheinwerfer vor Steinschlag.

3. Frischluftfilter

Zum wirkungsvollen Schutz vor Insekten, Schmutz und grobem Staub läßt sich ein Filter in das Frischluftsystem einbauen.



4. Rückfahr-Sichthilfe

Eine optische Linse in der Rückscheibe wirkt wie ein Fernglas und läßt Sie exakt rückwärts steuern und einparken. Die Linse ist so angebracht, daß sie die normale Sicht nach hinten nicht beeinträchtigt.

5. Seitliche Sonnenblende

Eine zusätzliche Sonnenblende an der Fahrertür schützt vor Blendung und spendet Schatten bei Seitenlicht.

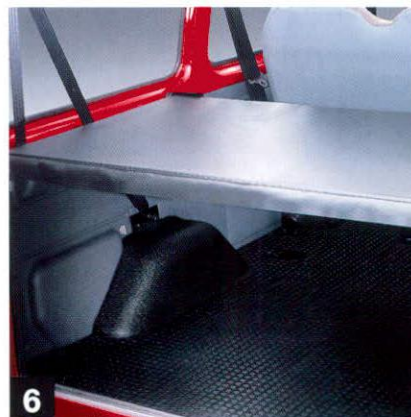

6. Gepäckabdeckung

Das Kunststoffrollo überspannt den Raum zwischen Rücksitzen und Hecktür und schützt vor neugierigen Blicken und Sonneneinstrahlung auf die Ladung. Nur für Kombi-Modelle verfügbar.

Über weiteres Transit-Zubehör wie z. B. Mini-Safe, Fußmatten, Dachträger-System u. v. m. informiert Sie gern Ihr Ford-Händler.



TRANSIT

Qualität und Wirtschaftlichkeit

Der Transit ist als Nutzfahrzeug für hohe Beanspruchung in der täglichen Praxis entwickelt: solide konstruiert, stabil gebaut, sorgfältig verarbeitet und wartungsarm.

Unser Ziel: Ihre Zufriedenheit

Die Robustheit des Transit beweist sich in langer Lebensdauer und niedrigen Ausfallzeiten. Unser Qualitätskonzept umfaßt nicht nur das Fahrzeug und seine Komponenten, sondern schließt auch den Service ein.

Qualität mit Zertifikat: ISO 9001



Um unseren Kunden stets einen gleichbleibend hohen Qualitätsstandard zu bieten, entschied sich Ford für die Einführung des umfassenden, international anerkannten ISO-Qualitätssicherungssystems.

Die Basis hierfür sind die einheitlichen Maßstäbe des Internationalen Normenausschusses (ISO) für Qualitätssicherung und Qualitätsmanagement, die für alle Unternehmensbereiche von der Produktentwicklung über die Fertigung bis hin zum Kundendienst gelten. Die Erfüllung der höchsten Nachweisstufe dieser Norm, ISO 9001, wurde Ford als erstem international produzierenden Automobilhersteller für die europäischen Standorte nach gründlicher Überprüfung bestätigt – durch ein Zertifikat eines anerkannten, unabhängigen Prüfinstitutes.

Ihr Vorteil: Die Gewißheit, ein Fahrzeug zu fahren, dessen Qualität und Zuverlässigkeit in allen Entwicklungs- und Herstellungsphasen einer Qualitätssicherung unterliegt, deren Effektivität regelmäßig von unabhängigen Sachverständigen kontrolliert wird.

Niedrige Betriebskosten

Der Transit hat – vor allem als Direkt einspritzer – besonders günstige Verbrauchswerte. Die Bauweise ist unkompliziert und robust: Antrieb hinten – Motor vorn.

- Alle Aggregate sind zur leichten Wartung gut zugänglich.
- Das geschlossene Kühlsystem ist nahezu wartungsfrei. Der Kühler besteht aus Aluminium, die Endbehälter sind aus Nylon.
- Alle Bremsen sind selbstnachstellend, die Batterie ist wartungsfrei.
- Multistecker dienen als zuverlässige elektrische Steckverbindungen.
- Inspektionsintervalle für alle Motoren nur alle 45 000 km, Ölwechsel einschließlich Sicherheitskontrolle nur alle 15 000 km. Nur modernste Motoren-Technologie ermöglicht diese langen Inspektionsintervalle.

*Abbildung rechts:
Der gut zugängliche Motor mit deutlich gekennzeichneten Aggregaten erleichtert die Wartung.*



Sonderfahrzeuge für spezielle Anforderungen

Für Transit-Kunden mit Sonderwünschen –
der Sonderservice von Ford.

Dank seiner Modellvielfalt ist der Transit für nahezu jede Transportaufgabe das passende Fahrzeug. Mit einem Transit-Fahrgestell können Sie sich bei einem Aufbauhersteller mit einer Spezialanfertigung Ihr Fahrzeug bauen lassen. Das gilt auch, wenn absolute Spezialaufgaben zu lösen sind.

Dazu arbeitet Ford mit einer Reihe von erfahrenen Firmen zusammen, die Ihren Transit ganz nach Ihren persönlichen Anforderungen auf- und ausbauen.

Sehen Sie hier einige Beispiele für maßgeschneiderte Problemlösungen mit dem Transit.



Die Farben und Polster

Normalfarben



Diamant-Weiß (XSC 691)



Ontario-Blau (XSC 2713)



Spanisch-Rot (XSC 2251)



Safran-Gelb (XSC 1517)



Enzian-Blau (XSC 1146)



Granat-Rot (XSC 2727)

Metallic-Farben



Arctic-Blau (XSC 2632)



Cayman-Blau (XSC 2696)



Paprika-Rot (XSC 2749)



Polar-Silber (XSC 2431)

Verfügbare Polsterfarben



Grauer Stoff (Standardausstattung)



Graues Kunstleder (Wunschausstattung)

Die Modellübersicht

Die Modelle	Kastenwagen 6,0 m ³ , 6,6 m ³ , 7,9 m ³	Kastenwagen mit Pkw-Zulassung	Kastenwagen 8,5 m ³ , 10,0 m ³	Kombi 6,0 m ³ , 6,6 m ³	Kombi 8,5 m ³ , 10,0 m ³
-------------	--	-------------------------------------	---	--	---

2,84 m Radstand

FT 80					
FT 100					
FT 120					
FT 150					

3,57 m Radstand

FT 100 lang					
FT 100 lang HD					
FT 150 lang					
FT 190					

Sitzkombinationen (Kombi-Modelle):

Kombi FT 80-150

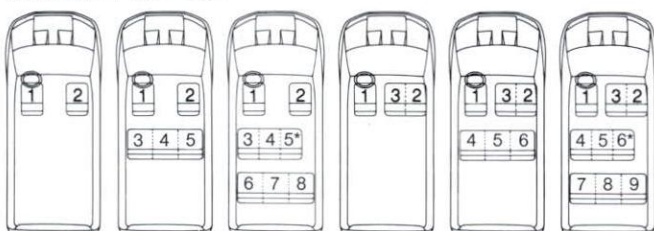

Standard-
ausstattung





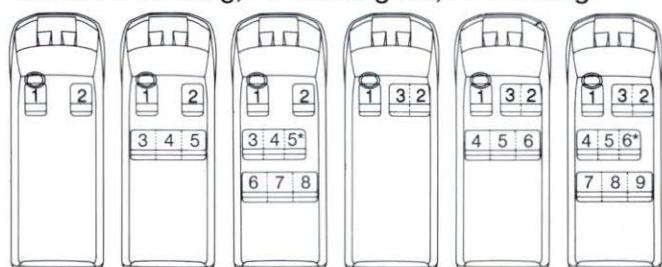







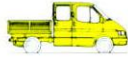









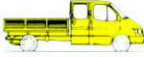



Wunschausstattung

Kombi FT 100 lang, FT 100 lang HD, FT 150 lang

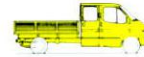

Standard-
ausstattung

Wunschausstattung

Die Modelle	Fahrgestell mit Einzelkabine	Pritsche mit Einzelkabine	Fahrgestell mit Doppelkabine	Pritsche mit Doppelkabine
2,84 m Radstand				
FT 100				
FT 150				
3,57 m Radstand				
FT 100 lang				
FT 100 lang HD				
FT 150 lang				
FT 190				
FT 190 T				
FT 190 TE				

Sitzkombinationen (Kastenwagen, Pritschenwagen, Fahrgestelle):



Standardausstattung für: Kastenwagen und Pritschenwagen/Fahrgestell mit Einzelkabine



Wunschausstattung für: Kastenwagen und Pritschenwagen/Fahrgestell mit Einzelkabine

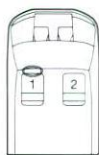

Standardausstattung für: Pritschenwagen/Fahrgestell mit Doppelkabine



Wunschausstattung für: Pritschenwagen/Fahrgestell mit Doppelkabine

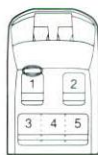

Unser Ziel: Ihre Zufriedenheit

Ihre Zufriedenheit als Ford-Kunde ist unser oberstes Ziel. Dieser Anspruch prägt unser Denken und Handeln – und somit unseren Service.

Den eigentlichen Wert eines Automobils machen aber nicht nur das entsprechende Modell und seine Fertigungsqualität aus, sondern auch der Service, die Sicherheiten und nicht zuletzt die Erfahrung des Herstellers und seiner Vertragspartner.



Schon bevor Sie Ihren neuen Ford in Empfang nehmen, sollten Sie sich über die günstigen Finanzierungsbedingungen der Ford Bank informieren. Auch bei allen Fragen zum Leasing als interessanter Alternative zum Kauf ist Ihr Ford-Händler der richtige Ansprechpartner.

Ford Service Exzellente Autos zu bauen ist das eine. Hervorragenden Service zu bieten das andere. Bei rund 2600 Vertragspartnern allein in der Bundesrepublik. Fachmännisch, schnell und preiswert. Zum guten Service gehören auch Ford-Originalteile und -Zubehör – speziell für Ford-Fahrzeuge konzipiert. Für Ihren Ford sind sie auf jeden Fall das Richtige. Gewährleistung ein Jahr.



Mit dem Ford EuroService bieten wir Ihnen eine umfassende Mobilitätsgarantie für Ihren neuen Ford an. In enger Zusammenarbeit mit dem ARC – dem größten Zusammenschluß nationaler europäischer Automobil- und Touringclubs – und dem ADAC. Der kostenlose Ford EuroService gilt für Ford-Pkw, -Lieferwagen und -Transit, vom Tag der Erstzulassung für ein volles Jahr und umfaßt Fahrer und bis zu acht Mitreisende – in Deutschland und in fast allen europäischen Ländern.

U. a. bietet der Ford EuroService einen Abschleppservice, Mietwagen, Weiterfahrt per Bahn oder Flugzeug bis zur Hotelübernachtung – ohne zusätzliche Kosten für Sie! Details nennt Ihnen gern Ihr Ford-Händler.

Sie sehen – wir begleiten unsere Kunden auch nach dem Autokauf als Partner auf allen Straßen. Getreu der Devise: Ford EuroService – immer mobil.



Zusätzliche Sicherheit können Sie durch den Kauf eines Ford-Garantie-Schutzbriefes (FGS) erwerben. Er bietet nach Ablauf der einjährigen Fahrzeuggewährleistung auch im zweiten oder im zweiten und dritten Jahr

Schutz auf alle wichtigen Aggregate. Wahlweise bis zu 50 000 km oder 100 000 km Gesamtfahrleistung. Für alle neuen Ford-Pkw (außer Escort RS Cosworth) sowie Fiesta Courier, Escort Express und Transit-Modelle.



Durch ständige Qualitätsverbesserungen und das Mehrphasen-Wertsicherungsprogramm gegen Korrosion sind die Autos von Ford heute noch wirksamer gegen Rost geschützt. Deshalb gibt es für jeden neuen Ford-Pkw sowie Fiesta Courier, Escort Express und Transit europäischer Produktion sowie für Probe, Maverick und Explorer sechs Jahre Garantie gegen Durchrosten (ausgenommen Transit-Pritschenaufbauten mit Stahlbordwänden). Zusätzliche Werkstattbesuche eigens zur Nachprüfung und Nachbehandlung sind bei Ford überflüssig.

Motorcraft Motorcraft-Teile sind Teile für Ford-Fahrzeuge. Motorcraft – das heißt: Qualität, Zuverlässigkeit und lange Lebensdauer. Motorcraft-Teile sind auch für Fahrzeuge anderer Hersteller erhältlich. Gewährleistung ein Jahr.

Wir behalten uns Änderungen von Konstruktion und Ausstattung vor. Den aktuellen Standard können Sie der jeweils gültigen Farbkarte und Preisliste entnehmen. Die in diesem Katalog gemachten Angaben zu Farben, Ausstattung und Polsterung sowie die technischen Informationen nach DIN 70020 und 70030 entsprechen dem Stand bei Drucklegung (Juli 1995). Die abgebildeten Fahrzeuge sind zum Teil mit Zusatzausrüstungen ausgestattet, die Sie als Sonderausstattung erhalten können. Ihr Ford-Händler wird Sie gern beraten. Ford-Fahrzeuge, die außerhalb der Bundesrepublik Deutschland angeboten werden, können bezüglich Technik und Ausstattung abweichen. Ford-Werke Aktiengesellschaft, Köln, Werbeabteilung.

Wir drucken auf umweltschonendem Papier (50 % chlorfrei gebleicht, 50 % Recyclinganteil, 100 % recyclingfähig).



Händlerstempel:

