

- (b)
- Außengewinde: M52 x 2, Abdichtung über Kanus
 - Für Schlauch-Nenndurchmesser: D = 40 mm
 - male screw: M52 x 2, tightening with cone for pipe with nominal diameter: D = 40 mm

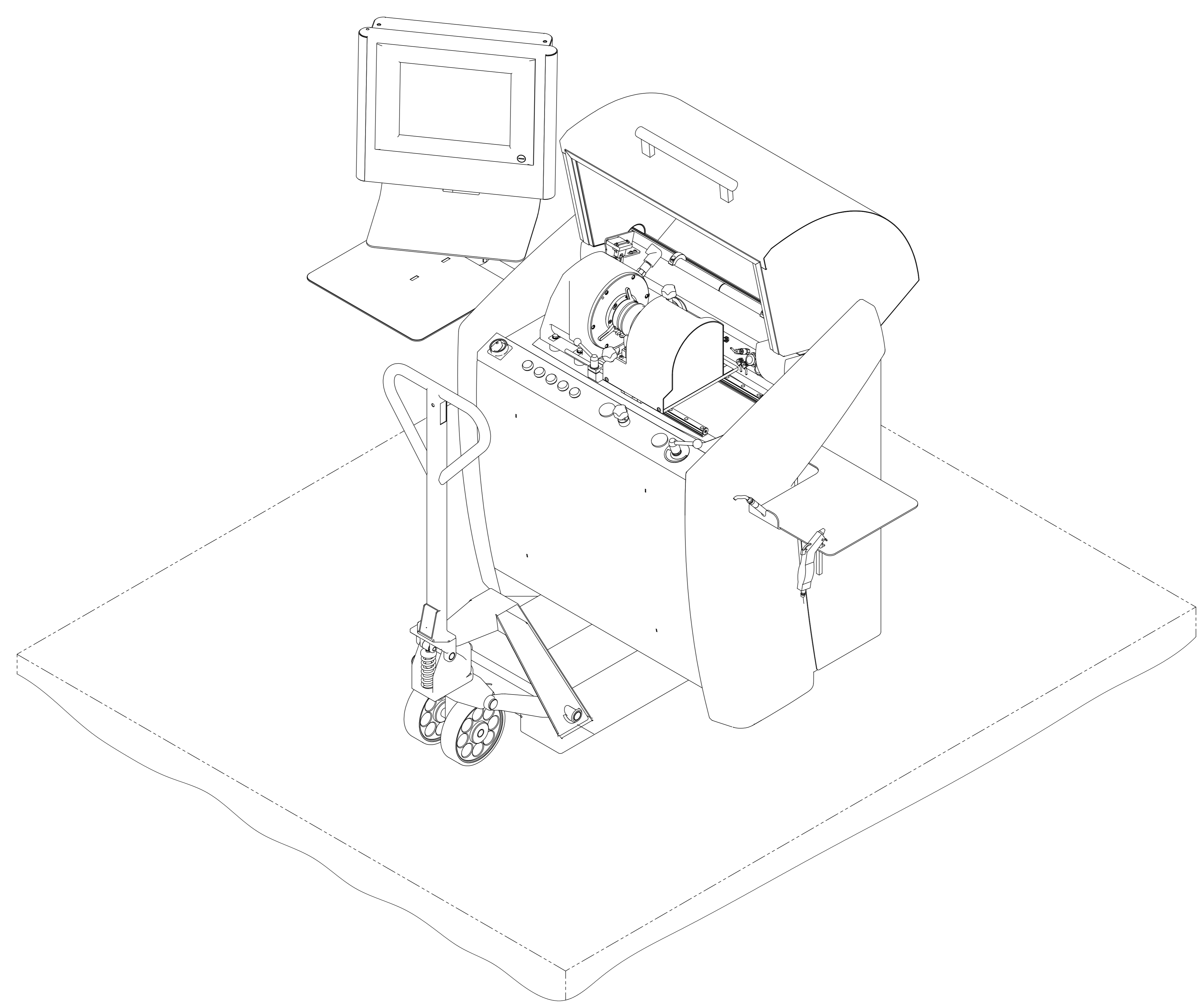
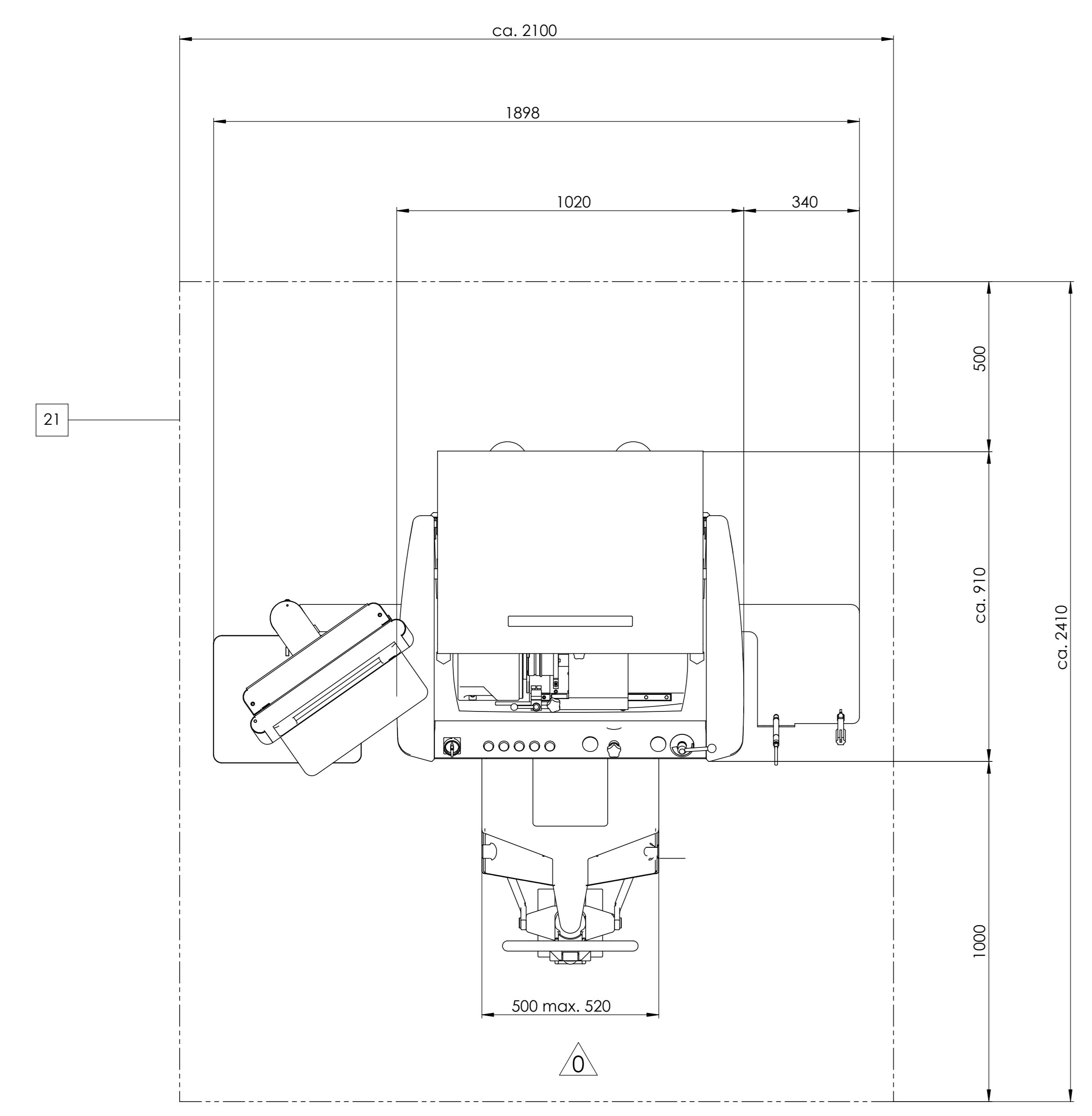

Benennung	name	1)	2)	3)	Gewicht kg weight
1 Maschinengehäuse	machine housing				
2 Abdeckhaube	protective cover				
3					
4					
5					
6					
7					
8					
9 Meßgerät	measuring unit				
10 Druckerablage	printer shelf / tray				
11 Tastaturablage	keyboard tray / tool shelf				
12 Werkzeugfisch	tool table				
13					
14 Netzanschluß	mains			X	
Leistung 1,3 kVA	power 1,3 kVA				
Spannung 230 V 1~	voltage 230 V 1~				
Frequenz 50/60 Hz	frequency 50/60 Hz				
Hauptsicherung 16 A fr.	main fuse 16 A fr.				
15					
16 Werkstattboden	workshop floor		X		
17					
18 Hubwagen / Gabelstapler	lift truck / forklift				
19 Druckluft 6-12 bar Außengewinde: M52 x 2	pressure 6-12 bar male screw: M52 x 2			X	
20					
21 Arbeitsbereich	working area				
22					
23					
24					

- 1) vom Kunden beizustellen
 2) falls erforderlich, vom Kunden beizustellen
 3) Entsprechend Auftragsbestätigung vom Kunden beizustellen, falls im Lieferumfang nicht enthalten.

0 Bedienseite

- 1) supplied by customer
 2) supplied by customer if applicable
 3) according to order confirmation to be supplied by customer, if not part of delivery

0 operator side

Weitergabe sowie Vervielfältigung dieser Unterlage ist nicht gestattet. Alle Eigentums- und Urheberrechte vorbehalten bei SCHENCK RoTec GmbH.		TBsonio manuelle Version manual version		Zchg. Nr. Auftraggeber	
Allgemeintoleranzen ISO 2768 - m K ISO 13000 - S-F ISO 9013 - 541 ISO 9002 - 3 DCTG 13 - GCTG 7		Oberfläche ISO 1302	Maßstab im Original 1:1	Gewicht 850 kg	Werkstoff
Datum	Name	Benennung (2. Zeile für Fremdsprache)			
20.11.2012	Schuchmann	Aufstellungsplan			
20.11.2012	Schuchmann	general arrangement			
22.11.2012	Schuchmann	Zeichnung Nr.			
22.11.2012	Schuchmann	R239 483.101			
22.11.2012	Schuchmann	Blatt 1			
22.11.2012	Schuchmann	1 Bl.			
22.11.2012	Schuchmann	Ers. durch			
22.11.2012	Schuchmann	Ers. für			
22.11.2012	Schuchmann	Ers. durch			