

Segmentierte Ringe zum Ausdrehen von Backen

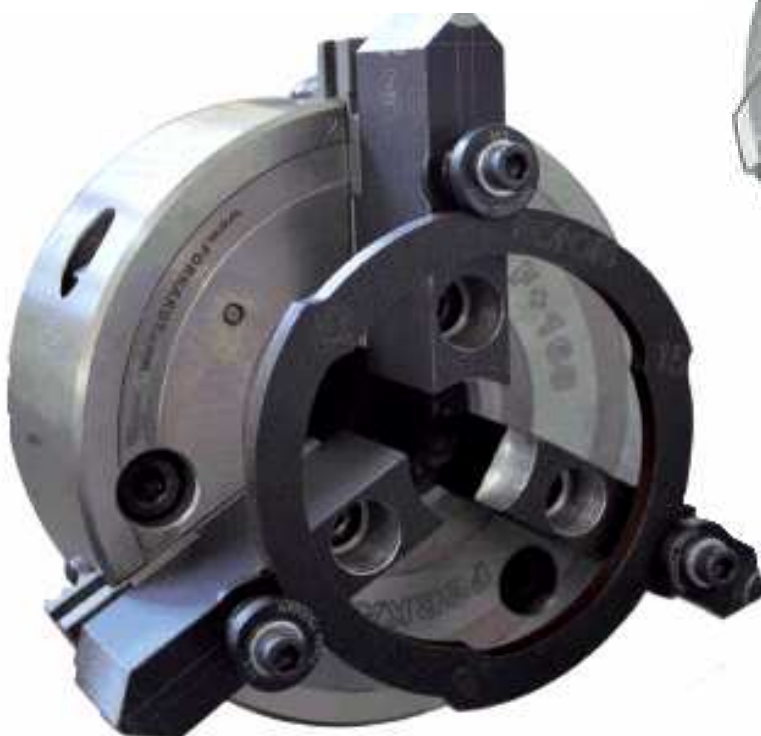

Ihr Vorsprung

Durch die mehrfach patentierten Ringe ist es möglich, Spannbacken präzise unter Spanndruck Auszudrehen oder bei harten Spannbacken auszuschleifen.

Durch die stufenlose Einstellmöglichkeit über die patentierten Kurvensegmente kann man exakt soviel Material entfernen, wie nötig ist.

Ein weiteres Nachsetzen der Spannstelle ist durch die patentierten Kurvensegmente beliebig möglich.

Dies spart Zeit und Werkzeugkosten.

- ✓ Innen- und Außenspannung mit 1 Ring
- ✓ Stufenloser Spannungsbereich für alle Futtergrößen
- ✓ 1/10mm genaue Zustellung des Dreh-Ø
- ✓ Geringe Rüstkosten durch Fix Spannbolzen
- ✓ Hohe Kosteneinsparung an Spannbacken
- ✓ Optimale Zugänglichkeit des Drehwerkzeuges
- ✓ Schnelle flexible Handhabung
- ✓ Geeignet für Futtergrößen 80-1000mm
- ✓ Einsatzbereich 2-, 3-, 4- und 6-Backenfutter



Herkömmliche Ausdrehzscheibe

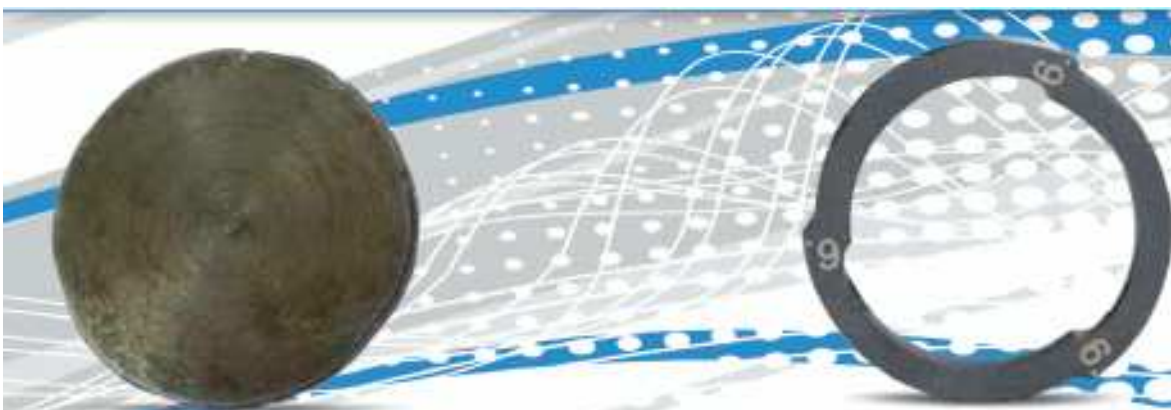

ALEXANDER SIFTAR KG

Präzision in Aktion

Die Ausdrehringe bestehen aus einzelnen Ringen in verschiedenen Abstufungen, aufgeteilt in Sets zwischen 10 und 29 Ringe.

Die Ringe sind aus hochfestem Spezialstahl mit je 3 Kurvensegmenten, die über 3x120° sowohl am inneren als auch am äußeren Umfang angeordnet sind.

Für 2-, 4-, und 6-Backenfutter empfehlen wir Ringe mit 4 Kurvensegmenten (4x90°) und Ringe mit 6 Kurvensegmenten (6x60°).

Die gleichmäßige Kraftverteilung wird durch eine patentierte Dehnfuge erreicht.

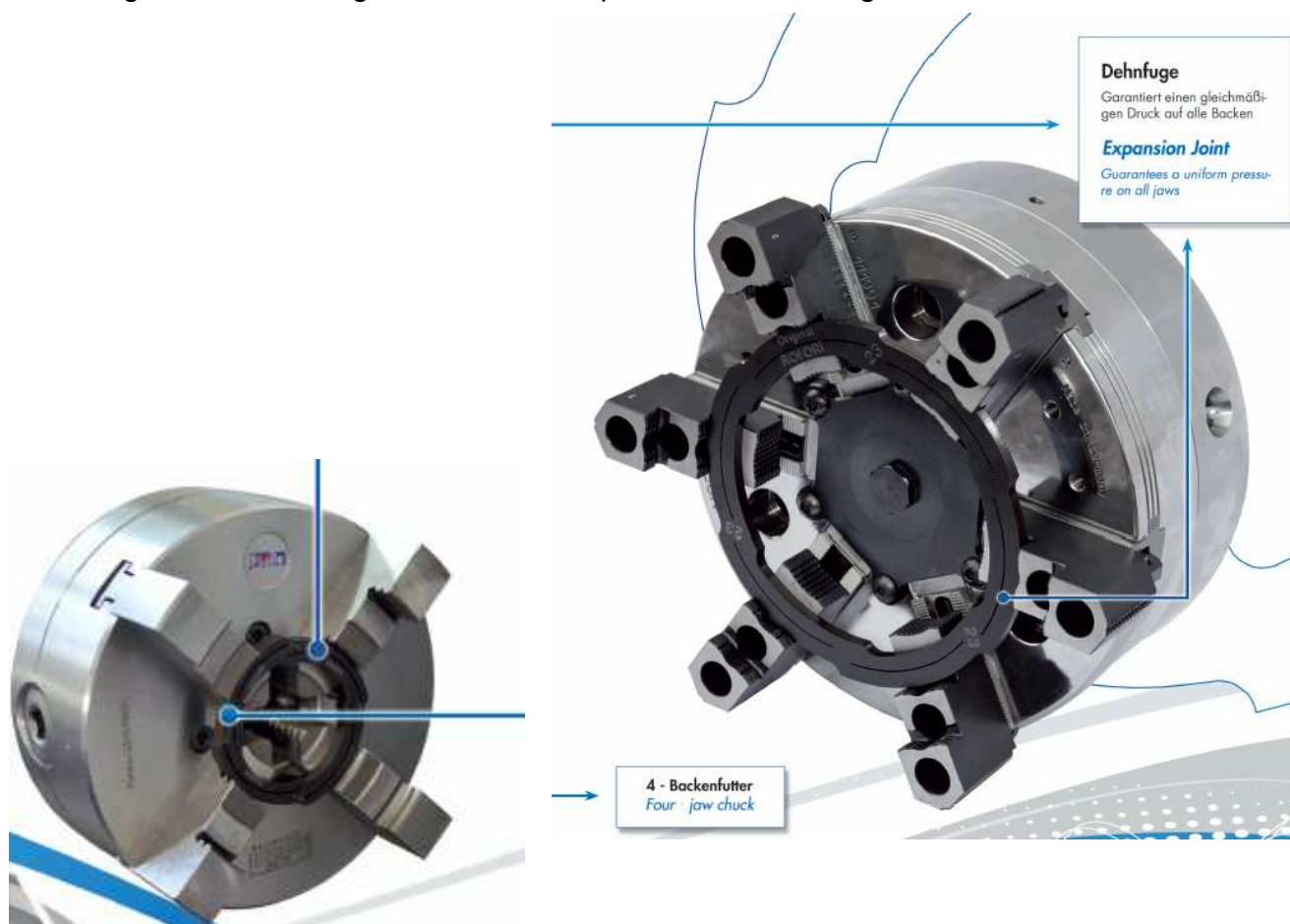

Innenspannung
Internal Clamping

Aussenspannung
External Clamping

Ausdrehen
Boring

Ausschleifen
Sanding

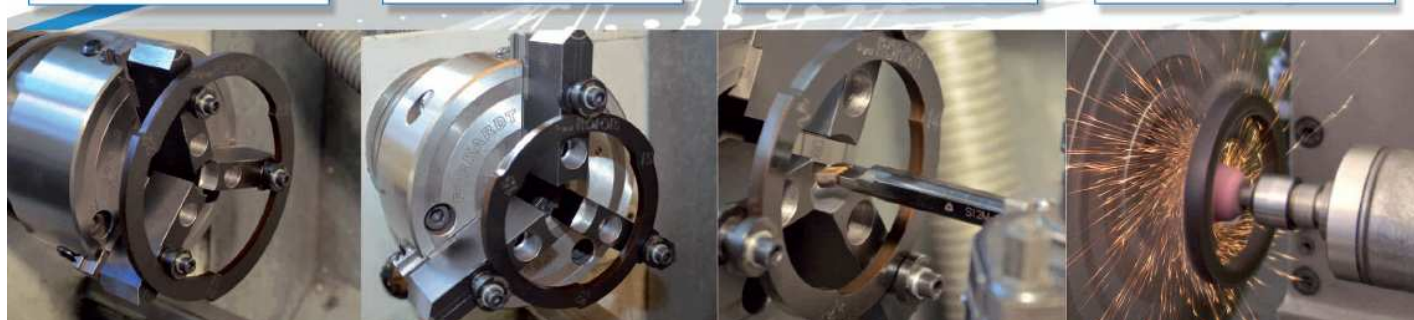

Fix Spannbolzen

Fix-Spannbolzen, die flexiblen patentierten Spannbolzen gleichen die großen Toleranzen der Schraubensenkungen verschiedener Backenhersteller durch 2mm Verstellbereich lückenlos aus.

Es ist keine Nacharbeit der Schraubensenkung notwendig.

Die Fix Spannbolzen werden in der Premium Version mitgeliefert, oder können separat geordert werden.

Standard Spannbolzen

Spannbolzen mit Selbsthalt Funktion





Ausdrehringe-Set S

20 Ausdrehringe mit je 3 Kurvensegmenten
nachrüstbar auf Größe L



Ausdrehringe-Set L

29 Ausdrehringe mit je 3 Kurvensegmenten



Ausdrehringe-Set LX

29 Ausdrehringe mit je 3 Kurvensegmenten
davon 13 in verstärkter Ausführung



Ausdrehringe-Set XL

10 verstärkte Ausdrehringe mit je 3 Kurvensegmenten



Ausdrehringe-Set Quarte

29 Ausdrehringe mit je 4 Kurvensegmenten



Ausdrehringe-Set Sexte

25 Ausdrehringe mit je 6 Kurvensegmenten
davon 10 Ringe in verstärkter Ausführung



Ausdrehringe-Set

Set bestehend aus: Ausdrehringe, Spannbolzen Standard und Ständer für Ausdrehring-Set mit FIX Spannbolzen bitte vermerken „FIX“

Größe	Arbeitsbereich
S	Futter bis 200mm
L	Futter bis 250mm
LX	Futter bis 315mm
XL	Futter bis 630mm
Quarte	Futter bis 250mm
Sexte	Futter bis 630mm

Spannbolzen Fix-Set

Set bestehend aus: Spannbolzen flexibel und Ständer

Größe	Arbeitsbereich
S	M8 – M10 – M12
L	M10 – M12 – M14 – M16
LX	M8 – M10 – M12 M10 – M12 – M14 – M16